

UNICO

TWIN

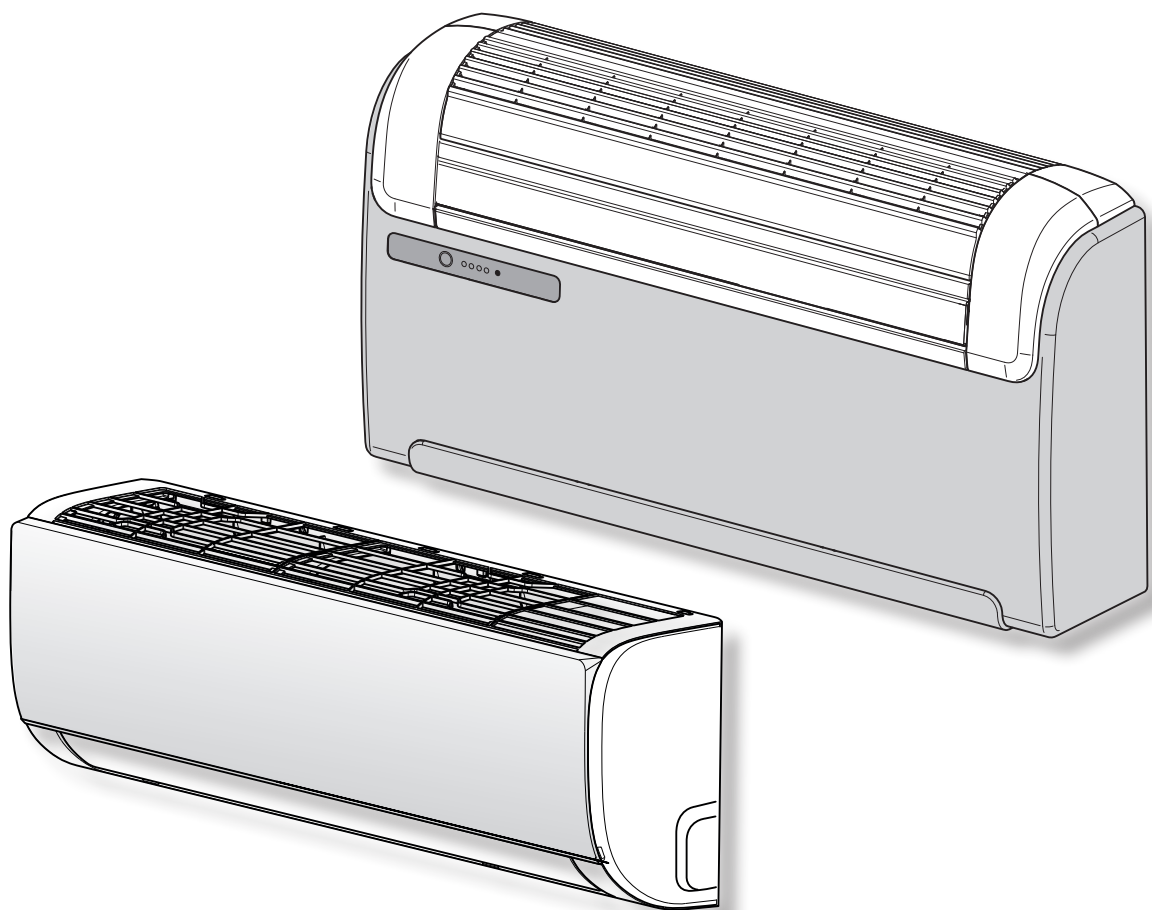

ISTRUZIONI PER USO E MANUTENZIONE **IT**

INSTRUCTION FOR USE AND MAINTENANCE **EN**

MODE D'EMPLOI ET D'ENTRETIEN **FR**

HINWEISE FÜR DIE VERWENDUNG UND PFLEGE **DE**

INSTRUCCIONES PARA EL USO Y EL MANTENIMIENTO **ES**

AVVERTENZE

1. L'apparecchio contiene gas R-410A. L'R-410A è un gas serra fluorurato.
2. Rispettare le leggi vigenti.
3. Prestare attenzione al fatto che il refrigerante R-410A è inodore.
4. L'apparecchio può essere utilizzato da bambini di età non inferiore a 8 anni e da persone con ridotte capacità fisiche, sensoriali o mentali, o prive di esperienza o della necessaria conoscenza, purché sotto sorveglianza oppure dopo che le stesse abbiano ricevuto istruzioni relative all'uso sicuro dell'apparecchio e alla comprensione dei pericoli ad esso inerenti.
5. I bambini non devono giocare con l'apparecchio.
6. La pulizia e la manutenzione destinata ad essere effettuata dall'utilizzatore non deve essere effettuata da bambini senza sorveglianza.
7. Se il cavo di alimentazione è danneggiato, esso deve essere sostituito dal costruttore o dal suo servizio assistenza tecnica o comunque da una persona con qualifica simile, in modo da prevenire ogni rischio.
8. L'installazione, il primo avviamento e le successive fasi di manutenzione, eccetto la pulizia o il lavaggio del filtro dell'aria ambiente, devono essere eseguite esclusivamente da personale autorizzato e qualificato.
9. Per prevenire ogni rischio di folgorazione, è indispensabile scollegare la spina dalla presa di corrente e/o staccare l'interruttore generale prima di effettuare collegamenti elettrici ed ogni operazione di manutenzione sugli apparecchi.
10. Durante l'installazione rispettare i riferimenti, degli spazi minimi, riportati nella figura 2.

WARNINGS

1. The appliance contains R-410A gas. R-410A is a fluorinated greenhouse gas.
2. Comply with current laws.
3. Take care as R-410A refrigerant is odourless.
4. The appliance may be used by children over 8 years of age and by persons with reduced physical, sensory or mental capacities, or without the required experience or knowledge, provided they are supervised or have been instructed in the safe use of the appliance and understand the hazards involved.
5. Children must not play with the equipment.
6. Children must not be allowed to clean the appliance or perform user maintenance without proper supervision.
7. If the power cable is damaged, it must be replaced by the manufacturer or by its technical support service or by similarly qualified personnel, to prevent any risk to the user.
8. Installation, initial start-up and subsequent maintenance, with the exception of the ambient air filter cleaning and washing, must be carried out solely by authorized and qualified personnel.
9. To prevent any risk of electric shocks, it is mandatory to disconnect the plug from the power socket and/or to switch off the main switch before performing any electrical connection and any maintenance operation on the appliances.
10. During installation, respect the references to the minimum spaces indicated in figure 2.

1. L'appareil contient du gaz R-410A. L'R-410A est un gaz à effet de serre fluoré.
2. Respecter les lois en vigueur.
3. Attention : le réfrigérant R-410A est inodore
4. L'appareil peut être utilisé par des enfants d'au moins 8 ans et par des personnes ayant des capacités physiques, sensorielles ou mentales réduites, ou dépourvues de l'expérience ou des connaissances nécessaires, à condition que ce soit sous surveillance ou qu'elles aient reçu des instructions relatives à l'utilisation sûre de l'appareil et à la compréhension des dangers qui y ont liés.
5. Les enfants ne doivent pas jouer avec l'appareil.
6. Le nettoyage et la maintenance destinés à être effectués par l'utilisateur ne doivent pas être effectués par des enfants sans surveillance.
7. Si le cordon d'alimentation est abîmé, il doit être remplacé par le fabricant ou par son service d'assistance technique ou, dans tous les cas, par une personne ayant une qualification similaire, de façon à prévenir tout risque.
8. L'installation, la mise en service et les phases de maintenance ultérieures, à l'exception du nettoyage du filtre à air, doivent être effectuées exclusivement par du personnel autorisé et qualifié.
9. Pour prévenir tout risque d'électrocution, il est indispensable de débrancher la fiche de la prise de courant et/ou détacher l'interrupteur général avant d'effectuer des branchements électriques et chaque opération d'entretien sur les appareils.
10. Pendant l'installation, respecter les références des espaces minimums indiqués sur la figure 2.

1. Das Gerät enthält das Gas R-410A. R-410A ist ein fluoriertes Treibhausgas.
2. Die geltenden Gesetze befolgen.
3. Beachten Sie, dass das Kühlmittel R-410A geruchslos ist
4. Kindern ab 8 Jahren sowie Personen mit körperlichen, sensorischen oder mentalen Beeinträchtigungen beziehungsweise Personen ohne entsprechende Erfahrung oder Kenntnisse darf die Benutzung des Geräts erlaubt werden unter der Bedingung, dass die Kinder sowie die genannten Personen beaufsichtigt beziehungsweise in die für die Verwendung des Geräts geltenden Sicherheitsvorkehrungen eingewiesenen wurden und die mit dem Gerät verbundenen Gefahren verstanden haben.
5. Kinder dürfen nicht mit dem Gerät spielen.
6. Die dem Benutzer obliegenden Reinigungs- und Pflegearbeiten dürfen nicht von unbeaufsichtigten Kindern durchgeführt werden.
7. Wenn das Stromkabel beschädigt ist, muss dieses zur Vermeidung jeglicher Gefahren vom Hersteller oder von dessen Technischem Kundendienst beziehungsweise durch gleichermaßen qualifiziertes Personal ersetzt werden, um jeglicher Gefahr vorzubeugen.
8. Installation, erste Inbetriebnahme und die anschließenden Wartungsphasen, ausgenommen Reinigung oder Waschen, sind ausschließlich durch befugtes Fachpersonal auszuführen.
9. Um jegliches Risiko eines Stromschlags vorzubeugen, ist es unerlässlich, das Netzkabel aus der Steckdose zu ziehen bzw. Den Hauptschalter auszuschalten, bevor elektrische Verbindungen oder jegliche andere Wartungsarbeit an den Geräten vorgenommen werden.
10. Bei der Installation die in Abbildung 2 aufgeführten Mindestabstände einhalten.

1. El aparato contiene gas R-410A. R-410A es un gas de efecto invernadero fluorado.
2. Respete las leyes vigentes.
3. Atención: se recuerda que el refrigerante R-410A es inodoro
4. El aparato puede ser utilizado por niños mayores de 8 años y por personas con capacidades físicas, sensoriales o mentales reducidas, o carentes de la experiencia y conocimiento necesarios, siempre que lo hagan bajo vigilancia o después de haber recibido instrucciones sobre el uso seguro del aparato y sobre los peligros inherentes al mismo.
5. Los niños no deben jugar con el aparato.
6. Las operaciones de limpieza y mantenimiento a cargo del usuario no deben ser realizadas por niños sin vigilancia.
7. En caso de deterioro del cable de alimentación, debe ser sustituido por el fabricante, por el servicio de asistencia técnica o por una persona con cualificación similar, para prevenir cualquier riesgo.
8. La instalación, la primera puesta en marcha y las posteriores operaciones de mantenimiento, excepto la limpieza o el lavado del filtro de aire ambiente, deben ser realizadas exclusivamente por personal autorizado y cualificado.
9. Para prevenir cualquier riesgo de electrocución, es imprescindible desconectar el enchufe de la toma de corriente y/o apagar el interruptor general antes de efectuar conexiones eléctricas y cada operación de mantenimiento en los aparatos.
10. Durante la instalación, respete las referencias a los espacios mínimos indicados en la figura 2.

1

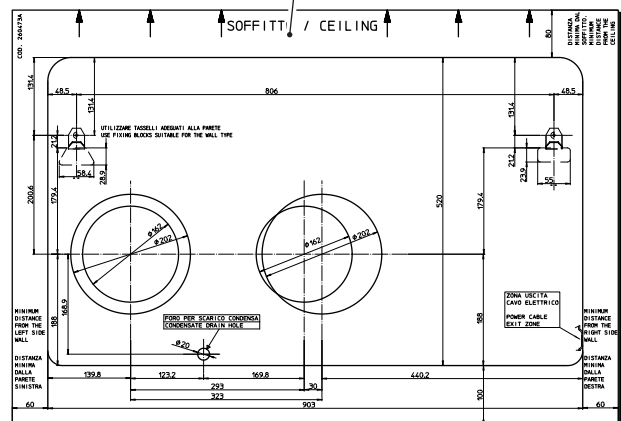
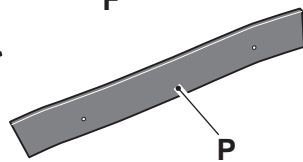
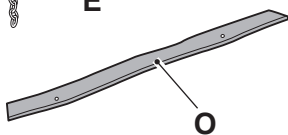
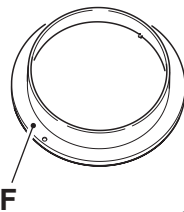
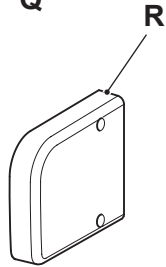
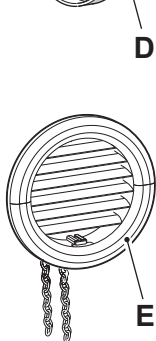
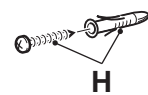
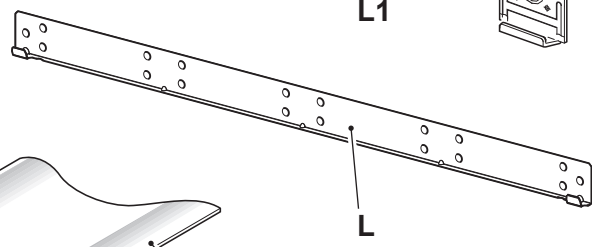
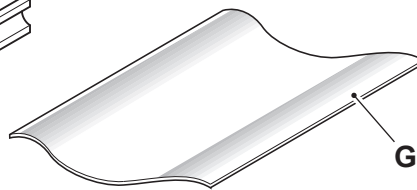
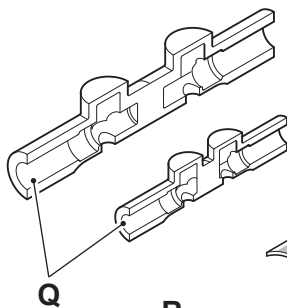
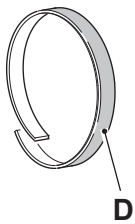
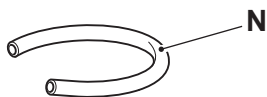
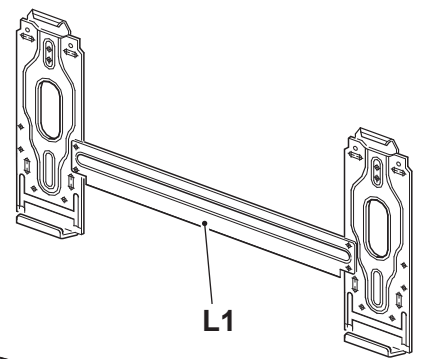
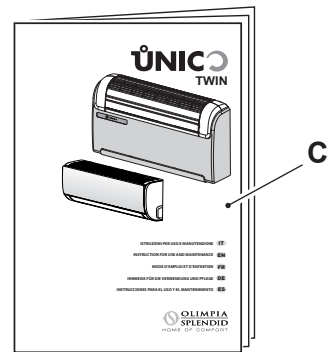
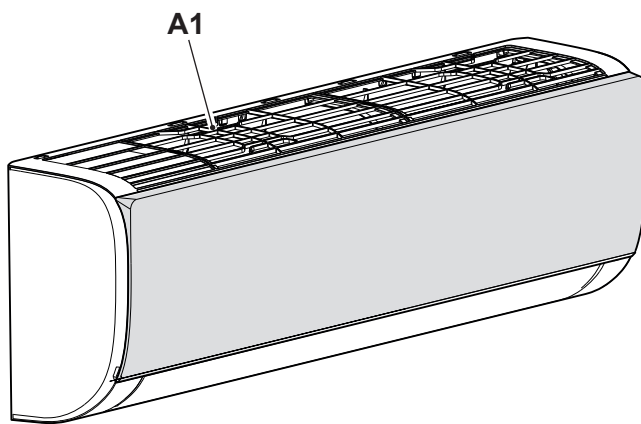
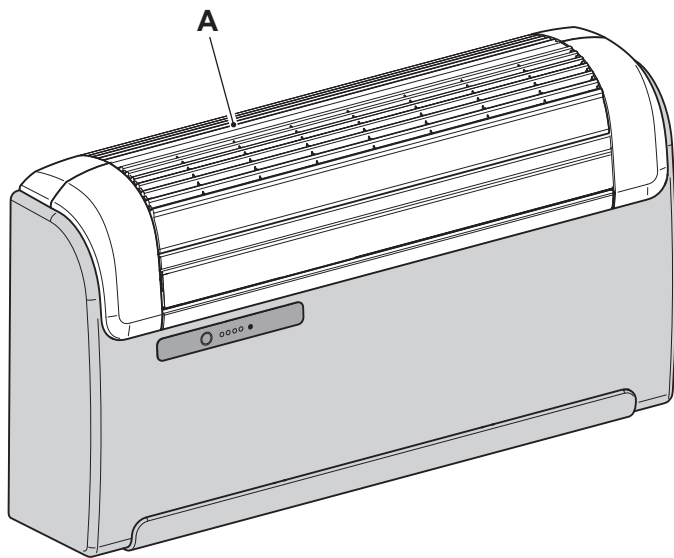

2

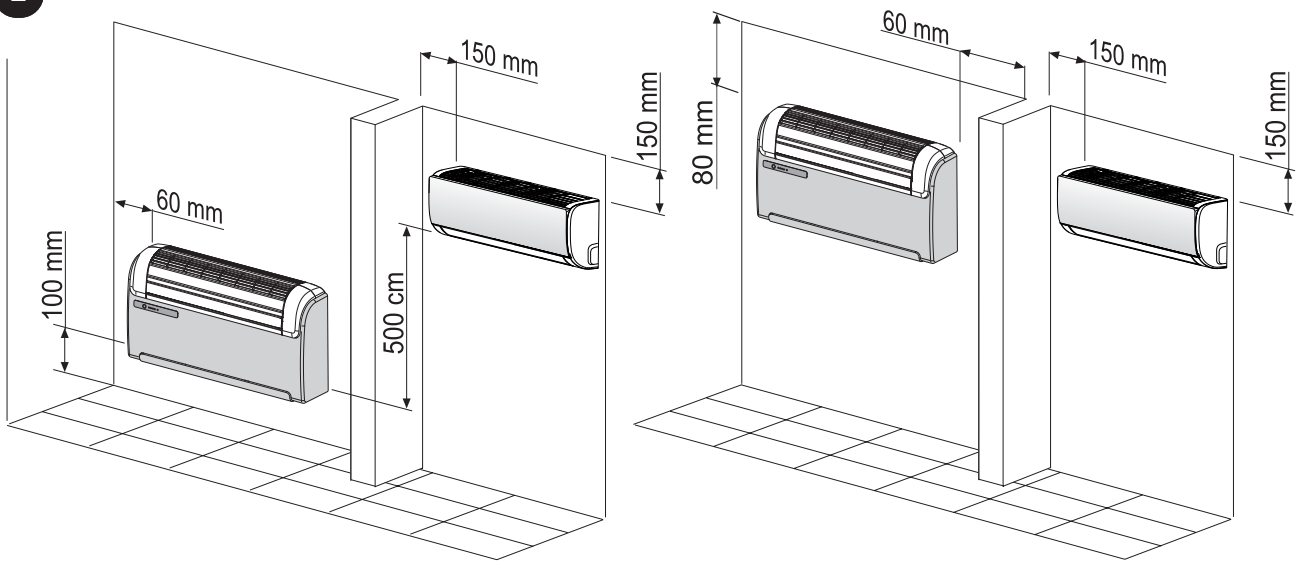

3

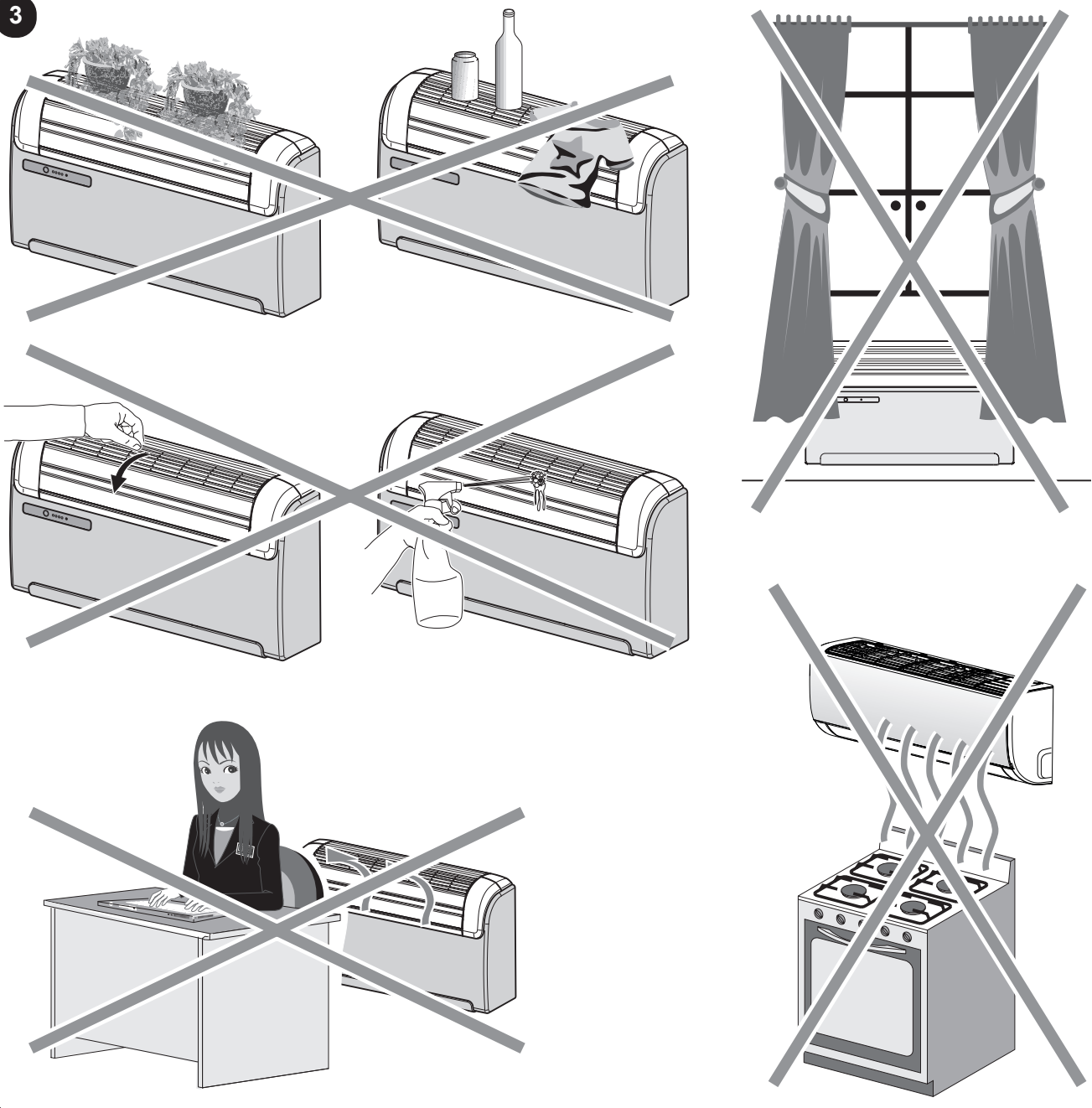

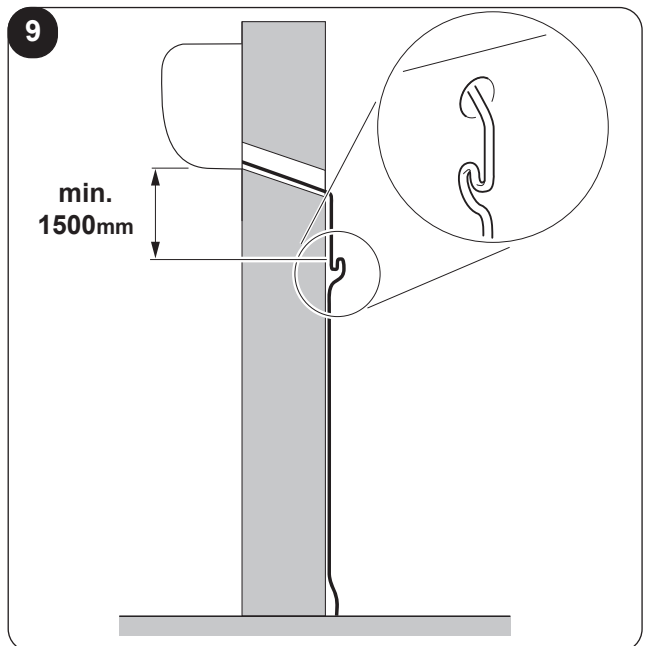
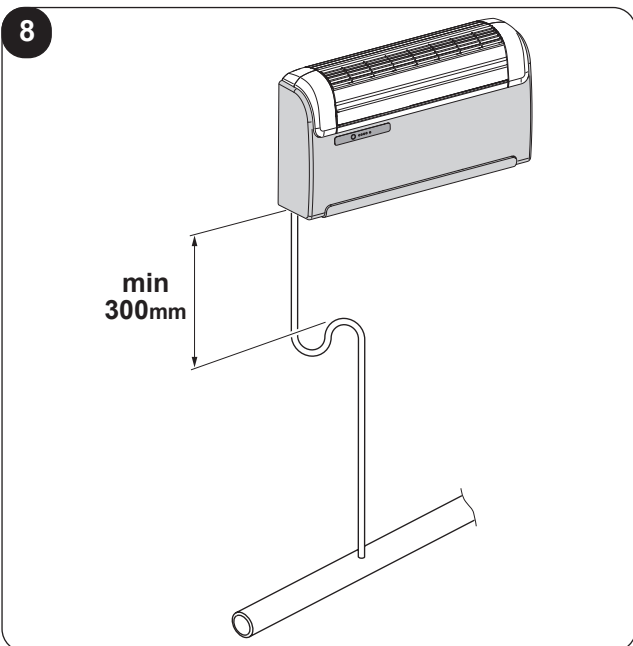
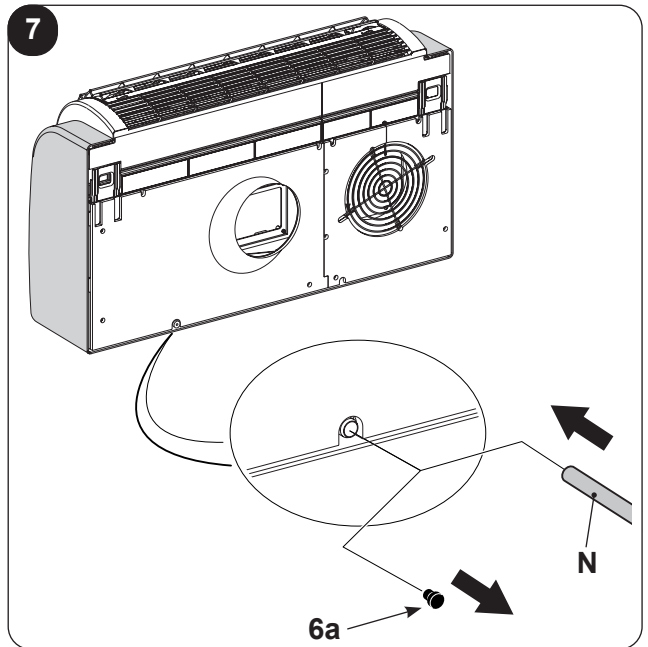
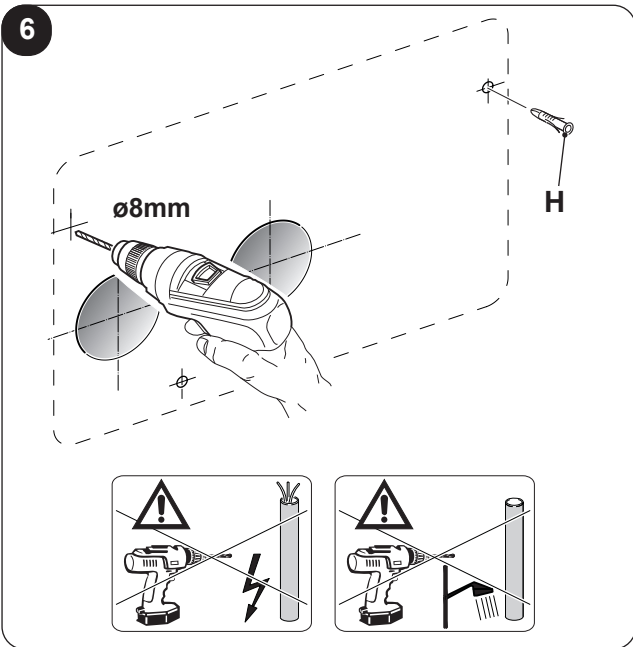
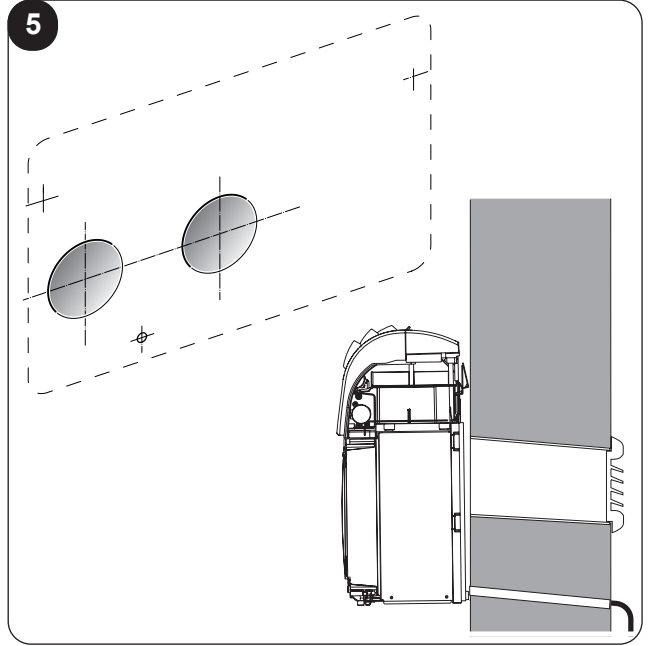
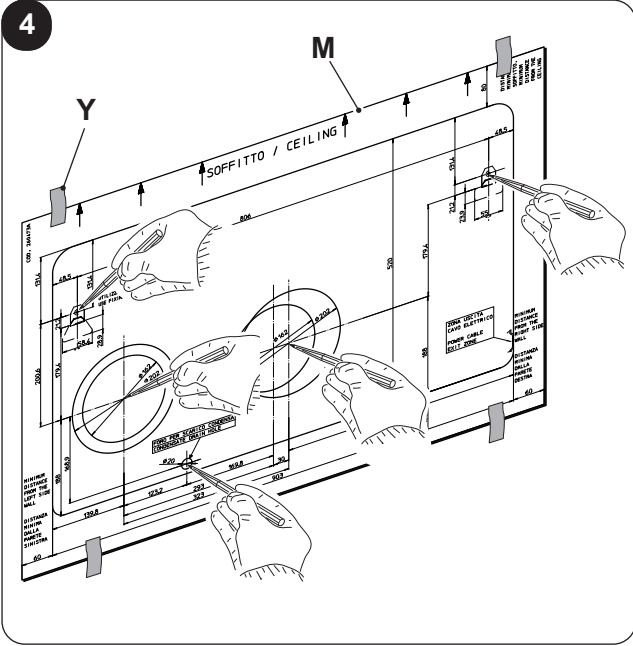

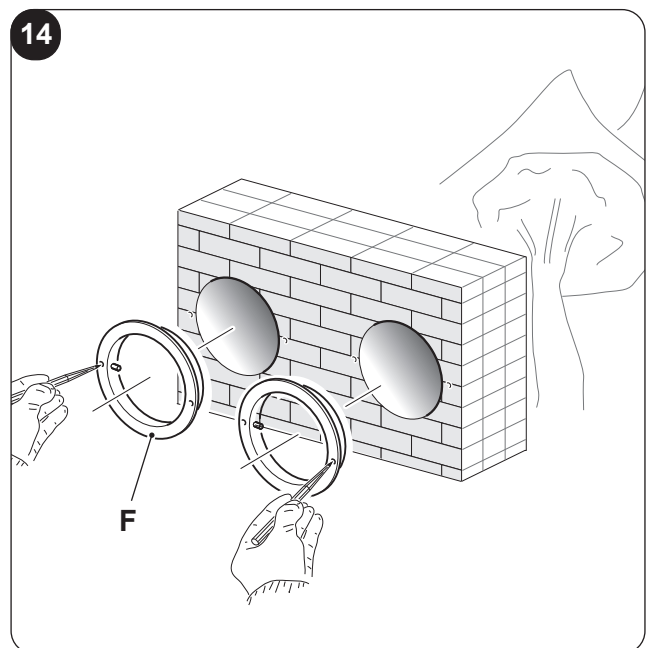
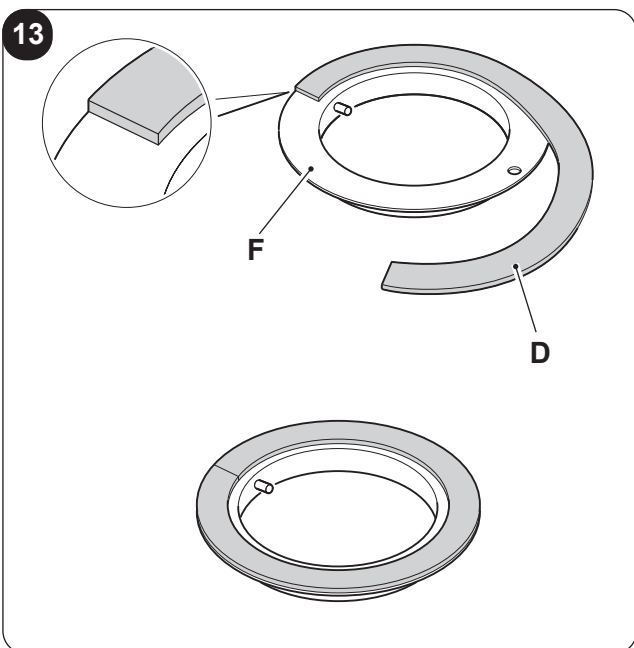
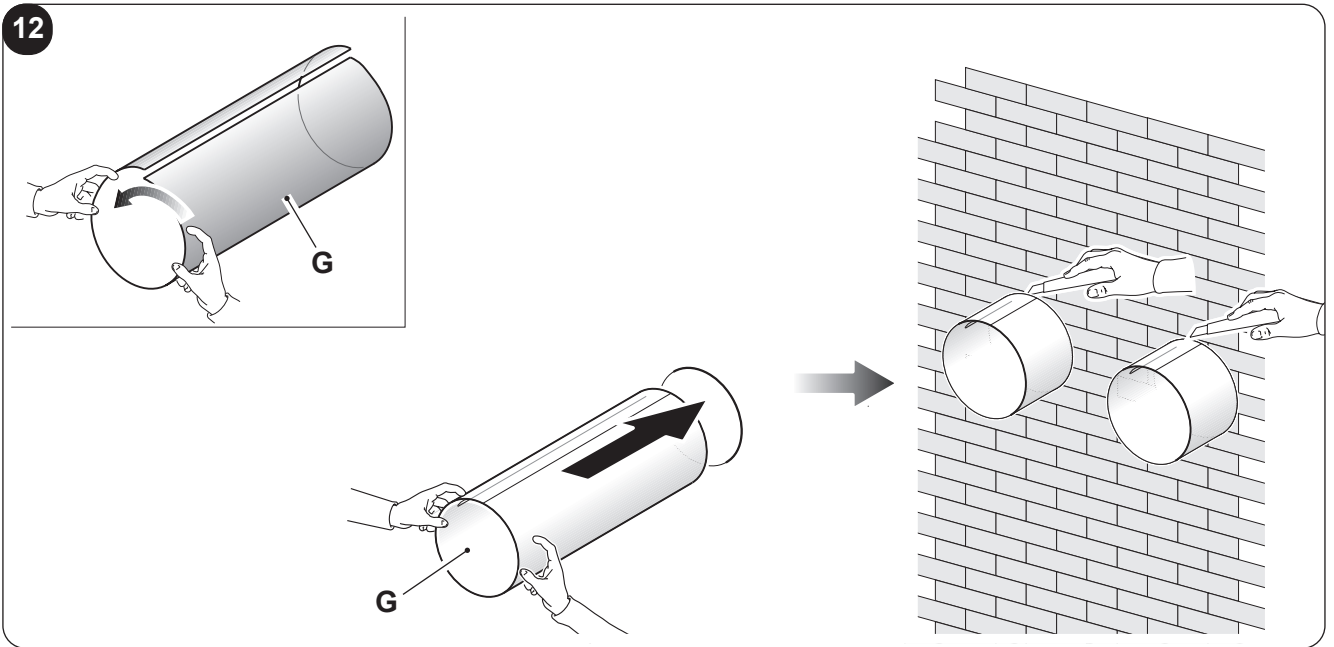
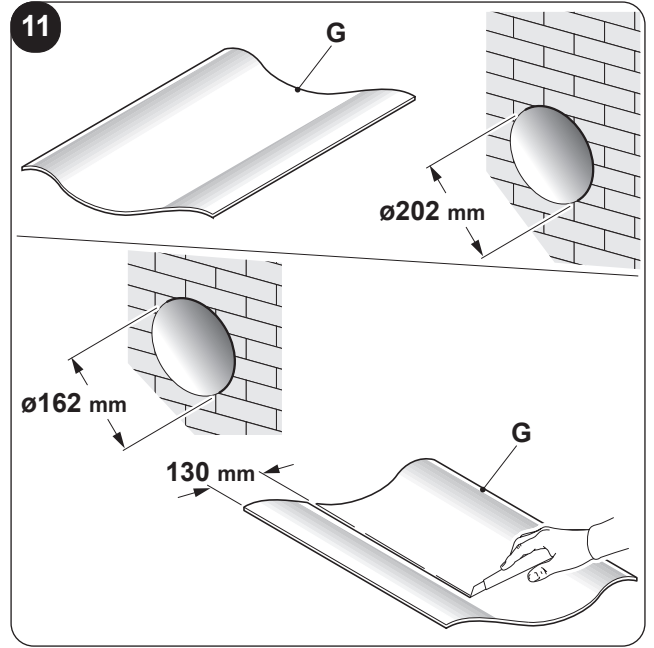
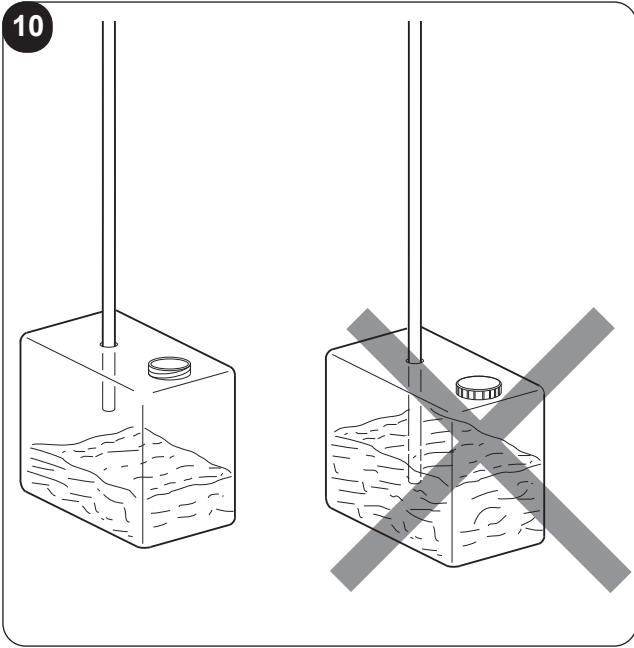

15

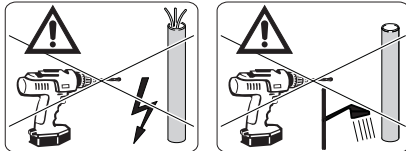
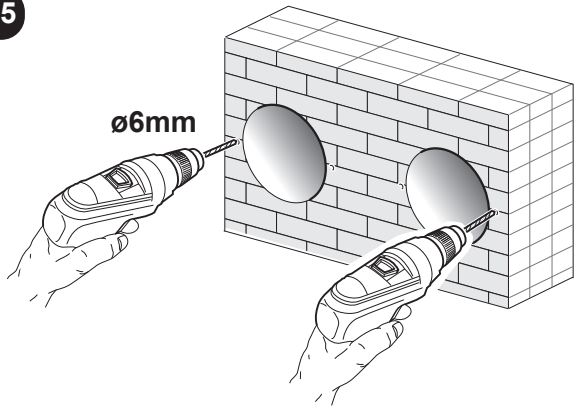

16

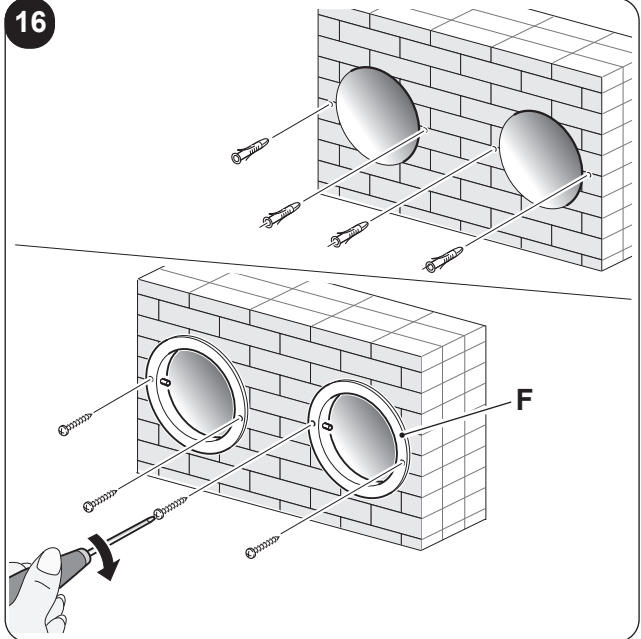

17

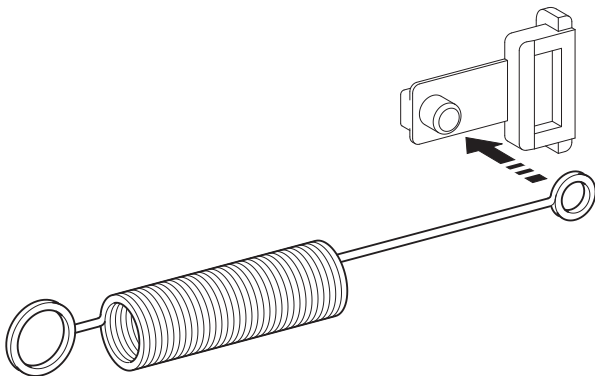

18

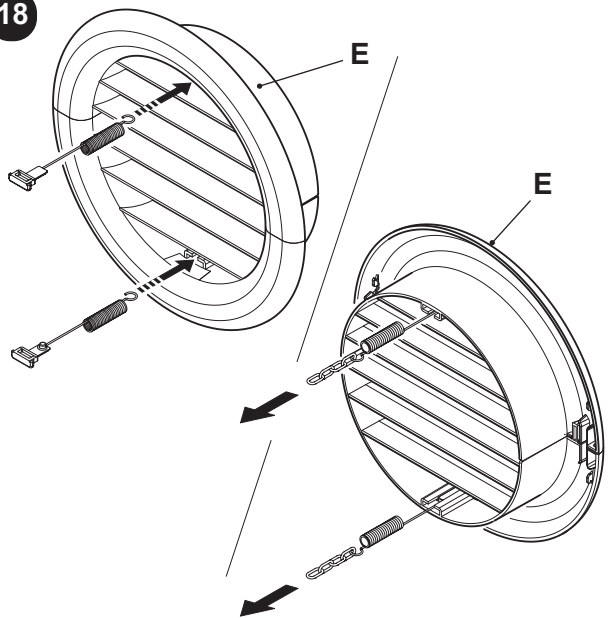

19

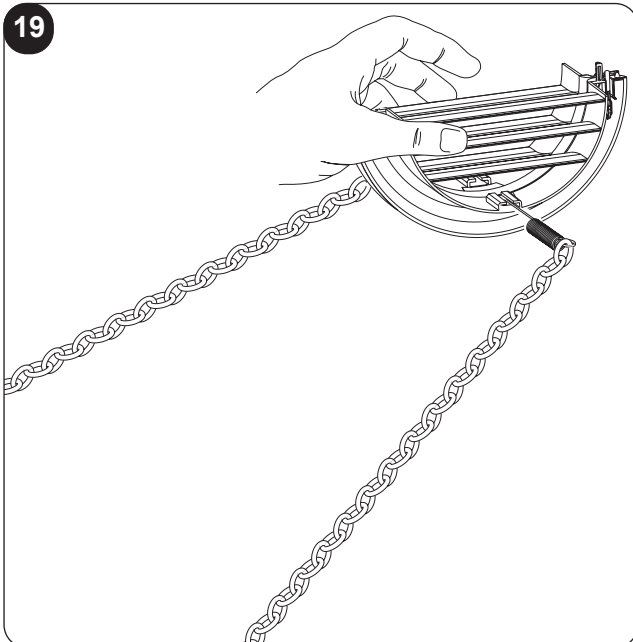

20

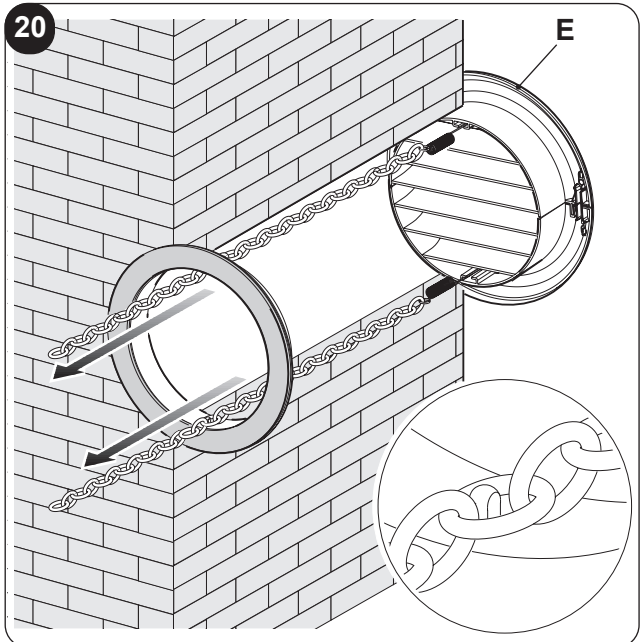

21

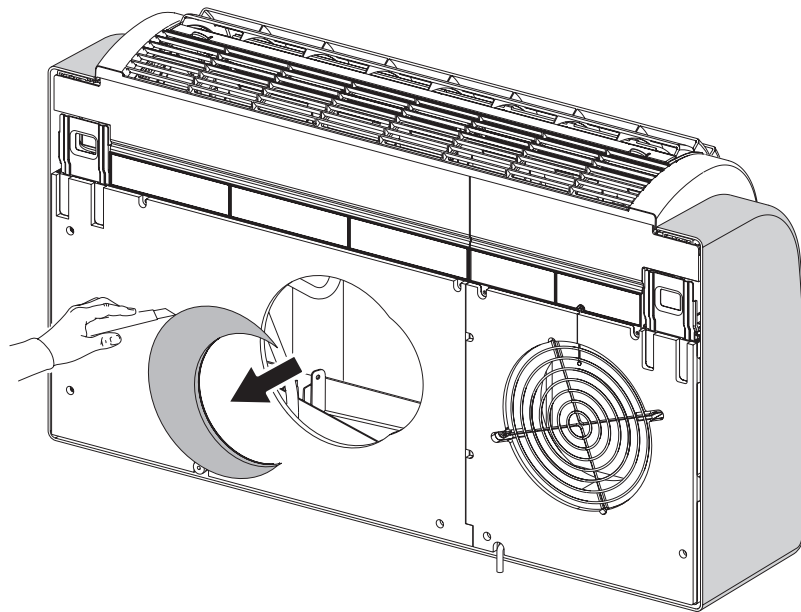

22

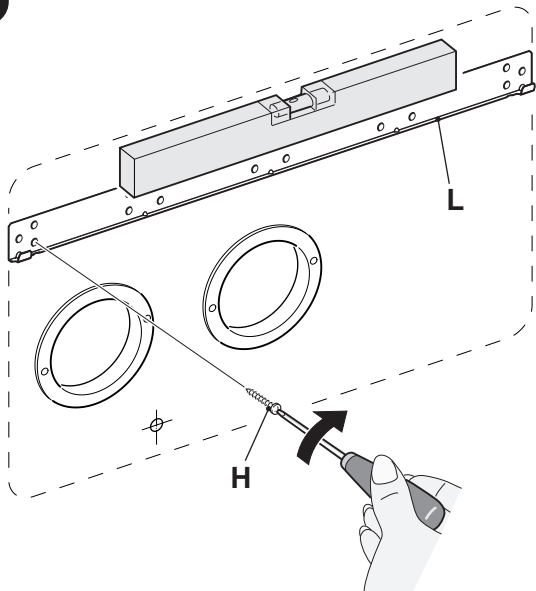

23

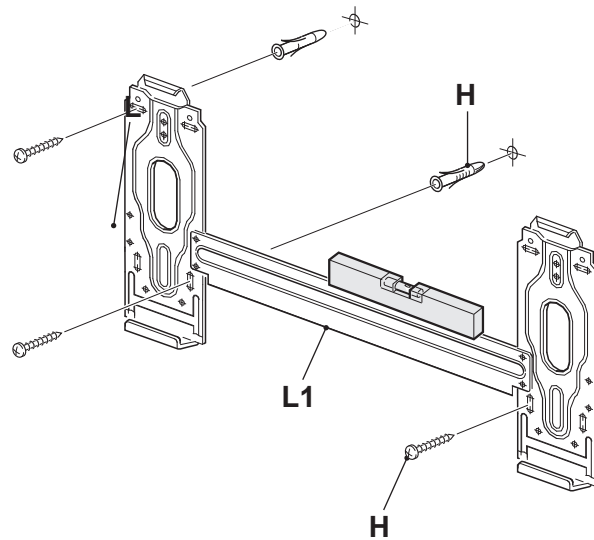

24

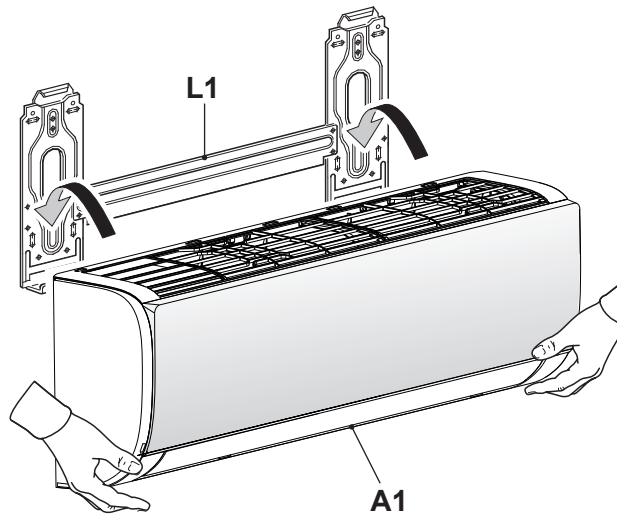
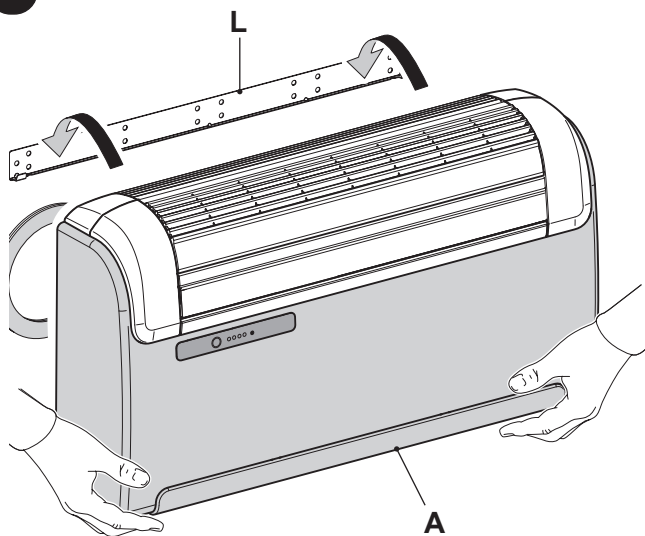

25

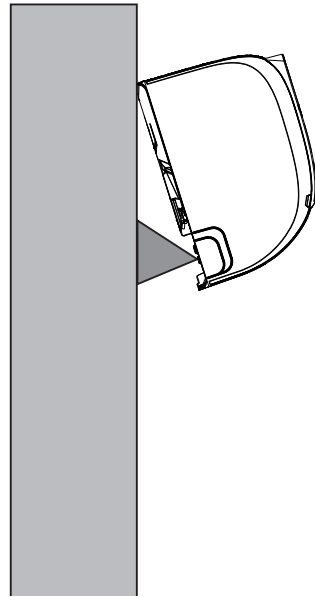
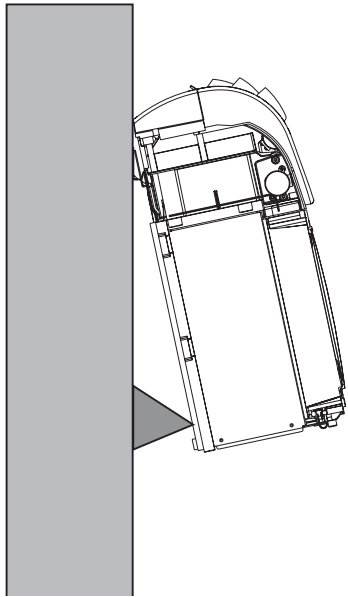

26

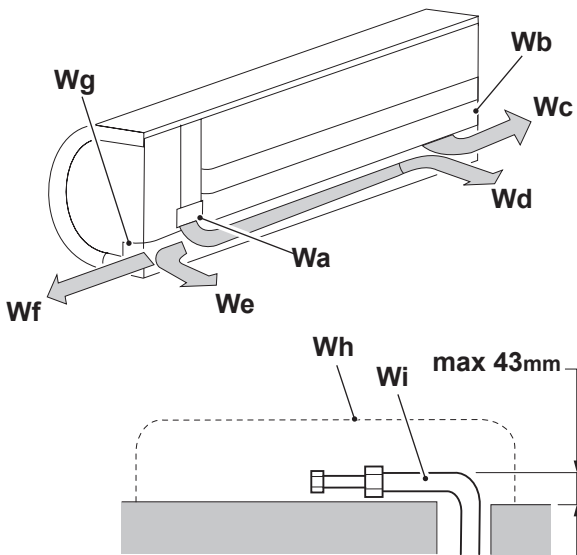

27

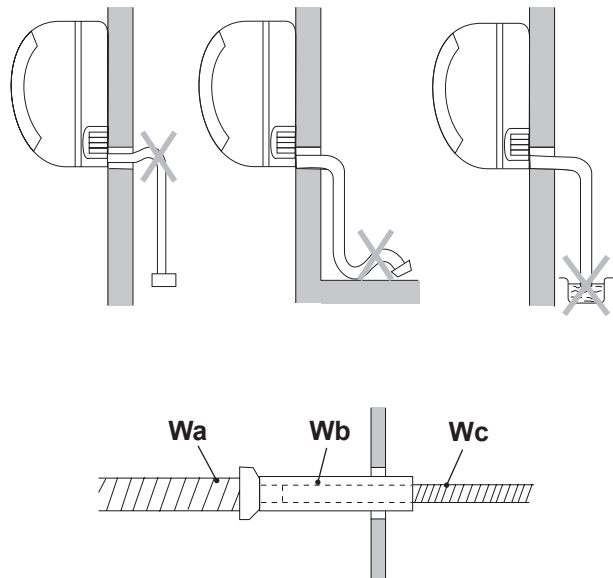

28

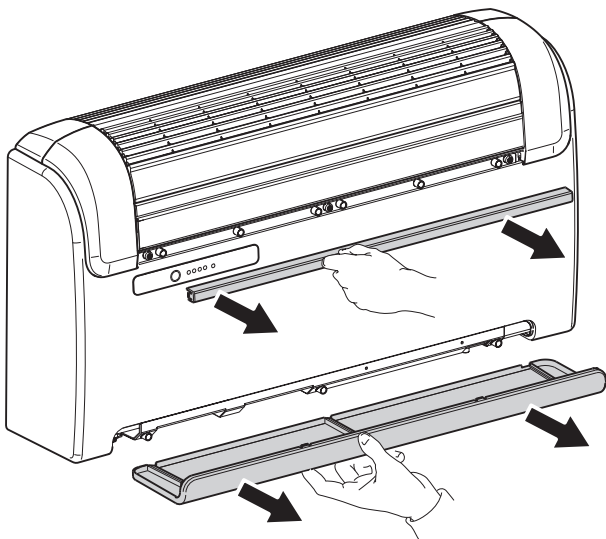

29

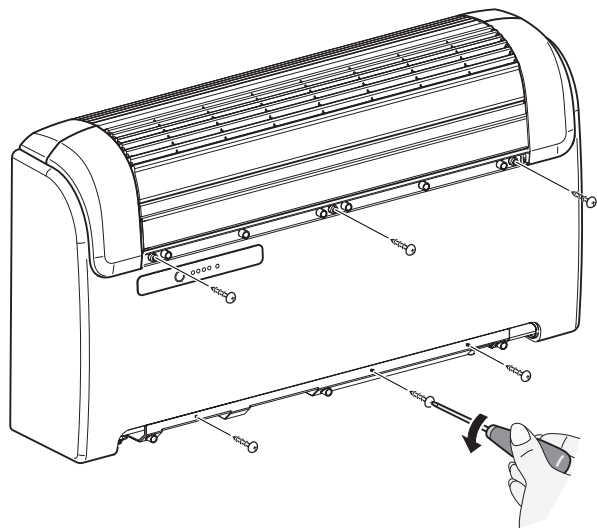

30

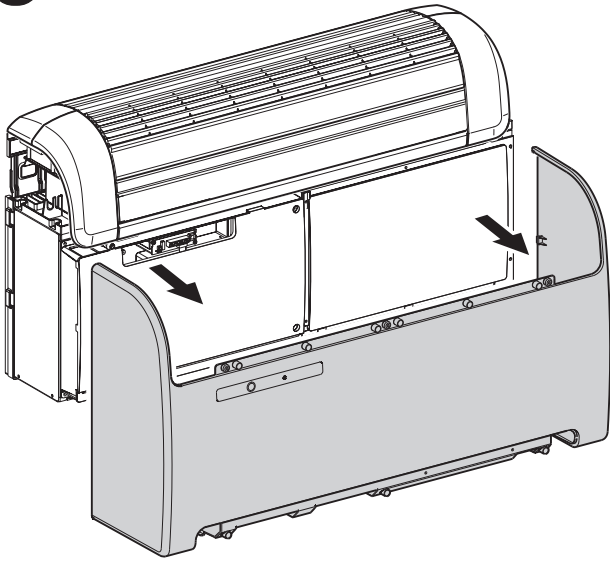

31

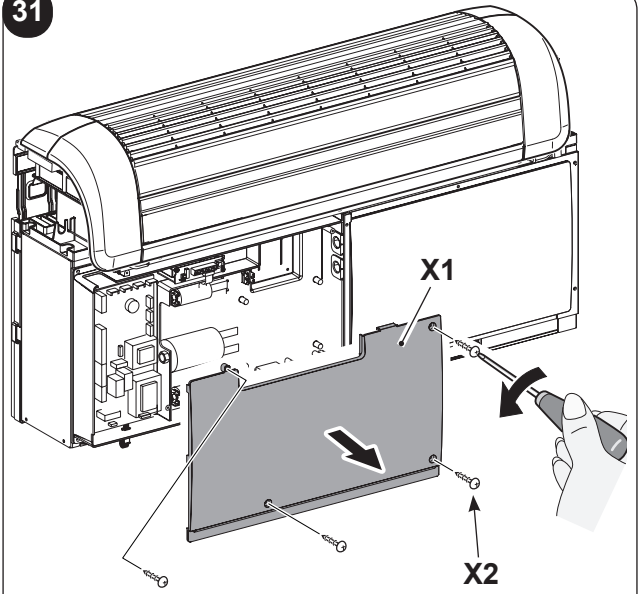

32

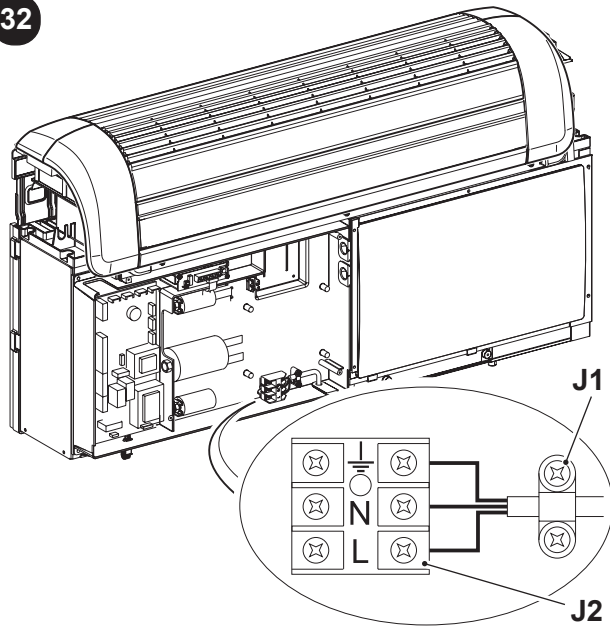

33

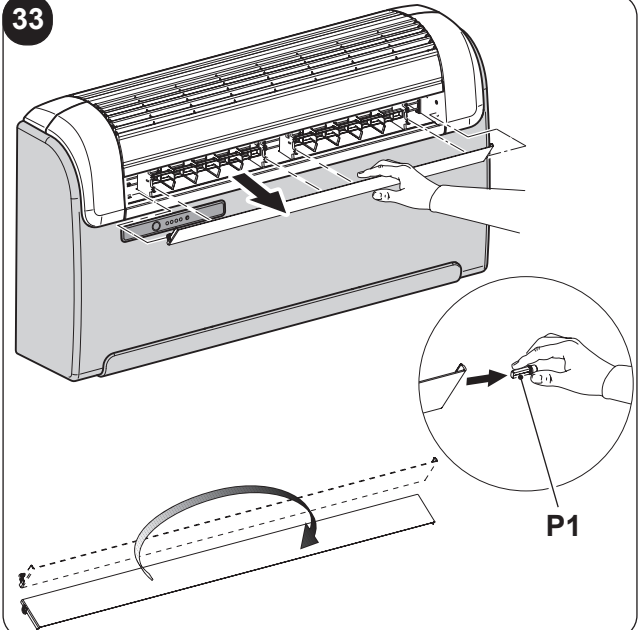

34

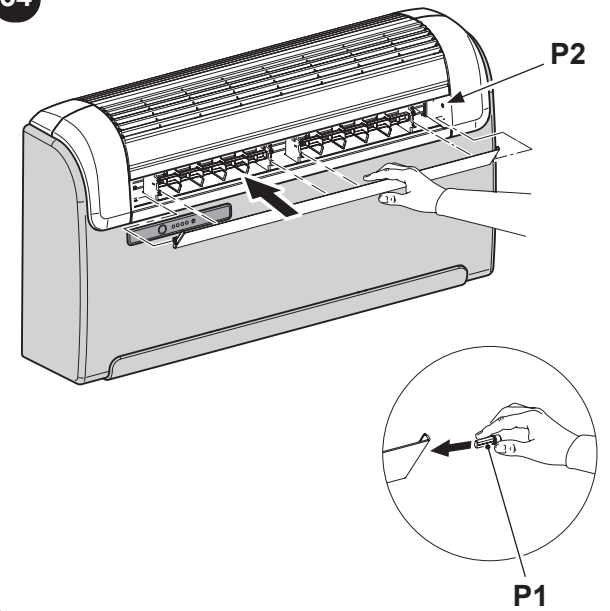

35

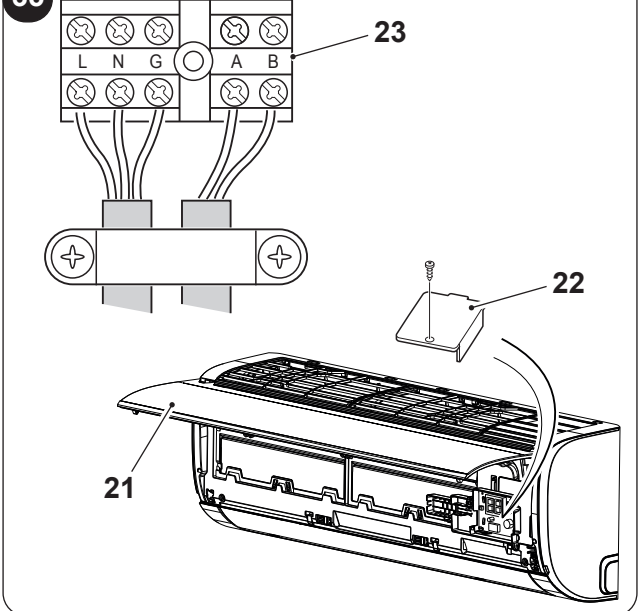

36

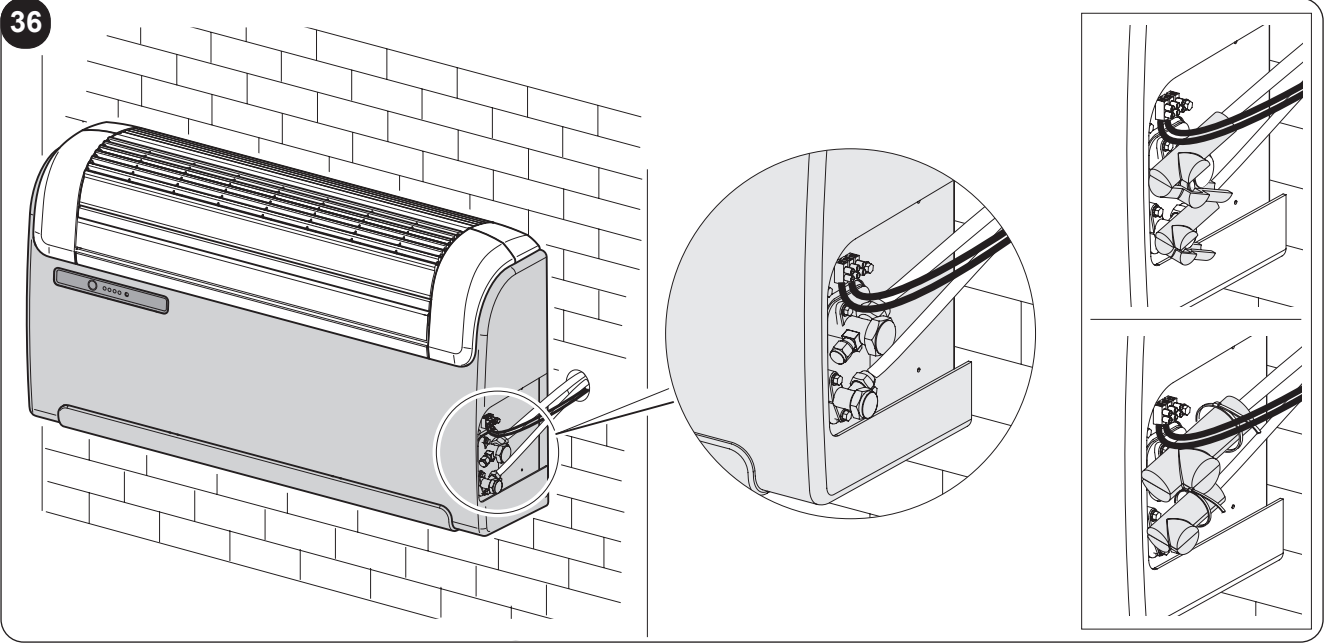

37

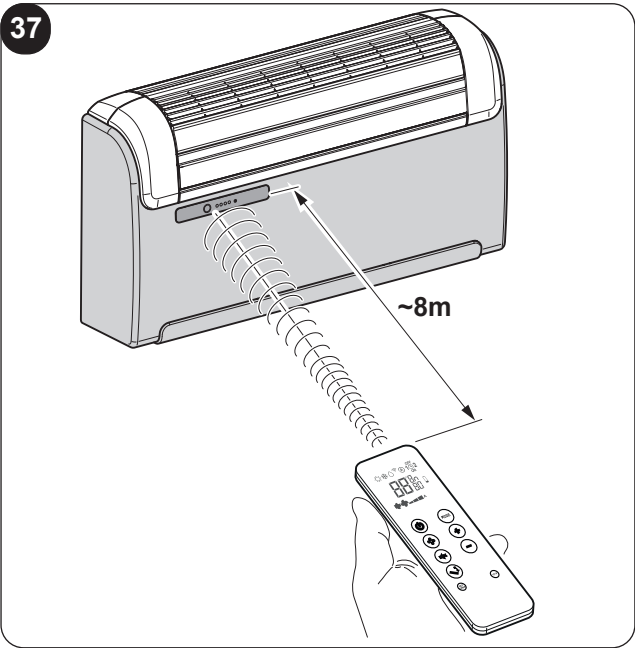

38

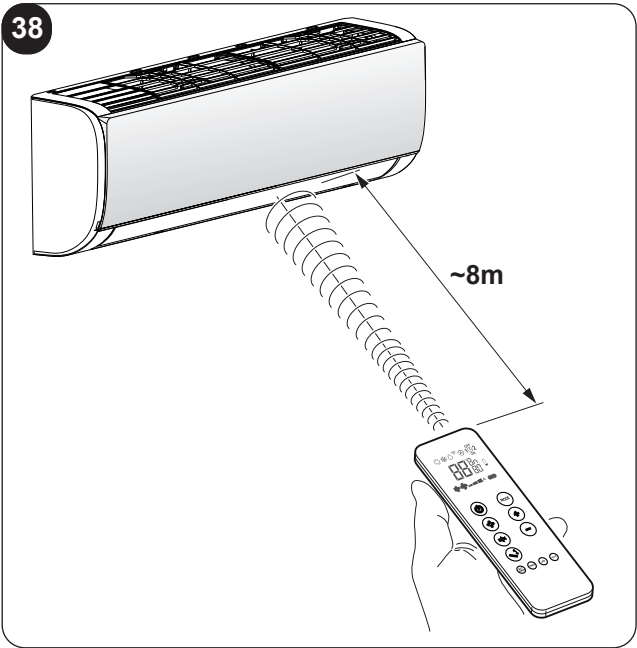

39

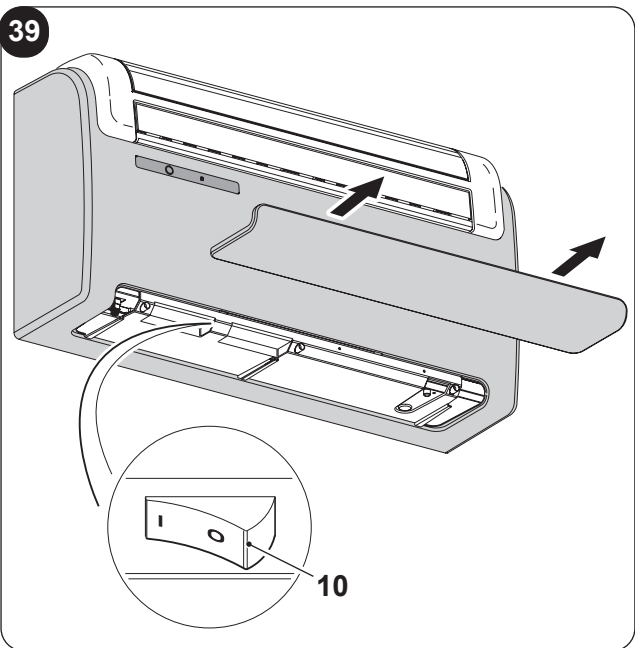

40

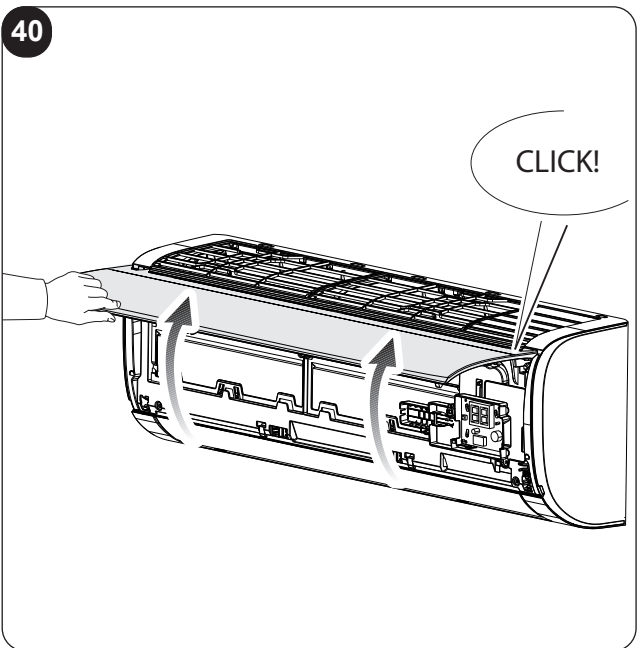

40a

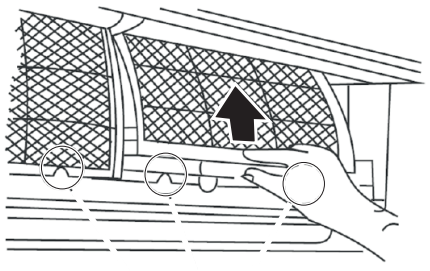

40b

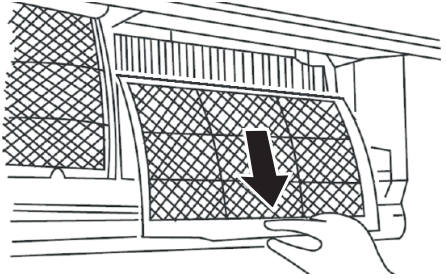

40c

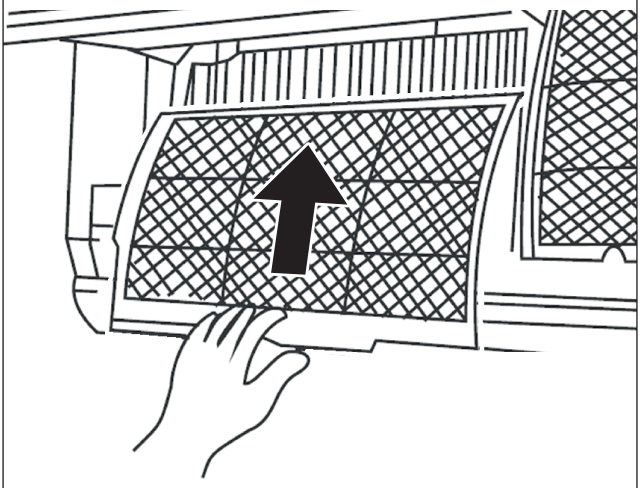

41

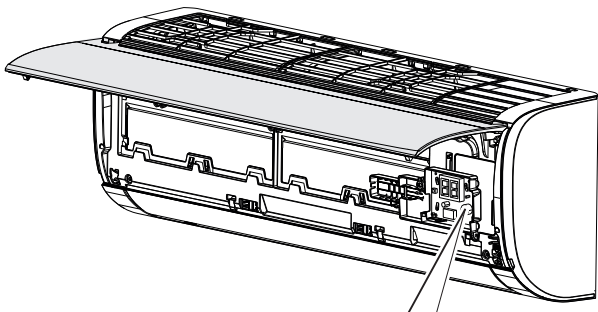

◦ AUTO/OFF

42

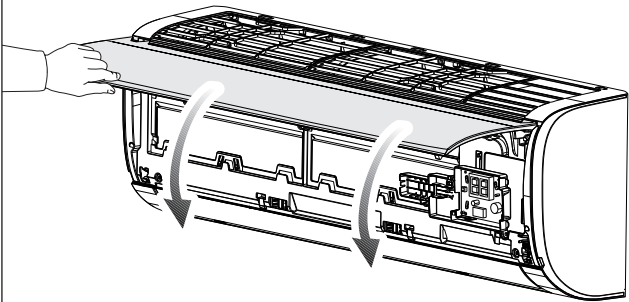

43

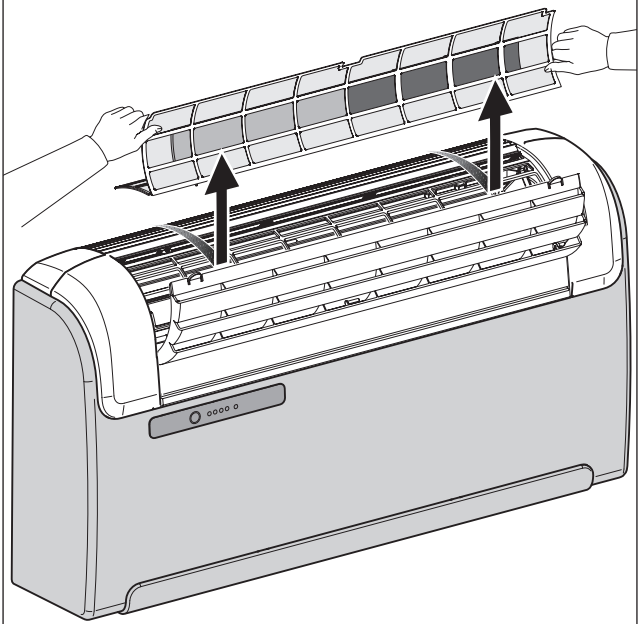
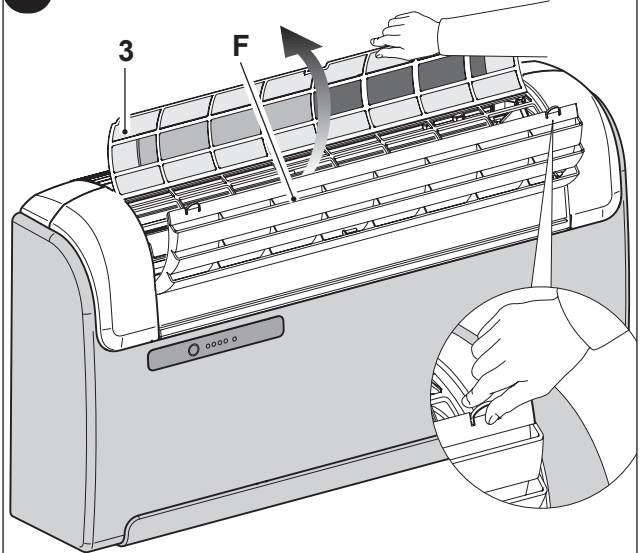

44

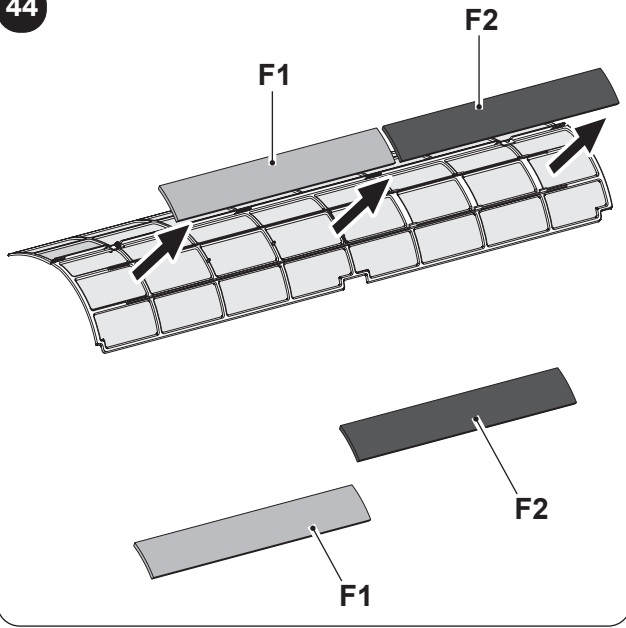

45

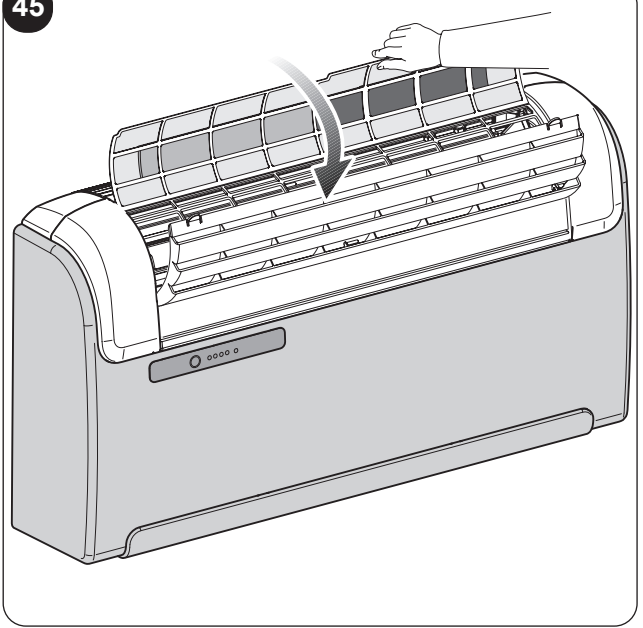

46

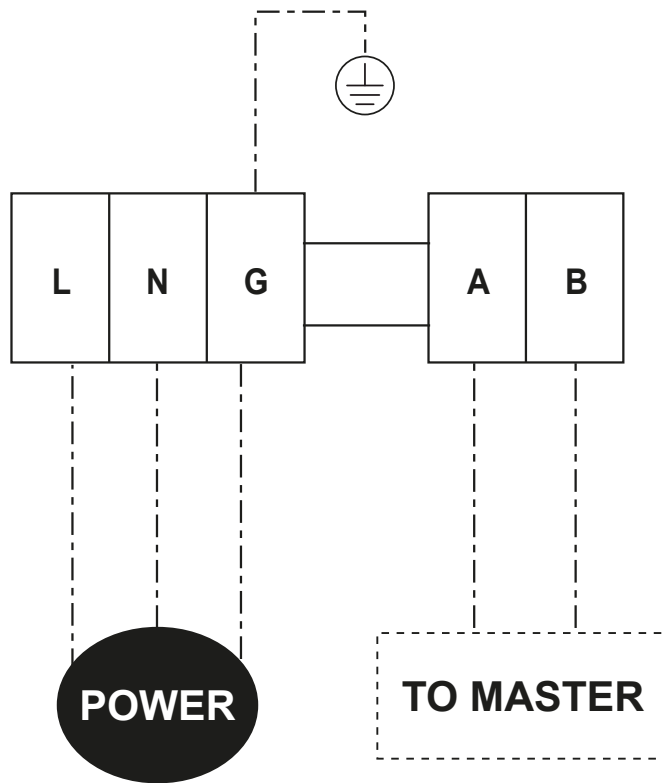

INDICE GENERALE

0 - AVVERTENZE	3
0.1 - INFORMAZIONI GENERALI	3
0.2 - SIMBOLOGIA.....	3
0.2.1 - Pittogrammi redazionali.....	3
0.3 - AVVERTENZE GENERALI	5
0.4 - NOTE SUI GAS FLUORURATI	8
0.5 - USO PREVISTO	8
0.6 - ZONE DI RISCHIO.....	8
1 - DESCRIZIONE APPARECCHIO	9
1.1 - ELENCO COMPONENTI FORNITI A CORREDO	9
1.2 - IMMAGAZZINAMENTO	9
1.3 - RICEVIMENTO E DISIMBALLO	9
1.4 - DESCRIZIONE COMPONENTI APPARECCHIO.....	10
2 - INSTALLAZIONE	10
2.1 - DIMENSIONI E CARATTERISTICHE DEL LOCALE DOVE INSTALLARE IL CLIMATIZZATORE	10
2.2 - SCELTA DELLA POSIZIONE DELL'UNITÀ.....	11
2.3 - MODALITÀ DI INSTALLAZIONE UNICO MASTER.....	11
2.3.1 - Montaggio dell'unità	12
2.3.1.1 - Foratura della parete	12
2.3.1.2 - Predisposizione dello scarico della condensa.....	13
2.3.1.3 - Montaggio dei condotti dell'aria e delle griglie esterne.....	14
2.3.1.4 - Predisposizione fori sulla macchina	14
2.3.1.5 - Posizionamento dell'apparecchio.....	14
2.3.2 - Allacciamento elettrico	15
2.3.3 - Configurazione installazione alta/bassa	16
2.4 - MODALITÀ DI INSTALLAZIONE UNICO WALL	16
2.4.1 - Montaggio dell'unità interna.....	17
2.4.2 - Collegamento tubazioni.....	18
2.4.3 - Collegamento tubo di drenaggio	18
2.4.4 - Allacciamenti elettrici	18
3 - COLLEGAMENTI FRIGORIFERI	19
3.1 - PROVE E VERIFICHE	20
3.2 - VUOTO IMPIANTO	20
3.3 - RIEMPIMENTO IMPIANTO.....	20
4 - COMPONENTI DEL SISTEMA	21
4.1 - LINEA COMUNICAZIONE UNICO E WALL SPLIT	21
4.2 - CONSIGLI PER IL RISPARMIO ENERGETICO	21
5 - USO UNICO MASTER	22
5.1 - AVVERTENZE.....	22
5.2 - DESCRIZIONE DELLA CONSOLE DI SEGNALAZIONE	22
5.2.1 - Segnalazioni pannello comandi.....	23
5.2.2 - Gestione dell'apparecchio in caso di non disponibilità del telecomando	23
5.3 - USO DEL TELECOMANDO	23
5.3.1 - Inserimento delle batterie	24
5.3.2 - Sostituzione delle batterie	24
5.3.3 - Posizione del telecomando	24
5.3.4 - Descrizione del telecomando	25
5.3.5 - Reset di tutte le funzioni del telecomando.....	26
5.4 - DESCRIZIONE DELLE FUNZIONI DEL CLIMATIZZATORE	26
5.4.1 - Accensione/Spengimento dell'apparecchio.....	26
5.4.2 - Funzionamento in sola modalità "Benessere" (Automatico).....	26
5.4.3 - Funzionamento in modalità "Raffreddamento"	26
5.4.4 - Funzionamento in sola modalità "Deumidificazione"	26
5.4.5 - Funzionamento in sola modalità "Ventilazione".....	27

5.4.6 - Funzionamento in modalità “Riscaldamento”	27
5.4.7 - Controllo della direzione del flusso d’aria	27
6.4.8 - Controllo della velocità del ventilatore.....	27
5.4.9 - TASTO SILENT	28
5.5 - Impostazione del timer	28
5.5.1 - Impostazione dell’orologio e del timer	28
5.5.2 - Impostazione degli orari timer	28
5.5.3 - Attivazione e disattivazione del timer	29
5.6 - DIAGNOSI, ALLARMI E INCONVENIENTI.....	29
5.6.1 - Diagnosi degli inconvenienti.....	29
5.6.2 - Prove di funzionamento e diagnosi di eventuali anomalie	29
5.6.3 - Aspetti funzionali da non interpretare come inconvenienti.....	31
5.6.4 - Anomalie e rimedi.....	32
6 - USO UNICO WALL	33
6.1 - AVVERTENZE.....	33
6.2 - DESCRIZIONE DELLA CONSOLE DI SEGNALAZIONE	33
6.2.1 - Segnalazioni pannello comandi.....	34
6.2.2 - Funzionamento manuale.....	34
6.3 - USO DEL TELECOMANDO	35
6.3.1 - Inserimento delle batterie.....	35
6.3.2 - Sostituzione delle batterie	35
6.3.3 - Posizione del telecomando	36
6.3.4 - Descrizione del telecomando	36
6.3.5 - Reset di tutte le funzioni del telecomando.....	37
6.4 - DESCRIZIONE DELLE FUNZIONI DEL CLIMATIZZATORE	37
6.4.1 - Accensione/Spengimento dell’apparecchio.....	37
6.4.2 - Funzionamento in sola modalità “Benessere” (Automatic).....	38
6.4.3 - Funzionamento in modalità “Raffreddamento”	38
6.4.4 - Funzionamento in sola modalità “Deumidificazione”	38
6.4.5 - Funzionamento in sola modalità “Ventilazione”.....	38
6.4.6 - Funzionamento in modalità “Riscaldamento”	38
6.4.7 - Controllo della direzione del flusso d’aria.....	39
6.4.8 - Controllo della velocità del ventilatore.....	39
6.4.9 - Tasto SILENT	39
6.5 - IMPOSTAZIONE DEL TIMER	39
6.5.1 - Impostazione dell’orologio e del timer	40
6.5.2 - Impostazione degli orari timer	40
6.5.3 - Attivazione e disattivazione del timer	41
6.6 - DIAGNOSI, ALLARMI E INCONVENIENTI.....	41
6.6.1 - Diagnosi degli inconvenienti.....	41
6.6.2 - Prove di funzionamento e diagnosi di eventuali anomalie	41
6.6.3 - Aspetti funzionali da non interpretare come inconvenienti.....	42
6.6.4 - Anomalie e rimedi.....	43
7 - PULIZIA E MANUTENZIONE	44
7.1 - PULIZIA.....	44
7.1.1 - Pulizia dell’apparecchio e del telecomando	44
7.1.2 - Pulizia del filtro dell’aria.....	44
7.2 - MANUTENZIONE.....	45
7.2.1 - Manutenzione periodica	45
7.2.2 - Evacuazione dell’acqua di condensa in caso di emergenza	46

ILLUSTRAZIONI

Le illustrazioni sono raggruppate nelle pagine iniziali del manuale

**INDICE GENERALE**

L'indice generale del presente manuale è riportato a pagina "IT-1"

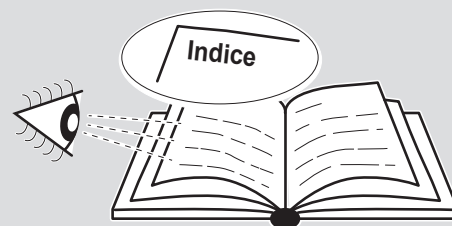
**0 - AVVERTENZE****0.1 - INFORMAZIONI GENERALI**

Desideriamo innanzitutto ringraziarVi per aver deciso di accordare la vostra preferenza ad un apparecchio di nostra produzione.

Documento riservato ai termini di legge con divieto di riproduzione o di trasmissione a terzi senza esplicita autorizzazione della ditta costruttrice.

L'apparecchio può subire aggiornamenti e quindi presentare particolari diversi da quelli raffigurati, senza per questo costituire pregiudizio per i testi contenuti in questo manuale.

0.2 - SIMBOLOGIA

I pittogrammi riportati nel seguente capitolo consentono di fornire rapidamente ed in modo univoco informazioni necessarie alla corretta utilizzazione della macchina in condizioni di sicurezza.

0.2.1 - PITTOGRAMMI REDAZIONALI**Service**

Contrassegna situazioni nelle quali si deve informare il SERVICE aziendale interno:
SERVIZIO ASSISTENZA TECNICA CLIENTI

**Indice**

I paragrafi preceduti da questo simbolo contengono informazioni e prescrizioni molto importanti, particolarmente per quanto riguarda la sicurezza.

Il mancato rispetto può comportare:

- pericolo per l'incolumità degli operatori
- perdita della garanzia contrattuale
- declinazione di responsabilità da parte della ditta costruttrice.

**Mano alzata**

Contrassegna azioni che non si devono assolutamente fare.

**TENSIONE ELETTRICA PERICOLOSA**

Segnala al personale interessato che l'operazione descritta presenta, se non effettuata nel rispetto delle normative di sicurezza, il rischio di subire uno shock elettrico.

**PERICOLO GENERICO**

Segnala al personale interessato che l'operazione descritta presenta, se non effettuata nel rispetto delle normative di sicurezza, il rischio di subire danni fisici.

**PERICOLO DI FORTE CALORE**

Segnala al personale interessato che l'operazione descritta presenta, se non effettuata nel rispetto delle normative di sicurezza, il rischio di subire bruciature per contatto con componenti con elevata temperatura.

**NON COPRIRE**

Segnala al personale interessato che è vietato coprire l'apparecchio per evitarne il surriscaldamento.

**ATTENZIONE**

- Segnala che il presente documento deve essere letto con attenzione prima di installare e/o utilizzare l'apparecchio.
- Indica che il personale di assistenza deve maneggiare l'apparecchio attenendosi al manuale di installazione.

**ATTENZIONE**

- Segnala che potrebbero esserci delle informazioni aggiuntive su manuali allegati.
- Indica che sono disponibili informazioni nel manuale d'uso o nel manuale di installazione.

**ATTENZIONE**

Indica che il personale di assistenza deve maneggiare l'apparecchio attenendosi al manuale di installazione.

**SMALTIMENTO**

Il simbolo su il prodotto o sulla confezione indica che il prodotto non deve essere considerato come un normale rifiuto domestico, ma deve essere portato nel punto di raccolta appropriato per il riciclaggio di apparecchiature elettriche ed elettroniche. Provvedendo a smaltire questo prodotto in modo appropriato, si contribuisce a evitare potenziali conseguenze negative per l'ambiente e per la salute, che potrebbero derivare da uno smaltimento inadeguato del prodotto.

Per informazioni più dettagliate sul riciclaggio di questo prodotto, contattare l'ufficio comunale, il servizio locale di smaltimento rifiuti o il negozio in qui è stato acquistato il prodotto.

Questa disposizione è valida solamente negli stati membri dell'UE.

QUANDO SI UTILIZZANO APPARECCHIATURE ELETTRICHE, È SEMPRE NECESSARIO SEGUIRE PRECAUZIONI DI SICUREZZA DI BASE PER RIDURRE RISCHI DI INCENDIO, SCOSSE ELETTRICHE E INFORTUNI A PERSONE, INCLUSO QUANTO SEGUE:

- 1. Documento riservato ai termini di legge con divieto di riproduzione o di trasmissione a terzi senza esplicita autorizzazione della ditta OLIMPIA SPLENDID.
Le macchine possono subire aggiornamenti e quindi presentare particolari diversi da quelli raffigurati, senza per questo costituire pregiudizio per i testi contenuti in questo manuale.**
- 2. Leggere attentamente il presente manuale prima di procedere con qualsiasi operazione (installazione, manutenzione, uso) ed attenersi scrupolosamente a quanto descritto nei singoli capitoli.**
- 3. Rendere note a tutto il personale interessato al trasporto ed all'installazione della macchina le presenti istruzioni.**
- 4. LA DITTA COSTRUTTRICE NON SI ASSUME RESPONSABILITÀ PER DANNI A PERSONE O COSE DERIVANTI DALLA MANCATA OSSERVANZA DELLE NORME CONTENUTE NEL PRESENTE LIBRETTO.**
- 5. La ditta costruttrice si riserva il diritto di apportare modifiche in qualsiasi momento ai propri modelli, fermo restando le caratteristiche essenziali descritte nel presente manuale.**
- 6. L'installazione e la manutenzione di apparecchiature per la climatizzazione come la presente potrebbero risultare pericolose in quanto all'interno di questi apparecchi è presente un gas refrigerante sotto pressione e componenti elettrici sotto tensione.
Pertanto l'installazione, il primo avviamento e le successive fasi di manutenzione devono essere eseguite esclusivamente da personale autorizzato e qualificato.**
- 7. Installazioni eseguite al di fuori delle avvertenze fornite dal presente manuale e l'utilizzo al di fuori dei limiti di temperatura prescritti fanno decadere la garanzia.**
- 8. L'ordinaria manutenzione dei filtri, la pulizia generale esterna possono essere eseguite anche dall'utente, in quanto non comportano operazioni difficoltose o pericolose.**
- 9. Durante il montaggio, e ad ogni operazione di manutenzione, è necessario osservare le precauzioni citate nel presente manuale, e sulle etichette apposte all'interno degli apparecchi, nonché adottare ogni precauzione suggerita dal comune buonsenso e dalle Normative di Sicurezza vigenti nel luogo d'installazione.**

10. E' necessario indossare sempre guanti ed occhiali protettivi per eseguire interventi sul lato refrigerante degli apparecchi.



11. I climatizzatori non devono essere installati in ambienti con presenza di gas infiammabili, gas esplosivi, in ambienti molto umidi (lavanderie, serre, ecc.), o in locali dove sono presenti altri macchinari che generano una forte fonte di calore.



12. In caso di sostituzione di componenti utilizzare esclusivamente ricambi originali OLIMPIA SPLENDID.



13. **IMPORTANTE !**

Per prevenire ogni rischio di folgorazione è indispensabile scollegare la spina dalla presa di corrente e/o spegnere l'interruttore generale ("OFF") prima di effettuare collegamenti elettrici ed ogni operazione di pulizia e/o manutenzione sugli apparecchi.



14. I fulmini, le auto nelle vicinanze ed i telefoni cellulari possono causare dei malfunzionamenti. Scollegare elettricamente l'unità per diversi secondi, quindi riavviare il condizionatore.



15. Nelle giornate di pioggia è consigliabile scollegare l'alimentazione elettrica per evitare danni provocati da fulmini.



16. Se l'unità rimane inutilizzata per un lungo periodo, oppure nessuno soggiorna nella stanza climatizzata, per evitare incidenti, è consigliabile scollegare l'alimentazione elettrica.



17. Non utilizzare detergenti liquidi o corrosivi per pulire l'unità, non spruzzare acqua o altri liquidi sull'unità in quanto potrebbero danneggiare i componenti in plastica o, addirittura, provocare scosse elettriche.



18. Non bagnare l'unità ed il telecomando.
Potrebbero verificarsi corto circuiti o incendi.



19. In caso di anomalie di funzionamento (per esempio: rumore anomalo, cattivo odore, fumo, innalzamento anomalo della temperatura, dispersioni elettriche, ecc.) scollegare immediatamente l'alimentazione elettrica. Contattare il rivenditore locale.

20. Non lasciare il condizionatore in funzione per lunghi periodi se l'umidità è elevata e vi sono porte o finestre aperte.
L'umidità potrebbe condensarsi e bagnare o danneggiare gli arredi.









21. Non collegare o scollegare la spina di alimentazione durante il funzionamento.
Rischio di incendio o scosse elettriche.



22. Non toccare (se in funzione) il prodotto con le mani bagnate.
Rischio di incendio o scosse elettriche.



23. Non posizionare il riscaldatore o altre apparecchiature vicine al cavo di alimentazione. Rischio di incendio o scosse elettriche.

-  24. Fare attenzione affinché l'acqua non entri nelle parti elettriche. Potrebbe provocare incendi, guasti al prodotto o scosse elettriche.
-  25. Non aprire la griglia di ingresso aria durante il funzionamento dell'apparecchio. Rischio di farsi male, di prendere la scossa o di danneggiare il prodotto.
-  26. Non bloccare l'ingresso o l'uscita del flusso di aria; si potrebbe danneggiare il prodotto.
-  27. Non inserire le dita o altri oggetti nell'ingresso o nell'uscita dell'aria mentre l'apparecchio è in funzione. La presenza di parti affilate ed in movimento potrebbero provocare ferite.
28. Non bere l'acqua che fuoriesce dall'apparecchio. Non è igienico e potrebbe provocare dei seri problemi per la salute.
-  29. In presenza di perdite di gas da altre apparecchiature, arieggiare bene l'ambiente prima azionare il condizionatore.
30. Non smontare, né apportare modifiche all'apparecchiatura.
31. Arieggiare bene l'ambiente se utilizzato insieme ad una stufa, ecc.
32. Non impiegare l'apparecchiatura per usi diversi da quello per cui è stata concepita.
33. Le persone che lavorano o intervengono su un circuito di raffreddamento devono essere in possesso di adeguata certificazione, rilasciata da un ente di valutazione accreditato, che attesti la competenza a maneggiare in sicurezza i refrigeranti in conformità con una specifica di valutazione riconosciuta dalle associazioni di settore.
34. Non immettere il gas R-410A nell'atmosfera. L'R-410A è un gas serra fluorurato con un Potenziale di Riscaldamento Globale (GWP) = 2088.
35. È necessario indossare sempre guanti ed occhiali protettivi per eseguire interventi sul lato refrigerante degli apparecchi.
36. In caso di sostituzione di componenti utilizzare esclusivamente ricambi originali OLIMPIA SPLENDID.
-  37. L'apparecchio descritto nel presente manuale è conforme alle seguenti direttive Europee
- 2006/95/EC
 - 2004/108/EC
 - 2002/95/EC
 - 2002/96/EC
- ed eventuali successivi aggiornamenti.

0.4 - NOTE SUI GAS FLUORURATI



- Questo apparecchio di climatizzazione contiene gas fluorurati. Per informazioni specifiche sul tipo e sulla quantità di gas, fare riferimento alla targhetta dati applicata sull'unità.
- Le operazioni di installazione, assistenza, manutenzione e riparazione dell'apparecchio devono essere eseguite da un tecnico certificato.
- Le operazioni di disinstallazione e riciclaggio del prodotto devono essere eseguite da personale tecnico certificato.
- Se nell'impianto è installato un dispositivo di rilevamento delle perdite, è necessario controllare l'assenza di perdite almeno ogni 12 mesi.
- Quando si eseguono i controlli sull'assenza di perdite dell'unità, si raccomanda di tenere un registro dettagliato di tutte le ispezioni.

0.5 - USO PREVISTO

- Il climatizzatore deve essere utilizzato esclusivamente per produrre aria calda o fredda (a scelta) con il solo scopo di rendere confortevole la temperatura nell'ambiente.
- Un uso improprio delle apparecchiature (esterna ed interna) con eventuali danni causati a persone, cose o animali sollevano OLIMPIA SPLENDID da ogni responsabilità.

0.6 - ZONE DI RISCHIO

- I climatizzatori non devono essere installati in ambienti con presenza di gas infiammabili, gas esplosivi, in ambienti molto umidi (lavanderie, serre, ecc.), o in locali dove sono presenti altri macchinari che generano una forte fonte di calore, in prossimità di una fonte di acqua salata o acqua sulfurea.



- **NON** usare gas, benzine o altri liquidi infiammabili vicino al climatizzatore.
- Il climatizzatore non ha un ventilatore per l'immissione all'interno del locale di aria fresca esterna, ricambiare aria aprendo porte e finestre.



- Installare sempre un interruttore automatico e prevedere un circuito di alimentazione dedicato.



Questo prodotto deve essere utilizzato unicamente secondo le specifiche indicate nel presente manuale. L'utilizzo diverso da quanto specificato potrebbe comportare gravi infortuni.

LA DITTA COSTRUTTRICE NON SI ASSUME RESPONSABILITÀ PER DANNI A PERSONE O COSE DERIVANTI DALLA MANCATA OSSERVANZA DELLE NORME CONTENUTE NEL PRESENTE MANUALE.

1 - DESCRIZIONE APPARECCHIO

1.1 - ELENCO COMPONENTI FORNITI A CORREDO

Le unità che compongono il sistema di climatizzazione vengono confezionate singolarmente in imballo di cartone.

Gli imballi possono essere trasportati, per singole unità, a mano da due addetti, oppure caricate su carrello trasportatore anche accatastate per un numero massimo di tre confezioni trattandosi di unità interna, oppure singolarmente per l'unità esterna.

Prima di passare al montaggio è bene accertarsi di averle tutte a portata di mano.



Le parti di seguito indicate e raffigurate nella figura 1 sono comprese nella fornitura, gli altri particolari necessari per l'installazione dovranno essere acquistati.

- | | |
|--|--|
| A. Apparecchio UNICO TWIN MASTER | H. Kit viti e tasselli |
| A1. Apparecchio UNICO TWIN WALL | L. Staffa per ancoraggio a parete UNICO TWIN MASTER |
| B. Telecomando UNICO TWIN MASTER | L1. Staffa per ancoraggio a parete UNICO TWIN WALL |
| B1. Telecomando UNICO TWIN WALL | M. Dima di carta per l'esecuzione dei fori |
| C. Libretti uso e manutenzione + garanzia | N. Tubo per scarico condensa |
| D. Striscia isolante adesiva (quantità 2) | O. Filtro purificatore (colore verde) |
| E. Griglie esterne per l'entrata e l'uscita dell'aria comprensive di catenelle e kit per installazione griglie (quantità 2) | P. Filtro carboni attivi (colore nero) |
| F. Flangia interna (quantità 2) | Q. Gusci isolanti |
| G. Foglio per tubi parete (quantità 2) | R. Coperchio rubinetti |

1.2 - IMMAGAZZINAMENTO

Immagazzinare le confezioni in ambiente chiuso e protetto dagli agenti atmosferici, isolate dal suolo tramite traversine o pallet.



NON CAPOVOLGERE E NON METTERE IN ORIZZONTALE L'IMBALLO.

1.3 - RICEVIMENTO E DISIMBALLO

L'imballo è costituito da materiale adeguato ed eseguito da personale esperto.

Le unità vengono consegnate complete ed in perfette condizioni, tuttavia per il controllo della qualità dei servizi di trasporto attenersi alle seguenti avvertenze:

- Al ricevimento degli imballi verificare se la confezione risulta danneggiata, in caso positivo ritirare la merce con riserva, producendo prove fotografiche ed eventuali danni apparenti.
- Disimballare verificando la presenza dei singoli componenti con gli elenchi d'imballo.
- Controllare che tutti i componenti non abbiano subito danni durante il trasporto; nel caso notificare entro 3 giorni dal ricevimento gli eventuali danni allo spedizioniere a mezzo raccomandata r.r. presentando la documentazione fotografica.
- Fare attenzione durante il disimballo e l'installazione dell'apparecchiatura.
Parti affilate possono provocare ferimenti, fare particolare attenzione agli spigoli della struttura ed alle alette del condensatore ed evaporatore.



Nessuna informazione concernente danni subiti potrà essere presa in esame dopo 3 giorni dalla consegna.

Per qualunque controversia sarà competente il foro di BRESCIA.

 Conservare l'imballo almeno per tutta la durata del periodo di garanzia, per eventuali spedizioni al centro di assistenza in caso di riparazione.

Smaltire i componenti dell'imballo secondo le normative vigenti sullo smaltimento dei rifiuti.

1.4 - DESCRIZIONE COMPONENTI APPARECCHIO

Nella figura **A** sono indicati i principali componenti del climatizzatore.

- | | |
|--|--|
| 1. Deflettore (Flap) uscita aria | 6. Scarico condensa |
| 2. Console di visualizzazione della funzione e degli allarmi | 7. Scarico di emergenza |
| 3. Griglia di aspirazione aria | 8. Cavo di alimentazione |
| 4. Filtro aria | 9. Protezione |
| 5. Filtri purificatore e carboni attivi | 10. Morsetteria collegamento unità SPLIT |
| | 11. Rubinetti tubo gas |

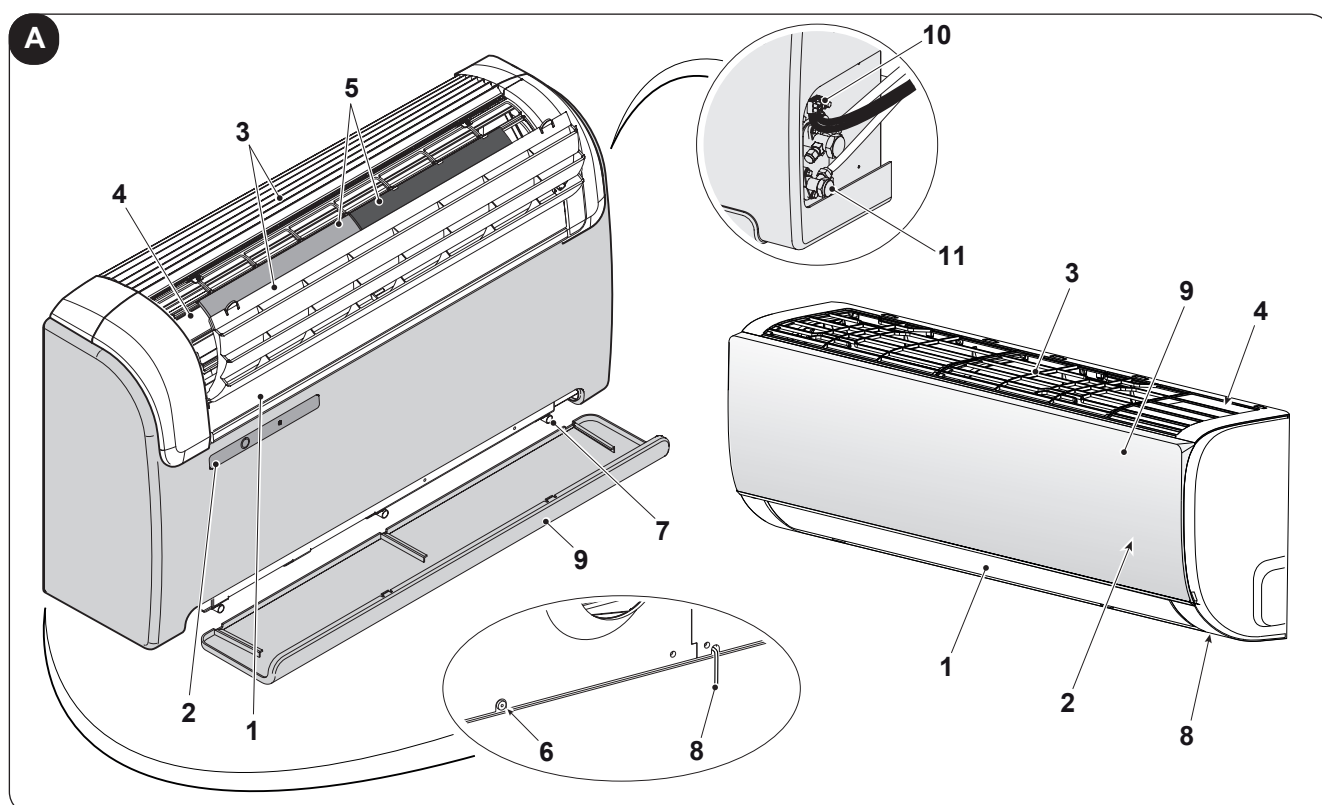

2 - INSTALLAZIONE

2.1 - DIMENSIONI E CARATTERISTICHE DEL LOCALE DOVE INSTALLARE IL CLIMATIZZATORE

- Prima di installare il climatizzatore è indispensabile procedere ad un calcolo dei carichi termici estivi (ed invernali nel caso di modelli con pompa di calore) relativi al locale interessato.
- Più questo computo è corretto e più il prodotto assolverà pienamente la sua funzione.
- Per l'esecuzione dei calcoli è necessario fare riferimento direttamente alle normative in vigore.
- Per applicazioni particolarmente importanti Vi consigliamo di rivolgerVi a studi termotecnici specializzati.
- Per quanto possibile comunque bisogna cercare di limitare i carichi termici maggiori con i seguenti accorgimenti. Su ampie vetrate esposte al sole è opportuno che vi siano tende interne o meglio mascherature esterne (veneziane, verande, pellicole rifrangenti ecc.). Il locale condizionato deve rimanere per il maggior tempo possibile chiuso.
- Evitare l'accensione di fari di tipo alogeno con alti consumi o di altre apparecchiature elettriche che assorbano tanta energia (fornetti, ferri da stiro a vapore, piastre per cottura ecc).

2.2 - SCELTA DELLA POSIZIONE DELL'UNITÀ

Per ottenere il miglior rendimento di funzionamento ed evitare guasti o condizioni di pericolo, la posizione di installazione dell'unità interna deve soddisfare i seguenti requisiti:

- a. Non esporre l'apparecchio a fonti di calore o di vapore (fig. 3).
- b. Assicurarsi che lo spazio a destra, a sinistra sia di almeno 60 mm e sopra l'unità sia di almeno 80 mm (fig. 2).
- c. L'altezza dal pavimento del filo inferiore dell'unità deve essere minimo di 100 mm per installazione a parete bassa. La distanza dal soffitto, in caso di montaggio a parete in alto, deve essere di minimo 80 mm (fig. 2).
- d. L'UNICO WALL non può essere installato ad un'altezza inferiore a 2 metri dal pavimento. La parete su cui si intende fissare l'unità interna deve essere stabile, robusta e adatta a sostenerne il peso.
- e. Deve essere possibile lasciare attorno all'unità uno spazio necessario per eventuali operazioni di manutenzione.
- f. Non devono essere presenti ostacoli per la libera circolazione dell'aria sia nella parte superiore di aspirazione (tendaggi, piante, mobili) sia su quello frontale di uscita aria; ciò potrebbe causare turbolenze tali da inibire il corretto funzionamento dell'apparecchio (fig. 3).
- g. Non spruzzare acqua o altri liquidi di nessun genere direttamente sull'apparecchio (fig. 3).
- h. L'apparecchio non deve essere in una posizione tale che il flusso dell'aria sia rivolto direttamente alle persone vicine (fig. 3).
- i. Non forzare mai l'apertura dell'aletta di deflusso aria (fig. 3).
- l. Non posizionare sopra alla griglia di aspirazione aria bottiglie, lattine, indumenti, fiori o qualsiasi altro oggetto (fig. 3).
- m. Non installare il condizionatore direttamente sopra ad un apparecchio elettrodomestico (televisore, radio, frigorifero, ecc.), o sopra ad una fonte di calore (fig. 3).



La posizione di installazione deve essere scelta a ridosso di una parete comunicante con l'esterno.



Una volta individuata, secondo i criteri precedentemente esposti, la corretta posizione per l'installazione occorre verificare che nei punti dove si è deciso di praticare i fori non vi siano strutture od impianti (travi, pilastri, tubazioni idrauliche, cavi elettrici ecc.) che impediscano l'esecuzione dei fori necessari all'installazione.

Controllare ancora una volta che non sussistano ostacoli alla libera circolazione dell'aria attraverso i fori che si andranno a praticare (piante e relativo fogliame, doghe di rivestimento, persiane, grate o griglie troppo fitte ecc.).

2.3 - MODALITÀ DI INSTALLAZIONE UNICO MASTER

Per ottenere una buona riuscita dell'installazione e prestazioni di funzionamento ottimali, seguire attentamente quanto indicato nel presente manuale.



La mancata applicazione delle norme indicate, che può causare mal funzionamento delle apparecchiature, solleva la ditta OLIMPIA SPLENDID da ogni forma di garanzia e da eventuali danni causati a persone, animali o cose.



E' importante che l'impianto elettrico sia a norma, rispetti i dati riportati nella scheda tecnica e sia provvisto di una buona messa a terra.

2.3.1 - MONTAGGIO DELL'UNITÀ



La lunghezza massima consentita per i tubi è di 1 m, i tubi devono essere internamente lisci, di diametro pari a 202 mm o 162 mm e non possono essere eseguite curve. E' necessario utilizzare le griglie fornite in dotazione, oppure delle griglie che mantengano le medesime caratteristiche.

2.3.1.1 - FORATURA DELLA PARETE

L'unità per funzionare richiede l'esecuzione di due fori nella parete, posizionati come indicato nella dima di foratura; i fori possono essere sia di diametro 162 mm che 202 mm.



Per ottenere le migliori prestazioni e la massima silenziosità si suggerisce l'utilizzo della macchina con fori da 202 mm.

- E' possibile installare l'unità UNICO MASTER al posto di una unità UNICO SKY o UNICO STAR senza modificare le forature già esistenti, ad eccezione del piccolo foro per lo scarico della condensa, in questo caso, per non penalizzare le prestazioni rimuovere il materiale di coibentazione eventualmente presente nel foro di espulsione aria, anche le staffe di ancoraggio richiedono una nuova foratura.
- La foratura della parete deve essere eseguita utilizzando un'attrezzatura appropriata che agevoli il lavoro e che eviti danni o disturbi eccessivi al cliente.
I migliori strumenti per eseguire fori di grande diametro sulle pareti sono degli speciali trapani (chiamati "carotatrici") con elevata coppia torcente e con velocità di rotazione regolabile a secondo del diametro del foro da praticare.
- Per evitare la diffusione di elevate quantità di polvere e detriti nell'ambiente, le "carotatrici" si possono accoppiare a sistemi di aspirazione composti essenzialmente da un aspirapolvere da collegare ad un accessorio (tipo ventosa) da mettere a ridosso della punta di perforazione.
- Per eseguire la foratura procedere come segue:
 - Collocare la dima di foratura in dotazione (M) contro la parete rispettando le distanze minime dal soffitto, dal pavimento e dalle pareti laterali indicate sulla dima stessa che può essere tenuta nella corretta posizione con del nastro adesivo (Y) (fig. 4).
 - Utilizzando un piccolo trapano oppure un punteruolo, tracciare con estrema cura il centro dei vari fori da praticare prima della loro realizzazione (fig.4) .
 - Utilizzando una punta carotatrice del diametro minimo di 202 mm (oppure 162 mm), praticare i due fori per l'entrata e l'uscita dell'aria.



I fori devono essere eseguiti con una leggera inclinazione verso il basso per impedire eventuali rientri di acqua dai condotti (fig.5).



La maggior parte del materiale asportato viene espulso verso l'esterno, pertanto occorre cautelarsi che cadendo non colpisca persone e oggetti sottostanti. Per evitare il più possibile la rottura dell'intonaco esterno occorre procedere con molta cautela all'esecuzione della parte finale del foro allentando un po' la pressione esercitata sulla carotatrice.

- Eseguire i fori, precedentemente tracciati, per i tasselli relativi alle staffe di fissaggio (fig. 6).



Eseguire un attento esame delle caratteristiche e della consistenza della parete per l'eventuale scelta di tasselli specifici a particolari situazioni.



Il costruttore non può essere ritenuto responsabile di eventuali sottovalutazioni della consistenza strutturale dell'ancoraggio predisposto dall'installatore. Invitiamo pertanto a fare la massima attenzione a questa operazione, che, se mal eseguita, può provocare gravissimi danni alle persone ed alle cose.

- Nel caso di apparecchi in pompa di calore per i quali non fosse stato predisposto uno scarico condensa incassato nella parete (vedi paragrafo 2.4.3), è necessario eseguire un foro passante nella posizione indicata sulla dima di foratura per consentire il drenaggio della condensa stessa.

2.3.1.2 - PREDISPOSIZIONE DELLO SCARICO DELLA CONDENZA

- Per le macchine con pompa di calore, al climatizzatore deve essere collegato il tubo di scarico condensa (fig. 1 - rif. N) (fornito a corredo) da innestare nell'apposito bocchettone (A). Prima di innestare il tubo di scarico condensa rimuovere il tappo (6a) (fig. 7). Un'elettrovalvola garantisce il deflusso della condensa dalla vaschetta interna quando viene raggiunto il livello massimo.
- Per le macchine solo freddo si richiede il collegamento del tubo di scarico della condensa nel caso in cui si preveda il funzionamento con basse temperature esterne (inferiori ai 23°C).
- Il drenaggio avviene per gravità. Per questo motivo è indispensabile che la linea di scarico abbia una pendenza minima in ogni punto di almeno il 3%. Il tubo da utilizzare può essere rigido o flessibile con un diametro interno minimo di 16 mm.
- Nel caso che la linea sfoci in un sistema fognario, occorre eseguire una sifonatura prima dell'immissione del tubo nello scarico principale. Il sifone dovrà trovarsi almeno 300 mm sotto l'imbocco dall'apparecchio (fig.8).
- Se la linea di drenaggio scarica in un recipiente (tanica o altro), evitare che lo stesso recipiente sia ermeticamente chiuso e soprattutto che il tubo di drenaggio resti immerso nell'acqua (vedere fig.10).
- Il foro per il passaggio del tubo della condensa deve sempre avere una pendenza verso l'esterno (vedere fig.5). La posizione esatta in cui dovrà essere collocato l'imbocco del tubo rispetto alla macchina è definita sulla dima di foratura.



Fate attenzione in questo caso che l'acqua espulsa non determini danni o inconvenienti a cose o a persone.

Durante il periodo invernale quest'acqua può provocare formazioni di lastre di ghiaccio all'esterno.



Quando si raccorda lo scarico della condensa, prestare molta attenzione a non schiacciare il tubo in gomma.



In caso di funzionamento invernale con temperature uguali o inferiori a 0° C, per assicurare il drenaggio, occorre accertarsi che il tubo di scarico condensa sia protetto dal gelo.

In caso di funzionamento invernale prolungato con temperature inferiori a -5°C, installare il kit opzionale riscaldatore bacinella.

2.3.1.3 - MONTAGGIO DEI CONDOTTI DELL'ARIA E DELLE GRIGLIE ESTERNE

- Dopo aver eseguito i fori (con la carotatrice), inserire negli stessi il foglio in plastica (G) in dotazione con il climatizzatore (fig. 11).
Il foglio (G) è predisposto per i fori da 202 mm; per i fori da 162 mm occorre tagliare dal foglio un lembo di 130 mm sul lato lungo (fig. 11).



La lunghezza dei fogli deve essere di 65 mm inferiore a quella della parete.

- Arrotolare il foglio (G) e introdurlo nel foro, prestando attenzione alla linea di giunzione **che deve sempre essere posizionata verso l'alto** (fig.12).
Per tagliare il tubo (G) è sufficiente utilizzare un normale taglierino (fig.12).

Per il posizionamento delle griglie esterne operare come segue:

- Applicare sulle flange a muro (F) la guarnizione (D) facendole coincidere con il bordo esterno della flangia stessa come indicato in figura 13.
- Fissare le due flange con 2 tasselli diametro 6 mm con i due fori di fissaggio in posizione orizzontale (figure 14 - 15 - 16).
- Infilare l'occhiello piccolo, con gambo lungo, della molla sul perno del tappo (su ambedue i componenti) (fig.17).
- Infilare i due tappi (con molla) dalla parte anteriore della griglia esterna sulle due sedi della stessa, tirando fino allo scatto (fig.18) quindi attaccare le due catenelle all'occhiello grande della molla.
- Impugnare con una mano le due catenelle collegate alla griglia;
- Ripiegare su se stesse le griglie esterne impugnandole con la mano libera nella parte di ripiegatura e introducendo le dita all'interno delle singole alette (fig.19).
- Introdurre il braccio nel tubo sino a far sporgere completamente la griglia all'esterno.
- Lasciare riaprire la griglia facendo attenzione a trattenere le dita all'interno delle alette.
- Ruotare la griglia sino a quando le alette sono ben orizzontali e con l'inclinazione rivolta verso il basso.
- Tirare la catenella tensionando la molla, quindi agganciare l'anello della catenella al perno della flangia interna passaggio tubi (fig. 20).
- Tagliare con un tronchese le maglie delle catenelle in eccesso.



Usare esclusivamente le griglie in dotazione (E), oppure delle griglie che mantengano le medesime caratteristiche.

2.3.1.4 - PREDISPOSIZIONE FORI SULLA MACCHINA

L'unità esce dalla fabbrica predisposta per l'accoppiamento con tubi da 162 mm; per ottenere le migliori prestazioni e la maggiore silenziosità occorre utilizzare i fori da 202 mm e l'unità deve essere configurata seguendo le indicazioni riportate:

- Con un taglierino incidere sul preforo della copertura posteriore e togliere la parte di copertura (fig. 21) in modo da creare il foro di passaggio aria con il diametro di 202 mm.

2.3.1.5 - POSIZIONAMENTO DELL'APPARECCHIO

- Per fissare la staffa eseguire i fori alla parete nella posizione prescelta e fissarla con i tasselli in dotazione (fig.22).
- Posizionare correttamente la staffa mediante una bolla e infine serrare definitivamente la piastra con le relative viti (fig.22).

Operare come segue:

- Sollevare il climatizzatore prendendolo ai lati della base inferiore e agganciarlo alla piastra (L1) (fig. 24).
Per agevolare l'operazione di aggancio inclinare leggermente la parte bassa dell'apparecchio verso se stessi.



- **Le operazioni di allacciamento elettrico e di fissaggio dello scarico condensa devono essere fatte con l'apparecchio distanziato dalla parete mediante una zeppa di legno o altro oggetto analogo (vedi fig. 25).**
- **Al termine del lavoro verificare con cura che non rimangano fessure dietro lo schienale dell'apparecchio (la guarnizione isolante deve aderire bene alla parete) soprattutto nella zona dei condotti di entrata ed uscita dell'aria.**

2.3.2 - ALLACCIAMENTO ELETTRICO

L'apparecchio è dotato di un cavo di alimentazione con spina (collegamento di tipo Y).

Nel caso di utilizzo di una presa di corrente in prossimità dell'apparecchio non occorre fare altro che introdurre la spina.

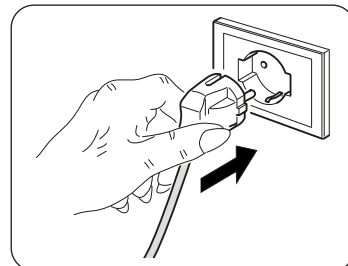

Prima di collegare il climatizzatore assicurarsi che:

- **I valori di tensione e frequenza di alimentazione rispettino quanto specificato sui dati di targa dell'apparecchio.**
- **La linea di alimentazione sia dotata di un efficace collegamento a terra e sia correttamente dimensionata per il massimo assorbimento del climatizzatore (sezione minima cavi pari a 1,5mm²).**
- **L'apparecchiatura venga alimentata esclusivamente attraverso una presa compatibile con la spina fornita a corredo.**



L'eventuale sostituzione del cavo di alimentazione deve essere effettuata esclusivamente dal servizio di assistenza autorizzato o da personale con qualifica simile.



Sulla rete di alimentazione dell'apparecchio deve essere previsto un adeguato dispositivo di disconnessione onnipolare in conformità alle regole di installazione nazionali.

E' necessario comunque verificare che l'alimentazione elettrica sia provvista di un efficace messa a terra e di adeguate protezioni contro sovraccarichi e/o cortocircuiti (si raccomanda l'utilizzo di un fusibile ritardato di tipo 10 AT o altri dispositivi con funzioni equivalenti).

E' possibile procedere all'allacciamento elettrico mediante un cavo incassato nella parete come in posizione indicata nella dima di installazione (allacciamento consigliato per installazioni dell'apparecchiatura nella parte alta della parete).



- **Questa operazione deve essere effettuata solamente a cura dell'installatore o da personale con qualifica simile ed in conformità alle norme nazionali vigenti.**
- **Per prevenire ogni rischio di folgorazione è indispensabile staccare l'interruttore generale prima di effettuare collegamenti elettrici ed ogni operazione di manutenzione sugli apparecchi.**

Per sostituire il cavo di alimentazione procedere come segue:

- a. Sfilare le coperture superiore ed inferiore ad incastro (fig. 28).
- b. Svitare le sei viti che bloccano la copertura frontale (fig. 29).
- c. Rimuovere la copertura frontale (fig.30).
- d. Svitare le quattro viti di fissaggio (X2) (fig. 31).
- e. Rimuovere il coperchio frontale del quadro elettrico (X1) (fig. 31).
- f. Svitare il morsetto passacavo (J1) (fig. 32).
- g. Svitare le viti di bloccaggio cavi della morsettiera (J2).
- h. Sfilare il cavo presente e infilare il nuovo cavo seguendo il medesimo percorso.
- i. Bloccare i tre poli del cavo nella morsettiera (J2) e stringere le viti.
- l. Bloccare il cavo con il passacavo (J1).
- m. Richiudere il quadro elettrico.
- n. Rimontare la copertura frontale della macchina.
- o. Rimontare le due coperture superiore ed inferiore ad incastro.



La suddetta operazione deve essere effettuata da personale specializzato in possesso dei requisiti previsti dalla legge.

2.3.3 - CONFIGURAZIONE INSTALLAZIONE ALTA/BASSA

L'unità può essere installata sia nella parte bassa della parete (adiacente al pavimento) che nella parte alta della parete (adiacente al soffitto).

A seconda della installazione (a soffitto o a pavimento) è sufficiente modificare la configurazione elettronica in modo da ottimizzare gli angoli di apertura del flap di uscita aria.

MODIFICA CONFIGURAZIONE FLAP USCITA ARIA DA PARETE BASSA A PARETE ALTA E VICEVERSA

Operare come segue (vedere fig. 33-34):

- a. Aprire delicatamente il flap e staccarlo dai suoi agganci laterali e centrali sui deflettori.
- b. Sfilare il perno (P1) e ruotare di 180° il flap.
- c. Infilare il perno (P1) sul lato destro del flap.
- d. Re-inserire il flap infilando il perno (P1) nel foro inferiore presente a destra dell'apertura (P2) ed inserire nel foro inferiore presente a sinistra dell'apertura il perno già presente nell'apparecchio.



Per un corretto funzionamento dell'apparecchiatura, ad ogni modifica della configurazione del flap di uscita aria deve sempre corrispondere la relativa impostazione del controllo elettronico (vedere paragrafo 5.6.2).

2.4 - MODALITÀ DI INSTALLAZIONE UNICO WALL

Per ottenere una buona riuscita dell'installazione e prestazioni di funzionamento ottimali, seguire attentamente quanto indicato nel presente manuale.



La mancata applicazione delle norme indicate, che può causare mal funzionamento delle apparecchiature, solleva la ditta OLIMPIA SPLENDID da ogni forma di garanzia e da eventuali danni causati a persone, animali o cose.



E' importante che l'impianto elettrico sia a norma, rispetti i dati riportati nella scheda tecnica e sia provvisto di una buona messa a terra.

2.4.1 - MONTAGGIO DELL'UNITA' INTERNA

MONTAGGIO DELLA PIASTRA DI FISSAGGIO

Dopo aver verificato quanto descritto nel paragrafo "2.2", procedere al montaggio della piastra di fissaggio (L1) tenendo conto delle dimensioni riportate nella figura "B".

- Posizionare la piastra contro la parete.
- Segnare i punti di foratura assicurandosi che la stessa sia in bolla.
- Eeguire i fori necessari con una punta adatta alla parete da forare.



Assicurarsi che nella zona di foratura non siano presenti tubazioni o canaline elettriche.

- Inserire i tasselli (H) nei fori e fissare la piastra (L1) alla parete con le viti (H) in dotazione (figura 23).



Utilizzando una livella, assicurarsi che la piastra di fissaggio (L1) sia in piano.

- Se la parete è in legno utilizzare apposite viti a testa svasata (non fornite).
- Verificare la stabilità della piastra (L1) spostandola lateralmente e verticalmente.

REALIZZAZIONE FORI PASSAGGIO TUBI

Se le linee di collegamento arrivano dalla parte posteriore destra dell'unità interna è necessario eseguire il foro "R" per il passaggio dei tubi, come di seguito descritto (vedere figura B).

- Nel centro della posizione "R", eseguire un foro da 8÷10mm con un'inclinazione verso l'esterno del 5% (per consentire il corretto scarico della condensa (figura 9)).
- Realizzare il foro "R" utilizzando una punta a tazza del diametro indicato nella tabella della figura "B".

- Inserire nel foro le tubazioni della linea di drenaggio e di quella di refrigerazione e il cavo per il collegamento elettrico.

Se le linee di collegamento arrivano dalla parte posteriore sinistra dell'unità interna è necessario eseguire il foro "L" per il passaggio dei tubi (vedere figura B).

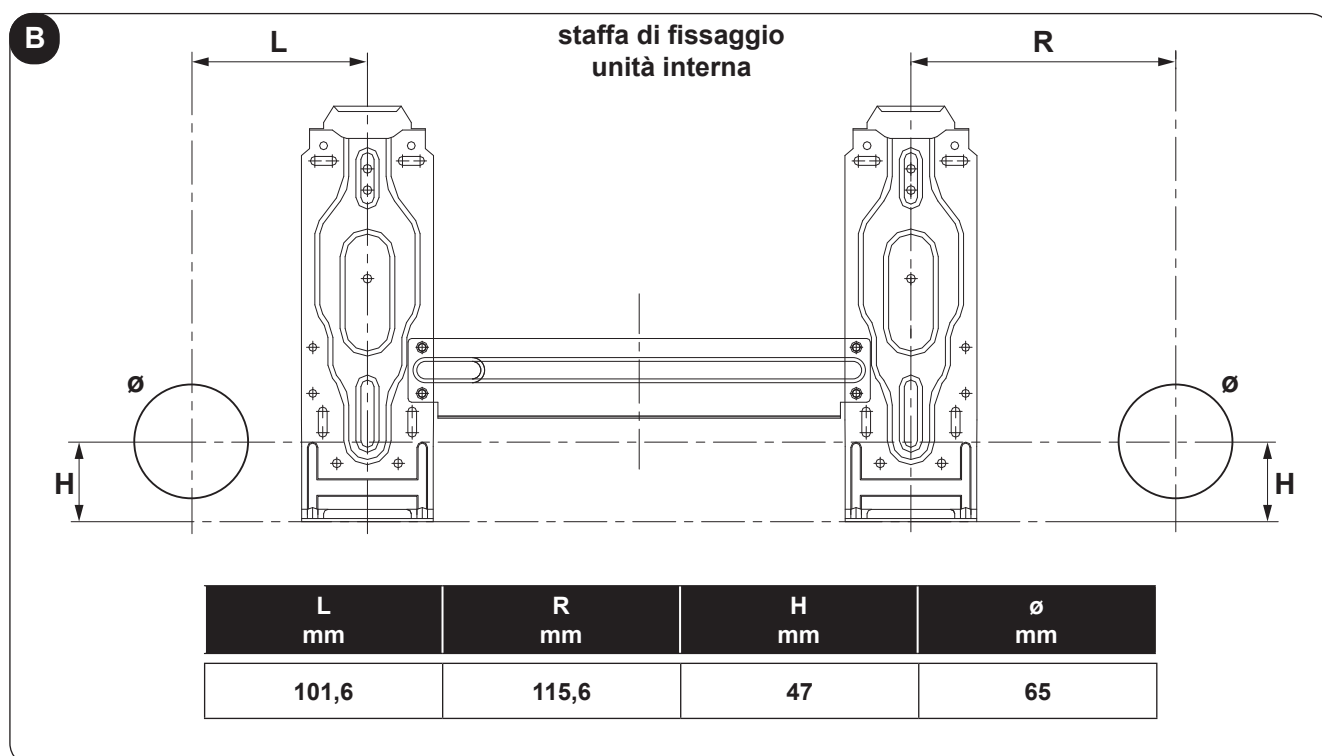

2.4.2 - COLLEGAMENTO TUBAZIONI (FIGURA 26)

Per le tubazioni sinistra (Wc) e destra (Wf), togliere la rispettiva copertura dei tubi (Wb o Wg) dal pannello laterale.



Si consiglia di conservare la copertura dei tubi rimossa in quanto potrebbe essere riutilizzata se si installa il condizionatore in un'altra posizione.

Per le tubazioni posteriore destra (We) e posteriore sinistra (Wd), installare i tubi come illustrato in figura 26. Piegare il tubo di connessione che deve essere steso ad una distanza massima di 43mm dalla parete esterna.

Fissare l'estremità del tubo di connessione (Wi). (vedere paragrafo "Esecuzione, posa e allacciamenti delle linee frigorifere").

Legenda (figura 26)

Wa	Porta-tubo	Wg	Protezione tubo (destra)
Wb	Protezione tubo (sinistra)	Wg	Uscita unità interna
Wc	Tubazione sinistra	Wi	Tubo di connessione
Wd	Tubazione posteriore sinistra	Wi	Gancio superiore
We	Tubazione posteriore destra	Wm	Gancio inferiore
Wf	Tubazione destra	Wn	Materiale di imbottitura

- Agganciare la staffa superiore presente nella parte posteriore dell'unità interna al gancio superiore della staffa di fissaggio (L1) (fig.24).
- Muovere l'unità interna lateralmente per assicurarsi che sia correttamente agganciata alla staffa di fissaggio (L1).
- La connessione dei tubi può facilmente essere fatta sollevando l'unità interna e inserendo un'imbottitura tra la stessa e la parete.
Rimuovere l'imbottitura una volta terminati gli allacciamenti.
- Spingere la parte inferiore dell'unità interna verso la parete per agganciarla alla staffa di fissaggio (L1) (fig.24).
- Provare a muovere l'unità interna lateralmente e verticalmente per assicurarsi che la stessa sia agganciata in modo sicuro.

2.4.3 - COLLEGAMENTO TUBO DI DRENAGGIO (FIGURA 27)

- Inserire il tubo di drenaggio (Wa) assicurandosi che abbia una pendenza verso il basso.
- Se è necessario collegare al tubo di drenaggio una prolunga (Wc), isolare la giunzione con un tubo di protezione (Wb).

2.4.4 - ALLACCIAMENTI ELETTRICI (FIGURA 35)

- Rimuovere il pannello (21)
- Svitare la vite quindi togliere la protezione (22).
- Collegare i cavi alla morsettiera (23) come illustrato nella figura 46.
- Avvolgere i cavi non collegati ai terminali con del nastro isolante, in modo che non tocchino nessun componente elettrico.
- Bloccare il cavo con il fermacavo.

3 - COLLEGAMENTI FRIGORIFERI

Aprire la protezione laterale di accesso agli attacchi.



- **Non eseguire i collegamenti utilizzando normali tubazioni idrauliche che al loro interno potrebbero contenere residui di trucioli, sporcizia o acqua, e che possono danneggiare i componenti delle unità e pregiudicare il corretto funzionamento delle apparecchiature.**
- **Usare esclusivamente tubazioni in rame specifici per refrigerazione che vengono forniti puliti e sigillati alle estremità.**



Dopo aver eseguito i tagli sigillare immediatamente le estremità del rotolo e dello spezzone tagliato. Utilizzare esclusivamente tubi con diametri che rispecchiano le dimensioni descritte nella tabella dei dati tecnici.

È possibile utilizzare tubi in rame per refrigerazione già preisolati.

Nel caso non si utilizzino tubazioni preisolate, inserire i tubi nell'isolante che deve avere le seguenti caratteristiche:

- materiale: poliuretano espanso a celle chiuse
- coefficiente di trasmissione max: 0,45 W/ (Kxm²)
- spessore minimo: 6 mm (per liquido) e 9 mm (per gas).
- Individuare il percorso delle tubazioni in modo da ridurre il più possibile la lunghezza e le curve dei tubi per ottenere il massimo rendimento dell'impianto.
La lunghezza massima delle tubazioni deve essere di 10 m per ciascun senso.



Il dislivello massimo tra le due unità deve essere di circa 5 m.

- Fissare al muro una canalina passacavi (possibilmente con separatore interno) di opportune dimensioni in cui far passare successivamente le tubazioni e i cavi elettrici.
- Tagliare i tratti di tubazione abbondando di circa 3-4 cm sulla lunghezza.



Effettuare il taglio esclusivamente con un tagliatubi a rotella stringendo a piccoli intervalli per non schiacciare il tubo.

NON UTILIZZARE MAI UN NORMALE SEGNETTO, i trucioli potrebbero entrare nel tubo e successivamente in circolo nell'impianto danneggiando seriamente i componenti.

- Unire accuratamente con nastro adesivo le eventuali giunzioni della guaina.
- Infilare nel tubo, prima di eseguire la cartellatura, il dado di fissaggio.
- Eseguire la cartellatura sulle estremità dei tubi, utilizzando l'apposito utensile, in modo impeccabile, senza rotture, incrinature o sfaldature.
- Lubrificare il filetto dell'attacco con SOLO olio per refrigerante.
- Avvitare manualmente e poi con una chiave fissa il dado del tubo sulla filettatura dell'attacco.



Avvitare definitivamente utilizzando una chiave fissa per tenere ferma la parte filettata dell'attacco, per evitarne deformazioni, e una chiave dinamometrica, sul dado tarata con i seguenti valori in base alle dimensioni dei tubi:

- 14-18 Nxm (1,4-1,8 kgxm) per diametro tubi \varnothing 6-6,4 mm
- 33-40 Nxm (3,3-4,0 kgxm) per diametro tubi \varnothing 9,5-10 mm
- 50-60 Nxm (5,0-6,0 kgxm) per diametro tubi \varnothing 12-12,7 mm.

- Cercare nella documentazione un foglio adesivo con 2 etichette. Staccare l'etichetta inferiore e incollarla in prossimità del punto di carica e/o ripristino.
- Annotare chiaramente la quantità di refrigerante caricato sull'etichetta del refrigerante utilizzando inchiostro indelebile.
- Nel riquadro identificato come 1 annotare la quantità di gas stabilita nei dati tecnici (kg).
- Staccare l'etichetta trasparente rimasta nella parte superiore del foglio adesivo e incollarla sopra quella precedentemente incollata sul punto di carica.
- Evitare l'emissione del gas fluorurato contenuto.
- Assicurarsi che il gas fluorurato non venga mai rilasciato nell'atmosfera durante l'installazione, l'assistenza o lo smaltimento.
- Qualora si rilevi una perdita di gas fluorurato contenuto, la perdita deve essere trovata e riparata il più presto possibile.
- L'assistenza di questo prodotto è concessa solo a personale di assistenza qualificato.
- Qualsiasi utilizzo del gas fluorurato nel presente prodotto, ad esempio durante lo spostamento a mano del prodotto o la ricarica del gas, deve essere conforme alla normativa (CE) n.842/2006 su determinati gas serra fluorurati e alle eventuali normative locali applicabili.
- In fase di installazione non è necessaria carica aggiuntiva
- Non eccedere la carica indicata in targa dati

3.1 - Prove e verifiche

Ultimati i collegamenti dei tubi occorre fare una verifica sulla perfetta tenuta dell'impianto:

- Svitare il tappo di chiusura del raccordo di servizio della linea del gas.
- Collegare al raccordo una bombola d'azoto anidro con tubo flessibile con attacco da 5/16" e riduttore di pressione.
- Aprire il rubinetto della bombola ed il riduttore di pressione portando a 3 bar la pressione del circuito; chiudere la bombola.
- Se dopo circa tre minuti la pressione non diminuisce, il circuito è in condizioni ottimali, e la pressione può essere portata a 15 bar riaprendo la bombola.
- Controllare dopo altri tre minuti che la pressione rimanga al valore di 15 bar.
- Per sicurezza applicare sugli attacchi una soluzione saponata ed individuare l'eventuale formazione di bolle, indice di fuoriuscita di gas.
- In caso di calo di pressione e la ricerca con soluzione saponata sugli attacchi dia esito negativo, immettere nel circuito R410A e ricercare la fuga con un cercafughe. Essendo il circuito privo di punti di saldatura, le fughe si dovrebbero presentare solo nei punti di giunzione delle tubazioni, nel qual caso serrare con maggior forza i dadi, oppure rifare gli attacchi con le relative cartellature. Ripetere poi le prove di tenuta.

3.2 - Vuoto impianto

Terminate tutte le prove e verifiche di perfettamente a tenuta, necessita l'operazione di messa sotto vuoto dell'impianto per una sua pulizia dalle impurità in esso contenute (aria, azoto, e umidità).

- Utilizzare una pompa per vuoto della portata di 40 l/min (0,66 l/s) e collegarla, mediante tubo flessibile con attacco di 5/16" al raccordo di servizio della linea gas.
- Abbassare la pressione all'interno del circuito fino al valore assoluto di 50 Pa per circa 2 ore; se dopo tale periodo non si è riusciti a portare la pressione al valore impostato (50 Pa), significa che nel circuito è presente molta umidità o che si è verificata una perdita. Mantenere in funzione per ulteriore 3 ore la pompa per il vuoto. Trascorso il periodo, se non si è ancora raggiunto il valore, si rende necessario la ricerca della perdita.
- Terminate le operazioni di messa sotto vuoto e pulizia dell'impianto, staccare il raccordo della pompa quando questa è ancora in funzione.
- Chiudere definitivamente il tappo del raccordo di servizio della linea gas con il relativo tappo.

3.3 - Riempimento impianto

Aprire il cappello di chiusura per poter agire sul rubinetto della linea di aspirazione e su quello del liquido che, aprendoli, consentono il riempimento del refrigerante nell'apparecchio.

4 - COMPONENTI DEL SISTEMA

4.1 - LINEA COMUNICAZIONE UNICO MASTER E WALL SPLIT

Dall'unità SPLIT infilare il cavo attraverso il foro praticato nel muro e distenderlo nella canalina fino a raggiungere la morsettiera dell'unità UNICO (fig. 36).

UNICO MASTER

Bloccare i cavi nei morsetti (fig. 36)

NB il contatto G é sempre e solo la schermatura del cavo.

WALL SPLIT

- Svitare la vite di fissaggio del coperchio morsettiera (fig.35).
- Rimuovere il coperchio per accedere alla morsettiera.
- Passare con il cavo all'interno del foro dalla parte posteriore dell'unità.
- Bloccare il cavo con il fermacavo.
- Bloccare i poli del cavo nella morsettiera come in figura.
- Richiudere lo sportello con la relativa vite.

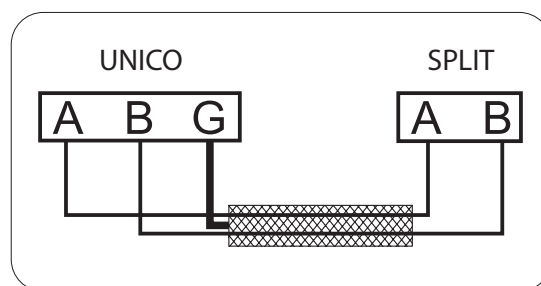

Il cavo di comunicazione fra le due unità deve essere del tipo schermato con le seguenti caratteristiche:

- n°2 poli più schermo
- lunghezza massima 15metri
- sezione cavo minima 0,35mm².

4.2 - CONSIGLI PER IL RISPARMIO ENERGETICO

Di seguito alcuni semplici consigli per ridurre i consumi:

- Mantenere sempre e costantemente puliti i filtri (vedi capitolo manutenzione e pulizia).
- Mantenere chiuse le porte e le finestre dei locali da climatizzare.
- Evitare che i raggi solari penetrino liberamente nell'ambiente (si consiglia l'utilizzo di tende o abbassare tapparelle o chiudere le persiane).
- Non ostruire le via di flusso dell'aria (in entrata ed in uscita) delle unità; ciò, oltre ad ottenere una resa dell'impianto non ottimale, pregiudica anche il suo corretto funzionamento e la possibilità di guasti irreparabili alle unità.

5 - USO UNICO MASTER

5.1 - AVVERTENZE

 **L'installazione e l'allacciamento elettrico dell'apparecchio devono essere eseguite da personale specializzato in possesso dei requisiti previsti dalla legge.**
Le istruzioni per l'installazione sono contenute nell'apposito paragrafo del presente manuale.

 **Nessun oggetto od ostacolo strutturale (arredi, tende, piante, fogliame, tapparelle ecc.) dovrà mai ostruire il normale deflusso dell'aria sia dalle griglie interne che da quelle esterne.**

-  • **Non appoggiarsi o peggio sedersi mai sulla scocca del climatizzatore per evitare gravi danni alle parti esterne.**
- **Non muovere manualmente il flap di uscita aria. Per compiere questa operazione utilizzare sempre il telecomando.**
- **In caso di perdite d'acqua dall'apparecchio è necessario spegnerlo immediatamente e togliere l'alimentazione elettrica. Chiamare quindi il centro di assistenza autorizzato più vicino.**
- **Durante il funzionamento in riscaldamento il climatizzatore provvede periodicamente ad eliminare il ghiaccio che si può formare sulla batteria esterna. In questa situazione la macchina continua a funzionare ma non invia aria calda in ambiente.**
La durata di questa fase può durare da 3 minuti ad un massimo di 10 minuti.
- **Pulire regolarmente il filtro dell'aria come descritto nell'apposito paragrafo (7.1.2).**

 **L'apparecchio non deve essere installato in locali dove si sviluppano gas esplosivi o dove vi sono condizioni di umidità e temperatura fuori dai limiti massimi definiti sul manuale di installazione.**

5.2 - DESCRIZIONE DELLA CONSOLE DI SEGNALAZIONE

Nella parte alta a destra dell'apparecchio sono presenti dei pulsanti e dei led le cui funzioni sono descritte di seguito.

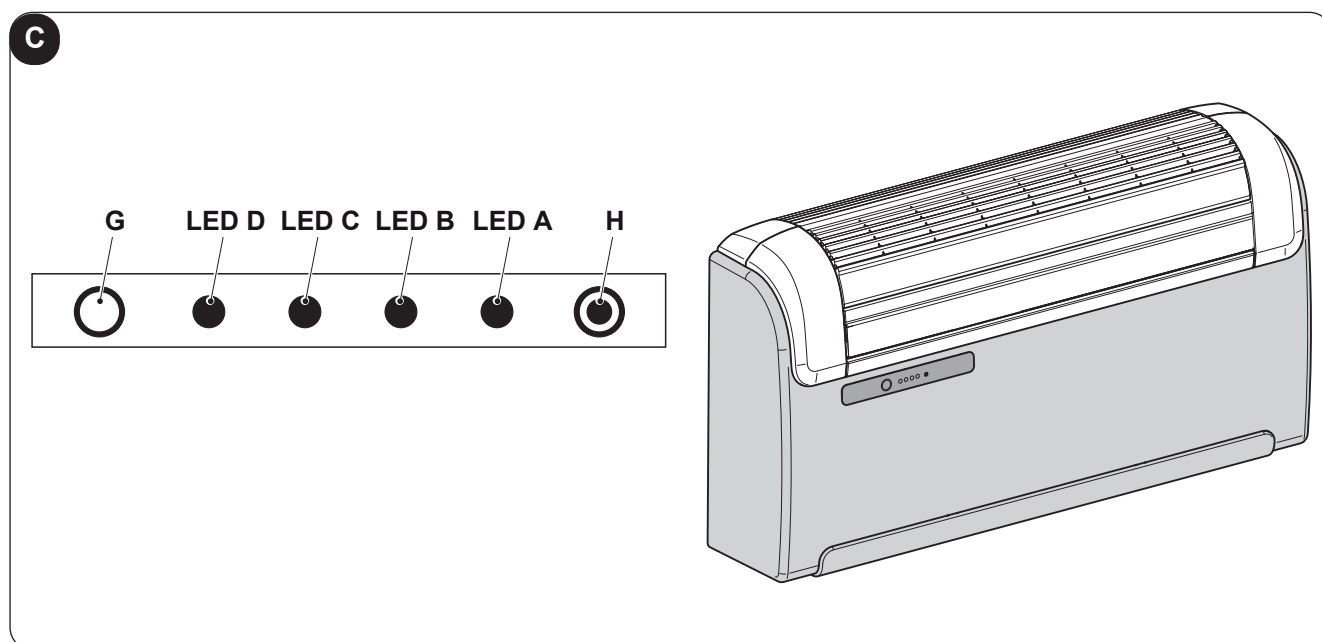

5.2.1 - SEGNALAZIONI PANNELLO COMANDI

La console prevede le segnalazioni sotto riportate.

CONDIZIONI DI FUNZIONAMENTO	LED
Area trasparente di ricezione del segnale dal telecomando.	G
Led verde di segnalazione della macchina in funzione (quando la macchina è in stand-by è spento).	D
Led giallo di segnalazione dell'attivazione della programmazione di accensione e/o spegnimento.	C
Led verde di segnalazione dell'accensione del compressore frigorifero.	B
Led rosso di segnalazione dell'eventuale necessità di effettuare la pulizia del filtro dell'aria.	A
Microtasto di servizio (RESET).	H

5.2.2 - GESTIONE DELL'APPARECCHIO IN CASO DI NON DISPONIBILITÀ DEL TELECOMANDO

In caso di smarrimento del telecomando, esaurimento delle batterie o suo guasto l'apparecchio può essere fatto funzionare solo in modo automatico premendo mediante un oggetto appuntito il microinterruttore situato sotto il foro che si trova sulla console.

Per spegnere il climatizzatore premere nuovamente il microinterruttore.

Per ripristinare il normale funzionamento del telecomando è necessario impartire qualunque comando tramite il telecomando stesso, una volta che sia tornato disponibile.

5.3 - USO DEL TELECOMANDO

Il telecomando fornito a corredo del climatizzatore è lo strumento che Vi permette di utilizzare l'apparecchiatura nel modo più comodo.

E' uno strumento da maneggiare con cura ed in particolare:

- Evitare di bagnarlo (non va pulito con acqua o lasciato alle intemperie).
- Evitare che cada per terra o urti violentemente.
- Evitare l'esposizione diretta ai raggi solari.

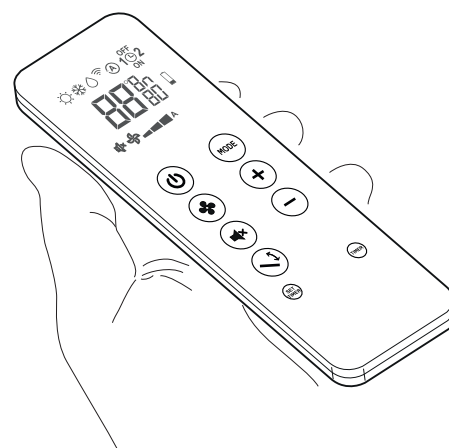

- **Il telecomando funziona con la tecnologia all'infrarosso.**
- **Durante l'uso non interporre ostacoli fra il telecomando e il condizionatore.**
- **Nel caso in cui nell'ambiente vengano utilizzati altri apparecchi dotati di telecomando (TV, gruppi stereo, ecc...), si potrebbero verificare delle interferenze con conseguente perdita del segnale inviato.**
- **Lampade elettroniche e fluorescenti possono interferire nelle trasmissioni tra telecomando e condizionatore.**
- **Estrarre le batterie di alimentazione nel caso di inutilizzo prolungato del telecomando.**
- **Il display del telecomando si disattiva dopo alcuni secondi di non utilizzo, per riattivarlo premere qualsiasi tasto.**

5.3.1 - INSERIMENTO DELLE BATTERIE

Le batterie di alimentazione non sono comprese nella fornitura.

Per inserire correttamente le batterie:

- a. Sfilare lo sportello del vano batterie.
- b. Inserire le batterie nell'apposito vano, facendo attenzione alla polarità indicata.



Rispettare scrupolosamente le polarità indicate sul fondo del vano batterie.

- c. Richiudere correttamente lo sportello.

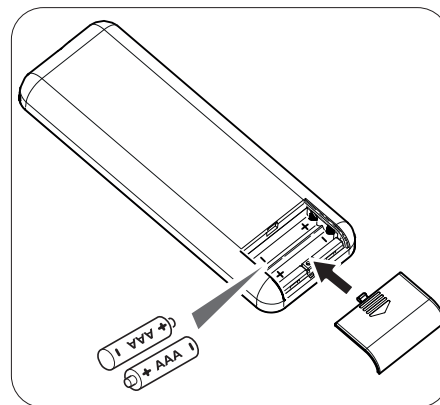

5.3.2 - SOSTITUZIONE DELLE BATTERIE

Le batterie vanno sostituite quando il display del telecomando non appare più nitido o quando lo stesso non cambia più le impostazioni del climatizzatore.



Utilizzare sempre batterie nuove e sostituirle entrambe.

L'utilizzo di batterie vecchie o di tipo diverso potrebbe generare un malfunzionamento del telecomando.

Il telecomando utilizza due batterie alcaline a secco da 1,5V (tipo AAA.LR03).

Dopo la sostituzione delle batterie, regolare l'orologio del telecomando.



Una volta scariche, le batterie vanno sostituite entrambe ed eliminate negli appositi centri di raccolta o come previsto dalle normative locali.

- Se non si utilizza il telecomando per alcune settimane o anche più, togliere le batterie. **Eventuali perdite delle batterie potrebbero danneggiare il telecomando.**
- La vita media delle batterie, con un normale utilizzo, è di circa sei mesi. Sostituire le batterie quando non si avverte più il "beep" di ricezione del comando dall'unità interna, oppure se l'indicatore di trasmissione sul telecomando non si accende.



Non ricaricare o smontare le batterie. Non gettate le batterie nel fuoco. Possono bruciare o esplodere.



Se il liquido delle batterie cade sulla pelle o sui vestiti, lavare con cura con acqua pulita. Non utilizzare il telecomando con batterie che hanno avuto perdite. I prodotti chimici contenuti nelle batterie possono provocare bruciature od altri rischi per la salute.

5.3.3 - POSIZIONE DEL TELECOMANDO

- Tenere il telecomando in una posizione dalla quale il segnale può raggiungere il ricevitore dell'apparecchio (distanza massima circa 8 metri - con le batterie cariche) (fig. 37). La presenza di ostacoli (mobili, tende, pareti, ecc.) tra il telecomando e l'apparecchio riduce la portata del telecomando.

5.3.4 - DESCRIZIONE DEL TELECOMANDO

Il telecomando è l'interfaccia tra utente e climatizzatore ed è quindi molto importante imparare a conoscere ogni funzione, l'uso dei vari comandi e i simboli visualizzati.

TELECOMANDO

- B1** Attivazione/disattivazione (Stand-by) della unità
- B2** Selezione della velocità di ventilazione minima, media, massima o automatica
- B3** Attivazione/disattivazione funzione **SILENT**
- B4** Attivazione/disattivazione funzione oscillazione del flap di uscita aria
- B5** Selezione modalità di funzionamento
- raffreddamento > riscaldamento > ventilazione >
> deumidificazione > automatico
- B6** Incremento temperature desiderata/orologio/
programmazione
- B7** Decremento temperature desiderata/orologio/
programmazione
- B8** Attivazione/disattivazione display console di segnalazione
- B9** Impostazione orologio/programmazione
- B10** Attivazione/disattivazione funzioni
programmazione 1 / programmazione 2

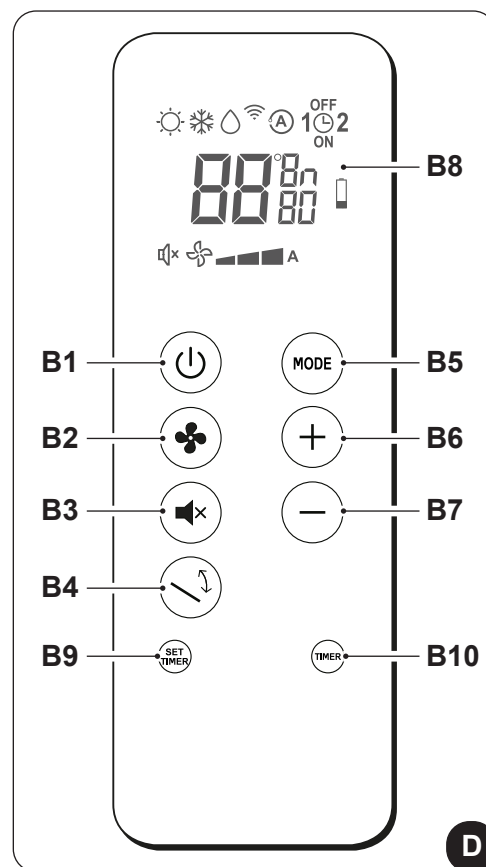

DISPLAY

- D1** Modalità riscaldamento
- D2** Modalità raffreddamento
- D3** Modalità deumidificazione
- D4** Trasmissione del comando in corso
- D5** Modalità automatico
- D6** Programma 1
- D7** Impostazione tempo spegnimento programma
- D8** Impostazione orologio/programma
- D9** Programma 2
- D10** Impostazione tempo accensione programma
- D11** Unità di misura temperature/tempo
- D12** Segnalazione batteria scarica
- D14** Temperatura desiderata/orologio/
programmazione
- D13** Timer minuti
- D15** Velocità di ventilazione automatica
- D16** Velocità di ventilazione massima
- D17** Velocità di ventilazione media
- D18** Velocità di ventilazione minima
- D19** Funzione SILENT abilitata

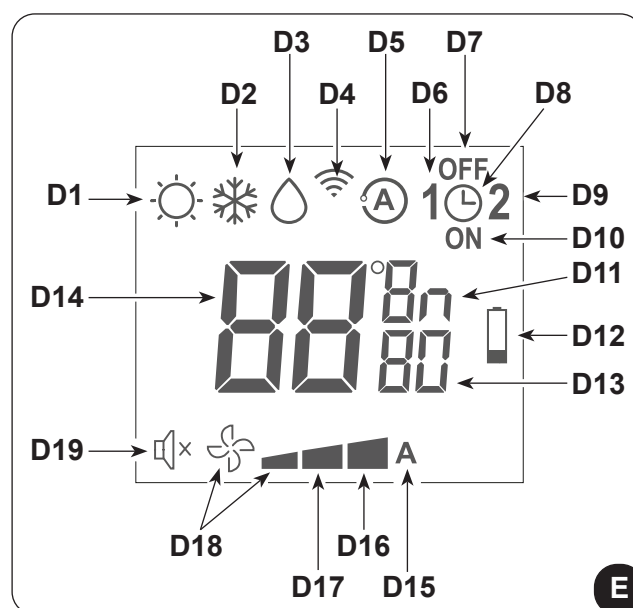

5.3.5 - RESET DI TUTTE LE FUNZIONI DEL TELECOMANDO

Sostituendo le batterie o rimuovendole anche per pochi istanti, vengono azzerate tutte le impostazioni del telecomando.

Così facendo si annullano tutte le impostazioni orarie del timer salvate nel telecomando ed il telecomando ripristina tutte le impostazioni di fabbrica.

5.4 - DESCRIZIONE DELLE FUNZIONI DEL CLIMATIZZATORE

- Con il telecomando è possibile la gestione dell'impianto.
Per trasmettere i comandi verso il climatizzatore occorre rivolgere la parte anteriore del telecomando verso la console dell'apparecchio.
La ricezione del comando emesso viene confermata dall'emissione di un segnale acustico.
- La distanza massima dalla quale può avvenire la ricezione dei comandi corrisponde ad 8 metri circa (con le batterie cariche).

5.4.1 - ACCENSIONE/SPEGNIMENTO DELL'APPARECCHIO

- Premere il pulsante **B1** sul telecomando per attivare o disattivare (stand-by) il climatizzatore. Il sistema di controllo dell'unità è dotato di memoria, per cui tutte le impostazioni non andranno perse allo spegnimento dell'apparecchio stesso.



In caso di prolungato arresto dell'apparecchio, questo deve essere disattivato scollegando l'interruttore generale, o togliendo la spina dalla presa di corrente.

6.4.2 - FUNZIONAMENTO IN SOLA MODALITÀ "BENESSERE" (AUTOMATICO)

- In questa modalità, in funzione della temperatura interna del locale ed alla temperatura desiderata impostata, viene regolata automaticamente la temperatura dell'impianto e la velocità della ventola.
- Per attivare questa modalità premere più volte il tasto **B5** sul telecomando fino a quando sul display si visualizza il simbolo **D5**.

In questa modalità, l'apparecchio imposta automaticamente la modalità di funzionamento (raffreddamento, ventilazione o, se previsto, riscaldamento), la temperatura dell'impianto e la velocità di ventilazione.

5.4.3 - FUNZIONAMENTO IN MODALITÀ "RAFFREDDAMENTO"

- Usando questa modalità l'apparecchio deumidifica e raffredda l'ambiente.
- Per attivare questa modalità premere più volte il tasto **B5** sul telecomando fino a quando sul display dello stesso si visualizza il simbolo **D2**.
- In questa modalità di funzionamento è possibile impostare la temperatura desiderata e la velocità del ventilatore.
Dopo tre minuti (come tempo massimo) dall'attivazione di questa modalità di funzionamento l'apparecchio inizia ad erogare aria fredda.

5.4.4 - FUNZIONAMENTO IN SOLA MODALITÀ "DEUMIDIFICAZIONE"

- Usando questa modalità l'apparecchio deumidifica l'ambiente.
L'attivazione di questa funzione risulta quindi particolarmente utile nelle mezze stagioni, vale a dire in quelle giornate (come per esempio quelle piovose) nelle quali la temperatura è tutto sommato gradevole, ma l'eccessiva umidità fa avvertire un certo senso di disagio.

- In questa modalità viene ignorata sia l'impostazione della temperatura ambiente che l'impostazione della velocità del ventilatore che risulta corrispondente sempre alla minima.
- Scompare quindi dal display (LED6) del pannello di comando (fig.F) ogni indicazione di temperatura e di velocità del ventilatore.
- Per attivare questa modalità premere più volte il tasto **B5** sul telecomando fino a quando sul display dello stesso si visualizza il simbolo **D3** e il simbolo della ventilazione minima **D18**.
- Con questa modalità è normale che l'apparecchio funzioni in modo intermittente.

5.4.5 - FUNZIONAMENTO IN SOLA MODALITÀ “VENTILAZIONE”

- Usando questa modalità l'apparecchio non esercita alcuna azione né sulla temperatura né sull'umidità dell'aria in ambiente.
- Per attivare questa modalità premere più volte il tasto **B5** sul telecomando fino a quando sul display dello stesso si visualizza il simbolo della ventilazione minima **D18**.

In questa modalità è possibile selezionare la massima, media e minima velocità del ventilatore.

5.4.6 - FUNZIONAMENTO IN MODALITÀ “RISCALDAMENTO”

- Usando questa modalità l'apparecchio riscalda l'ambiente.
- Per attivare questa modalità premere più volte il tasto **B5** sul telecomando fino a quando sul display dello stesso si visualizza il simbolo **D1**.
- In questa modalità di funzionamento è possibile impostare la temperatura desiderata e la velocità del ventilatore. Dopo tre minuti (come tempo massimo) dall'attivazione di questa modalità di funzionamento l'apparecchio inizia ad erogare calore.

5.4.7 - CONTROLLO DELLA DIREZIONE DEL FLUSSO D'ARIA

- Premere il tasto **B4** sul telecomando per attivare/disattivare l'oscillazione continua del deflettore mobile di uscita aria (fig.A - rif. 1).
- Quando l'oscillazione continua è attivata, una ulteriore pressione del tasto **B5** consente di bloccare il deflettore in modo da ottenere la direzione verticale desiderata per il flusso d'aria.



La posizione del deflettore mobile non deve mai essere forzata manualmente.

6.4.8 - CONTROLLO DELLA VELOCITÀ DEL VENTILATORE

- Il controllo della velocità del ventilatore avviene per mezzo del tasto **B2** (sul telecomando).
- Premendo più volte questo tasto la velocità cambia con la seguente sequenza: Bassa > Media > Alta > Automatica.
- Maggiore è la velocità impostata maggiore è la resa dell'apparecchio, ma minore è la sua silenziosità.
- Impostando la velocità **Automatica** il microprocessore di bordo regola la velocità automaticamente, mantenendola tanto più alta quanto è maggiore lo scostamento tra la temperatura in ambiente rilevata e la temperatura impostata.
- La velocità viene ridotta sempre automaticamente mano a mano che la temperatura ambiente s'avvicina a quella impostata.
- In modalità deumidificazione il controllo della velocità non è possibile in quanto l'apparecchio può funzionare esclusivamente alla bassa velocità.



Nel caso entrambe le unità sono in funzione, la ventilazione di UNICO MASTER E WALL è limitata alla velocità Bassa.

5.4.9 - TASTO SILENT

- Per attivare questa modalità premere il tasto **B3** sul telecomando.
- L'attivazione della funzione **SILENT** permette di ottenere molteplici risultati:
 - aumento graduale della temperatura impostata in raffreddamento
 - diminuzione graduale della temperatura impostata per il riscaldamento (solo modelli HP)
 - riduzione delle velocità di ventilazione
- Per l'attivazione della funzione **SILENT** occorre prima selezionare la modalità di funzionamento e la temperatura desiderata, quindi attivare la funzione **SILENT** premendo il tasto **B3**.

5.5 - IMPOSTAZIONE DEL TIMER

- La logica dell'apparecchio mette a disposizione dell'Utente la possibilità di fruire di due distinti programmi del timer (vedere paragrafo 6.5.2), grazie ai quali l'apparecchio può essere disattivato ed attivato (o viceversa) in orari a piacere (per esempio si può attivarlo poco prima dell'orario di rientro previsto in modo da trovare nell'abitazione una temperatura già gradevole).
- Se si desidera usufruire di queste funzioni occorre innanzitutto eseguire l'impostazione dell'orario esatto (vedere paragrafo 6.5.1) e successivamente impostare il timer agli orari desiderati.

5.5.1 - IMPOSTAZIONE DELL'OROLOGIO E DEL TIMER

Per impostare l'ora operare con il telecomando come segue:

- Premere il tasto **B9** (SET TIMER) fino a quando sul display si visualizza l'indicazione delle ore **h** (D11).
- Con i tasti **B6** (+) e **B7** (-) impostare l'ora.
- Premere il tasto **B9** fino a quando sul display si visualizza l'indicazione dei minuti **m** (D11).
- Con i tasti **B6** (+) e **B7** (-) impostare i minuti.
- Premere il tasto **B9** per memorizzare l'ora e proseguire nella programmazione del timer.

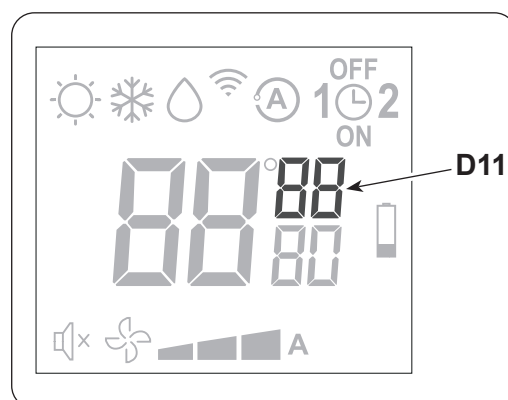

5.5.2 - IMPOSTAZIONE DEGLI ORARI TIMER (PROGR. 1 E PROGR. 2)

È possibile impostare uno o entrambi i programmi timer. Per impostare gli orari di attivazione e di disattivazione dell'apparecchio nei due programmi utilizzare il telecomando e operare come segue:

- Premere una o più volte il tasto **B9** (SET TIMER) fino a quando sul display si visualizza il simbolo **1** (D6) (Orario di attivazione del 1° programma) e il simbolo **ON** (D10).
- Con i tasti **B6** (+) e **B7** (-) aumentare o diminuire l'ora in cui si desidera che il climatizzatore si attivi. La variazione dell'ora impostabile con i tasti **B6** (+) e **B7** (-) è di 30 minuti.
- Premere una seconda volta il tasto **B9** (SET TIMER); sul display si visualizza il simbolo **1** (D6) (Orario di disattivazione del 1° programma) e il simbolo **OFF** (D7).

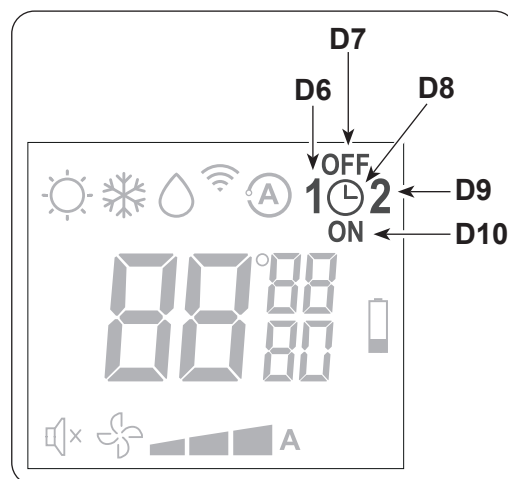

- d. Con i tasti **B6 (+)** e **B7 (-)** aumentare o diminuire l'ora in cui si desidera che il climatizzatore si spenga. La variazione dell'ora impostabile con i tasti **B6 (+)** e **B7 (-)** è di 30 minuti.
- e. Premere di nuovo il tasto **B9 (SET TIMER)**; sul display si visualizza il simbolo **2 (D9)** (Orario di attivazione del 2° programma) e il simbolo **ON (D10)**.
- f. Con i tasti **B6 (+)** e **B7 (-)** aumentare o diminuire l'ora in cui si desidera che il climatizzatore si attivi. La variazione dell'ora impostabile con i tasti **B6 (+)** e **B7 (-)** è di 30 minuti.
- g. Premere di nuovo il tasto **B9 (SET TIMER)**; sul display si visualizza il simbolo **2 (D6)** (Orario di disattivazione del 2° programma) e il simbolo **OFF (D7)**.
- h. Con i tasti **B6 (+)** e **B7 (-)** aumentare o diminuire l'ora in cui si desidera che il climatizzatore si spenga. La variazione dell'ora impostabile con i tasti **B6 (+)** e **B7 (-)** è di 30 minuti.
- i. Per tornare alla modalità di funzionamento normale premere una o più volte il tasto **B9 (SET TIMER)** fino a quando sul display si spengono tutti i simboli riferiti a questa impostazione.

5.5.3 - ATTIVAZIONE E DISATTIVAZIONE DEL TIMER

Una volta impostati, i programmi del timer possono essere attivati o meno a seconda delle necessità contingenti. L'attivazione può riguardare uno dei due programmi o entrambi.

In particolare, ogni volta che si preme il pulsante **B9 (SET TIMER)** (Attivazione dei programmi) la situazione cambia come segue:

- Attivazione del solo 1° Programma.
- Attivazione del solo 2° Programma.
- Attivazione del 1° e del 2° Programma.
- Disattivazione di entrambi i programmi.



5.6 - DIAGNOSI, ALLARMI E INCONVENIENTI

5.6.1 - DIAGNOSI DEGLI INCONVENIENTI

Per l'Utente è importantissimo saper distinguere eventuali inconvenienti o anomalie funzionali rispetto a comportamenti dell'apparecchio previsti nel suo normale funzionamento.

Gli inconvenienti più comuni, inoltre, possono essere facilmente risolti tramite semplici operazioni dall'Utente stesso (vedere paragrafo: Anomalie e rimedi).



Per tutte le altre segnalazioni (vedere paragrafo: 5.6.2) è necessario contattare sempre il servizio di assistenza tecnica”



Ogni tentativo di riparazione eseguito da personale non autorizzato fa decadere immediatamente ogni forma di garanzia.

5.6.2 - PROVE DI FUNZIONAMENTO E DIAGNOSI DI EVENTUALI ANOMALIE

Il climatizzatore è in grado di eseguire un breve ciclo di autodiagnosi per verificare il normale funzionamento dei componenti interni e durante il quale è possibile eseguire la configurazione del controllo elettronico a seconda che l'installazione dell'apparecchiatura sia stata realizzata nella parte alta (a soffitto) o bassa (a pavimento) della parete.

Per attivare la funzione di autodiagnosi procedere come segue:

- alimentare l'apparecchio collegando la spina o agendo sul sezionatore dell'impianto;
- assicurarsi che la macchina sia in stand-by (nessun LED alimentato sulla console);
- premere per almeno 10 secondi tramite un oggetto appuntito il micro tasto situato sotto il foro posto a sinistra della consolle. L'emissione di un segnale acustico indica l'attivazione della funzione di autodiagnosi.

A questo punto sulla console viene visualizzato per qualche istante l'attuale configurazione della macchina secondo il seguente schema:

- LED A** (rosso) acceso: apparecchiatura dotata di funzione pompa di calore;
- LED B** (verde) acceso: installazione nella parte bassa della parete (a pavimento) (impostazione di fabbrica);
- LED C** (giallo) acceso: installazione nella parte alta della parete (a soffitto);
- LED D** (verde) acceso: funzione ripristino impostazioni dopo black-out attiva (impostazione di fabbrica).

Successivamente tutti i led sulla console inizieranno a lampeggiare contemporaneamente per 10 secondi. Durante questa fase, agendo sul micro tasto è possibile modificare l'impostazione visualizzata in precedenza relativa al tipo di installazione dell'apparecchiatura.



La configurazione del controllo elettronico per installazione nella parte alta della parete determina una correzione automatica della temperatura ambiente rilevata pari a 3°C.

La funzione autodiagnosi a questo punto attiva l'apparecchio in modalità riscaldamento (se dotato di funzione pompa di calore) per circa 2 minuti, e successivamente in modalità raffreddamento per altri 2 minuti. È possibile terminare la funzione anzitempo inviando un comando di spegnimento tramite il telecomando. Nel caso in cui il climatizzatore si blocchi con segnalazione d'allarme, segnalare al centro di assistenza i led lampeggianti per agevolare l'intervento.

DESCRIZIONE	LED D VERDE	LED C GIALLO	LED B VERDE	LED A ROSSO
Sovratemperatura scambiatore interno unità UNICO (HTI)	OFF	OFF	ON*	OFF
Sovratemperatura scambiatore esterno unità UNICO (HTE)	OFF	OFF	ON*	ON*
Guasto sonda temp. esterna unità UNICO (corto circuito) (TFS7)	OFF	ON*	OFF	OFF
Guasto sonda temperatura esterna unità UNICO (circuito aperto) (TFS8)	OFF	OFF	OFF	ON*
Malfunzionamento ventilatore interno unità UNICO (SV)	OFF	ON*	OFF	ON*
Temperatura scambiatore insufficiente unità UNICO (CF/RL)	OFF	ON*	ON*	OFF
Livello massimo acqua condensa unità UNICO (OF)	OFF	ON*	ON*	ON*
Parametri EEprom non validi unità UNICO (CKS)	ON*	OFF	OFF	OFF
Guasto sonda temperatura ambiente unità UNICO (corto circuito) (TFS1)	ON*	OFF	ON*	OFF
Guasto sonda temperatura ambiente unità UNICO (circuito aperto) (TFS2)	ON*	OFF	ON*	ON*
Guasto sonda temperatura scambiatore interno unità UNICO (corto circuito) (TFS3)	ON*	ON*	OFF	OFF
Guasto sonda temperatura scambiatore interno unità UNICO (circuito aperto) (TFS4)	ON*	ON*	OFF	ON*
Guasto sonda temperatura scambiatore esterno unità UNICO (corto circuito) (TFS5)	ON*	ON*	ON*	OFF
Guasto sonda temp. scambiatore esterno unità UNICO (circuito aperto) (TFS6)	ON*	ON*	ON*	ON*
Malfunzionamento unità SPLIT	ON*	OFF	OFF	ON*
*: lampeggiante				

Avvertenze segnalate nel normale funzionamento da non interpretare come anomalie.

- Led A: indica la possibile necessità di pulizia del filtro
Dopo tale operazione il led deve essere spento manualmente.
- Led B acceso fisso: segnalazione alta temperatura batteria.
- Led A + Led C lampeggianti: funzionamento continuo pompa.

Nel caso di malfunzionamento della unità SPLIT, è possibile far funzionare temporaneamente il solo UNICO. Per cancellare lo stato di allarme ed abilitare la sola unità UNICO è necessario: rimuovere la tensione di rete da entrambe le unità, attendere alcuni secondi, ricollegare alla linea di alimentazione la sola unità UNICO. Una volta ripristinato il corretto funzionamento di SPLIT, basterà alimentare l'unità affinché sia rilevata da UNICO.

5.6.3 - ASPETTI FUNZIONALI DA NON INTERPRETARE COME INCONVENIENTI

Durante il normale funzionamento è possibile che si verifichi quanto segue:

- a. Il compressore non si riavvia prima che sia trascorso un certo periodo (tre minuti circa dal precedente arresto).**
 - Nella logica di funzionamento dell'apparecchio è stato previsto un ritardo tra un arresto del compressore ed un suo successivo riavviamento, in modo da proteggere il compressore stesso da attivazioni troppo frequenti.

- b. Durante il funzionamento in riscaldamento degli apparecchi a pompa di calore l'erogazione aria calda può avvenire qualche minuto dopo l'attivazione del compressore.**
 - Se il ventilatore s'avviasse contemporaneamente al compressore, nei primi minuti di funzionamento sarebbe immessa in ambiente aria eccessivamente fredda (che potrebbe arrecare disturbo agli occupanti) in quanto l'apparecchio non è ancora andato a regime.

5.6.4 - ANOMALIE E RIMEDI

Malfunzionamento	Causa	Cosa occorre fare ?
L'apparecchio non si avvia	Interruzione di corrente	Attendere che venga ripristinata la corrente.
	L'unità si è scollegata dalla corrente.	Verificare che la spina sia inserita nella presa a muro.
	L'interruttore di alimentazione è in posizione "0"	Premere l'interruttore di alimentazione in posizione "1" (figura 39).
	Il fusibile è interrotto o è scattato il magnetotermico.	Sostituire il fusibile o ripristinare il magnetotermico.
	Le batterie del telecomando possono essere esaurite.	Sostituire le batterie.
	L'ora impostata con il timer può non essere corretta.	Attendere o annullare l'impostazione del timer.
L'apparecchio non raffredda/non riscalda più' a sufficienza	Errata impostazione della temperatura.	Impostare la temperatura in modo corretto. Per la procedura consultare il capitolo "Utilizzo del telecomando".
	Il filtro dell'aria è sporco.	Pulire il filtro dell'aria.
	Le porte o le finestre sono aperte.	Chiudere le porte o le finestre.
	Le prese di ingresso o uscita aria delle unità interna o esterna sono bloccate.	Togliere prima le ostruzioni, quindi riavviare l'apparecchiatura.
	È aumentato il carico termofrigorifero (esempio è stata lasciata aperta una porta oppure una finestra, altrimenti il condizionatore è installato in un ambiente con un'apparecchiatura che dissipa una forte quantità di calore);	Chiudere la porta o la finestra. Cambiare ambiente di installazione.
	Entrambe le unità interne sono in funzione; il carico termico è superiore alla potenza di ogni unità interna.	Spegnere una delle due unità interne.
 Se il problema non è stato risolto, contattare il servizio di assistenza tecnica più vicino. Fornire informazioni dettagliate sul malfunzionamento e sul modello dell'apparecchiatura.		

6 - USO UNICO WALL

6.1 - AVVERTENZE

 **L'installazione e l'allacciamento elettrico dell'apparecchio devono essere eseguite da personale specializzato in possesso dei requisiti previsti dalla legge.**
Le istruzioni per l'installazione sono contenute nell'apposito paragrafo del presente manuale.

 **Nessun oggetto od ostacolo strutturale (arredi, tende, piante, fogliame, tapparelle ecc.) dovrà mai ostruire il normale deflusso dell'aria sia dalle griglie interne che da quelle esterne.**

-  • **Non appoggiarsi o peggio sedersi mai sulla scocca del climatizzatore per evitare gravi danni alle parti esterne.**
- **Non muovere manualmente il flap di uscita aria. Per compiere questa operazione utilizzare sempre il telecomando.**
- **In caso di perdite d'acqua dall'apparecchio è necessario spegnerlo immediatamente e togliere l'alimentazione elettrica. Chiamare quindi il centro di assistenza autorizzato più vicino.**
- **Durante il funzionamento in riscaldamento il climatizzatore provvede periodicamente ad eliminare il ghiaccio che si può formare sulla batteria esterna. In questa situazione la macchina continua a funzionare ma non invia aria calda in ambiente.**
La durata di questa fase può durare da 3 minuti ad un massimo di 10 minuti.
- **Pulire regolarmente il filtro dell'aria come descritto nell'apposito paragrafo (7.1.2).**

 **L'apparecchio non deve essere installato in locali dove si sviluppano gas esplosivi o dove vi sono condizioni di umidità e temperatura fuori dai limiti massimi definiti sul manuale di installazione.**

6.2 - DESCRIZIONE DELLA CONSOLE DI SEGNALAZIONE

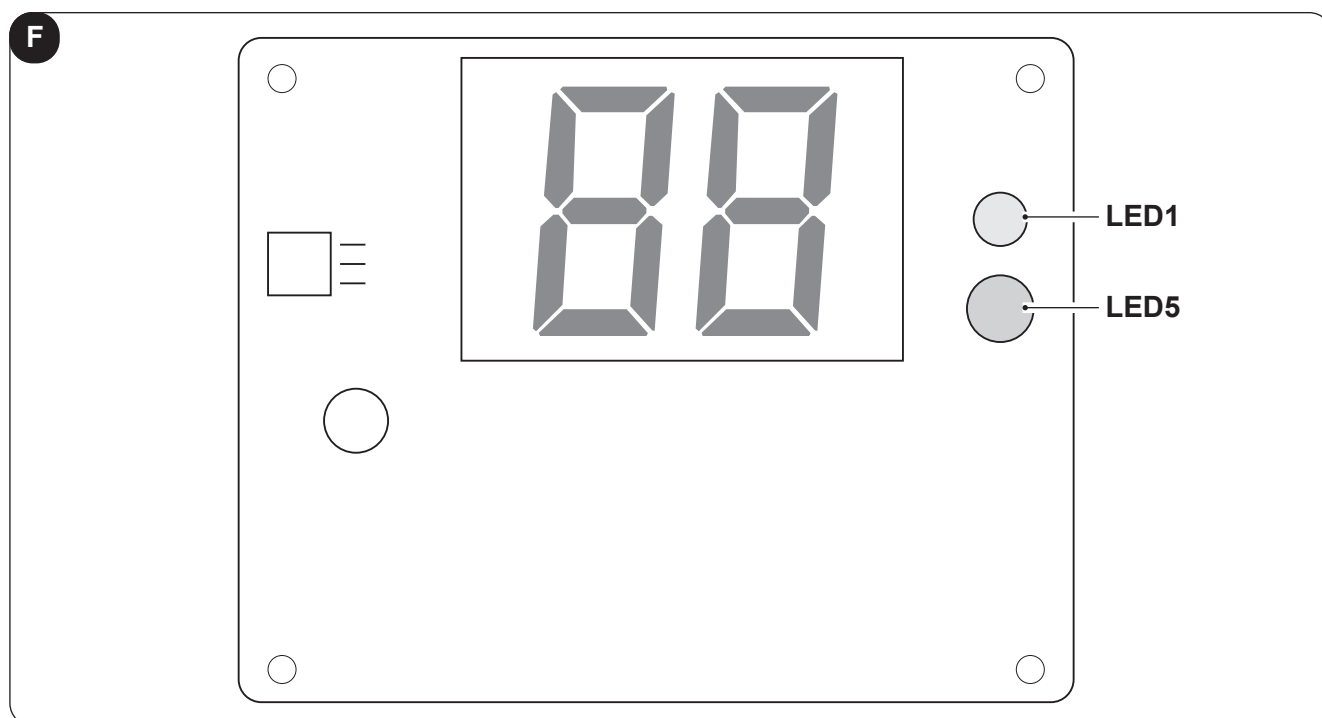

6.2.1 - SEGNALAZIONI PANNELLO COMANDI

La console prevede le segnalazioni sotto riportate.

CONDIZIONI DI FUNZIONAMENTO	DISPLAY	LED5	LED1
Stand-by (timer disabilitato)	OFF	OFF	OFF
Modalità raffreddamento	18÷30°C (64÷86°F)	ON (blu)	x
Modalità riscaldamento	16÷30°C (61÷86°F)	ON (rosso)	x
Modalità deumidificatore	--	ON (blu)	x
Modalità solo FAN	--	OFF	x
Modalità automatica	A	x	x
Timer abilitato	x	x	ON
Funzione autodiagnosi abilitata	AL	OFF	OFF
Apertura contatto WIN	P	OFF	x
Velocità di ventilazione massima	H1	x	x
Velocità di ventilazione minima	NE	x	x
Velocità di ventilazione bassa	Lo	x	x
Velocità di ventilazione automatica	Au	x	x

6.2.2 - FUNZIONAMENTO MANUALE

Il funzionamento manuale può essere utilizzato temporaneamente, nel caso in cui non si riesca a trovare il telecomando, oppure le sue batterie siano esaurite.

- Aprire e sollevare il pannello frontale fino ad una angolazione in cui si blocca e si avverte un "click" (figura 40).
- Premere una sola volta il tasto di comando manuale (AUTO/OFF) per avviare il funzionamento in modalità "AUTO" (figura 41).
- Chiudere bene il pannello riportandolo alla sua posizione originale (figura 42).



• **Premendo il tasto manuale, la modalità di funzionamento passa in sequenza a:**

AUTO > OFF.

• **Per ripristinare il funzionamento da telecomando, utilizzare direttamente il telecomando.**

6.3 - USO DEL TELECOMANDO

Il telecomando fornito a corredo del climatizzatore è lo strumento che Vi permette di utilizzare l'apparecchiatura nel modo più comodo.

E' uno strumento da maneggiare con cura ed in particolare:

- Evitare di bagnarlo (non va pulito con acqua o lasciato alle intemperie).
- Evitare che cada per terra o urti violentemente.
- Evitare l'esposizione diretta ai raggi solari.

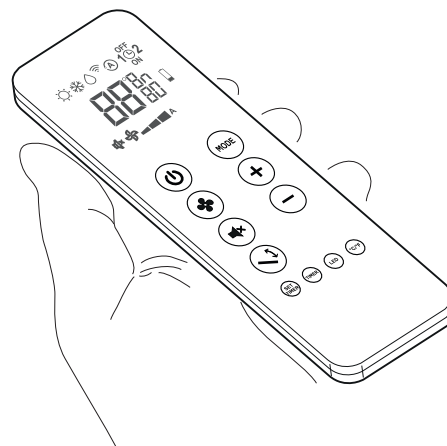

- **Il telecomando funziona con la tecnologia all'infrarosso.**
- **Durante l'uso non interporre ostacoli fra il telecomando e il condizionatore.**
- **Nel caso in cui nell'ambiente vengano utilizzati altri apparecchi dotati di telecomando (TV, gruppi stereo, ecc...), si potrebbero verificare delle interferenze con conseguente perdita del segnale inviato.**
- **Lampade elettroniche e fluorescenti possono interferire nelle trasmissioni tra telecomando e condizionatore.**
- **Estrarre le batterie di alimentazione nel caso di inutilizzo prolungato del telecomando.**
- **Il display del telecomando si disattiva dopo alcuni secondi di non utilizzo, per riattivarlo premere qualsiasi tasto.**

6.3.1 - INSERIMENTO DELLE BATTERIE

Le batterie di alimentazione non sono comprese nella fornitura.

Per inserire correttamente le batterie:

- Sfilare lo sportello del vano batterie.
- Inserire le batterie nell'apposito vano, facendo attenzione alla polarità indicata.



Rispettare scrupolosamente le polarità indicate sul fondo del vano batterie.

- Richiudere correttamente lo sportello.

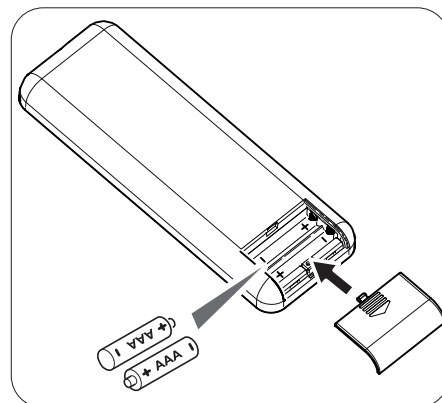

6.3.2 - SOSTITUZIONE DELLE BATTERIE

Le batterie vanno sostituite quando il display del telecomando non appare più nitido o quando lo stesso non cambia più le impostazioni del climatizzatore.



Utilizzare sempre batterie nuove e sostituirle entrambe. L'utilizzo di batterie vecchie o di tipo diverso potrebbe generare un malfunzionamento del telecomando.

Il telecomando utilizza due batterie alcaline a secco da 1,5V (tipo AAA.LR03).

Dopo la sostituzione delle batterie, regolare l'orologio del telecomando.



Una volta scariche, le batterie vanno sostituite entrambe ed eliminate negli appositi centri di raccolta o come previsto dalle normative locali.

- Se non si utilizza il telecomando per alcune settimane o anche più, togliere le batterie.
Eventuali perdite delle batterie potrebbero danneggiare il telecomando.
- La vita media delle batterie, con un normale utilizzo, è di circa sei mesi. Sostituire le batterie quando non si avverte più il “beep” di ricezione del comando dall’unità interna, oppure se l’indicatore di trasmissione sul telecomando non si accende.



Non ricaricare o smontare le batterie. Non gettate le batterie nel fuoco. Possono bruciare o esplodere.



Se il liquido delle batterie cade sulla pelle o sui vestiti, lavare con cura con acqua pulita. Non utilizzare il telecomando con batterie che hanno avuto perdite. I prodotti chimici contenuti nelle batterie possono provocare bruciature od altri rischi per la salute.

6.3.3 - POSIZIONE DEL TELECOMANDO

- Tenere il telecomando in una posizione dalla quale il segnale può raggiungere il ricevitore dell’apparecchio (distanza massima circa 8 metri - con le batterie cariche) (fig. 38).
La presenza di ostacoli (mobili, tende, pareti, ecc.) tra il telecomando e l’apparecchio riduce la portata del telecomando.

6.3.4 - DESCRIZIONE DEL TELECOMANDO

Il telecomando è l’interfaccia tra utente e climatizzatore ed è quindi molto importante imparare a conoscere ogni funzione, l’uso dei vari comandi e i simboli visualizzati.

TELECOMANDO

- B1** Attivazione/disattivazione (Stand-by) della unità
- B2** Selezione della velocità di ventilazione minima, media, massima o automatica
- B3** Attivazione/disattivazione funzione **SILENT**
- B4** Attivazione/disattivazione funzione oscillazione del flap di uscita aria
- B5** Selezione modalità di funzionamento
- raffreddamento > riscaldamento > ventilazione >
> deumidificazione > automatico
- B6** Incremento temperatura desiderata/orologio/programmazione
- B7** Decremento temperatura desiderata/orologio/programmazione
- B8** Attivazione/disattivazione display console di segnalazione
- B9** Impostazione orologio/programmazione
- B10** Attivazione/disattivazione funzioni programmazione 1 / programmazione 2
- B11** Attivazione/disattivazione accensione display bordo macchina
- B12** Selezione unità temperatura desiderata °C/F

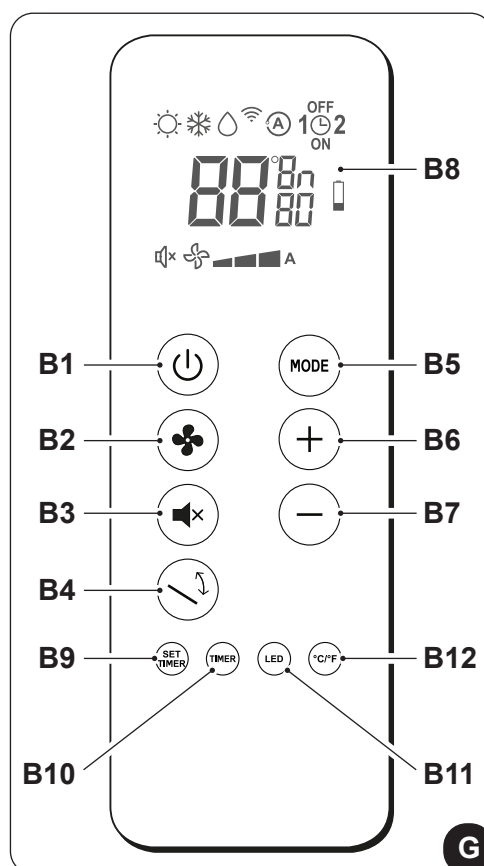

DISPLAY

- D1** Modalità riscaldamento
- D2** Modalità raffreddamento
- D3** Modalità deumidificazione
- D4** Trasmissione del comando in corso
- D5** Modalità automatico
- D6** Programma 1
- D7** Impostazione tempo spegnimento programma
- D8** Impostazione orologio/programma
- D9** Programma 2
- D10** Impostazione tempo accensione programma
- D11** Unità di misura temperature/tempo
- D12** Segnalazione batteria scarica
- D14** Temperatura desiderata/orologio/programmazione
- D13** Timer minuti
- D15** Velocità di ventilazione automatica
- D16** Velocità di ventilazione massima
- D17** Velocità di ventilazione media
- D18** Velocità di ventilazione minima
- D19** Funzione SILENT abilitata

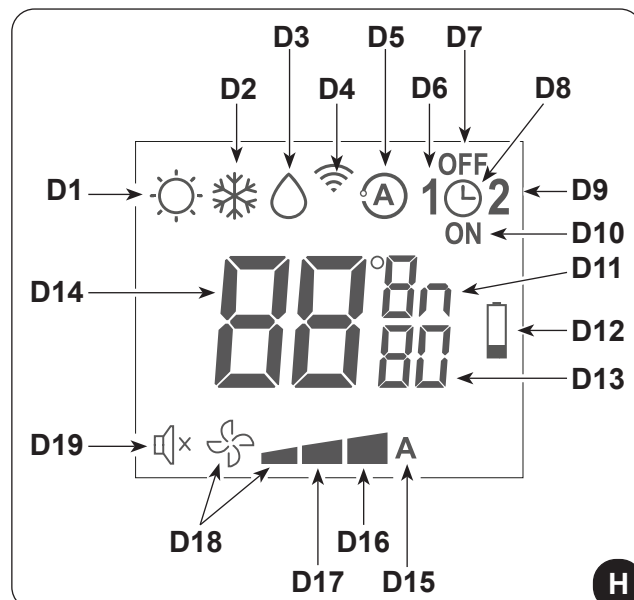
**6.3.5 - RESET DI TUTTE LE FUNZIONI DEL TELECOMANDO**

Sostituendo le batterie o rimuovendole anche per pochi istanti, vengono azzerate tutte le impostazioni del telecomando.

Così facendo si annullano tutte le impostazioni orarie del timer salvate nel telecomando ed il telecomando ripristina tutte le impostazioni di fabbrica.

6.4 - DESCRIZIONE DELLE FUNZIONI DEL CLIMATIZZATORE

- Con il telecomando è possibile la gestione dell'impianto.
Per trasmettere i comandi verso il climatizzatore occorre rivolgere la parte anteriore del telecomando verso la console dell'apparecchio.
La ricezione del comando emesso viene confermata dall'emissione di un segnale acustico.
- La distanza massima dalla quale può avvenire la ricezione dei comandi corrisponde ad 8 metri circa (con le batterie cariche).

6.4.1 - ACCENSIONE/SPEGNIMENTO DELL'APPARECCHIO

- Premere il pulsante **B1** sul telecomando per attivare o disattivare (stand-by) il climatizzatore. Il sistema di controllo dell'unità è dotato di memoria, per cui tutte le impostazioni non andranno perse allo spegnimento dell'apparecchio stesso.



In caso di prolungato arresto dell'apparecchio, questo deve essere disattivato scollegando l'interruttore generale, o togliendo la spina dalla presa di corrente.

6.4.2 - FUNZIONAMENTO IN SOLA MODALITÀ “BENESSERE” (AUTOMATICO)

- In questa modalità, in funzione della temperatura interna del locale ed alla temperatura desiderata impostata, viene regolata automaticamente la temperatura dell'impianto e la velocità della ventola.
- Per attivare questa modalità premere più volte il tasto **B5** sul telecomando fino a quando sul display si visualizza il simbolo **D5**.

In questa modalità, l'apparecchio imposta automaticamente la modalità di funzionamento (raffreddamento, ventilazione o, se previsto, riscaldamento), la temperatura dell'impianto e la velocità di ventilazione.

6.4.3 - FUNZIONAMENTO IN MODALITÀ “RAFFREDDAMENTO”

- Usando questa modalità l'apparecchio deumidifica e raffredda l'ambiente.
- Per attivare questa modalità premere più volte il tasto **B5** sul telecomando fino a quando sul display dello stesso si visualizza il simbolo **D2**.
- In questa modalità di funzionamento è possibile impostare la temperatura desiderata e la velocità del ventilatore.
Dopo tre minuti (come tempo massimo) dall'attivazione di questa modalità di funzionamento l'apparecchio inizia ad erogare aria fredda.

6.4.4 - FUNZIONAMENTO IN SOLA MODALITÀ “DEUMIDIFICAZIONE”

- Usando questa modalità l'apparecchio deumidifica l'ambiente.
L'attivazione di questa funzione risulta quindi particolarmente utile nelle mezze stagioni, vale a dire in quelle giornate (come per esempio quelle piovose) nelle quali la temperatura è tutto sommato gradevole, ma l'eccessiva umidità fa avvertire un certo senso di disagio.
- In questa modalità viene ignorata sia l'impostazione della temperatura ambiente che l'impostazione della velocità del ventilatore che risulta corrispondente sempre alla minima.
- Scompare quindi dal display (LED6) del pannello di comando (fig.F) ogni indicazione di temperatura e di velocità del ventilatore.
- Per attivare questa modalità premere più volte il tasto **B5** sul telecomando fino a quando sul display dello stesso si visualizza il simbolo **D3** e il simbolo della ventilazione minima **D18**.
- Con questa modalità è normale che l'apparecchio funzioni in modo intermittente.

6.4.5 - FUNZIONAMENTO IN SOLA MODALITÀ “VENTILAZIONE”

- Usando questa modalità l'apparecchio non esercita alcuna azione né sulla temperatura né sull'umidità dell'aria in ambiente.
- Per attivare questa modalità premere più volte il tasto **B5** sul telecomando fino a quando sul display dello stesso si visualizza il simbolo della ventilazione minima **D18**.

In questa modalità è possibile selezionare la massima, media e minima velocità del ventilatore.

6.4.6 - FUNZIONAMENTO IN MODALITÀ “RISCALDAMENTO”

- Usando questa modalità l'apparecchio riscalda l'ambiente.
- Per attivare questa modalità premere più volte il tasto **B5** sul telecomando fino a quando sul display dello stesso si visualizza il simbolo **D1**.
- In questa modalità di funzionamento è possibile impostare la temperatura desiderata e la velocità del ventilatore. Dopo tre minuti (come tempo massimo) dall'attivazione di questa modalità di funzionamento l'apparecchio inizia ad erogare calore.

6.4.7 - CONTROLLO DELLA DIREZIONE DEL FLUSSO D'ARIA

- Premere il tasto **B4** sul telecomando per attivare/disattivare l'oscillazione continua del deflettore mobile di uscita aria (fig.A - rif. 1).
- Quando l'oscillazione continua è attivata, una ulteriore pressione del tasto **B5** consente di bloccare il deflettore in modo da ottenere la direzione verticale desiderata per il flusso d'aria.



La posizione del deflettore mobile non deve mai essere forzata manualmente.

6.4.8 - CONTROLLO DELLA VELOCITÀ DEL VENTILATORE

- Il controllo della velocità del ventilatore avviene per mezzo del tasto **B2** (sul telecomando).
- Premendo più volte questo tasto la velocità cambia con la seguente sequenza: Bassa > Media > Alta > Automatica.
- Maggiore è la velocità impostata maggiore è la resa dell'apparecchio, ma minore è la sua silenziosità.
- Impostando la velocità **Automatica** il microprocessore di bordo regola la velocità automaticamente, mantenendola tanto più alta quanto è maggiore lo scostamento tra la temperatura in ambiente rilevata e la temperatura impostata.
- La velocità viene ridotta sempre automaticamente mano a mano che la temperatura ambiente s'avvicina a quella impostata.
- In modalità deumidificazione il controllo della velocità non è possibile in quanto l'apparecchio può funzionare esclusivamente alla bassa velocità.



Nel caso entrambe le unità sono in funzione, la ventilazione di UNICO MASTER E WALL è limitata alla velocità Bassa.

6.4.9 - TASTO SILENT

- Per attivare questa modalità premere il tasto **B3** sul telecomando.
- L'attivazione della funzione **SILENT** permette di ottenere molteplici risultati:
 - aumento graduale della temperatura impostata in raffreddamento
 - diminuzione graduale della temperatura impostata per il riscaldamento (solo modelli HP)
 - riduzione delle velocità di ventilazione
- Per l'attivazione della funzione **SILENT** occorre prima selezionare la modalità di funzionamento e la temperatura desiderata, quindi attivare la funzione **SILENT** premendo il tasto **B3**.

6.5 - IMPOSTAZIONE DEL TIMER

- La logica dell'apparecchio mette a disposizione dell'Utente la possibilità di fruire di due distinti programmi del timer (vedere paragrafo 6.5.2), grazie ai quali l'apparecchio può essere disattivato ed attivato (o viceversa) in orari a piacere (per esempio si può attivarlo poco prima dell'orario di rientro previsto in modo da trovare nell'abitazione una temperatura già gradevole).
- Se si desidera usufruire di queste funzioni occorre innanzitutto eseguire l'impostazione dell'orario esatto (vedere paragrafo 6.5.1) e successivamente impostare il timer agli orari desiderati.

6.5.1 - IMPOSTAZIONE DELL'OROLOGIO E DEL TIMER

Per impostare l'ora operare con il telecomando come segue:

- Premere il tasto **B9** (SET TIMER) fino a quando sul display si visualizza l'indicazione delle ore **h** (D11).
- Con i tasti **B6** (+) e **B7** (-) impostare l'ora.
- Premere il tasto **B9** fino a quando sul display si visualizza l'indicazione dei minuti **m** (D11).
- Con i tasti **B6** (+) e **B7** (-) impostare i minuti.
- Premere il tasto **B9** per memorizzare l'ora e proseguire nella programmazione del timer.

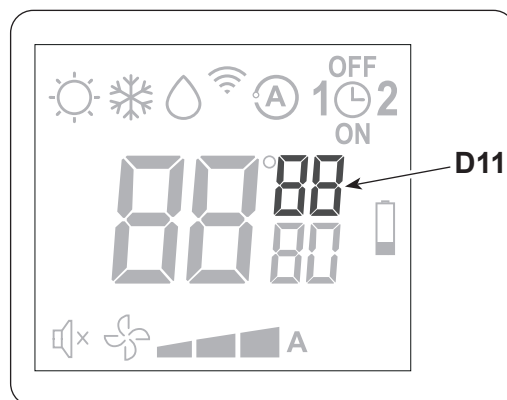

6.5.2 - IMPOSTAZIONE DEGLI ORARI TIMER (PROGR. 1 E PROGR. 2)

È possibile impostare uno o entrambi i programmi timer. Per impostare gli orari di attivazione e di disattivazione dell'apparecchio nei due programmi utilizzare il telecomando e operare come segue:

- Premere una o più volte il tasto **B9** (SET TIMER) fino a quando sul display si visualizza il simbolo **1** (D6) (Orario di attivazione del 1° programma) e il simbolo **ON** (D10).
- Con i tasti **B6** (+) e **B7** (-) aumentare o diminuire l'ora in cui si desidera che il climatizzatore si attivi. La variazione dell'ora impostabile con i tasti **B6** (+) e **B7** (-) è di 30 minuti.
- Premere una seconda volta il tasto **B9** (SET TIMER); sul display si visualizza il simbolo **1** (D6) (Orario di disattivazione del 1° programma) e il simbolo **OFF** (D7).
- Con i tasti **B6** (+) e **B7** (-) aumentare o diminuire l'ora in cui si desidera che il climatizzatore si spenga. La variazione dell'ora impostabile con i tasti **B6** (+) e **B7** (-) è di 30 minuti.
- Premere di nuovo il tasto **B9** (SET TIMER); sul display si visualizza il simbolo **2** (D9) (Orario di attivazione del 2° programma) e il simbolo **ON** (D10).
- Con i tasti **B6** (+) e **B7** (-) aumentare o diminuire l'ora in cui si desidera che il climatizzatore si attivi. La variazione dell'ora impostabile con i tasti **B6** (+) e **B7** (-) è di 30 minuti.
- Premere di nuovo il tasto **B9** (SET TIMER); sul display si visualizza il simbolo **2** (D6) (Orario di disattivazione del 2° programma) e il simbolo **OFF** (D7).
- Con i tasti **B6** (+) e **B7** (-) aumentare o diminuire l'ora in cui si desidera che il climatizzatore si spenga. La variazione dell'ora impostabile con i tasti **B6** (+) e **B7** (-) è di 30 minuti.
- Per tornare alla modalità di funzionamento normale premere una o più volte il tasto **B9** (SET TIMER) fino a quando sul display si spengono tutti i simboli riferiti a questa impostazione.

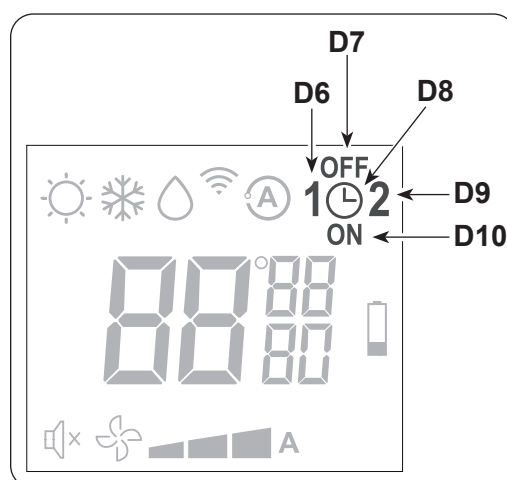

6.5.3 - ATTIVAZIONE E DISATTIVAZIONE DEL TIMER

Una volta impostati, i programmi del timer possono essere attivati o meno a seconda delle necessità contingenti. L'attivazione può riguardare uno dei due programmi o entrambi.

In particolare, ogni volta che si preme il pulsante **B9** (SET TIMER) (Attivazione dei programmi) la situazione cambia come segue:

- Attivazione del solo 1° Programma.
- Attivazione del solo 2° Programma.
- Attivazione del 1° e del 2° Programma.
- Disattivazione di entrambi i programmi.



6.6 - DIAGNOSI, ALLARMI E INCONVENIENTI

6.6.1 - DIAGNOSI DEGLI INCONVENIENTI

Per l'Utente è importantissimo saper distinguere eventuali inconvenienti o anomalie funzionali rispetto a comportamenti dell'apparecchio previsti nel suo normale funzionamento.

Gli inconvenienti più comuni, inoltre, possono essere facilmente risolti tramite semplici operazioni dall'Utente stesso (vedere paragrafo: Anomalie e rimedi).



Per tutte le altre segnalazioni (vedere paragrafo: 6.6.2) è necessario contattare sempre il servizio di assistenza tecnica”



Ogni tentativo di riparazione eseguito da personale non autorizzato fa decadere immediatamente ogni forma di garanzia.

6.6.2 - PROVE DI FUNZIONAMENTO E DIAGNOSI DI EVENTUALI ANOMALIE

Il climatizzatore è in grado di eseguire un breve ciclo di autodiagnosi per verificare il normale funzionamento dei componenti interni.

Per attivare la funzione di autodiagnosi procedere come segue:

- alimentare l'apparecchio collegando la spina o agendo sul sezionatore dell'impianto;
- assicurarsi che la macchina sia in stand-by (nessun LED alimentato sulla console);
- Premere per almeno 5 secondi il micro tasto situato sotto coperchio posto sul lato destro della unità SPLIT. L'emissione di un doppio segnale acustico indica l'attivazione della funzione di autodiagnosi.

A questo punto sulla console viene visualizzato “88” ed in contemporanea vengono accesi il LED1 e LED2. Successivamente viene visualizzato il codice “At” e quindi appare per 5 secondi la configurazione della macchina.

CE : se la compensazione è attivata

Cd : se la compensazione è disattivata

A questo punto inizia la vera e propria funzione di autodiagnosi.

Se durante la fase di autotest si verificano gli allarmi relativi alle sonde di temperatura e ventilatore interno la funzione viene immediatamente interrotta e il codice di allarme rimane attivo sulla console di visualizzazione.



La configurazione del controllo elettronico per installazione nella parte alta della parete determina una correzione automatica della temperatura ambiente rilevata pari a 3°C.

Nel caso in cui il climatizzatore si blocchi con segnalazione d'allarme, segnalare al centro di assistenza i led lampeggianti per agevolare l'intervento.

DESCRIZIONE	DISPLAY
Sovratemperatura scambiatore esterno unità UNICO (HTE)	10
Guasto sonda temp. esterna unità UNICO	1
Malfunzionamento ventilatore interno (SV)	19
Temperatura scambiatore insufficiente unità UNICO (CF/RL)	16
Livello massimo acqua condensa unità UNICO (OF)	20
Parametri EEprom non validi (CKS)	12
Guasto sonda temperatura ambiente	14
Guasto sonda temp. scambiatore interno (corto circuito) (TFS3)	15
Guasto sonda temperatura scambiatore esterno unità UNICO (corto circuito) (TFS5)	2
Malfunzionamento linea di comunicazione	27
Sovratemperatura scambiatore interno (HTI)	17

6.6.3 - ASPETTI FUNZIONALI DA NON INTERPRETARE COME INCONVENIENTI

Durante il normale funzionamento è possibile che si verifichi quanto segue:

- a. **Il compressore non si riavvia prima che sia trascorso un certo periodo (tre minuti circa dal precedente arresto).**
 - Nella logica di funzionamento dell'apparecchio è stato previsto un ritardo tra un arresto del compressore ed un suo successivo riavviamento, in modo da proteggere il compressore stesso da attivazioni troppo frequenti.
- b. **Durante il funzionamento in riscaldamento degli apparecchi a pompa di calore l'erogazione aria calda può avvenire qualche minuto dopo l'attivazione del compressore.**
 - Se il ventilatore s'avviasse contemporaneamente al compressore, nei primi minuti di funzionamento sarebbe immessa in ambiente aria eccessivamente fredda (che potrebbe arrecare disturbo agli occupanti) in quanto l'apparecchio non è ancora andato a regime.
- c. **Le due unità UNICO MASTER e WALL non possono eseguire modalità di funzionamento opposte.**
 - Se un'unità sta lavorando in raffreddamento l'altra unità non può essere in modalità riscaldamento e viceversa. In tutte queste condizioni il comando sarà rifiutato dall'Unità.

6.6.4 - ANOMALIE E RIMEDI

Malfunzionamento	Causa	Cosa occorre fare ?
L'apparecchio non si avvia	Interruzione di corrente	Attendere che venga ripristinata la corrente.
	L'unità si è scollegata dalla corrente.	Verificare che la spina sia inserita nella presa a muro.
	É scattato il magnetotermico.	Ripristinare il magnetotermico.
	Le batterie del telecomando possono essere esaurite.	Sostituire le batterie.
	L'ora impostata con il timer può non essere corretta.	Attendere o annullare l'impostazione del timer.
L'apparecchio non raffredda/non riscalda più' a sufficienza	Errata impostazione della temperatura.	Impostare la temperatura in modo corretto. Per la procedura consultare il capitolo "Utilizzo del telecomando".
	Il filtro dell'aria è sporco.	Pulire il filtro dell'aria.
	Le porte o le finestre sono aperte.	Chiudere le porte o le finestre.
	Le prese di ingresso o uscita aria delle unità interna o esterna sono bloccate.	Togliere prima le ostruzioni, quindi riavviare l'apparecchiatura.
	É aumentato il carico termofrigorifero (esempio é stata lasciata aperta una porta oppure una finestra, altrimenti il condizionatore è installato in un ambiente con un'apparecchiatura che dissipa una forte quantità di calore);	Chiudere la porta o la finestra. Cambiare ambiente di installazione.
	Entrambe le unità interne sono in funzione; il carico termico è superiore alla potenza di ogni unità interna.	Spegnerne una delle due unità interne.
 <p>Se il problema non è stato risolto, contattare il servizio di assistenza tecnica più vicino. Fornire informazioni dettagliate sul malfunzionamento e sul modello dell'apparecchiatura.</p>		

7 - PULIZIA E MANUTENZIONE



Prima di procedere ad un qualsiasi intervento di manutenzione e pulizia accertarsi sempre di aver spento l'impianto, con l'utilizzo del telecomando, e di aver staccato la spina di alimentazione dalla presa dell'impianto (o di aver posizionato su "0" OFF il sezionatore generale a monte).

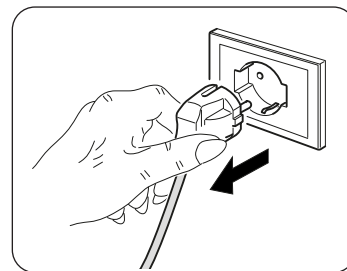

Non toccare le parti in metallo dell'unità quando si tolgono i filtri dell'aria. Sono molto affilate. Rischio di tagli o ferite.

7.1 - PULIZIA

7.1.1 - PULIZIA DELL'APPARECCHIO E DEL TELECOMANDO

Utilizzare un panno asciutto per pulire l'apparecchio e il telecomando.

E' possibile utilizzare un panno inumidito con acqua fredda per pulire l'apparecchio se questo è molto sporco. Aspirare tra le griglie di ingresso e mandata aria.



Non utilizzare un panno trattato chimicamente o antistatico per pulire l'apparecchio. Non utilizzare, benzina, solvente, pasta per lucidare, o solventi simili. Questi prodotti potrebbero provocare la rottura o la deformazione della superficie in plastica.

7.1.2 - PULIZIA DEL FILTRO DELL'ARIA

Per garantire una efficace filtrazione dell'aria interna ed un buon funzionamento del Vostro climatizzatore è indispensabile pulire periodicamente il filtro dell'aria.

Il filtro dell'aria si trova nella parte superiore dell'apparecchio.

Estrazione filtro UNICO:

- Scollegare elettricamente l'apparecchio.
- Spegnere l'unità e attendere la chiusura del flap di aspirazione.
- Sollevare manualmente la griglia di aspirazione aria (3) (fig. 43).
- Sollevare la parte frontale del filtro (F) e tirarlo leggermente verso di se (fig. 43).
- Staccare dal gruppo filtro (F) i due filtri supplementari (fig. 44):
(filtro purificatore colore verde rif. F1 - filtro carboni attivi colore nero rif. F2).
- Lavare e asciugare perfettamente tutti i filtri.

Rimontaggio del filtro:

- Rimontare il gruppo filtri (F1-F2) inserendo all'interno della griglia il lembo posteriore.
- Richiudere manualmente la griglia di aspirazione aria (3) (fig. 45).

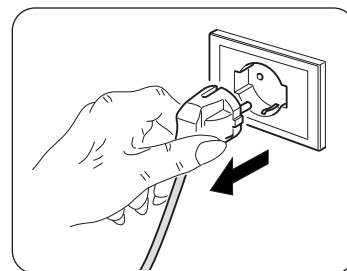

Per disattivare il led A (se acceso), dopo aver alimentato e attivato l'apparecchio, premete per un breve istante tramite un oggetto acuminato il microtasto collocato sulla consolle di segnalazione. In questo modo viene resettata la segnalazione relativa alla necessità di pulizia filtro.

Estrazione filtro WALL:

- a. Aprire e sollevare il pannello frontale fino ad una angolazione in cui si blocca e si avverte un “click” (figura 40).
- b. Grazie all’impugnatura del filtro dell’aria, sollevarlo leggermente per estrarlo dal porta-filtro (figura 40a) quindi tirarlo verso il basso (figura 40b).
- c. Rimuovere il filtro dell’aria.
- d. Pulire il filtro dell’aria utilizzando un aspiratore o lavarlo con acqua, quindi metterlo ad asciugare in un luogo fresco.
- e. Togliere il filtro elettrostatico (se fornito a corredo) e il filtro a carboni attivi (se fornito a corredo) dal filtro dell’aria.



Non toccare il filtro elettrostatico per almeno 10 minuti dall’apertura della griglia di ingresso. Vi è il rischio di prendere la scossa.

- f. Pulire il filtro elettrostatico con un blando detergente o con acqua ed asciugare al sole per due ore.
- g. Inserire nuovamente il filtro elettrostatico (se fornito a corredo) + il filtro a carboni attivi (se fornito a corredo).
- h. Inserire la parte superiore del filtro dell’aria nell’unità facendo attenzione che i bordi sinistro e destro siano correttamente allineati quindi riposizionare il filtro nell’apposita sede (figura 40c).
- i. Chiudere bene il pannello riportandolo alla sua posizione originale (figura 42).

7.2 - MANUTENZIONE

Se si prevede di non utilizzare l’apparecchiatura per un lungo periodo, eseguire quanto segue:

- a. Arrestare il condizionatore e scollegare l’alimentazione.
- b. Togliere le batterie dal telecomando.



Non cercare di riparare l’apparecchiatura da soli.

7.2.1 - MANUTENZIONE PERIODICA

Il climatizzatore è stato studiato in modo che le operazioni di manutenzione ordinaria siano ridotte al minimo.

In effetti esse si riducono alle sole operazioni di pulizia di seguito delineate:

- La pulizia o il lavaggio del filtro dell’aria ambiente ogni 2 settimane o ogni qualvolta si illumina il relativo led di segnalazione di colore rosso (operazione eseguibile dall’utente, vedi manuale uso).
- La pulizia della batteria condensante e la pulizia del sistema di gestione della condensa.

Tali operazioni devono essere eseguite da personale tecnico competente periodicamente e con una frequenza che dipende dal luogo di installazione e dall’intensità di utilizzo.

A seconda della quantità di sporco ci si può limitare alla pulizia a secco (soffiando con un compressore batteria e bacinella e pulendo con una spazzola morbida le alette facendo attenzione a non deformarle) o effettuare una pulizia più approfondita con anche un lavaggio con detergenti dedicati.

Prima di lasciare il cantiere è bene raccogliere gli imballaggi ed eliminare con un panno umido ogni traccia della sporcizia che si è depositata sull’apparecchio durante il montaggio.

Queste operazioni, che a rigor di logica non sono strettamente indispensabili, permettono tuttavia di aumentare agli occhi dell’Utente l’immagine professionale di chi ha installato l’apparecchio.

>>>>>

IT - 45

Per evitare inutili chiamate da parte dell'Utente, prima di lasciare il cantiere è inoltre bene:

- illustrargli i contenuti del Manuale d'Istruzioni per l'Utente,
- illustrargli le modalità con le quali deve essere eseguita la pulizia del filtro,
- chiarirgli quando e come deve interpellare un centro di assistenza autorizzato.

7.2.2 - EVACUAZIONE DELL'ACQUA DI CONDENZA IN CASO DI EMERGENZA

Se si dovessero verificare delle anomalie al sistema di smaltimento dell'acqua di condensa il climatizzatore si arresta con l'accensione intermittente del secondo, terzo e quarto led da sinistra (arancio, verde e rosso) che segnala lo stato di allarme.

Per far funzionare temporaneamente l'apparecchio in attesa dell'arrivo del centro di assistenza è possibile drenare l'acqua contenuta tramite queste semplici operazioni:



Prima di procedere accertarsi sempre di aver spento l'impianto, con l'utilizzo del telecomando, e di aver staccato la spina di alimentazione dalla presa dell'impianto (o di aver posizionato su "0" OFF il sezionatore generale a monte).

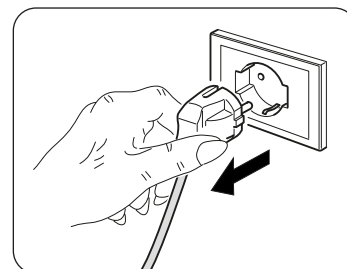

- Sfilare la copertura inferiore.
- Togliere il tappo (6a) avendo cura di mettere prima in posizione un contenitore di buona capienza (almeno cinque litri) per raccogliere l'acqua.
- Una volta rimosso il guasto, il centro assistenza provvederà a richiudere il condotto di evacuazione.

MAIN INDEX

0 - WARNINGS	3
0.1 - GENERAL INFORMATION	3
0.2 - SYMBOLS	3
0.2.1 - Editorial pictograms	3
0.3 - GENERAL WARNINGS.....	5
0.4 - NOTES REGARDING FLUORINATED GASES.....	8
0.5 - PROPER USE.....	8
0.6 - HAZARDOUS ZONES	8
1 - DESCRIPTION OF THE APPLIANCE	9
1.1 - LIST OF THE COMPONENTS SUPPLIED	9
1.2 - STORAGE.....	9
1.3 - RECEIPT AND UNPACKING	9
1.4 - APPLIANCE COMPONENTS DESCRIPTION.....	10
2 - INSTALLATION	10
2.1 - SIZE AND SPECIFICATIONS OF THE ROOM IN WHICH TO INSTALL THE AIR CONDITIONER ...	10
2.2 - CHOOSING THE POSITION OF THE UNIT	11
2.3 - INSTRUCTIONS FOR INSTALLATION UNICO MASTER	11
2.3.1 - Unit assembly.....	12
2.3.1.1 - Drilling the wall	12
2.3.1.2 - Preparing the condensate discharge.....	13
2.3.1.3 - Assembly of the air ducts and external grids.....	14
2.3.1.4 - Preparing the holes on the machine.....	14
2.3.1.5 - Positioning the appliance	14
2.3.2 - Electric hook-up.....	15
2.3.3 - Top/bottom installation configuration	16
2.4 - INSTRUCTIONS FOR INSTALLATION UNICO WALL.....	16
2.4.1 - Installation of the inside unit	17
2.4.2 - Piping connection	18
2.4.3 - Drain pipe connection.....	18
2.4.4 - Electric connectionsl	18
3 - COOLER CONNECTION	19
3.1 - TESTS AND INSPECTION	20
3.2 - SYSTEM VACUUM	20
3.3 - FILLING THE SYSTEM.....	20
4 - COMPONENTS OF THE SYSTEM	21
4.1 - UNICO MASTER AND WALL SPLIT COMMUNICATION LINE	21
4.2 - RECOMMENDATIONS FOR ENERGY SAVINGS.....	21
5 - USE UNICO MASTER	22
5.1 - WARNINGS.....	22
5.2 - DESCRIPTION OF THE WARNING PANEL	22
5.2.1 - Control panel notifications.....	23
5.2.2 - Managing the unit if the remote control is not available	23
5.3 - USE OF THE REMOTE CONTROL.....	23
5.3.1 - Insertion of batteries.....	24
5.3.2 - Replacement of batteries	24
5.3.3 - Location of the remote controller.....	24
5.3.4 - Description of remote control	25
5.3.5 - Resetting all remote control functions	26
5.4 - DESCRIPTION OF THE AIR CONDITIONER FUNCTIONS.....	26
5.4.1 - Turning the unit ON/OFF	26
5.4.2 - Operation in “Spa” mode only (Automatic).....	26
5.4.3 - Operation in “Cooling” mode only.....	26
5.4.4 - Operation in “Dehumidification” mode only	26
5.4.5 - Operation in “Ventilation” mode only	27

5.4.6 - Operation in "Heating" mode only	27
5.4.7 - Checking airflow direction	27
5.4.8 - Checking fan speed.....	27
5.4.9 - SILENT key	28
5.5 - TIMER SETTING.....	28
5.5.1 - Timer and clock setting	28
5.5.2 - Timer setting.....	28
5.5.3 - Timer activation and deactivation	29
5.6 - DIAGNOSIS, ALARMS AND INCONVENIENCES	29
5.6.1 - Diagnosis of the inconveniences.....	29
5.6.2 - Running tests and troubleshooting.....	29
5.6.3 - Functional aspects not to be mistaken for anomalies	31
5.6.4 - Anomalies and remedies.....	32
6 - USE UNICO WALL.....	33
6.1 - WARNINGS.....	33
6.2 - DESCRIPTION OF THE WARNING PANEL	33
6.2.1 - Control panel notifications	34
6.2.2 - Manual operation.....	34
6.3 - USE OF THE REMOTE CONTROL.....	35
6.3.1 - Insertion of batteries.....	35
6.3.2 - Replacement of batteries	35
6.3.3 - Location of the remote controller.....	36
6.3.4 - Description of remote control	36
6.3.5 - Resetting all remote control functions	37
6.4 - DESCRIPTION OF THE AIR CONDITIONER FUNCTIONS.....	37
6.4.1 - Turning the unit ON/OFF	37
6.4.2 - Operation in "Spa" mode only (Automatic).....	38
6.4.3 - Operation in "Cooling" mode only.....	38
6.4.4 - Operation in "Dehumidification" mode only	38
6.4.5 - Operation in "Ventilation" mode only	38
6.4.6 - Operation in "Heating" mode only	38
6.4.7 - Checking airflow direction	39
6.4.8 - Checking fan speed.....	39
6.4.9 - SILENT key	39
6.5 - TIMER SETTING.....	39
6.5.1 - Timer and clock setting	40
6.5.2 - Timer setting.....	40
6.5.3 - Timer activation and deactivation	41
6.6 - DIAGNOSIS, ALARMS AND INCONVENIENCES	41
6.6.1 - Diagnosis of the inconveniences.....	41
6.6.2 - running tests and troubleshooting	41
6.6.3 - Functional aspects not to be mistaken for anomalies	42
6.6.4 - Anomalies and remedies.....	43
7 - MAINTENANCE AND CLEANING	44
7.1 - CLEANING	44
7.1.1 - Appliance and remote control cleaning	44
7.1.2 - Cleaning the air filter	44
7.2 - MAINTENANCE	45
7.2.1 - Routine maintenance	45
7.2.2 - Condensation water drainage in case of emergency	46

ILLUSTRATIONS

The illustrations are grouped on the initial pages of the manual



MAIN INDEX

The main index of this manual is given on page "EN-1"



0 - WARNINGS

0.1 - GENERAL INFORMATION

First of all, we would like to thank you for choosing our appliance.

This document is confidential pursuant to the law and may not be reproduced or transferred to third parties without the explicit authorisation of the manufacturer.

The appliance may undergo updates and therefore have details different from those represented, without prejudice to the texts contained in this manual.

0.2 - SYMBOLS

The pictograms in the next chapter provide the necessary information for correct, safe use of the machine in a rapid, unmistakable way.

0.2.1 - EDITORIAL PICTOGRAMS



Service

Refers to situations in which you should inform the SERVICE department in the company: **CUSTOMER TECHNICAL SERVICE.**



Index

Paragraphs marked with this symbol contain very important information and recommendations, particularly as regards safety.

Failure to comply with them may result in:

- danger of injury to the operators
- loss of the warranty
- refusal of liability by the manufacturer.



Raised hand

Refers to actions that absolutely must not be performed.



DANGER OF HIGH VOLTAGE

Signals to the personnel that the operation described could cause electrocution if not performed according to the safety rules.

**GENERIC DANGER**

It informs the personnel concerned that if the operation is not carried out in compliance with the safety regulations, it presents the risk of suffering physical damage.

**DANGER DUE TO HEAT**

It informs the personnel concerned that if the operation is not carried out in compliance with the safety regulations, it presents the risk of burns due to contact with components at very high temperatures.

**DO NOT COVER**

Indicates to the personnel concerned, that it is prohibited to cover the appliance, to prevent over-heating.

**ATTENTION**

- Indicates that this document must be read carefully before installing and/or using the appliance.
- Indicates that the assistance personnel must handle the appliance following the installation manual.

**ATTENTION**

- Indicates that there may be additional information in attached manuals.
- Indicates that information is available in the user manual or in the installation manual.

**ATTENTION**

Indicates that the assistance personnel must handle the appliance following the installation manual.

**DISPOSAL**

This symbol on the product or its packaging indicates that the appliance cannot be treated as normal domestic trash, but must be handed in at a collection point for recycling electric and electronic appliances.

Your contribution to the correct disposal of this product protects the environment and the health of your fellow men. Health and the environment are endangered by incorrect disposal.

Further information about the recycling of this product can be obtained from your local town hall, your refuse collection service, or in the store at which you bought the product.

This regulation is valid only in EU member states.

0.3 - GENERAL WARNINGS

**WHEN USING ELECTRICAL EQUIPMENT,
BASIC SAFETY PRECAUTIONS MUST ALWAYS BE FOLLOWED IN ORDER
TO REDUCE RISKS OF FIRE, ELECTRIC SHOCKS
AND INJURY, INCLUDING THE FOLLOWING:**

1. This document is restricted in use to the terms of the law and may not be copied or transferred to third parties without the express authorization of the manufacturer, OLIMPIA SPLENDID.
Our machines are subject to change and some parts may appear different from the ones shown here, without this affecting the text of the manual in any way.
2. Read this manual carefully before performing any operation (installation, maintenance, use) and follow the instructions contained in each chapter.
3. Make all personnel involved in transport and installation of the machine aware of these instructions.
4. **THE MANUFACTURER IS NOT RESPONSIBLE FOR DAMAGES TO PERSONS OR PROPERTY CAUSED BY FAILURE TO FOLLOW THE INSTRUCTIONS IN THIS MANUAL.**
5. The manufacturer reserves the right to make any changes it deems advisable to its models, although the essential features described in this manual remain the same.
6. The installation and maintenance of air-conditioners like this one may be hazardous as they contain a cooling gas under pressure as well as powered parts.
Therefore, the installation, first startup and subsequent maintenance should be carried out exclusively by authorized, qualified personnel.
7. Failing to comply with the instructions contained in this manual, and using the unit with temperatures exceeding the permissible temperature range will invalidate the warranty.
8. Routine maintenance of the filters and general external cleaning can be done by the user as these operations are not difficult or dangerous.
9. During installation and maintenance, respect the precautions indicated in the manual, and on the labels applied inside the units, as well as all the precautions suggested by good sense and by the safety regulations in effect in your country.

10. Always wear gloves and protective goggles when performing any operations on the refrigerating side of the units.



11. Air conditioners must not be installed in places containing inflammable gasses, explosive gasses, or in very humid environments (laundries, greenhouses, etc.), or in places where there are machines that generate very great heat.



12. In case of replacement of parts, use only original OLIMPIA SPLENDID parts.



13. **IMPORTANT!**

In order to prevent any risk of electrical shocks, it is essential to disconnect the plug from the power socket and/or to switch off the main switch ("OFF") before performing any electrical connection and any cleaning and/or maintenance operation on the appliances.



14. Lightening, cars in the vicinity and mobile phones can cause malfunctioning. Disconnect the unit electrically for a few seconds and then re-start the air conditioner.



15. On rainy days, it is recommended to connect the electric power supply in order to prevent damage caused by lightening.



16. If the unit is unused for a long period, or no-one uses the climate-controlled room, it is recommended to disconnect the electric power supply in order to prevent accidents.



17. Do not use liquid or corrosive detergents to clean the unit, do not spray water or other liquids onto the unit, since they could damage the plastic components or even cause electric shocks.



18. Do not wet the indoor unit and the remote control.
Short circuits or fires may occur.



19. In the event of operating anomalies (e.g. strange noise, bad odour, smoke, abnormal temperature rise, electric dispersions, etc.) disconnect the electric power supply immediately.
Contact the local dealer.

20. Do not let the air conditioner run for a long time when the humidity is very high and a door or a windows is left open.
Moisture may condense and wet or damage furniture.









21. Do not plug or unplug the power supply plug during operation.
Fire and electric shocks risk.



22. Do not touch (operation) the product with wet hands.
Fire and electric shocks risk.



23. Do not place a heater or other appliance near the power cable. Fire and electric shocks risk.

-  24. Make sure water does not enter the electrical parts.
It could cause fires, product failure or electric shocks.
-  25. Do not open the air inlet grid during appliance operation. Risk of injury, electric shock or damage to the product.
-  26. Do not block the air inlet or outlet; the product could be damaged.
-  27. Do not insert hands or other object through air inlet or outlet while the product is operated.
The presence of sharp and moving parts could cause injury.
28. Do not drink the water drained from the product.
It is not sanitary could cause serious health issues.
-  29. When there are gas leaks from other units, ventilate the room well before activating the air conditioner.
30. Do not disassemble or modify unit.
31. Ventilate the room well when used together with a stove, etc.
32. Do not use for special purposes.
33. The persons that work or intervene on a cooling circuit, must be in possession of suitable certification, issued by an accredited assessment body. This must attest skill in safely handling refrigerants in compliance with assessment specification acknowledged by sector associations.
34. Do not emit R-410A gas into the atmosphere; R-410A is a fluorinated greenhouse gas with a Global Warming Potential (GWP) = 2088.
35. Always wear gloves and protective goggles when carrying out interventions on the cooling part of the appliance.
36. Should components need replacing, always use OLIMPIA SPLENDID original spare parts.
-  37. The appliance described in this manual is in compliance with the following European Directives
- 2006/95/EC
 - 2004/108/EC
 - 2002/95/EC
 - 2002/96/EC
- and successive amendments.

0.4 - NOTES REGARDING FLUORINATED GASES



- This climate control appliance contains fluorinated gas. For specific information regarding the type and quantity of gas, refer to the data plate affixed to the unit.
- The installation, assistance, maintenance and repair of the appliance, must be performed by a qualified certified technician.
- Product removal and re-cycling operations must be performed by a qualified certified technician.
- If the system has a leak-detection device installed, the checks for leaks must be performed at least every 12 months.
- When the unit is checked for leaks, keeping a record of all inspections is highly recommended.

0.5 - PROPER USE

- The air-conditioner should be used for the exclusive purpose of producing hot or cool air (on demand) for the sole purpose of obtaining a comfortable temperature in the room.
- An improper use of the devices (external and internal) with possible damages caused to people, things or animals relieves OLIMPIA SPLENDID from any liability.

0.6 - HAZARDOUS ZONES

- The climate controllers must not be installed in environments with the presence of inflammable gases, explosive gases, in very humid environments (laundries, greenhouses, etc.), or in places with other machines that generate a strong heat source, in proximity of a sources of salt water or sulphurous water.



- **DO NOT** use gas, gasoline or other inflammable liquids near to the climate controller.
- The climate controller does not have a fan for the introduction of fresh outdoor air into the room; ventilate by opening doors and windows.



- Always install circuit breaker and a dedicated power circuit.



This product must be used exclusively according to the specifications indicated in this manual. Use different to that specified, could cause serious injuries.

THE MANUFACTURER IS NOT LIABLE FOR INJURY/DAMAGE TO PERSONS/OBJECTS DERIVING FROM FAILURE TO COMPLY WITH THE REGULATIONS CONTAINED IN THIS MANUAL.

1 - DESCRIPTION OF THE APPLIANCE

1.1 - LIST OF THE COMPONENTS SUPPLIED

The units making up the climate control system are packaged individually in cardboard boxes. Individual unit packages can be transported by hand by two members of personnel, or loaded onto a transport trolley; up to max. three packages stacked for indoor units and individually for outdoor units. Before beginning to assemble the unit, make sure all the parts are within easy reach.

 *The parts listed below and shown in figure 1 are included in the supply, the other particulars necessary for installation must be purchased.*

- | | |
|---|--|
| A. Appliance UNICO TWIN MASTER | H. Kit of screws and anchor bolts |
| A1. Appliance UNICO TWIN WALL | L. Wall anchoring bracket UNICO TWIN MASTER |
| B. Remote control UNICO TWIN MASTER | L1. Wall anchoring bracket UNICO TWIN WALL |
| B1. Remote control UNICO TWIN WALL | M. Paper template to make holes |
| C. Use and maintenance booklets + warranty | N. Condensation drain pipe |
| D. Strip of adhesive isolating tape (x 2) | O. Purifying filter (green coloured) |
| E. Air inlet and outlet external grids including chains and kit for installing the grids (x 2) | P. Active carbons filter (black coloured) |
| F. Internal flanges (x 2) | Q. Taps cover |
| G. Sheet for wall pipes (x 2) | R. Insulating shells |

1.2 - STORAGE

Store the cartons in a closed environment protected against atmospheric agents and raised off the floor by planks or a pallet.

 **DO NOT TURN THE PACKAGING UPSIDE DOWN NOR PLACE IT HORIZONTALLY.**

1.3 - RECEIPT AND UNPACKING

The packaging is made up from suitable material and performed by expert personnel. The units are delivered complete and in perfect condition. However, for the quality control of the transport services, follow the warnings below:

- a.** On receipt of the packages, check whether the packaging is damaged. If this is the case, withdraw the goods with reserve, producing photographic proof and any apparent damage.
- b.** Unpack, checking the presence of the individual components with the packing lists.
- c.** Control that all components have not undergone damage during transport. If this is the case, inform the carrier by registered letter with acknowledgement of receipt within 3 days of receiving the goods, presenting photographic documentation.
- d.** Pay attention when unpacking and installing the equipment.
Sharp parts can cause injury. Pay particular attention to the edges of the structure and the fins of the condenser and evaporator.

 **No information concerning damage undergone can be taken into consideration after 3 days from delivery.**

For any controversy the court of jurisdiction will be BRESCIA.



Keep the packaging for at least the duration of the warranty period, for any shipments to the after-sales centre for repairs. Dispose of packaging in compliance with the regulations in force regarding waste disposal.

1.4 - APPLIANCE COMPONENTS DESCRIPTION

The main components of the air conditioner are shown in figure A.

1. Air outlet deflector (Flap)
2. Function and alarms display console
3. Air suction grille
4. Air filter
5. Purifying filter and active carbons filter
6. Condensate discharge
7. Emergency condensate discharge
8. Power cord
9. Guard
10. SPLIT unit connection terminal board
11. Gas pipe taps

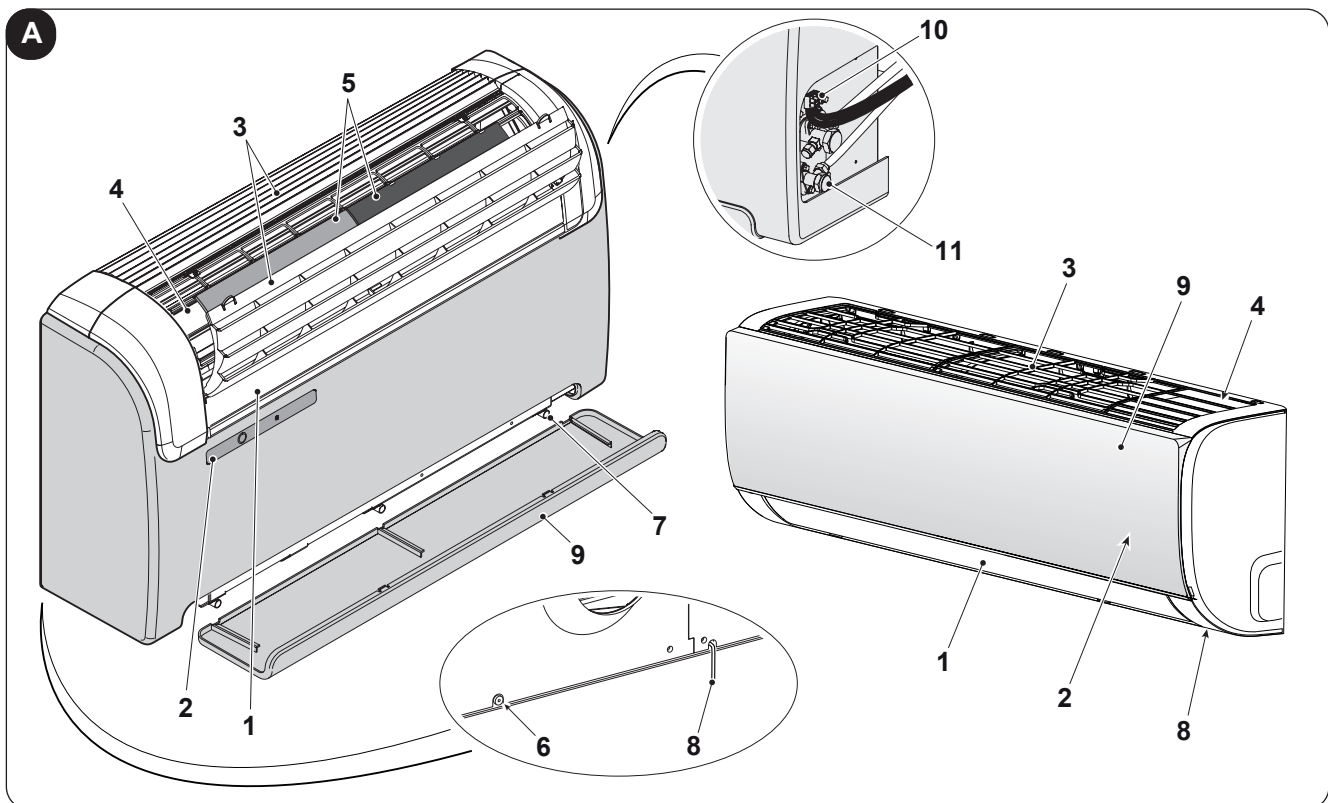

2 - INSTALLATION

2.1 - Size and specifications of the room in which to install the air conditioner

- Before installing the air conditioner, it is essential to make an accurate calculation of the heat load in summer (and cold load in winter for models with heating pump) at the site of installation.
- The more accurate this calculation is made the better the air conditioner will be able to do its job.
- When executing the calculations, refer directly to the prevailing standards.
- For particularly important applications, we recommend contacting expert heating engineers.
- The user should try to limit high heat loads as much as possible as follows: glass doors and windows exposed to many hours of sunlight should be fitted on the inside with curtains or, even better, on the outside with coverings such as Venetian blinds, verandahs, refractive film, etc.). The air-conditioned room must remain closed as long as possible.
- Halogen spotlights or other electrical equipment with high power consumption should not be used in the room (toasters, steam irons, hot plates for cooking, etc.).

2.2 - CHOOSING THE POSITION OF THE UNIT

To obtain the best operating performance and prevent faults or hazardous conditions, the position of indoor unit installation must meet the following requirements:

- a. Do not expose the appliance to heat or steam sources (fig. 3).
- b. Make sure that the space to the right and left is at least 60 mm and space above the unit is at least 80 mm. (fig. 2).
- c. The height of the unit's lower edge from the floor should be at least 100 mm if fixed to the wall in the lowest position. If fixed to the wall in the highest position, it should be at least 80 mm from the ceiling (fig. 2).
- d. UNICO WALL cannot be installed at a height lower than 2 meters from the floor.
The wall where the indoor unit is to be fixed, must be stable, strong and suitable to support the weight.
- e. It must be possible to leave room around the unit for any maintenance operations that may be necessary.
- f. Nothing should be in the way of the air that needs to circulate both on the top air-intake (curtains, plants, furniture) and at the front where the air exits. This could cause air swirls that would inhibit the working efficiency of the unit (fig. 3).
- g. Do not spray water or other liquids of any kind directly on the unit (fig. 3).
- h. The appliance must not be positioned so that the air flow is directed directly towards nearby people (fig. 3).
- i. Never force the opening of the airflow flap (fig. 3).
- l. Do not place bottles, cans, clothes, flowers or any other object on the air suction grille (fig. 3).
- m. Do not install the air conditioner directly on another household appliance (TV, radio, fridge, etc.), or on a heat source (fig. 3).



The air conditioner must be installed on a wall that communicates with the outside



After determining the best place for installation as described above, check for the absence of other structures or systems (beams, piers, pipes, wires, etc.) at the points where the holes are to be drilled, which would prevent drilling the holes required to install the unit.

Check again to make sure there are no obstacles to air circulation through the holes to be drilled due to plants and their leaves, slats or panelling, blinds, gratings or grids too dense, etc.).

2.3 - INSTRUCTIONS FOR INSTALLATION UNICO MASTER

To obtain the best results and optimum performance, follow the instructions for correct installation provided in this manual.



A failure to implement the indicated standards, which may cause a malfunction of the appliances, relieves OLIMPIA SPLENDID from any form of warranty and from any liability for possible damages caused to people, animals or things.



The electrical system must be compliant with legal standards, must respect the data in the technical data sheet and be must be equipped with an efficient ground system.

2.3.1 - UNIT ASSEMBLY



**The maximum allowed length of the pipes is 1 m, the pipes must be internally smooth, with a diameter equal to 202 mm or 162 mm and bends cannot be performed.
It is necessary to use the grilles provided, or grilles which keep the same features.**

2.3.1.1 - DRILLING THE WALL

Install the unit by drilling two holes (diameter of either 162 mm or 202 mm) in the wall as indicated in the drilling template.



The 202-mm holes will ensure best performance and utmost noiselessness.

- It is possible to install the unit UNICO MASTER instead of a unit UNICO SKY or UNICO STAR without modifying the already existing holes, exception made for the small condensation drain hole. In this case, in order not to penalize performances, remove the insulating material possibly present in the air expulsion hole. The anchoring brackets need new drilling too.
- Drill the wall using the proper tools to facilitate your job and prevent excess damage or disturbance to your client.
The best tools for drilling large holes in walls are special drills called core borers with very high twisting torque and adjustable rotating speed depending on the diameter of the hole to be drilled.
- To prevent the creation of large amounts of dust and rubble due to drilling, the core borer can be fitted with a vacuum system applied by means of suction cups to the drilling zone.
- To drill the holes, proceed as follows:
 - Place the supplied drill jig (M) against the wall observing the minimum distances from the ceiling, the floor and from the side walls indicated on the jig itself which can be kept in the correct position using adhesive tape (Y) (fig. 4).
 - Use a small drill or punch to mark, with extreme care, the exact centre of each of the holes to be drilled (fig.4).
 - Using a core boring head measuring at least 202 mm (or 162 mm) to drill the two holes for entry and exit of the air.



Drill the foregoing holes tilted slightly downwards to prevent water from being fed back through the ducts (fig. 5).



**Most of the removed material is expelled outwards, therefore make sure that it does not hit any person or object when it falls out.
In order to avoid as much as possible outer plaster breaking, it is necessary to proceed carefully with the last part of hole execution, decreasing pressure on core borers.**

- Drill the holes, previously marked, for the wall plugs related to the fixing brackets (fig. 6).



Carefully check the characteristics and consistency of the wall in order to possibly choose wall plugs specific for particular situations.



The manufacturer will not be held liable for any underestimates made in the structural consistency of the anchor prepared by the installer.

Therefore, pay utmost attention to the foregoing operation that could cause serious injury/damage to people/property if carried out incorrectly.

- When installing models equipped with heating pump, if no condensate discharge was built into the wall (see paragraph 2.4.3), in order to drain the condensate it will be necessary to drill a hole through the wall in the position shown on the template.

2.3.1.2 - PREPARING THE CONDENSATE DISCHARGE

- For machines equipped with heat pump, the condensation exhaust hose (supplied), to be inserted in the specific coupling (A), must be connected to the air conditioner (fig. 1 - ref. N).
Remove the cap (6a) (fig. 7) before inserting the condensation drain pipe.
When the max level is reached, a solenoid valve ensures the condensate will flow out from the internal tray.
- For cold-only machines, connect the condensate discharge pipe if you intend running the unit at low outdoor temperatures (lower than 23°C).
- Since condensate drains by gravity, there must be a minimum slope of at least 3% at every point of the discharge line. Use a rigid or flexible tube having an inside diameter of at least 16 mm.
- If the line empties into a sewerage system, install a siphon before the point in which the pipe reaches the main discharge, at least 300 mm below the inlet from the unit (fig. 8).
- If the drainpipe drains into a vessel (tank or other container), this container should not be sealed and the drainpipe should not remain immersed in the water (see fig. 10).
- The hole through which the condensate pipe passes should always slope towards the outside (see fig. 5).
The exact position in which to place the pipe inlet, as compared to the machine, is shown on the drilling template.



Make sure, in this case, that the water expelled outward does not damage or disturb persons or property.

During the winter this type of drainage may cause sheets of ice to form.



When the condensate drainage is fitted, pay much attention not to compress the rubber hose.



In the event of operation during the winter with temperatures equal to or lower than 0° C, make sure that the condensate drain pipe is protected from freezing in order to ensure draining.

In the event of prolonged operation during the winter with temperatures below 5°C, install the optional basin heater kit.

2.3.1.3 - ASSEMBLY OF THE AIR DUCTS AND EXTERNAL GRIDS

- After drilling the holes (with the core drill), insert the plastic sheet (G) supplied with the air conditioner (fig. 11) inside them.
Since the sheet (G) was made for 202 mm holes, you will have to cut off 130 mm from the long side of the sheet for the 162 mm holes (fig. 11).



The sheets must be 65 mm shorter than the length of the wall.

- Roll the sheet (G) and insert it into the hole, paying attention to the splicing line, **which must always face upwards**. (fig.12).
Use an ordinary cutter for the foregoing operation (fig. 12).

To position the external grids, proceed as follows:

- a. Apply the seal (F) to the wall flange (D), ensuring it lines up with the outer edge of the flange as indicated in the figure 13.
- b. Fix the two flanges using 2 pegs having a diameter of 6 mm and check that the two fixing holes are horizontal (fig. 14 - 15 - 16).
- c. Fit the small eyelet of the spring, with the long stem, on the cap pin (on both components) (fig. 17).
- d. Insert the two caps (with spring), on the front part of the external grid, on its two housings, pulling until it clicks (fig. 18) and couple the two chains to the large eyelet of the spring.
- e. Using one hand, grip the two chains connected to the grid;
- f. Bend the external grids back, gripping them with your free hand where they bend, and insert your fingers inside the single fins (fig. 19).).
- g. Insert your arm into the pipe until the grid protrudes completely outwards.
- h. Reopen the grid, being careful to keep your fingers inside the fins.
- i. Turn the grid until the fins are fully horizontal and tilted downwards.
- l. Pull the chain, tensioning the spring, and couple the chain ring to the pin of the inner flange through which the pipes pass (fig. 20).
- m. Use hand shears to cut off any excess chain links.



Use exclusively the supplied grids (E), or grids with like characteristics.

2.3.1.4 - PREPARING THE HOLES ON THE MACHINE

The unit was built to be paired with 162-mm pipes and, in order to obtain best performance and noiselessness, you should use the 202-mm holes. Configure the unit as follows:

- Use a cutter to punch an opening on the rear cover and remove the covering part (fig. 21) so as to create the air passage hole having a diameter of 202 mm.

2.3.1.5 - POSITIONING THE APPLIANCE

- To fix the bracket, drill the holes on the wall in the chosen position and fix it with the supplied dowels (fig.22).
- Correctly position the bracket by means of a level and tighten the plate using the corresponding screws (fig.22).

Work as follows:

- a. Raise the air conditioner holding it by the sides of the lower base and hook it to the plate (L1) (fig. 24).
Slightly tilt the lower part of the appliance towards yourself to ease the operation.



- *To make the electrical connection and fasten the drainpipe, place a wedge between the air conditioner and the wall (see fig. 25).*
- *When you have finished, inspect carefully to make sure there are no fissures at the back of the air conditioner (the insulating gasket must fit firmly against the wall) particularly in the zone where air enters and leaves the machine.*

2.3.2 - ELECTRIC HOOK-UP

The appliance is fitted with a power cord with plug (Y-type connection).
If the socket is in proximity to the appliance, simply plug it in.

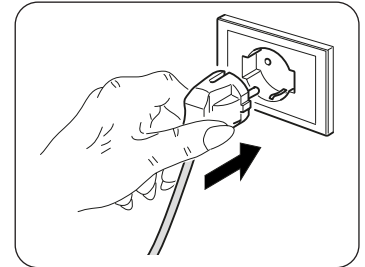

Before connecting the conditioner, ensure that:

- *The power supply voltage and frequency values comply with those indicated on the data plate of the appliance.*
- *The power supply line is fitted with an efficient earth connection that is appropriately sized for the maximum absorption of the conditioner (minimum cross-section of the cable must be 1.5 mm²).*
- *The appliance is powered exclusively through a socket that is compatible with the plug supplied.*



Any replacement of the power cable must be carried out solely by authorized technical support or by similarly qualified personnel.



On the power supply line of the appliance there must be an adequate omnipolar disconnection device that complies with the national installation regulations. It is, however, necessary to check that the electrical power supply is equipped with efficient earthing and with adequate protections against overloading and/or short circuits (a type 10 AT delayed fuse or other devices with equivalent functions are recommended).

It is possible to proceed with the electrical connection using a cable embedded into the wall in a position as indicated in the installation template (recommended connection for installing the appliance is to the upper part of the wall).



- ***This operation must be performed only by the installer or any similarly qualified personnel and in compliance to the current national regulations.***
- ***To prevent the risk of an electric shock it is mandatory to switch off the main switch before performing the electrical connections or any maintenance operation to the appliances.***

To replace the power cord, proceed as follows:

- a. Remove the top and bottom interlocking covers (fig. 28).
- b. Unscrew the 6 screws that lock the front cover (fig. 29).
- c. Remove the front cover (fig.30).
- d. Unscrew the four fixing screws (X2) (fig. 31).
- e. Remove the front cover of the switchgear (X1) (fig. 31).
- f. Unscrew the cable clamp (J1) (fig. 32).
- g. Unscrew the cables locking screws of the terminal board (J2).
- h. Extract the old cable and insert the new one by following the same path.
- i. Lock the three poles of the cable in the terminal board (J2) and tighten the screws.
- l. Lock the cable using the strain relief (J1).
- m. Close the switchgear.
- n. Reassemble the front cover of the machine.
- o. Refit the two wedged-in covers upper and lower.



This operation must be performed by specialized personnel possessing the requirements indicated by law.

2.3.3 - TOP/BOTTOM INSTALLATION CONFIGURATION

The unit can be installed both in the lower part (adjacent to the floor) and in the upper part (adjacent to the ceiling) of the wall.

Depending on installation (ceiling or floor) it is sufficient to change the electronic configuration so as to optimize the aperture angles of the air outlet flap.

AIR OUTLET FLAP CONFIGURATION CHANGE FROM LOW WALL TO HIGH WALL AND VICE VERSA

Work as follows (see fig. 33-34):

- a. Delicately open the flap and detach it from its side and central hooks on the deflectors.
- b. Remove the pin (P1) and rotate the flap 180°.
- c. Insert the pin (P1) on the right side of the flap.
- d. Re-insert the flap by inserting the pin (P1) in the lower hole located on the right of the opening (P2) and insert the pin already located in the appliance in the lower hole located on the left of the opening.



For correct operating of the appliance, every time that the configuration of the air outlet flap is modified, there must always be a corresponding respective electronic control setting (see paragraph 5.6.2).

2.4 - INSTRUCTIONS FOR INSTALLATION UNICO WALL

To obtain the best results and optimum performance, follow the instructions for correct installation provided in this manual.



A failure to implement the indicated standards, which may cause a malfunction of the appliances, relieves OLIMPIA SPLENDID from any form of warranty and from any liability for possible damages caused to people, animals or things.



The electrical system must be compliant with legal standards, must respect the data in the technical data sheet and be must be equipped with an efficient ground system.

2.4.1 - INSTALLATION OF THE INSIDE UNIT

INSTALLATION OF FASTENING PLATE

After checking what is described in paragraph "2.2", proceed with the mounting of the fixing plate (L1), considering the dimensions indicated in figure "B".

- a. Position the plate against the wall.
- b. Mark the drilling points, making sure that they are level.
- c. Make the holes necessary in the wall using a suitable bit.



Make sure there are no pipes or electric ducts in the drilling area.

- d. Insert the plugs (H) into the holes and fix the plate (L1) to the wall using the screws (H) supplied (figure 23).



Using a spirit level, make sure that the fixing plate (L1) is level.

- e. If the wall is in wood, use relevant countersunk-head screws (not supplied).
- f. Check the stability of the plate (L1), moving it laterally and vertically.

REALISATION OF PIPE PASSAGE HOLES

If the connection lines arrive from the rear right of the indoor unit, a hole "R" must be made for passage of the piping, as successively described (see figure B).

- a. Make a 8÷10 mm hole in the centre of the position "R", with slope towards the outdoors of 5% (to allow condensate to be drained correctly (figure 9)).
- b. Make the hole "R" using a core drill with the diameter indicated in the table of figure "B".
- c. Insert the drain line piping and that of refrigeration into the hole along with the electric connection cable.

If the connection lines arrive from the rear left of the indoor unit, a hole "L" must be made for passage of the piping (see figure B).

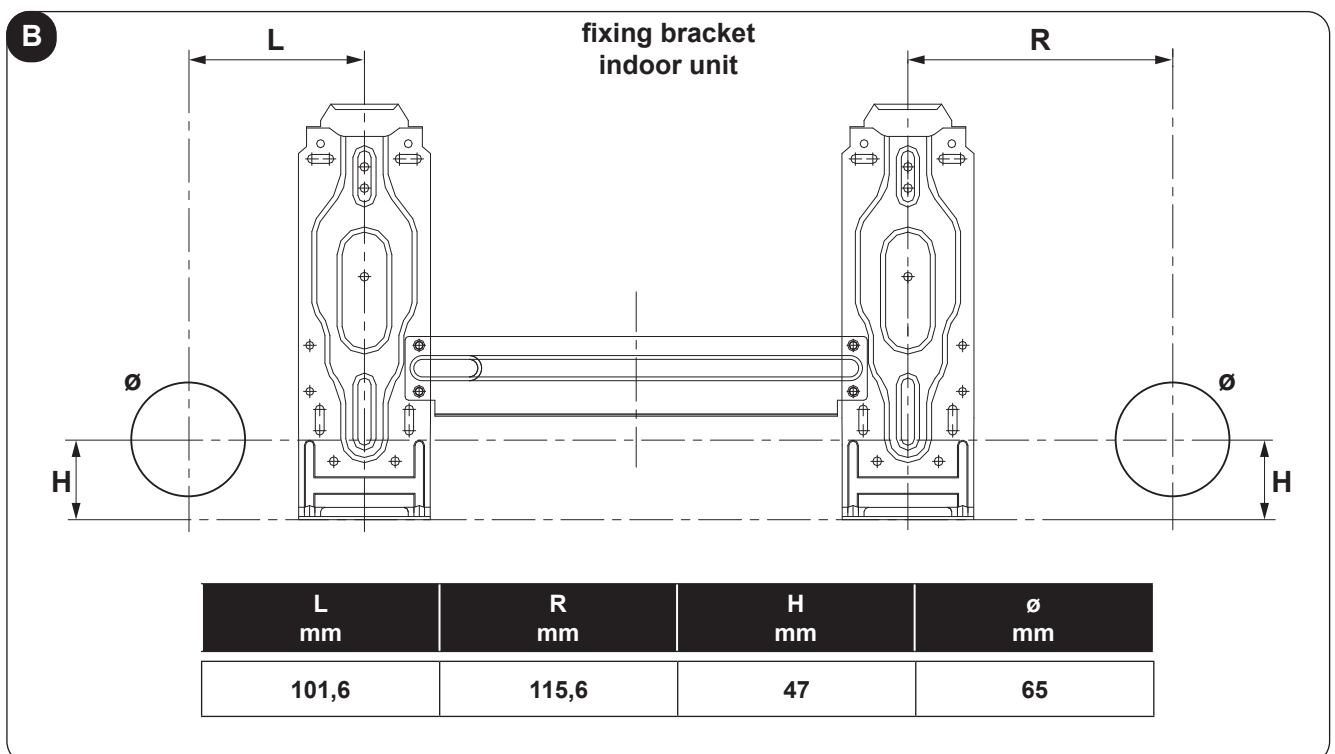

2.4.2 - PIPING CONNECTION (FIGURE 26)

For the left (Wc) and right (Wf) piping, remove the respective pipe covering (Wb or Wg) from the lateral panel.



It is recommended to keep the pipe covering that has been removed, since it can be re-used if the air conditioner is installed in another position.

For the rear right (We) and rear left (Wd) piping, install the pipes as illustrated in figure 26.

Bend the connection pipe, which must be laid at a max. distance of 43 mm from the outside wall.

Fix the end of the connection pipe (Wi). (see “Execution, installation and connection of the refrigeration lines”).

Key (figure 26)

Wa	Pipe-holder	Wg	Pipe protection (right)
Wb	Pipe protection (left)	Wg	Indoor unit outlet
Wc	Left piping	Wi	Connection pipe
Wd	Left rear piping	Wi	Upper hook
We	Right rear piping	Wm	Lower hook
Wf	Right piping	Wn	Cladding material

- Attach the upper bracket present in the rear part of the indoor unit to the upper hook of the fixing bracket (L1) (figure 24).
- Move the unit laterally to ensure it is correctly attached to the fixing hook (L1).
- Piping connection is easily performed by lifting the indoor unit and introducing cladding between the same and the wall.
Remove the cladding once connection has been completed.
- Push the lower part of the indoor unit towards the wall to attach it to the fixing bracket (L1) (figure 24).
- Try and move the indoor unit laterally and vertically to make sure that it is attached securely.

2.4.3 - DRAIN PIPE CONNECTION (FIGURE 27)

- Insert the drain pipe (Wa), making sure that it slopes downwards.
- If necessary, connect an extension (Wc) to the drain pipe, isolate the joint with a protection pipe (Wc).

2.4.4 - ELECTRIC CONNECTIONSI (FIGURE 35)

- Remove the panel (21)
- Unscrew the screw and remove the protection (22).
- Connect the cables to the terminal board (23) as illustrated in figure 46.
- Wrap the cables not connected to the terminals in electrician's tape, in a way that they cannot touch any electric component.
- Block the cable using the cable tie.

3 - COOLER CONNECTION

Open the casing on the side for access to the connectors.



- **Do not make the connections using normal hydraulic pipes that could contain residues of flashing, dirt or water and that could damage the parts inside the unit and interfere with proper operation.**
- **Use only special copper pipes for cooling, that are supplied clean and sealed at the ends.**



After cutting the proper lengths, seal the ends immediately on the roll and cut piece. Only use pipes with the a diameter suitable for the dimensions described in the technical data sheets.

Pipes for refrigeration with preinsulation can also be used.

If you do not use preinsulated pipes, they must be insulated as follows:

- material: polyurethane foam with closed cells
- max. coefficient of transmission : 0,45 W/ (Kxm²)
- minimum thickness: 6 mm (for liquids) and 9 mm (for gases).
- Plan the route of the pipeline so as to reduce the length and number of bends as much as possible for best performance of the system.
The maximum length of the lines connecting the outside unit to the inside unit is 10 m in both directions.



Maximum height different between two units +/- 5 m.

- Fasten a cable raceway to the wall (possibly with internal partitioning) of suitable size for the pipes and electric wires to pass through.
- Cut the sections of pipe leaving an extra 3-4 cm on the ends.



Use a wheel pipe cutter only to cut the pipes clamping it in short lengths so as not to crush the pipe.

NEVER USE A NORMAL HANDSAW, scraps could fall inside the pipe and enter the circuitry of the system, damaging the parts severely

- Bind any joints in the sheath securely with insulating tape.
- Before flaring the pipe ends, insert the fastening nut.
- Flare the pipe ends using the special tool. Take care not to break, crack or split the pipe.
- Lubricate the thread of the coupling ONLY with refrigerant oil.
- Use your hands and then a wrench screw the nut of the hose on the coupling thread.



Tighten using a wrench to hold the threaded part of the connector, so as to avoid twisting the pipe, and a dynamometric wrench on the nut calibrated with the following values depending on the size of the pipe:

- 14-18 Nxm (1.4-1.8 kgxm) for pipe diameter \varnothing 6-6.4 mm
- 33-40 Nxm (3.3-4.0 kgxm) for pipe diameter \varnothing 9.5-10 mm
- 50-60 Nxm (5.0-6.0 kgxm) for pipe diameter \varnothing 12-12.7 mm.

- Look in the documentation for an adhesive sheet with 2 labels. Detach the bottom label and stick it near the charge and/or restore point.
- Clearly note the amount of coolant loaded on the coolant label using indelible ink.
- In the box marked 1, write the quantity of gas established in the technical data (kg).
- Remove the transparent label that is left on the upper part of the adhesive sheet and stick it on top of the label previously affixed close to the filling point.
- Do not let the fluorinated gas escape.
- Make sure that the fluorinated gas is never released into the atmosphere during installation, maintenance and disposal.
- Should a gas leak occur, it must be identified and rectified as soon as possible.
- Only qualified personnel should carry out maintenance of this product.
- Any use of fluorinated gas in this product, for example during the movement by hand of the product or the recharging of the gas, must be in accordance with regulation CE 842/2006 "on determined fluorinated greenhouse gasses and any local laws in force".
- Additional charging is not required at the installation stage.
- Do not exceed the charge indicated on the rating plate.

3.1 - Tests and inspection

After making all pipe connections, check the seal of the system:

- Unscrew the closing cap on the service coupling of the gas line.
- Connect a tank of anhydrous nitrogen to the coupling with a 5/16" connector and a pressure reducer.
- Open the tap on the tank and pressure reducer and bring the pressure in the circuit to 3 bar; close the tank.
- If after about 3 minutes the pressure does not drop, the circuit is in good working order and the pressure can be raised to 15 bar by reopening the tank.
- Check again after 3 minutes that the pressure remains stable at 15 bar.
- For safety reasons apply a solution of soapy water to the connectors and check for the formation of bubbles revealing leakage of gas.
- In case of a pressure drop, if the test with soapy water gives a negative result, pump R410A into the circuit and find the leak with a leak detector. Since the circuit has no welds, the only place leaks can occur is on the joints, in which case, tighten the nuts thoroughly or make new connections after flaring the pipes again. Repeat the seal test.

3.2 - System vacuum

After testing the seal, the system has to be placed under a vacuum to remove any impurities in it (air, nitrogen, moisture).

- Use a vacuum pump with a capacity of 40 l/min (0,66 l/s) and connect it, by means of a hose with a 5/16" connector to the service coupling of the gas line.
- Lower the pressure in the circuit to the absolute value of 50 Pa for about 2 hours; if after that period the setting of 50 Pa is not reached, it means there is a high level of moisture in the circuit or that there is a leak.
Keep the vacuum pump in operation for another 3 hours.
After that time, if the value has still not been reached, it will be necessary to find the leak.
- After placing the system under a vacuum and cleaning it, disconnect the pump coupling while it is still on.
- Close the gas line service coupling with its cap.

3.3 - Filling the system

Open the closing cap so as to be able to access the tap of the intake line and that of the liquid supply and fill the system with coolant.

4 - COMPONENTS OF THE SYSTEM

4.1 - UNICO MASTER AND WALL SPLIT COMMUNICATION LINE

From the SPLIT unit route the cable through the hole drilled in the wall and along the duct until it reaches the terminal board of the UNICO unit (fig. 36).

UNICO MASTER

Fasten the wires to the terminals (fig. 36).

N.B.: the G contact only ever refers to the cable shielding.

WALL SPLIT

- Unscrew the fixing screw of the terminal board cover (fig.35).
- Remove the cover to access the terminal board.
- Run the cable through the hole in the back of the unit.
- Fasten the cable with the cable clamp.
- Fasten the cables to the terminal board like in the figure.
- Close the door and fasten with its screw.

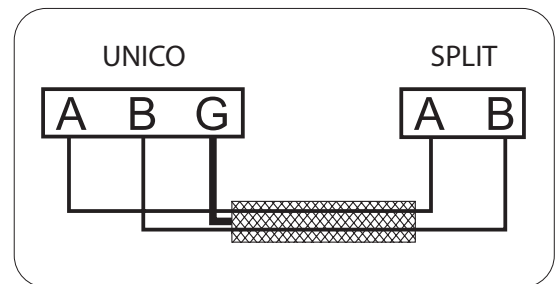

The communication cable between the two units must be shielded with the following specifications:

- 2-pole plus shield
- maximum length 15 metres
- minimum cable section 0.35 mm².

4.2 - RECOMMENDATIONS FOR ENERGY SAVINGS

Below find simple recommendations for reducing consumption:

- Always and constantly keep the filters clean (see maintenance and cleaning chapter).
- Keep the doors and windows of the rooms to be climate controlled closed.
- Avoid the sun's rays penetrating freely into the room (we recommend using curtains or lowering blinds or closing the shutters).
- Do not obstruct the unit air flow (inlet and outlet), i.e. in addition to bad performance of the system, it also affects correct operation and the possibility of irreparable faults to the units.

5 - USE UNICO MASTER

5.1 - WARNINGS

 **The installation and electrical connection of the air conditioner should be carried out by specialized personnel who possess the requisites set forth by law.**
The installation instructions are contained in the appropriate paragraph of this manual.



No structural object (furniture, curtains, plants, leaves, blinds, etc.) should ever obstruct the normal flow of air from either the internal or external gratings.



- **Never lean or, worse yet, sit on the casing of the air conditioner as this could cause serious damage to the external parts.**
- **Do not move the air outlet flap by hand. Always use the remote control to adjust baffle position.**
- **If the unit leaks water, switch it off immediately and disconnect it from the power mains. Call the nearest service centre.**
- **When the air conditioner is heating, it has to periodically eliminate any ice that could form on the external battery. While it is doing this, the machine keeps running but does not heat the room. This lasts for a brief period of time, from 3 to a maximum of 10 minutes.**
- **Clean the air filter periodically, as described in the specific paragraph (7.1.2).**



The air conditioner must not be installed in rooms where explosive gasses develop or where there are conditions of heat and humidity beyond the maximum limits indicated in the installation manual.

5.2 - Description of the warning panel

In the upper right part of the appliance are located a few keys and LEDs whose functions are described below.

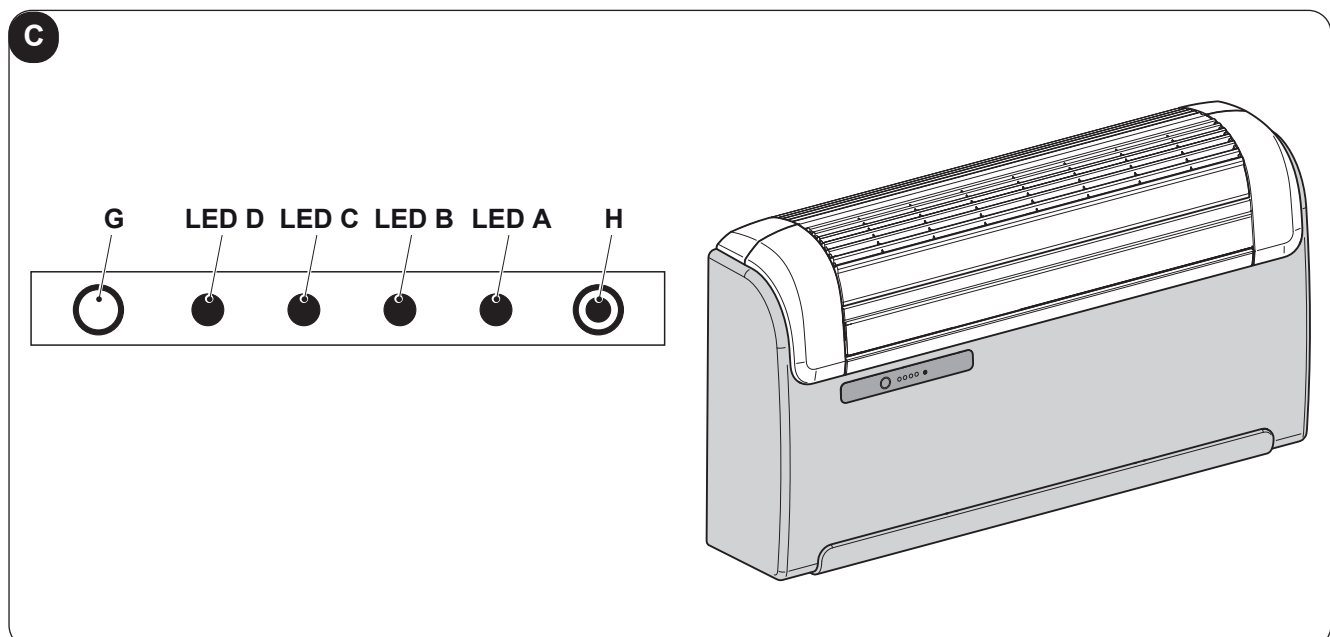

5.2.1 - CONTROL PANEL NOTIFICATIONS

The console includes the notifications listed below.

OPERATING CONDITIONS	LED
Transparent area in which the signal is received from the remote control.	G
Green LED that indicates the machine is running (when the machine is in standby this light is off).	D
Yellow LED signals activation of the programming switch on and/or switch off.	C
Green LED that indicates the switching on of the cooling compressor.	B
Red LED that indicates the air filter may need cleaning.	A
Micro key (RESET).	H

5.2.2 - MANAGING THE UNIT IF THE REMOTE CONTROL IS NOT AVAILABLE

Should the remote control be lost, the batteries flat or if it is faulty, the appliance may be operated only in automatic mode by pressing the micro switch positioned underneath the hole located on the console by means of a pointy object.

To switch the air-conditioner off, press the microswitch again.

To restore routing operations in the remote control, you need only issue any command once the remote control is available again.

5.3 - USE OF THE REMOTE CONTROL

The remote control supplied with the air-conditioner is the instrument that enables you to use the appliance in the most convenient way.

It should be handled with care and in particular:

- Keep it dry (do not clean it with water or leave it outdoors in bad weather).
- Avoid dropping or bumping it.
- Keep it out of direct sunlight.

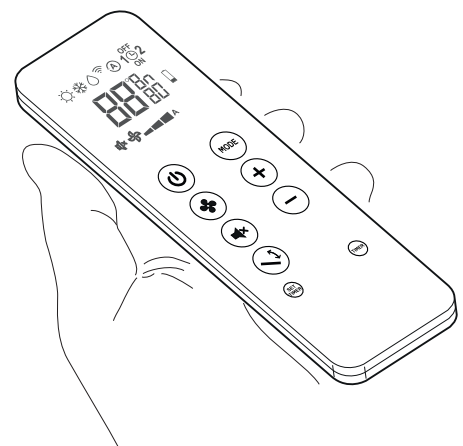

- **The remote control operates by means of an infrared beam.**
- **During use, there must not be any obstacle between the remote control and the air-conditioner.**
- **If other appliances in the room have remote controls (TV, stereo, etc...), there may be interference with consequent loss of the sent signal.**
- **Electronic and fluorescent lights may also interfere with transmissions between remote control and air-conditioner.**
- **Remove the batteries in case of prolonged disuse of the remote control.**
- **The remote control display goes off after a few seconds of non-use, to reactivate it press any key.**

5.3.1 - INSERTION OF BATTERIES

Supply batteries are not included in the supply.

To insert the batteries correctly:

- a. Remove the batteries compartment cover.
- b. Insert the batteries into the relevant compartment.



Check the polarity indicated on the bottom of the compartment

- c. Close the compartment correctly.

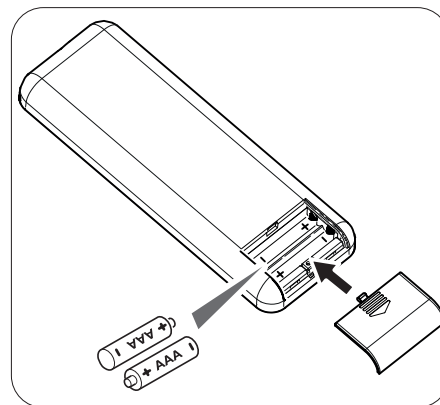

5.3.2 - REPLACEMENT OF BATTERIES

The batteries should be replaced when the display on the remote control does not appear sharply or when the remote control does not change the settings.



Always use new batteries and replace both at the same time.

The use of old or different batteries could generate malfunctioning of the remote control.

The remote control uses two dry alkaline 1.5V batteries (AAA.LR03).

When the batteries have been replaced, adjust the remote control clock..



When replacing batteries, replace both and dispose of the dead batteries in the appropriate collection centres and as required by law.

- If the remote control is not used for several weeks or longer, remove the batteries.
Any leaks from the batteries could damage the remote control.
- The average life-span of the batteries, with normal use, is approx. six months. Replace the batteries when the indoor unit command receipt “beep” can no longer be heard, or if the transmission indicator on the remote control does not switch on.



Do not re-charge or disassemble the batteries. Do not throw the batteries into the fire. They can burn and explode.



If the battery liquid falls onto the skin or clothes, wash well with clean water. Do not use the remote control with batteries that have leaked.

The chemical products contained in the batteries can cause burns or other risks to health.

5.3.3 - LOCATION OF THE REMOTE CONTROLLER

- Keep the remote control in a position from which the signal can reach the appliance receiver (maximum distance is about 8 meters - with charged batteries) (fig. 37).
The presence of obstacles (furniture, curtains, walls, etc.) between the remote control and the appliance reduces the remote control range.

5.3.4 - DESCRIPTION OF REMOTE CONTROL

The remote control is the interface between the air-conditioner and the customer, so it is very important to learn all its functions, the use of the various controls and the meaning of the symbols marked on it.

REMOTE CONTROL

- B1** Activation/deactivation (Stand-by) of the unit
- B2** Minimum, medium, maximum or automatic ventilation speed selection
- B3** Activation/deactivation of the function **SILENT**
- B4** Activation/deactivation of the oscillation function of the air outlet flap
- B5** Operating mode selection
- cooling > heating > ventilation >
> dehumidification > automatic
- B6** Desired/clock/programming temperature increase
- B7** Desired/clock/programming temperature decrease
- B8** Activation/deactivation of the report console display
- B9** Clock/programming setting
- B10** Activation/deactivation of the functions programming 1 / programming 2

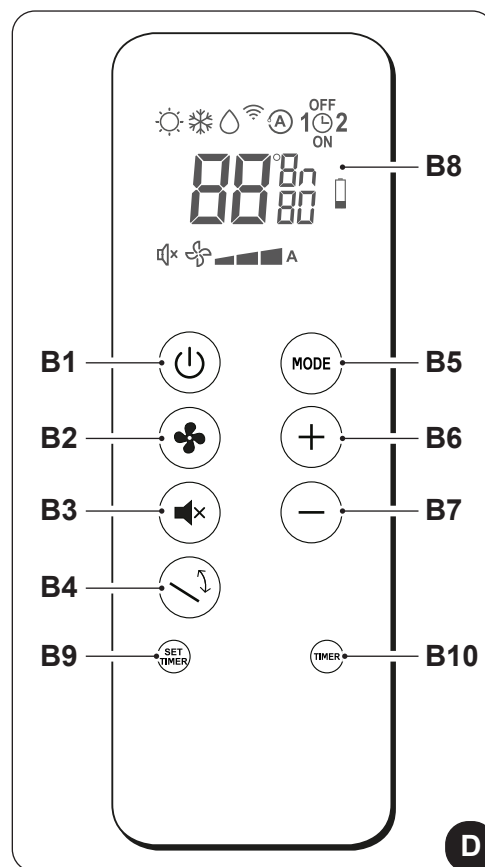

ENGLISH

DISPLAY

- D1** Heating mode
- D2** Cooling mode
- D3** Dehumidification mode
- D4** Transmission of the command in progress
- D5** Automatic mode
- D6** Program 1
- D7** Program switching off time setting
- D8** Clock/program setting
- D9** Program 2
- D10** Program switching on time setting
- D11** Temperature/time unit of measurement
- D12** Low battery notification
- D13** Minutes timer
- D14** Desired temperature/clock/programming
- D15** Automatic ventilation speed
- D16** Maximum ventilation speed
- D17** Medium ventilation speed
- D18** Minimum ventilation speed
- D19** Function SILENT enabled

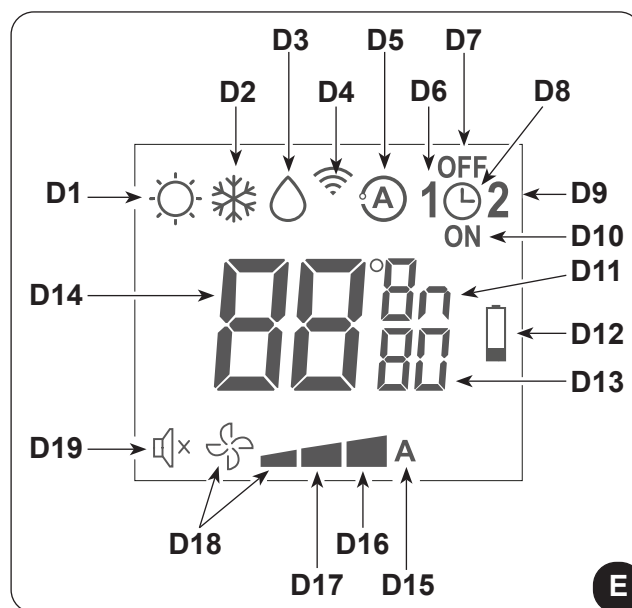

5.3.5 - RESETTING ALL REMOTE CONTROL FUNCTIONS

Replacing the batteries or removing them even for a few instants will cause all the settings of the remote control to be reset.

In so doing, all the time settings of the timer saved in the remote control are cancelled and the remote control restores all the factory settings.

5.4 - DESCRIPTION OF THE AIR CONDITIONER FUNCTIONS

- The system can be controlled using the remote control.
To send the commands to the air conditioner, it is necessary to point the front part of the remote control towards the appliance console.
The device emits a beep when it receives a command.
- The maximum distance from which the appliance can be controlled is about 8 meters (with charged batteries).

5.4.1 - TURNING THE UNIT ON/OFF

- Press key **B1** on the remote control to activate or deactivate (stand-by) the air conditioner.
The control system of the unit is equipped with memory, for this reason all the settings won't be lost when shutting off the appliance itself.



In case of prolonged stop of the machine, it must be deactivated turning the main switch off or unplugging the machine from the mains.

5.4.2 - OPERATION IN “SPA” MODE ONLY (AUTOMATIC)

- In this mode, the machine's temperature is automatically regulated according to the room's temperature. The fan speed is also automatically regulated according to the set temperature (except in dehumidification mode).
- To activate this mode, press several times key **B5** on the remote control until when symbol **D5** appears on the display.

In this mode, the appliance automatically sets the mode of operation (cooling, ventilation or heating, if applicable), the system temperature and ventilation speed.

5.4.3 - OPERATION IN “COOLING” MODE ONLY

- When used in this mode, the air conditioner dehumidifies and cools the room.
- To activate this mode, press several times the key **B5** on the remote control until when the symbol **D2** appears on its display.
- In this run mode, the required temperature and fan speed can be set.
After three minutes (maximum time) from the activation of this mode of operation, the appliance starts supplying cold air.

5.4.4 - OPERATION IN “DEHUMIDIFICATION” MODE ONLY

- When used in this mode, the air conditioner eliminates the humidity in the room.
This function can be extremely useful between seasons, particularly on rainy days when the temperature is not uncomfortable but the excess humidity feels unpleasant.

- In this mode, both room temperature and fan speed settings are ignored, which correspond to minimum.
- Any fan temperature and speed indication then disappears from the display (LED6) of the control panel (fig.F).
- Press several times key **B5** on the remote until when symbol **D3** and the symbol of minimum ventilation **D18** appear on its display to activate this mode.
- In this operating mode it is normal for the air conditioner to function intermittently.

5.4.5 - OPERATION IN “VENTILATION” MODE ONLY

- When used in this mode the air conditioner does not perform any action with regard to temperature and air humidity in the room.
- Press several times key **B5** on the remote until when the symbol of minimum ventilation **D18** appears on its display to activate this mode.

In this mode it is possible to select the maximum, medium and minimum speed of the fan.

5.4.6 - OPERATION IN “HEATING” MODE ONLY

- Using this mode, the appliance heats the room.
- To activate this mode, press several times key **B5** on the remote control until when symbol **D1** appears on its display.
- In this run mode, the required temperature and fan speed can be set. After three minutes (maximum time) from the activation of this mode of operation, the appliance starts supplying heat.

5.4.7 - CHECKING AIRFLOW DIRECTION

- Press key **B4** on the remote control to activate/deactivate the continuous oscillation of the moving air outlet deflector (fig.A - ref. 1).
- When continuous oscillation is active, an additional press of the key **B5** allows to lock the deflector so as to obtain the desired vertical direction for the air flow.



The moving deflector position must never be forced manually.

5.4.8 - CHECKING FAN SPEED

- The fan speed check occurs through key **B2** (on the remote control).
- Pressing several times this key will cause speed to change according to the following sequence: Low > Medium > High > Automatic.
- The higher the speed setting, the greater the output of the air conditioner but also the louder its operation.
- By setting the **Automatic** mode, the onboard microprocessor adjusts the automatic speed. The higher the difference between the room temperature detected and the temperature set, the higher the speed.
- As the room temperature nears the setting, fan speed is reduced automatically.
- In dehumidification mode, it is not possible to control the speed as the appliance can only operate exclusively at low speed.



If both units are in operation, UNICO MASTER and WAL ventilation is limited to low speed.

5.4.9 - SILENT KEY

- To activate this mode, press key **B3** on the remote control.
- The activation of the function **SILENT** allows to obtain multiple results:
 - gradual increase in the set temperature during cooling mode
 - gradual decrease in the set temperature for heating (HP versions only)
 - reduction of ventilation speed
- To activate the function **SILENT**, it is necessary to select the operating mode and the desired temperature first, then press key **B3** to activate it.

5.5 - TIMER SETTING

- The appliance logic allows the User to make use of two different timer programs (see paragraph 6.5.2), thanks to which the appliance can be deactivated and activated (or vice versa) whenever desired (for example, it can be activated shortly before returning home so as to find an already pleasant temperature in the room).
- Firstly, if it is desired to make use of these functions, set the correct time (see paragraph 6.5.1) and then set the timer as you prefer.

5.5.1 - TIMER AND CLOCK SETTING

To set time, work with the remote control as follows:

- Press key **B9** (SET TIMER) until when the hour indication **h** (D11) appears on the display
- Set the hour with keys **B6** (+) and **B7** (-) .
- Press the key **B9** until when the minutes indication **m** (D11) appears on the display.
- Set the minutes with keys **B6** (+) and **B7** (-).
- Press key **B9** to save the time and proceed with the timer programming.

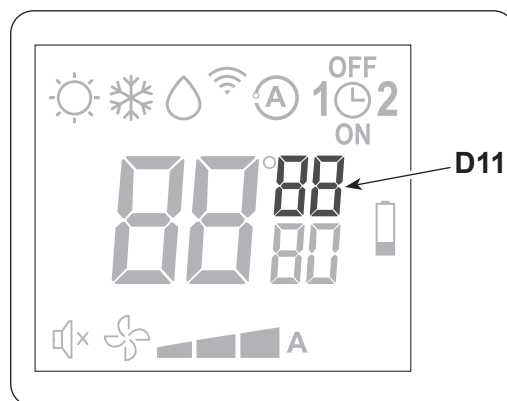

5.5.2 - TIMER SETTING (PROGR. 1 AND PROGR. 2)

It is possible to set one or both the timer programs.
To set the appliance activation and deactivation times in the two programs, use the remote control and work as follows:

- Press once or more key **B9** (SET TIMER) until when symbol **1** (D6) (Activation time of the 1° program) and symbol **ON** (D10) appear on the display.
- Use keys **B6** (+) and **B7** (-) to increase or decrease the hour in which you wish the air conditioner activates. The hour variation settable with keys **B6** (+) and **B7** (-) is of 30 minutes.
- Press key **B9** (SET TIMER) a second time; symbol **1** (D6) (Deactivation time of the 1° program) and symbol **OFF** (D7) appear on the display.

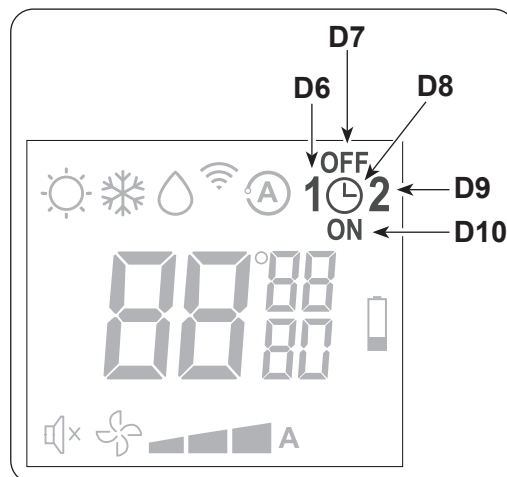

- d. Use keys **B6** (+) and **B7** (-) to increase or decrease the hour in which you wish the air conditioner switches off. The hour variation settable with keys **B6** (+) and **B7** (-) is of 30 minutes.
- e. Press key **B9** (SET TIMER) again; symbol **2** (D9) (Activation time of the 2° program) and symbol **ON** (D10) appear on the display.
- f. Use keys **B6** (+) and **B7** (-) to increase or decrease the hour in which you wish the air conditioner activates.
The hour variation settable with keys **B6** (+) and **B7** (-) is of 30 minutes.
- g. Press key **B9** (SET TIMER) again; symbol **2** (D6) (Deactivation time of the 2° program) and symbol **OFF** (D7) appear on the display.
- h. Use keys **B6** (+) and **B7** (-) to increase or decrease the hour in which you wish the air conditioner switches off. The hour variation settable with keys **B6** (+) and **B7** (-) is of 30 minutes.
- i. To return to the normal operation mode, press once or more key **B9** (SET TIMER) until when all the symbols related to this setting on the display turn off.

5.5.3 - TIMER ACTIVATION AND DEACTIVATION

Once set, the timer programs can either be activated (+) or deactivated (-) depending on occasional needs. Activation may relate to one of the two programs or both.

In particular, each time you press key **B9** (SET TIMER) (Programs activation), situation changes as follows:

- Use of Program no. 1 only.
- Use of Program no. 2 only.
- Use of Programs 1 and 2.
- Disuse of both programs.



5.6 - DIAGNOSIS, ALARMS AND INCONVENIENCES

5.6.1 - DIAGNOSIS OF THE INCONVENIENCES

It is important for the User to distinguish between functional problems and anomalies in relation to the behaviour of the appliance as foreseen for its normal operation.

Furthermore, the most common problems may easily be solved through simple operations on behalf of the User (See paragraph: Anomalies and solutions).



For all the other reports (see paragraph: 5.6.2), it is necessary to always contact the technical assistance service”



Any attempt to repair the appliance by unauthorised personnel will immediately invalidate any form of guarantee.

5.6.2 - RUNNING TESTS AND TROUBLESHOOTING

The conditioner is able to perform a brief auto-diagnosis cycle to check that the internal components are operating normally and during which it is possible to perform the configuration of the electronic control based on whether installation of the appliance was performed to the upper part (to the ceiling) or lower part (to the ground) of the wall.

To activate the self-diagnosis function, proceed as follows:

- Power the appliance by connecting it to a socket or by acting on the master switch of the system;
- Ensure that the machine is on stand-by (no LED should be lit on the console);
- Press the micro-key positioned underneath the hole to the left side of the console with a pointy object for at least 10 seconds. The acoustic signal emitted indicates that the self-diagnosis function has been activated.

At this point the current configuration of the machine will be displayed for a few moments as indicated below:

- LED A** (red) on: appliance fitted with heat pump function;
- LED B** (green) on: installation to the lower part of the wall (to the ground) (factory installation);
- LED C** (yellow) on: installation to the upper part of the wall (to the ceiling);
- LED D** (green) on: reset settings function after an active black-out (factory setting).

Then, all of the LEDs on the console will start flashing simultaneously for 10 seconds. During this phase, it is possible to change the previously displayed setting related to the type of installation of the equipment by means of the micro key.



Configuration of the electronic control for installation to the upper part of the wall determines an automatic correction of the room temperature detected of 3°C.

At this point the self-diagnostic function activates the appliance in heating mode (if fitted with the heat pump function) for approx.2 minutes and then in cooling mode for another 2 minutes.

It is possible to terminate the function prematurely simply by switching the appliance off using the remote control.

Should the conditioner block and signal an error, specify the LEDs that are flashing to the service centre in order to facilitate the intervention.

DESCRIPTION	LED D GREEN	LED C YELLOW	LED B GREEN	LED A RED
UNICO unit internal exchanger overtemperature (HTI)	OFF	OFF	ON*	OFF
UNICO unit external exchanger overtemperature (HTE)	OFF	OFF	ON*	ON*
UNICO unit outdoor temp. probe fault (short circuit) (TFS7)	OFF	ON*	OFF	OFF
UNICO unit outdoor temperature probe fault (open circuit) (TFS8)	OFF	OFF	OFF	ON*
UNICO unit internal fan malfunction (SV)	OFF	ON*	OFF	ON*
UNICO unit insufficient exchanger temperature (CF/RL)	OFF	ON*	ON*	OFF
UNICO unit condensation water maximum level (OF)	OFF	ON*	ON*	ON*
UNICO unit EEprom parameters not valid (CKS)	ON*	OFF	OFF	OFF
UNICO unit ambient temperature probe fault (short circuit) (TFS1)	ON*	OFF	ON*	OFF
UNICO unit ambient temperature probe fault (open circuit) (TFS2)	ON*	OFF	ON*	ON*
UNICO unit internal exchanger temperature probe fault (short circuit) (TFS3)	ON*	ON*	OFF	OFF
UNICO unit internal exchanger temperature probe fault (open circuit) (TFS4)	ON*	ON*	OFF	ON*
UNICO unit external exchanger temperature probe fault (short circuit) (TFS5)	ON*	ON*	ON*	OFF
UNICO unit external exchanger temp. probe fault (open circuit) (TFS6)	ON*	ON*	ON*	ON*
SPLIT unit malfunction	ON*	OFF	OFF	ON*
*: flashing				

Warnings signalled during normal operation should not be interpreted as anomalies.

LED A: indicates the filter may need cleaning

The led must be switched off manually after such operation.

LED B steady light: high battery temperature signal.

LED A + LED C flashing: continuous pump operation.

If the SPLIT unit malfunctions, the UNICO can be run temporarily on its own. To clear the alarm status and enable the UNICO unit on its own, proceed as follows: cut the mains voltage to both units, wait a few seconds, and then reconnect the power line to the UNICO unit only.

Once the SPLIT is working correctly again, simply power it again and it will be detected by UNICO.

5.6.3 - FUNCTIONAL ASPECTS NOT TO BE MISTAKEN FOR ANOMALIES

The following events may occur during normal operation:

- a. The compressor does not start up again immediately after a stop (it takes about three minutes to start again).**
 - In the operating logic of the appliance a delay between a compressor stop and its successive restart has been included, so that the compressor itself is protected against activations that are too frequent.

- b. During the heating operation of the heat pump appliances, the flow of hot air may occur some minutes after activation of the compressor.**
 - Should the fan start at the same time as the compressor, for the first few minutes it would emit cold air into the room (and this could bother the occupants) since the unit has not yet reached steady running conditions.

5.6.4 - ANOMALIES AND REMEDIES

Malfunctioning	Cause	What must be done?
The unit will not start.	Current failure	Wait for the current to be restored.
	The unit is disconnected from the current.	Check that the plug is inserted in the wall socket.
	Power switch is switched to "0"	Press the power switch when it is positioned on "I" (figure 39).
	The fuse is interrupted or the thermal-magnetic circuit breaker has tripped.	Replace the fuse or restore the thermal-magnetic circuit breaker.
	The remote control batteries may be discharged.	Replace the batteries.
	The time set with the timer may not be correct.	Wait or annul the timer setting.
The appliance doesn't cool/heat sufficiently anymore.	Incorrect temperature setting.	Set the temperature correctly. Consult the "Using the remote control" chapter for the procedure.
	The air filter is dirty.	Clean the air filter.
	The doors or windows are open.	Close the doors or windows.
	The air inlet or outlet vents of the indoor or outdoor units are blocked.	First, remove the obstructions and then re-start the unit.
	The thermo refrigerating load has increased (for instance, a door or a window have been left open, otherwise the air conditioner is installed in an environment with an equipment which dissipates a strong quantity of heat);	Close the door or the window. Change environment of installation.
	Both internal units are operational; the thermal load is higher than the power of each internal unit.	Switch off one of the two internal units.
 If the problem has not been solved, please contact the nearest technical assistance service. Please give detailed information about the malfunction and on the equipment version.		

6 - USE UNICO WALL

6.1 - WARNINGS

 **The installation and electrical connection of the air conditioner should be carried out by specialized personnel who possess the requisites set forth by law.**
The installation instructions are contained in the appropriate paragraph of this manual.

 **No structural object (furniture, curtains, plants, leaves, blinds, etc.) should ever obstruct the normal flow of air from either the internal or external gratings.**

-  • **Never lean or, worse yet, sit on the casing of the air conditioner as this could cause serious damage to the external parts.**
- **Do not move the air outlet flap by hand. Always use the remote control to adjust baffle position.**
 - **If the unit leaks water, switch it off immediately and disconnect it from the power mains. Call the nearest service centre.**
 - **When the air conditioner is heating, it has to periodically eliminate any ice that could form on the external battery. While it is doing this, the machine keeps running but does not heat the room. This lasts for a brief period of time, from 3 to a maximum of 10 minutes.**
 - **Clean the air filter periodically, as described in the specific paragraph (7.1.2).**

 **The air conditioner must not be installed in rooms where explosive gasses develop or where there are conditions of heat and humidity beyond the maximum limits indicated in the installation manual.**

6.2 - DESCRIPTION OF THE WARNING PANEL

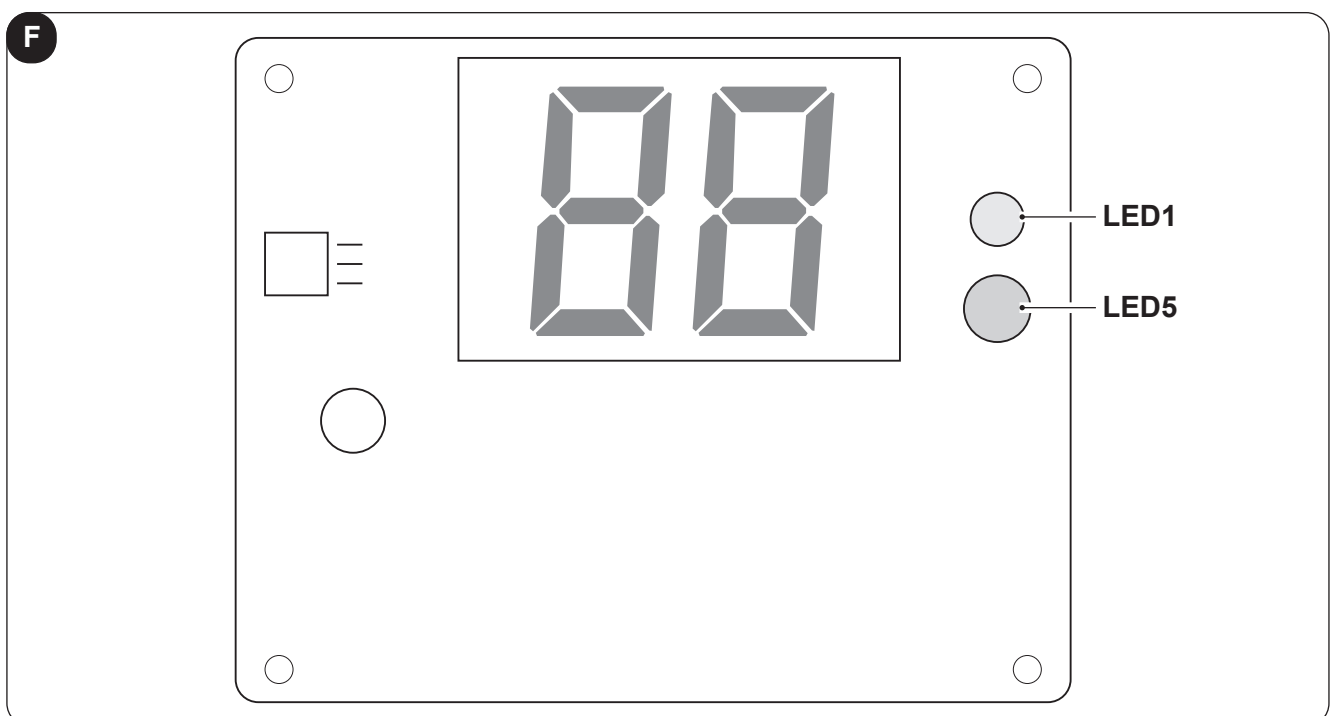

6.2.1 - CONTROL PANEL NOTIFICATIONS

The console includes the notifications listed below.

OPERATING CONDITIONS	DISPLAY	LED5	LED1
Stand-by (timer disabled)	OFF	OFF	OFF
Cooling mode	18÷30°C (64÷86°F)	ON (blue)	x
Heating mode	16÷30°C (61÷86°F)	ON (red)	x
Dehumidifying mode	--	ON (blue)	x
FAN only mode	--	OFF	x
Automatic mode	A	x	x
Timer enabled	x	x	ON
Self-diagnostics function enabled	AL	OFF	OFF
WIN contact opening	P	OFF	x
Maximum ventilation speed	H1	x	x
Minimum ventilation speed	NE	x	x
Low ventilation speed	Lo	x	x
Automatic ventilation speed	Ru	x	x

6.2.2 - MANUAL OPERATION

Manual operation can be used temporarily if the remote control cannot be found or its batteries are discharged.

- a. Open and lift the front panel to an angle in which it blocks and a “click” is heard (figure 40).
- b. Press the control key once (AUTO/OFF) to start operation in “AUTO” mode (figure 41).
- c. Close the panel well, taking it back to its original position (figure 42).



- **By pressing the manual key, the operating passes in sequence to:
AUTO > COOL > OFF.**
- **To restore remote control operation, use the remote control directly.**

6.3 - USE OF THE REMOTE CONTROL

The remote control supplied with the air-conditioner is the instrument that enables you to use the appliance in the most convenient way.

It should be handled with care and in particular:

- Keep it dry (do not clean it with water or leave it outdoors in bad weather).
- Avoid dropping or bumping it.
- Keep it out of direct sunlight.

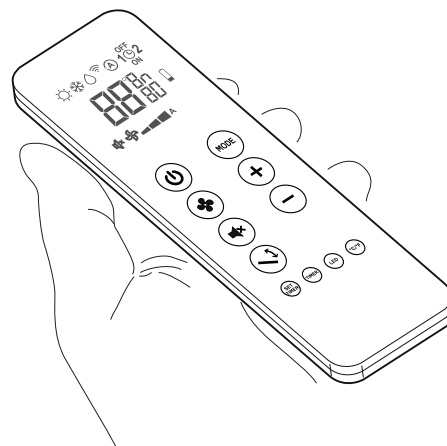

- **The remote control operates by means of an infrared beam.**
- **During use, there must not be any obstacle between the remote control and the air-conditioner.**
- **If other appliances in the room have remote controls (TV, stereo, etc...), there may be interference with consequent loss of the sent signal.**
- **Electronic and fluorescent lights may also interfere with transmissions between remote control and air-conditioner.**
- **Remove the batteries in case of prolonged disuse of the remote control.**
- **The remote control display goes off after a few seconds of non-use, to reactivate it press any key.**

6.3.1 - INSERTION OF BATTERIES

The supply batteries are not included in the supply.

To insert the batteries correctly:

- a. Remove the batteries compartment cover.
- b. Insert the batteries into the relevant compartment.



Check the polarity indicated on the bottom of the compartment.

- c. Close the compartment correctly.

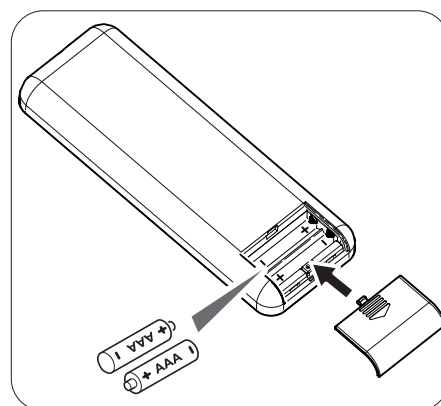

6.3.2 - REPLACEMENT OF BATTERIES

The batteries should be replaced when the display on the remote control does not appear sharply or when the remote control does not change the settings.



Always use new batteries and replace both at the same time.
The use of old or different batteries could generate malfunctioning of the remote control.

The remote control uses two dry alkaline 1.5V batteries (AAA.LR03).

When the batteries have been replaced, adjust the remote control clock.



When replacing batteries, replace both and dispose of the dead batteries in the appropriate collection centres and as required by law.

- If the remote control is not used for several weeks or longer, remove the batteries.
Any leaks from the batteries could damage the remote control.
- The average life-span of the batteries, with normal use, is approx. six months. Replace the batteries when the indoor unit command receipt “beep” can no longer be heard, or if the transmission indicator on the remote control does not switch on.



Do not re-charge or disassemble the batteries. Do not throw the batteries into the fire. They can burn and explode.



If the battery liquid falls onto the skin or clothes, wash well with clean water. Do not use the remote control with batteries that have leaked. The chemical products contained in the batteries can cause burns or other risks to health.

6.3.3 - LOCATION OF THE REMOTE CONTROLLER

- Keep the remote control in a position from which the signal can reach the appliance receiver (maximum distance is about 8 meters - with charged batteries) (fig. 38).
The presence of obstacles (furniture, curtains, walls, etc.) between the remote control and the appliance reduces the remote control range.

6.3.4 - DESCRIPTION OF REMOTE CONTROL

The remote control is the interface between the air-conditioner and the customer, so it is very important to learn all its functions, the use of the various controls and the meaning of the symbols marked on it.

REMOTE CONTROL

- B1** Activation/deactivation (Stand-by) of the unit
- B2** Minimum, medium, maximum or automatic ventilation speed selection
- B3** Activation/deactivation of the function **SILENT**
- B4** Activation/deactivation of the oscillation function of the air outlet flap
- B5** Operating mode selection
- cooling > heating > ventilation >
> dehumidification > automatic
- B6** Desired/clock/programming temperature increase
- B7** Desired/clock/programming temperature decrease
- B8** Activation/deactivation of the report console display
- B9** Clock/programming setting
- B10** Activation/deactivation of the functions programming 1 / programming 2
- B11** Activation/deactivation of the display on board of the machine switching on
- B12** Desired temperature unit selection °C/F

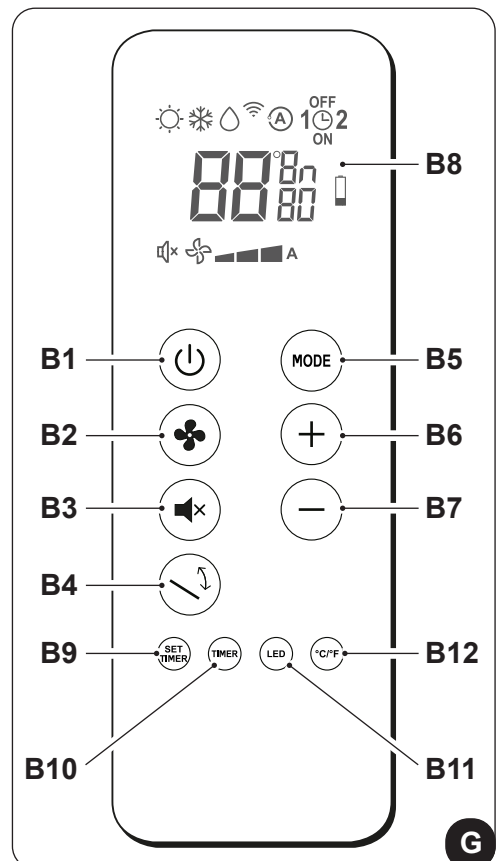

DISPLAY

- D1** Heating mode
- D2** Cooling mode
- D3** Dehumidification mode
- D4** Transmission of the command in progress
- D5** Automatic mode
- D6** Program 1
- D7** Program switching off time setting
- D8** Clock/program setting
- D9** Program 2
- D10** Program switching on time setting
- D11** Temperature/time unit of measurement
- D12** Low battery notification
- D13** Minutes timer
- D14** Desired temperature/clock/programming
- D15** Automatic ventilation speed
- D16** Maximum ventilation speed
- D17** Medium ventilation speed
- D18** Minimum ventilation speed
- D19** Function SILENT enabled

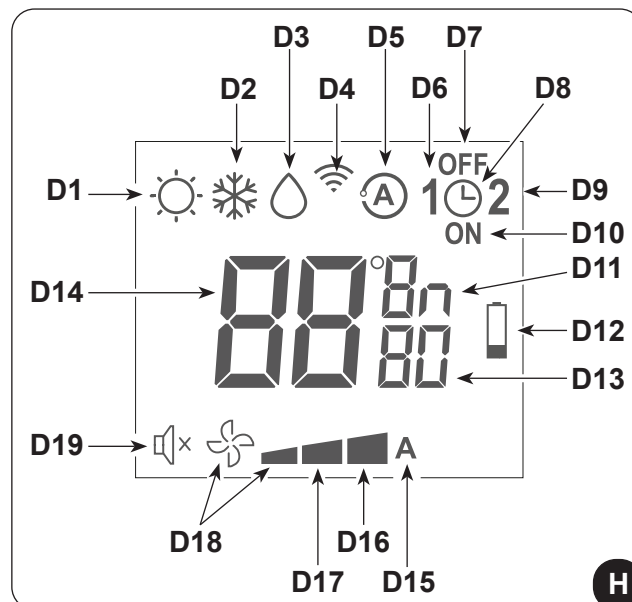

6.3.5 - RESETTING ALL REMOTE CONTROL FUNCTIONS

Replacing the batteries or removing them even for a few instants will cause all the settings of the remote control to be reset.

In so doing, all the time settings of the timer saved in the remote control are cancelled and the remote control restores all the factory settings.

6.4 - DESCRIPTION OF THE AIR CONDITIONER FUNCTIONS

- The system can be controlled using the remote control.
To send the commands to the air conditioner, it is necessary to point the front part of the remote control towards the appliance console.
The device emits a beep when it receives a command.
- The maximum distance from which the appliance can be controlled is about 8 meters (with charged batteries).

6.4.1 - TURNING THE UNIT ON/OFF

- Press key **B1** on the remote control to activate or deactivate (stand-by) the air conditioner.
The control system of the unit is equipped with memory, for this reason all the settings won't be lost when shutting off the appliance itself.



In case of prolonged stop of the machine, it must be deactivated turning the main switch off or unplugging the machine from the mains.

6.4.2 - OPERATION IN “SPA” MODE ONLY (AUTOMATIC)

- In this mode, the machine's temperature is automatically regulated according to the room's temperature. The fan speed is also automatically regulated according to the set temperature (except in dehumidification mode).
- To activate this mode, press several times key **B5** on the remote control until when symbol **D5** appears on the display.

In this mode, the appliance automatically sets the mode of operation (cooling, ventilation or heating, if applicable), the system temperature and ventilation speed.

6.4.3 - OPERATION IN “COOLING” MODE ONLY

- When used in this mode, the air conditioner dehumidifies and cools the room.
- To activate this mode, press several times the key **B5** on the remote control until when the symbol **D2** appears on its display.
- In this run mode, the required temperature and fan speed can be set. After three minutes (maximum time) from the activation of this mode of operation, the appliance starts supplying cold air.

6.4.4 - OPERATION IN “DEHUMIDIFICATION” MODE ONLY

- When used in this mode, the air conditioner eliminates the humidity in the room. This function can be extremely useful between seasons, particularly on rainy days when the temperature is not uncomfortable but the excess humidity feels unpleasant.
- In this mode, both room temperature and fan speed settings are ignored, which correspond to minimum.
- Any fan temperature and speed indication then disappears from the display (LED6) of the control panel (fig.F).
- Press several times key **B5** on the remote until when symbol **D3** and the symbol of minimum ventilation **D18** appear on its display to activate this mode.
- In this operating mode it is normal for the air conditioner to function intermittently.

6.4.5 - OPERATION IN “VENTILATION” MODE ONLY

- When used in this mode the air conditioner does not perform any action with regard to temperature and air humidity in the room.
- Press several times key **B5** on the remote until when the symbol of minimum ventilation **D18** appears on its display to activate this mode.

In this mode it is possible to select the maximum, medium and minimum speed of the fan.

6.4.6 - OPERATION IN “HEATING” MODE ONLY

- Using this mode, the appliance heats the room.
- To activate this mode, press several times key **B5** on the remote control until when symbol **D1** appears on its display.
- In this run mode, the required temperature and fan speed can be set. After three minutes (maximum time) from the activation of this mode of operation, the appliance starts supplying heat.

6.4.7 - CHECKING AIRFLOW DIRECTION

- Press key **B4** on the remote control to activate/deactivate the continuous oscillation of the moving air outlet deflector (fig.A - ref. 1).
- When continuous oscillation is active, an additional press of the key **B5** allows to lock the deflector so as to obtain the desired vertical direction for the air flow.



The moving deflector position must never be forced manually.

6.4.8 - CHECKING FAN SPEED

- The fan speed check occurs through key **B2** (on the remote control).
- Pressing several times this key will cause speed to change according to the following sequence: Low > Medium > High > Automatic.
- The higher the speed setting, the greater the output of the air conditioner but also the louder its operation.
- By setting the **Automatic** mode, the onboard microprocessor adjusts the automatic speed. The higher the difference between the room temperature detected and the temperature set, the higher the speed.
- As the room temperature nears the setting, fan speed is reduced automatically.
- In dehumidification mode, it is not possible to control the speed as the appliance can only operate exclusively at low speed.



If both units are in operation, UNICO MASTER and WAL ventilation is limited to low speed.

6.4.9 - SILENT KEY

- To activate this mode, press key **B3** on the remote control.
- The activation of the function **SILENT** allows to obtain multiple results:
 - gradual increase in the set temperature during cooling mode
 - gradual decrease in the set temperature for heating (HP versions only)
 - reduction of ventilation speed
- To activate the function **SILENT**, it is necessary to select the operating mode and the desired temperature first, then press key **B3** to activate it.

6.5 - TIMER SETTING

- The appliance logic allows the User to make use of two different timer programs (see paragraph 6.5.2), thanks to which the appliance can be deactivated and activated (or vice versa) whenever desired (for example, it can be activated shortly before returning home so as to find an already pleasant temperature in the room).
- Firstly, if it is desired to make use of these functions, set the correct time (see paragraph 6.5.1) and then set the timer as you prefer.

6.5.1 - TIMER AND CLOCK SETTING

To set time, work with the remote control as follows:

- Press key **B9** (SET TIMER) until when the hour indication **h** (D11) appears on the display
- Set the hour with keys **B6** (+) and **B7** (-) .
- Press the key **B9** until when the minutes indication **m** (D11) appears on the display.
- Set the minutes with keys **B6** (+) and **B7** (-).
- Press key **B9** to save the time and proceed with the timer programming.

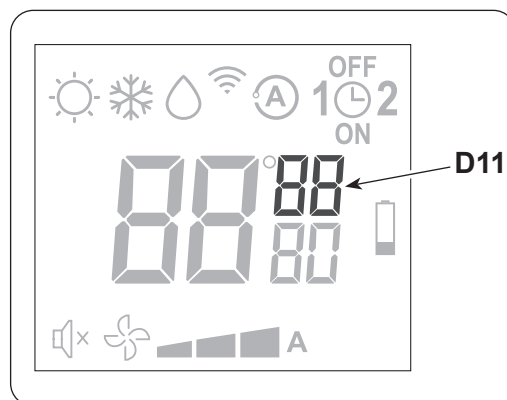

6.5.2 - TIMER SETTING (PROGR. 1 AND PROGR. 2)

It is possible to set one or both the timer programs.
To set the appliance activation and deactivation times in the two programs, use the remote control and work as follows:

- Press once or more key **B9** (SET TIMER) until when symbol **1** (D6) (Activation time of the 1° program) and symbol **ON** (D10) appear on the display.
- Use keys **B6** (+) and **B7** (-) to increase or decrease the hour in which you wish the air conditioner activates. The hour variation settable with keys **B6** (+) and **B7** (-) is of 30 minutes.
- Press key **B9** (SET TIMER) a second time; symbol **1** (D6) (Deactivation time of the 1° program) and symbol **OFF** (D7) appear on the display.
- Use keys **B6** (+) and **B7** (-) to increase or decrease the hour in which you wish the air conditioner switches off. The hour variation settable with keys **B6** (+) and **B7** (-) is of 30 minutes.
- Press key **B9** (SET TIMER) again; symbol **2** (D9) (Activation time of the 2° program) and symbol **ON** (D10) appear on the display.
- Use keys **B6** (+) and **B7** (-) to increase or decrease the hour in which you wish the air conditioner activates. The hour variation settable with keys **B6** (+) and **B7** (-) is of 30 minutes.
- Press key **B9** (SET TIMER) again; symbol **2** (D6) (Deactivation time of the 2° program) and symbol **OFF** (D7) appear on the display.
- Use keys **B6** (+) and **B7** (-) to increase or decrease the hour in which you wish the air conditioner switches off. The hour variation settable with keys **B6** (+) and **B7** (-) is of 30 minutes.
- To return to the normal operation mode, press once or more key **B9** (SET TIMER) until when all the symbols related to this setting on the display turn off.

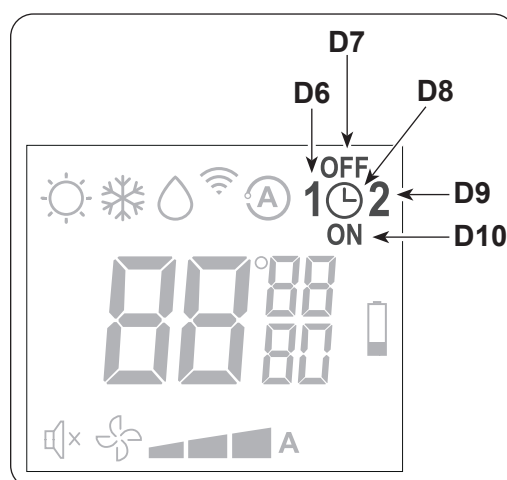

6.5.3 - TIMER ACTIVATION AND DEACTIVATION

Once set, the timer programs can either be activated or deactivated depending on occasional needs. Activation may relate to one of the two programs or both.

In particular, each time you press key **B9** (SET TIMER) (Programs activation), situation changes as follows:

- Use of Program no. 1 only.
- Use of Program no. 2 only.
- Use of Programs 1 and 2.
- Disuse of both programs.



6.6 - DIAGNOSIS, ALARMS AND INCONVENIENCES

6.6.1 - DIAGNOSIS OF THE INCONVENIENCES

It is important for the User to distinguish between functional problems and anomalies in relation to the behaviour of the appliance as foreseen for its normal operation.

Furthermore, the most common problems may easily be solved through simple operations on behalf of the User (See paragraph: Anomalies and solutions).



For all the other reports (see paragraph: 6.6.2), it is necessary to always contact the technical assistance service”



Any attempt to repair the appliance by unauthorised personnel will immediately invalidate any form of guarantee.

6.6.2 - RUNNING TESTS AND TROUBLESHOOTING

The air conditioner is able to perform a short self-diagnostics cycle in order to check for the normal operation of the internal components.

To activate the self-diagnosis function, proceed as follows:

- Power the appliance by inserting the plug or using the system's disconnect switch;
- Ensure that the machine is in stand-by (no LEDs lit on the console);
- Press the micro key located under the cover on the right-hand side of the SPLIT unit for at least 10 seconds. A beeper indicates the self-diagnosis function is activated.

At this point, “88” is displayed on the console and, at the same time, LED1 and LED2 are switched on. The code “At” is subsequently displayed and then the machine configuration appears for 5 seconds.

CE : if compensation is active

Cd : if compensation is not active

The true self-diagnostics function starts at this point.

If, during the self-test phase, the alarms related to the temperature and internal fan probes activate, the function is promptly interrupted and the alarm code remains active on the visualization console.



Setting the electronic controller for installation at the top of the wall causes an automatic adjustment of the ambient temperature of 3°C.

If the air conditioner stops with an alarm signal (as per the table below), notify the service centre of which LEDs are flashing to assist the operation.

DESCRIPTION	DISPLAY
UNICO unit external exchanger overtemperature (HTE)	10
UNICO unit outdoor temp. probe fault	1
UNICO unit internal fan malfunction (SV)	19
UNICO unit insufficient exchanger temperature (CF/RL)	16
UNICO unit condensation water maximum level (OF)	20
UNICO unit EEprom parameters not valid (CKS)	12
UNICO unit ambient temperature probe fault	14
UNICO unit internal exchanger temperature probe fault (short circuit) (TFS3)	15
UNICO unit external exchanger temperature probe fault (short circuit) (TFS5)	2
Malfunctioning of the communication line	27
Internal exchanger overtemperature (HTI)	17

6.6.3 - FUNCTIONAL ASPECTS NOT TO BE MISTAKEN FOR ANOMALIES

The following events may occur during normal operation:

- a. **The compressor does not start up again immediately after a stop (it takes about three minutes to start again).**
 - In the operating logic of the appliance a delay between a compressor stop and its successive restart has been included, so that the compressor itself is protected against activations that are too frequent.
- b. **During the heating operation of the heat pump appliances, the flow of hot air may occur some minutes after activation of the compressor.**
 - Should the fan start at the same time as the compressor, for the first few minutes it would emit cold air into the room (and this could bother the occupants) since the unit has not yet reached steady running conditions.
- c. **The two units UNICO MASTER and WALL cannot perform opposite modes of operation.**
 - If one unit is working in cooling mode, the other unit cannot work in heating mode and vice versa. Under all these conditions, the command will be refused by the Unit.

6.6.4 - ANOMALIES AND REMEDIES

Malfunctioning	Cause	What must be done?
The unit will not start.	Current failure	Wait for the current to be restored.
	The unit is disconnected from the current.	Check that the plug is inserted in the wall socket.
	The thermal-magnetic circuit breaker has intervened.	Restore the thermal-magnetic circuit breaker.
	The remote control batteries may be discharged.	Replace the batteries.
	The time set with the timer may not be correct.	Wait or annul the timer setting.
The appliance doesn't cool/heat sufficiently anymore.	Incorrect temperature setting.	Set the temperature correctly. Consult the "Using the remote control" chapter for the procedure.
	The air filter is dirty.	Clean the air filter.
	The doors or windows are open.	Close the doors or windows.
	The air inlet or outlet vents of the indoor or outdoor units are blocked.	First, remove the obstructions and then re-start the unit.
	The thermo refrigerating load has increased (for instance, a door or a window have been left open, otherwise the air conditioner is installed in an environment with an equipment which dissipates a strong quantity of heat);	Close the door or the window. Change environment of installation.
	Both internal units are operational; the thermal load is higher than the power of each internal unit.	Switch off one of the two internal units.
 If the problem has not been solved, please contact the nearest technical assistance service. Please give detailed information about the malfunction and on the equipment version.		

7 - MAINTENANCE AND CLEANING



Before proceeding with any maintenance and cleaning, always make sure the system has been switched off, using the remote control, and the power supply plug has been disconnected from the system socket (or the upstream master isolating switch is positioned at "0" OFF).

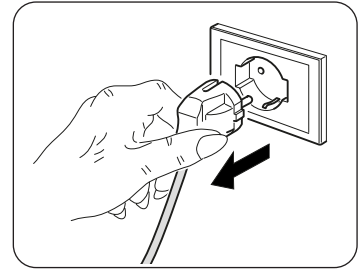

Do not touch the metal parts of the unit when removing the air filters. They are very sharp. Cuts or injury risk.

7.1 - CLEANING

7.1.1 - APPLIANCE AND REMOTE CONTROL CLEANING

Use a dry cloth to clean the appliance and the remote control.

It is possible to use a cloth moistened with cold water to clean the appliance if it is very dirty.

Suck between the air inlet and outlet grilles.



Do not use a chemically treated or antistatic cloth to clean the appliance. Do not use gasoline, solvent, polish or similar solvents. These products could cause the breakage or deformation of the plastic surface.

7.1.2 - CLEANING THE AIR FILTER

To ensure effective internal air filtration and satisfactory operation of your air conditioner, the air filter has to be cleaned periodically.

The air filter is at the top of the unit.

UNICO filter extraction:

- Electrically disconnect the appliance.
- Switch off the unit and wait for the closure of the suction flap.
- Manually raise the air suction grille (3) (fig. 43).
- Raise the front part of the filter (F) and slightly pull it towards yourself (fig. 43).
- Extract the two additional filters (fig. 44) from the filter group (F):
(green purifying filter ref. F1 - black active carbons filter ref. F2).
- Perfectly wash and dry all the filters.

Filter reassembly:

- Reassemble the filters group (F1-F2) inserting the rear edge inside the grid.
- Manually close the air suction grille (3) (fig. 45).

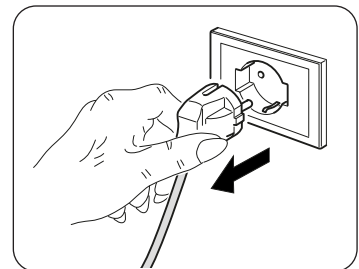

To deactivate LED A (if on), after having powered and started the appliance, press the micro key positioned on the signal console with a pointy object for a brief instant. By doing so, the signal related to the filter cleaning requirement is reset.

WALL filter extraction:

- a. Lift the indoor unit panel up to an angle until it stops with a clicking sound (fig. "40").
- b. Take hold of the handle of the air filter and lift it up slightly to take it out from the filter holder (fig. "40a"), then pull it downwards (figura "40b").
- c. Remove the air filter.
- d. Clean the air filter using a suction device or wash it with water and then dry it in a cool place.
- e. Remove the electrostatic filter (if supplied) and the active carbon filter (if supplied) from the air filter.



Do not touch this Electrostatic Filter within 10 minutes after opening the inlet grille, it may cause an electric shock.

- f. Clean the Electrostatic Filter with mild detergent or water and dry in the sunlight for two hours.
- g. Insert the electrostatic filter again (if supplied) + the active charcoal filter (if supplied).
- h. Insert the upper part of the air filter into the unit, paying attention that the left and right edges are correctly aligned and then re-position the filter in the relevant seat (figure "40c").
- i. Close the panel well, taking it back to its original position (figure "42").

7.2 - MAINTENANCE

If you plan to idle the unit for a long time, perform the following:

- a. Stop the air conditioner and disconnect the power supply.
- b. Remove the batteries from the remote control.



Do not perform them alone.

7.2.1 - ROUTINE MAINTENANCE

The air conditioner that you have purchased has been designed to reduce routine maintenance operations to a minimum.

These operations involve solely the cleaning operations outlined below:

- Cleaning or washing of the ambient air filter every 2 weeks or every time the relative red LED lights up (this can be done by the user, see user manual).
- Cleaning of the condensing battery and cleaning of the condensate management system.

These operations must be carried out by skilled technicians on a regular basis that will depend on the place of installation and intensity of use.

Depending on the quantity of dirt, the unit can be cleaned dry (by using a battery compressor and bowl and cleaning the fins with a soft brush taking care not to deform them) or more thoroughly using dedicated detergents.

Before you leave the site of installation you should gather up all packing material and use a damp cloth to remove any traces of dust that may have deposited on the machine during assembly.

These operations, though certainly not essential, have a beneficial effect as they enhance the professional image of the installer in the eyes of the client.

>>>>>

To prevent unnecessary calls by the user, before you leave the site of installation

- it is also a good idea to:
- Explain the contents of the Instruction Manual to the user.
- Show the user how to clean the filter.

7.2.2 - CONDENSATION WATER DRAINAGE IN CASE OF EMERGENCY

If anomalies to the condensation water disposal system should occur, the air conditioner stops and the second, third and fourth led from left (orange, green and red) switch on, signalling the alarm status.

To enable the air conditioner to work temporarily until the service personnel arrive, you can drain the water out by following these simple instructions:



Before proceeding with any maintenance and cleaning, always make sure the system has been switched off, using the remote control, and the power supply plug has been disconnected from the system socket (or the upstream master isolating switch is positioned at "0" OFF).

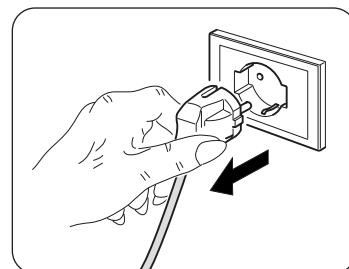

- a. Remove the bottom cover.
- b. Remove the cap (6a) after having placed a good-sized container underneath it (at least 5-liter capacity) to collect the water.
- c. After having cleared the fault, the service personnel will close the evacuation pipe.

TABLE DES MATIÈRES GÉNÉRALE

0 - MISES EN GARDE	3
0.1 - INFORMATIONS GÉNÉRALES	3
0.2 - SYMBOLOGIE	3
0.2.1 - Pictogrammes rédactionnels	3
0.3 - MISES EN GARDE GÉNÉRALES	5
0.4 - À PROPOS DES GAZ FLUORÉS	8
0.5 - UTILISATION PRÉVUE	8
0.6 - ZONES À RISQUE	8
1 - DESCRIPTION DE L'APPAREIL	9
1.1 - LISTE DES COMPOSANTS FOURNIS	9
1.2 - STOCKAGE	9
1.3 - RÉCEPTION ET DÉBALLAGE	9
1.4 - DESCRIPTION DES COMPOSANTS DE L'APPAREIL	10
2 - INSTALLATION	10
2.1 - DIMENSIONS ET CARACTÉRISTIQUES DU LOCAL D'INSTALLATION DU CLIMATISEUR	10
2.2 - CHOIX DE LA POSITION DE L'APPAREIL	11
2.3 - MODE D'INSTALLATION UNICO MASTER	11
2.3.1 - Montage de l'appareil	12
2.3.1.1 - Perforation du mur	12
2.3.1.2 - Préparation de l'évacuation des condensats	13
2.3.1.3 - Montage des conduits de l'air et des grilles externes	14
2.3.1.4 - Exécution des trous sur l'appareil	14
2.3.1.5 - Positionnement de l'appareil	14
2.3.2 - Branchement électrique	15
2.3.3 - Configuration installation haute/basse	16
2.4 - MODE D'INSTALLATION UNICO WALL	16
2.4.1 - Montage de l'unité intérieure	17
2.4.2 - Raccordement de la tuyauterie	18
2.4.3 - Raccord du tube de drainage	18
2.4.4 - Branchements électriques	18
3 - BRANCHEMENTS FRIGORIFIQUES	19
3.1 - ESSAIS ET VÉRIFICATIONS	20
3.2 - MISE SOUS VIDE DE L'INSTALLATION	20
3.3 - REMPLISSAGE DE L'INSTALLATION	20
4 - COMPOSANTS DU SYSTÈME	21
4.1 - LIGNE DE COMMUNICATION UNICO MASTER ET WALL SPLIT	21
4.2 - CONSEILS POUR L'ÉCONOMIE D'ÉNERGIE	21
5 - MODE D'EMPLOI UNICO MASTER	22
5.1 - AVERTISSEMENTS	22
5.2 - DESCRIPTION DE LA CONSOLE D'INDICATION	22
5.2.1 - Signalisations du panneau des commandes	23
5.2.2 - Gestion de l'appareil en cas de non disponibilité de la télécommande	23
5.3 - MODE D'EMPLOI DE LA TÉLÉCOMMANDE	23
5.3.1 - Mise en place des piles	24
5.3.2 - Remplacement des piles	24
5.3.3 - Position de la télécommande	24
5.3.4 - DESCRIPTION DE LA TÉLÉCOMMANDE	25
5.3.5 - Reconfiguration de toutes les fonctions de la télécommande	26
5.4 - DESCRIPTION DES FONCTIONS DU CLIMATISEUR	26
5.4.1 - Allumage/extinction de l'appareil	26
5.4.2 - Fonctionnement uniquement en mode "Bien-être" (Automatique)	26
5.4.3 - Fonctionnement uniquement en mode "Refroidissement"	26
5.4.4 - Fonctionnement uniquement en mode "Déshumidification"	26
5.4.5 - Fonctionnement uniquement en mode "Ventilation"	27

5.4.6 - Fonctionnement uniquement en mode "Chauffage"	27
5.4.7 - Contrôle de la direction du flux d'air	27
5.4.8 - Contrôle de la vitesse du ventilateur	27
5.4.9 - Touche SILENT	28
5.5 - PROGRAMMATION DU MINUTEUR	28
5.5.1 - Programmation de l'horloge et du minuteur	28
5.5.2 - Programmation des horaires du minuteur	28
5.5.3 - Activation et désactivation du minuteur	29
5.6 - DIAGNOSTIC, ALARMES ET INCONVÉNIENTS	29
5.6.1 - Diagnostic des inconconvénients	29
5.6.2 - Tests de fonctionnement et diagnostic des anomalies éventuelles	29
5.6.3 - Aspects fonctionnels a ne pas interpréter comme inconconvénients	31
5.6.4 - Anomalies et solutions	32
6 - MODE D'EMPLOI UNICO WALL	33
6.1 - AVERTISSEMENTS	33
6.2 - DESCRIPTION DE LA CONSOLE D'INDICATION	33
6.2.1 - Signalisations du panneau des commandes	34
6.2.2 - Fonctionnement manuel	34
6.3 - USO DEL TELECOMANDO	35
6.3.1 - Mise en place des piles	35
6.3.2 - Remplacement des piles	35
6.3.3 - Position de la télécommande	36
6.3.4 - Description de la télécommande	36
6.3.5 - Reconfiguration de toutes les fonctions de la télécommande	37
6.4 - DESCRIPTION DES FONCTIONS DU CLIMATISEURE	37
6.4.1 - Allumage/extinction de l'appareil	37
6.4.2 - Fonctionnement uniquement en mode "Bien-être" (Automatique)	38
6.4.3 - Fonctionnement uniquement en mode "Refroidissement"	38
6.4.4 - Fonctionnement uniquement en mode "Déshumidification"	38
6.4.5 - Fonctionnement uniquement en mode "Ventilation"	38
6.4.6 - Fonctionnement uniquement en mode "Chauffage"	38
6.4.7 - Contrôle de la direction du flux d'air	39
6.4.8 - Contrôle de la vitesse du ventilateur	39
6.4.9 - Touche SILENT	39
6.5 - PROGRAMMATION DU MINUTEUR	39
6.5.1 - Programmation de l'horloge et du minuteur	40
6.5.2 - Programmation des horaires du minuteur	40
6.5.3 - Activation et désactivation du minuteur	41
6.6 - DIAGNOSTIC, ALARMES ET INCONVÉNIENTS	41
6.6.1 - Diagnostic des inconconvénients	41
6.6.2 - Tests de fonctionnement et diagnostic des anomalies éventuelles	41
6.6.3 - Aspects fonctionnels a ne pas interpréter comme inconconvénients	42
6.6.4 - Anomalies et solutions	43
7 - MAINTENANCE ET NETTOYAGE	44
7.1 - NETTOYAGE	44
7.1.1 - Nettoyage de l'appareil et de la télécommande	44
7.1.2 - Nettoyage du filtre à air	44
7.2 - ENTRETIEN	45
7.2.1 - Entretien périodique	45
7.2.2 - Évacuation du condensat en cas d'urgence	46

ILLUSTRATIONS

Les illustrations sont regroupées dans les pages initiales de la notice



TABLE DES MATIÈRES GÉNÉRALE

La table des matières générales de cette notice figure à la page « FR-1 »



0 - MISES EN GARDE

0.1 - INFORMATIONS GÉNÉRALES

Tout d'abord, nous tenons à vous remercier pour avoir décidé d'accorder votre préférence à un appareil de notre production.

Document réservé aux termes de la loi avec interdiction de la reproduction ou de transmission à des tiers sans l'autorisation explicite du fabricant.

L'appareil peut faire l'objet d'améliorations et présenter des détails autres que ceux illustrés dans la présente notice, sans que cela ne porte atteinte à son contenu.

0.2 - SYMBOLOGIE

Les pictogrammes reportés au chapitre suivant permettent de fournir rapidement et de manière univoque les informations nécessaires pour une utilisation correcte de la machine dans des conditions de sécurité.

0.2.1 - PICTOGRAMMES RÉDACTIONNELS



Service

Indique des situations où il faut informer le SERVICE interne de la société:
SERVICE APRES-VENTE CLIENTS.



Index

Les paragraphes précédés par ce symbole contiennent des informations et des prescriptions très importantes, notamment pour ce qui concerne la sécurité.

Le non-respect peut comporter:

- danger pour la sécurité des opérateurs.
- perte de la garantie du contrat.
- dégagement de la responsabilité du fabricant.



Main levée

Indique les actions qu'il ne faut absolument pas accomplir.



TENSION ÉLECTRIQUE DANGEREUSE

Signale au personnel concerné que l'opération décrite présente, si elle n'est pas effectuée conformément aux normes de sécurité, le risque de provoquer une décharge électrique.

**DANGER GÉNÉRAL**

Il signale au personnel concerné que l'opération décrite présente, si elle n'est pas effectuée conformément aux normes de sécurité, le risque de subir des lésions physiques.

**DANGER DE TEMPÉRATURE ÉLEVÉE**

Il indique au personnel concerné que l'opération décrite présente, si elle n'est pas effectuée conformément aux normes de sécurité, le risque de subir des brûlures par contact avec des composants à haute température.

**NE PAS COUVRIR**

Il indique au personnel concerné qu'il est interdit de couvrir l'appareil afin d'en éviter la surchauffe.

**ATTENTION**

- Il indique que ce document doit être lu attentivement avant d'installer et / ou d'utiliser l'appareil.
- Indique que le personnel préposé à la réparation doit gérer l'appareil conformément à la notice d'installation.

**ATTENTION**

- Il signale la possibilité d'avoir des informations supplémentaires sur les manuels joints.
- Il indique que des informations sont disponibles dans la notice d'utilisation ou dans la notice d'installation.

**ATTENTION**

Indique que le personnel préposé à la réparation doit gérer l'appareil conformément à la notice d'installation.

**ELIMINATION**

Ce symbole apposé sur le produit ou son emballage indique que ce produit ne doit pas être jeté au titre des ordures ménagères normales, mais doit être remis à un centre de collecte pour le recyclage des appareils électriques et électroniques.

En contribuant à une élimination correcte de ce produit, vous protégez l'environnement et la santé d'autrui. L'environnement et la santé sont mis en danger par une élimination incorrecte du produit.

Pour toutes informations complémentaires concernant le recyclage de ce produit, adressez-vous à votre municipalité, votre service des ordures ou au magasin où vous avez acheté le produit.

Cette consigne n'est valable que pour les états membres de l'UE.

0.3 - MISES EN GARDE GÉNÉRALES

LORSQUE VOUS UTILISEZ DES APPAREILS ÉLECTRIQUES, IL EST TOUJOURS NÉCESSAIRE DE SUIVRE SCRUPULEUSEMENT LES CONSIGNES DE SÉCURITÉ FONDAMENTALES AFIN DE RÉDUIRE LES RISQUES D'INCENDIE ET D'ÉLECTROCHOC ET ACCIDENTS A PERSONNES, Y COMPRIS CE QUI SUIT :

- 1. Document réservé aux termes de la loi avec interdiction de reproduction ou de transmission à tiers sans l'autorisation expresse de la société OLIMPIA SPLENDID.**
Les machines peuvent subir des mises à jour et par conséquent présenter des éléments différents de ceux qui sont représentés, sans que cela constitue pour autant un préjudice pour les textes contenus dans ce manuel.
- 2. Lire attentivement le présent manuel avant de procéder à toute opération (installation, entretien, utilisation) et suivre scrupuleusement ce qui est décrit dans chacun des chapitres.**
- 3. Divulgez ces instructions à tout le personnel préposé au transport et l'installation de la machine.**
- 4. LE FABRICANT DECLINE TOUTE RESPONSABILITE EN CAS DE DOMMAGES AUX PERSONNES OU AUX BIENS DERIVANT DU NON-RESPECT DES NORMES CONTENUES DANS LE PRESENT LIVRET.**
- 5. Le fabricant se réserve le droit d'apporter à tout moment des modifications à ces modèles, tout en conservant les caractéristiques essentielles décrites dans le présent manuel.**
- 6. L'installation et l'entretien d'appareils pour la climatisation comme celui qui est décrit dans ce manuel pourraient être dangereux étant donné qu'il se trouve à l'intérieur de ces appareils un gaz frigorigène sous pression ainsi que des composants électriques sous tension.**
Par conséquent l'installation, la première mise en route et les phases successives d'entretien doivent être effectuées exclusivement par un personnel agréé et qualifié.
- 7. Les installations effectuées en dehors des instructions fournies par le présent manuel et l'utilisation en dehors des limites de température prescrites annulent la garantie.**
- 8. L'entretien courant des filtres, le nettoyage général extérieur peuvent être effectués même par l'utilisateur, étant donné que ces opérations ne comportent pas de difficulté ou de danger.**
- 9. Lors du montage, et à chaque opération d'entretien, il faut observer les précautions citées dans le présent manuel et sur les étiquettes mises à l'intérieur des appareils, ainsi qu'adopter toute les précautions suggérées par le bon sens commun et par les Normes de Sécurité en vigueur sur le lieu de l'installation.**

10. Il faut toujours mettre des gants et chausser des lunettes de protection pour effectuer les interventions sur le côté réfrigérant des appareils.



11. Les climatiseurs nE doIVENT PAS être installés dans des pièces où il y a présence de gaz inflammables, gaz explosifs, dans des endroits très humides (buanderies, serres, etc.), ou dans des locaux où se trouvent d'autres machines produisant une importante source de chaleur.



12. En cas de remplacement de composants, utiliser exclusivement des pièces de rechange originales OLIMPIA SPLENDID.



13. **IMPORTANT!**

Pour éviter tout risque d'électrocution il est indispensable de débrancher la fiche de la prise de courant et/ou d'éteindre l'interrupteur général ("OFF") avant d'effectuer les raccordements électriques et chaque opération de nettoyage et/ou d'entretien sur les appareils.



14. Les foudres, les voitures et les téléphones mobiles à proximité peuvent provoquer des défaillances. Débranchez électriquement l'unité pendant plusieurs secondes, puis redémarrez le climatiseur.



15. Par des jours de pluie, il est conseillé de débrancher l'alimentation afin d'éviter les tout commande causé par la foudre.



16. Si l'unité n'est pas utilisée pendant longtemps ou que personne ne reste dans la pièce climatisée, il est conseillé de couper l'alimentation pour éviter tout accident.



17. N'utilisez pas de détergents liquides ou corrosifs pour nettoyer l'appareil, ne vaporisez pas d'eau ou d'autres liquides sur l'unité car ils pourraient endommager les composants en plastique et même causer des chocs électriques.



18. Ne mouillez pas l'unité intérieure et la télécommande.
Des courts-circuits ou des incendies peuvent survenir.



19. En cas de défaillance (par exemple : bruit anormal, mauvaise odeur, fumée, élévation anormale de température, fuites électriques, etc.), coupez immédiatement l'alimentation électrique.
Contactez votre revendeur local.

20. Ne pas laisser le climatiseur en fonction pendant de longues périodes en présence d'une humidité élevée ou de portes ou fenêtres ouvertes.
L'humidité pourrait se condenser et mouiller ou endommager les meubles.



21. Ne pas brancher ou débrancher la fiche d'alimentation pendant le fonctionnement. Risque d'incendie ou de choc électrique.



22. Ne pas toucher (s'il est en fonction) le produit avec les mains mouillées.
Risque d'incendie ou de choc électrique.



23. Ne pas placer le réchauffeur ou d'autres appareils à proximité du cordon d'alimentation. Risque d'incendie ou de choc électrique.



24. Veillez à ce que l'eau n'entre pas dans les pièces électriques. Cela pourrait provoquer un incendie, une défaillance du produit ou des chocs électriques.



25. N'ouvrez pas la grille d'entrée d'air lorsque l'appareil est en marche. Risque de se blesser, d'être électrocuté ou d'endommager le produit.



26. Ne bloquez pas l'entrée ou la sortie du débit d'air pour ne pas risquer d'endommager le produit.



27. Ne pas introduire les doigts ou d'autres objets dans l'entrée ou dans la sortie de l'air pendant que l'appareil est en fonction.
La présence de pièces tranchantes et en mouvement pourrait causer des blessures.

28. Ne pas boire l'eau qui sort de l'appareil.
Cela n'est pas hygiénique et provoquer de graves problèmes pour la santé.



29. En cas de pertes de gaz d'autres appareils, aérez soigneusement l'environnement avant de mettre en marche le climatiseur.

30. Ne pas démonter, ni apporter de modifications à l'appareil.

31. Bien aérer la pièce si l'appareil est utilisé en même temps qu'un poêle etc.

32. Ne pas utiliser l'appareil pour des usages autres que celui pour lequel il a été conçu.

33. Les personnes qui travaillent ou interviennent sur un circuit de refroidissement doivent détenir une certification adéquate, délivrée par un organisme d'évaluation accrédité, attestant de la capacité de manipuler les liquides réfrigérants en toute sécurité et conformément à une spécification d'évaluation reconnue par les associations professionnelles.

34. N'introduisez pas de gaz R-410A dans l'atmosphère. Le R-410A est un gaz à effet de serre fluoré avec un potentiel de réchauffement global (PRG) = 1088.

35. Il faut toujours mettre des gants et chausser des lunettes de protection pour effectuer les interventions sur le côté réfrigérant des appareils.

36. En cas de remplacement de composants, utiliser exclusivement des pièces de rechange originales OLIMPIA SPLENDID.



37. L'appareil qui est décrit sur ce manuel est conforme aux Règlements Européens suivants

- 2006/95/UE
- 2004/108/UE
- 2002/95/UE
- 2002/96/UE

et toutes les mises à jour ultérieures.

0.4 - À PROPOS DES GAZ FLUORÉS



- Cet appareil de climatisation contient des gaz fluorés. Pour des informations spécifiques sur le type et la quantité de gaz, voir la plaque signalétique appliquée à l'unité.
- Les opérations d'installation, l'assistance, entretien et la réparation de l'appareil doivent être confiées à un technicien certifié.
- Les opérations de désinstallation et de recyclage du produit doivent être confiées à du personnel technique certifié.
- Si un détecteur de fuite est intégré dans le système, il est nécessaire de s'assurer de l'absence de fuites au moins tous les 12 mois.
- Lorsque vous effectuez des contrôles sur l'absence de fuite de l'unité, veuillez tenir un registre détaillé de toutes les inspections consignées.

0.5 - UTILISATION PRÉVUE

- Le climatiseur doit être utilisé exclusivement pour produire de l'air chaud ou froid (au choix) dans le seul but de rendre agréable la température ambiante.
- Un usage impropre des appareils (externe et interne) avec d'éventuels dommages causés aux personnes, choses ou animaux déchargent OLIMPIA SPLENDID de toute responsabilité.

0.6 - ZONES À RISQUE

- N'installez pas de climatiseurs dans des environnements contenant des gaz inflammables, des gaz explosifs, des environnements très humides (laveries, serres, etc.) ou dans des pièces où d'autres machines qui génèrent une forte source de chaleur, à proximité d'une source d'eau salée ou sulfureuse.
- N'utilisez PAS de gaz, d'essence ou d'autres liquides inflammables à proximité du climatiseur.



- Le climatiseur n'est pas équipé de ventilateur pour introduire de l'air frais à l'intérieur de la pièce ; pour assurer l'aération, ouvrez les portes et les fenêtres.



- Installer toujours un interrupteur automatique et prévoir un circuit d'alimentation dédié.



N'utilisez ce produit que conformément aux spécifications indiquées dans cette notice. Toute utilisation autre que celle spécifiée risque d'entraîner de graves lésions.

LE FABRICANT N'ASSUME AUCUNE RESPONSABILITÉ EN CAS DE DOMMAGES À DES PERSONNES OU À DES BIENS DUES À LA NON-OBSERVATION DES CONSIGNES CONTENUES DANS CETTE NOTICE.

1 - DESCRIPTION DE L'APPAREIL

1.1 - LISTE DES COMPOSANTS FOURNIS

Les unités composant le système de climatisation sont conditionnées individuellement dans un emballage en carton.

Il est possible de transporter les emballages, pour des unités simples, à la main par deux personnes préposées, ou chargés sur un chariot transporteur même empilés pour un maximum de trois emballages, étant donné qu'il s'agit d'une unité intérieure, ou individuellement pour l'unité extérieure.

Avant de passer au montage, il convient de s'assurer qu'ils sont tous à portée de main.



Les parties indiquées et représentées ci-après sur la figure 1 sont incluses dans la fourniture, les autres pièces nécessaires à l'installation devront être achetées.

- | | |
|---|---|
| A. Appareil UNICO TWIN MASTER | H. Kit vis et chevilles |
| A1. Appareil UNICO TWIN WALL | L. Etrier pour fixation murale UNICO TWIN MASTER |
| B. Télécommande UNICO TWIN MASTER | L1. Etrier pour fixation murale UNICO TWIN WALL |
| B1. Télécommande UNICO TWIN WALL | M. Gabarit en papier pour l'exécution des trous |
| C. Manuel d'utilisation et d'entretien + garantie | N. Tuyau pour l'évacuation du condensat |
| D. Bande isolante adhésive (quantité 2) | O. Filtre purificateur (couleur verte) |
| E. Grilles externes d'entrée et de sortie de l'air, dotées de chaînettes et d'un kit d'installation des grilles (quantité 2) | P. Filtre à charbon actif (couleur noire) |
| F. Bride interne (quantité 2) | Q. Coques isolantes |
| G. Feuille pour tubes muraux (quantité 2) | R. Couvercle robinets |

1.2 - Stockage

Stocker les caisses dans un local fermé et protégé des agents atmosphériques, isolées du sol par des traverses ou des palettes.



NE PAS RENVERSER ET NE PAS METTRE L'EMBALLAGE À L'HORIZONTALE.

1.3 - RÉCEPTION ET DÉBALLAGE

L'emballage est réalisé en matériau approprié et exécuté par un personnel expert.

Les unités sont livrées complètes et en parfait état, cependant, pour vérifier la qualité des services de transport, observez les mises en garde ci-dessous :

- Lors de la réception des colis, vérifiez si l'emballage est endommagé. Si tel est le cas, retirez les marchandises avec précaution, et rassemblez des preuves photographiques des dommages apparents, si nécessaire.
- déballer en vérifiant la présence des composants individuels avec les listes de colisage.
- vérifiez que tous les composants n'ont pas été endommagés pendant le transport ; si tel n'est pas le cas, notifiez dans les 3 jours qui suivent la réception de tout dommage au service d'expédition par lettre recommandée avec avis de réception en présentant la documentation photographique.
- Faites très attention lors du déballage et de l'installation de l'appareil.

Les pièces tranchantes peuvent provoquer des blessures ; faites notamment attention aux bords de la structure et aux ailettes du condenseur et de l'évaporateur.



Aucune information concernant les dommages subis ne peut être prise en compte après 3 jours de livraison..

Le tribunal de BRESCIA sera compétent en cas de litige.

 Conservez l'emballage au moins pendant la période de garantie, pour toute expédition au centre de d'assistance après-vente en cas de réparation. Éliminez les composants de l'emballage conformément aux normes en vigueur sur l'élimination des déchets.

1.4 - DESCRIPTION DES COMPOSANTS DE L'APPAREIL

La figure **A** comporte l'indication des principaux composants du climatiseur.

- | | |
|---|---|
| 1. Volet de sortie d'air | 6. Evacuation des condensats |
| 2. Console de visualisation de la fonction et des alarmes | 7. Evacuation des condensats de secours |
| 3. Grille d'aspiration de l'air | 8. Câble d'alimentation |
| 4. Filtre à air | 9. Protection |
| 5. Filtres purificateur et à charbon actif | 10. Boîte à bornes de branchement unité SPLIT |
| | 11. Robinets tubes gaz |

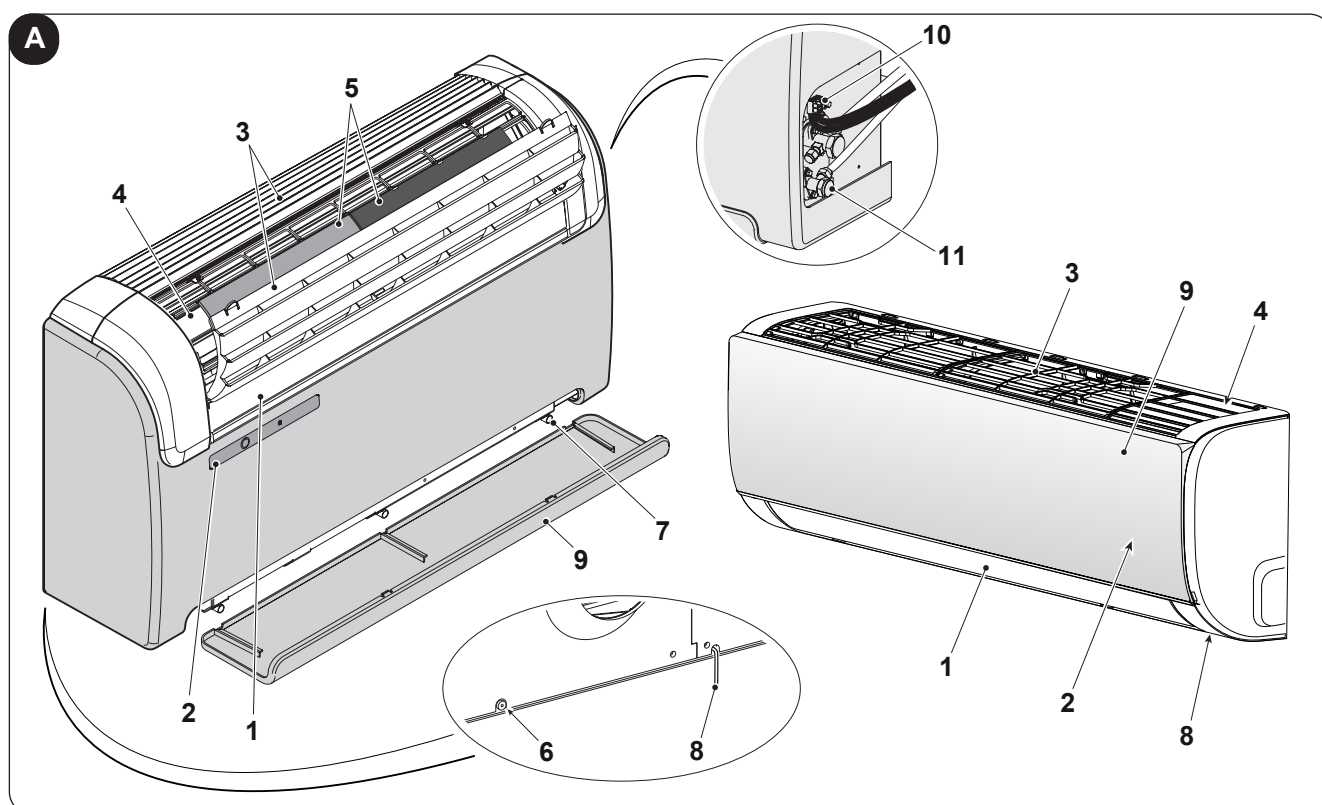

2 - INSTALLATION

2.1 - Dimensions et caractéristiques du local d'installation du climatiseur

- Avant l'installation du climatiseur, il est indispensable de procéder à un calcul des charges thermiques d'été (et hivernale en cas de modèles avec pompe à chaleur) relatives à la pièce concernée.
- Plus ce calcul est correct et plus votre climatiseur remplira sa fonction.
- Pour l'exécution des calculs, il convient de se reporter directement aux dispositions en vigueur.
- Pour des applications particulièrement importantes, nous vous conseillons de vous adresser à des bureaux d'études thermo-techniques spécialisés.
- Il faut dans la mesure du possible s'efforcer de limiter les charges thermiques les plus importantes par les moyens suivants: Sur de grandes baies vitrées exposées au soleil, il convient de mettre en place des rideaux à l'intérieur ou un écran extérieur (stores, véranda, pellicules réfléchissantes etc.). La pièce climatisée doit être le plus souvent possible fermée.
- Eviter d'allumer des lampes de type halogène à grande consommation ou d'autres appareillages électriques qui absorbent une quantité importante d'énergie (petits fours, fers à repasser à la vapeur, plaques de cuisson, etc...).

2.2 - CHOIX DE LA POSITION DE L'APPAREIL

Pour assurer la meilleure efficacité de fonctionnement et éviter les défaillances ou les conditions dangereuses, la position d'installation de l'unité intérieure doit répondre aux exigences suivantes :

- a. Ne pas exposer l'appareil à des sources de chaleur ou de vapeur (fig. 3).
- b. Assurez-vous que l'espace à droite, à gauche est d'au moins 60 mm et au-dessus de l'unité est d'au moins 80 mm. (fig. 2).
- c. La hauteur au sol de la partie inférieure de l'appareil doit être d'au moins 100 mm pour une installation à mur bas. La distance du plafond, en cas de montage mural en haut, doit être d'au moins 80 mm (fig. 2).
- d. L'UNICO WALL ne peut être installé à une hauteur inférieure à 2 mètres du sol.
La paroi choisie pour fixer l'unité intérieure doit être stable, solide et adaptée pour supporter son poids.
- e. Il faut prévoir de laisser l'espace nécessaire autour de l'unité pour d'éventuelles opérations d'entretien.
- f. Il ne doit pas être présent d'obstacles à la libre circulation de l'air tant dans la partie supérieure de l'aspiration (tentures, plantes, meubles) qu'au niveau de la sortie de l'air en façade; cela pourrait entraîner des turbulences propres à empêcher le bon fonctionnement de l'appareil. (fig. 3).
- g. Ne pas vaporiser d'eau ou d'autres liquides directement sur l'appareil (fig. 3).
- h. L'appareil ne doit pas être sur une position permettant au débit d'air de se diriger directement vers les personnes proches (fig. 3).
- i. Ne jamais forcer l'ouverture de l'ailette de passage de l'air (fig. 3).
- l. Les bouteilles, canettes, vêtements, fleurs ou tout autre objet ne doivent pas être positionnés sur la grille d'aspiration de l'air. (fig. 3).
- m. Le climatiseur ne doit pas être installé directement sur un appareil électroménager (télévision, radio, réfrigérateur, etc.) ou sur une source de chaleur (fig. 3).



La position de l'installation doit être choisie sur un mur communiquant avec l'extérieur.



Une fois localisée la position correcte pour l'installation, selon les critères précédemment exposés, il vaut vérifier qu'à l'endroit où vous avez l'intention de percer des trous, il n'y ait pas de structures ou d'installations (poutres, piliers, tuyauteries hydrauliques, câbles électriques, etc ...) qui empêchent l'exécution des trous nécessaires à l'installation.

Contrôler encore une fois qu'il n'y ait pas d'obstacles à la libre circulation de l'air à travers les trous que vous allez pratiquer (arbres et leur feuillage, lambris, persiennes, grillages ou grilles trop serrés, etc...).

2.3 - MODE D'INSTALLATION UNICO MASTER

Pour une bonne réussite de l'installation et pour que les prestations de fonctionnement soient optimales, suivre attentivement les instructions dans le présent manuel.



Le non-respect des normes ci-dessus, susceptible d'entraîner une défaillance de l'appareil, dégage la société OLIMPIA SPLENDID de toute forme de garantie et de tout dommage causé aux personnes, animaux ou objets.



Il est important que l'installation électrique soit aux normes, qu'elle respecte les données mentionnées sur la carte technique et qu'elle soit munie d'une bonne mise à la terre.

2.3.1 - MONTAGE DE L'APPAREIL

 **La longueur maximale consentie pour les tuyaux est d'1 m, les tuyaux doivent être lisses à l'intérieur, avec un diamètre de 202 mm ou de 162 mm sans aucune courbe. Il faut utiliser les grilles fournies avec la machine, ou bien des grilles qui possèdent les mêmes caractéristiques.**

2.3.1.1 - PERFORATION DU MUR

L'appareil, pour fonctionner, nécessite l'exécution de deux trous dans le mur, placés de la façon indiquée sur le gabarit de perforation: les trous peuvent être soit de 162 mm soit de 202 mm de diamètre.

 **Pour obtenir les meilleures performances et le maximum de silence, il est conseillé d'utiliser l'appareil avec des trous de 202 mm.**

- Il est possible d'installer l'unité UNICO MASTER à la place d'une unité UNICO SKY ou UNICO STAR sans modifier les perçages déjà en place, à l'exception du petit trou pour l'évacuation de la condensation, dans ce cas, pour ne pas pénaliser les performances, enlever le matériau d'isolation qui se trouve éventuellement dans le trou d'expulsion de l'air ; les étriers d'ancrage demandent également un nouveau perçage.
- La perforation du mur doit être effectuée au moyen d'un outillage approprié facilitant le travail et évitant tout dommage ou tout dérangement excessif pour le client. Les outils les meilleurs pour effectuer des orifices de grand diamètre sont les perceuses spéciales (dites "carotteuses") à couple de torsion élevé et à vitesse de rotation réglable selon le diamètre du trou à percer.
- Pour éviter la diffusion d'une grande quantité de poussière et de débris dans la pièce, les perceuses à scie-trépan peuvent être reliées à des systèmes d'aspiration composés essentiellement d'un aspirateur doté d'un accessoire (type ventouse) qu'il faut placer au dessus du foret de perforation.
- Pour exécuter le perçage, procéder de la façon suivante:
 - Placer le gabarit de perçage fourni (M) contre le mur en respectant les distances minimales du plafond, du sol et des murs latéraux indiqués sur le gabarit qui peut être maintenu sur la juste position avec une bande adhésive (Y) (fig. 4).
 - A l'aide d'une petite perceuse ou d'un pointeur, tracer avec grand soin les centres des différents trous à effectuer avant leur réalisation (fig.4) .
 - Effectuer avec un foret scie-trépan d'un diamètre minimum égal à 202 mm (ou 162 mm), les deux trous pour l'entrée et la sortie de l'air.

 **Ces trous doivent être exécutés avec une légère inclinaison vers le bas pour empêcher d'éventuelles rentrées d'eau par les conduits (fig. 5).**

 **La plus grande partie de la matière enlevée est expulsée vers l'extérieur; il faut donc veiller à ce qu'en tombant, elle n'aille pas heurter les personnes ou les objets se trouvant dessous.**

Pour éviter le plus possible la rupture de l'enduit extérieur, il faut procéder avec beaucoup de soin pour l'exécution de la partie finale du trou en diminuant un peu la pression exercée sur la perceuse à scie-trépan.

- Pratiquer les trous, tracés au préalable, pour les chevilles relatives aux étriers de fixation (fig. 6).

 **Effectuer un contrôle attentif des caractéristiques et de la consistance du mur pour le choix éventuel des chevilles spécifiques à certaines situations.**



Le fabricant décline toute responsabilité concernant la sous-estimation éventuelle de la consistance structurelle de la fixation effectuée par l'installateur. Il est donc conseillé de faire très attention à cette opération qui, si elle est mal effectuée, peut provoquer de très graves dommages corporels et matériels.

- Dans le cas d'appareils en pompe à chaleur pour lesquels il n'a pas été prévu d'évacuation des condensats dans le mur (voir paragraphe 2.4.3), il est nécessaire, pour permettre le drainage des condensats, d'effectuer un trou débouchant dans la position indiquée sur le gabarit de perforation.

2.3.1.2 - PRÉPARATION DE L'ÉVACUATION DES CONDENSATS

- Pour les machines avec pompes à chaleur, le tuyau d'évacuation de la condensation doit être raccordé au climatiseur (fig. 1 - réf. I) (fourni) et inséré dans l'embout prévu à cet effet (A). Avant de brancher le tuyau d'évacuation du condensat enlever le bouchon (6a) (fig. 7). Une électrovalve assurera l'écoulement des condensats dans le bac quand le niveau maximal est atteint.
- Pour les machines assurant uniquement le froid, il est nécessaire de raccorder le tube d'évacuation des condensats si l'on prévoit le fonctionnement avec des températures externes basses (inférieures à 23°C).
- Le drainage se fait par gravité. Pour ce motif, il est indispensable que la ligne d'évacuation ait une pente minimale d'au moins 3 % en tout point. Le tube à utiliser peut être rigide ou souple, son diamètre interne doit être d'au moins 16 mm.
- Si la ligne aboutit dans les égouts, il faut effectuer un siphonage avant d'introduire le tube dans l'évacuation principale. Ce siphon devra se trouver au moins 300 mm sous le goulot de l'appareil (fig. 8).
- Si le tuyau de drainage devait déboucher dans un récipient (bidon ou autre) il faut éviter que ce récipient soit fermé hermétiquement et surtout que le tuyau de drainage ne reste pas immergé dans l'eau (voir fig. 10).
- L'orifice de passage du tube d'évacuation des condensats doit toujours présenter une pente vers l'extérieur (voir fig. 5).
La position exacte dans laquelle l'embout du tube devra être placé par rapport à la machine est définie sur le gabarit de perforation.



Faites attention dans ce cas que l'eau ne cause ni dommages ni inconvénients aux choses ou aux personnes.

Pendant l'hiver, cette eau peut provoquer des formations de plaques de verglas à l'extérieur.



Lorsque l'on effectue le branchement pour l'évacuation du condensat, faire très attention à ne pas écraser le tuyau en caoutchouc.



En cas de fonctionnement hivernal avec des températures égales ou inférieures à 0 °C, pour assurer le drainage, il faut s'assurer que le tuyau de déchargement de la condensation soit protégé du gel.

En cas de fonctionnement hivernal prolongé avec des températures inférieures à 5 °C, installer le kit en option chauffeur de cuvette.

2.3.1.3 - MONTAGE DES CONDUITS DE L'AIR ET DES GRILLES EXTERNES

- Après avoir pratiqué les trous (avec la carotteuse), y insérer la feuille en plastique (G) en dotation avec le climatiseur (fig. 11).
La feuille (G) est prévue pour les trous de 202 mm; pour les trous de 162 mm il faut découper dans la longueur de la feuille un bout de 130 mm (fig. 11).



La longueur des feuilles doit être inférieure de 65 mm à celle du mur.

- Enrouler la feuille (G) et l'introduire dans le trou, en veillant à la ligne de jonction **qui doit toujours être placée vers le haut** (fig.12).
Pour couper le tube (G), il suffit d'utiliser un cutter ordinaire (fig12).

Pour le positionnement des grilles extérieures agir de la façon suivante:

- Appliquer sur la bride murale (F) le joint (D) en le faisant correspondre au bord extérieur de la bride de la façon indiquée dans la figure 13.
- Fixer les deux brides au moyen de deux fiches de diamètre 6 mm avec les deux orifices de fixation en position horizontale (fig. 14 - 15 - 16).
- Introduire le petit œillet du ressort, celui muni d'une longue tige, sur l'axe du bouchon (sur les deux composants) (fig.17).
- Introduire les deux bouchons (avec ressort), par la face avant de la grille extérieure, sur les deux logements de celle-ci, en tirant jusqu'à ce qu'il y ait un déclic (fig. 18) et accrocher les deux chaînes au grand œillet du ressort.
- Prendre d'une main les deux chaînes reliées à la grille;
- Replier les grilles extérieures sur elles-mêmes en les prenant avec la main libre du côté du repliement et en introduisant les doigts à l'intérieur de chacune des ailettes (fig.19).
- Introduire le bras dans le tuyau jusqu'à ce que la grille sorte complètement à l'extérieur.
- Laisser la grille se rouvrir en veillant à garder les doigts à l'intérieur des ailettes.
- Tourner la grille jusqu'à ce que les ailettes soient bien horizontales et avec l'inclinaison tournée vers le bas.
- Tirer la chaînette, en tendant le ressort, et accrocher l'anneau de la chaînette à l'axe de la bride interne de passage des tubes (fig. 20).
- Couper au moyen d'un sécateur les mailles en excédent des chaînettes.



Utiliser exclusivement les grilles fournies (E) ou bien des grilles présentant les mêmes caractéristiques.

2.3.1.4 - EXÉCUTION DES TROUS SUR L'APPAREIL

L'appareil sort d'usine préparé pour l'accouplement avec des tubes de 162 mm; pour obtenir les meilleures performances possibles et le maximum de silence, il faut utiliser les trous de 202 mm et l'appareil doit être configuré en suivant les indications fournies:

- Au moyen d'un cutter, couper sur l'orifice prédécoupé de la couverture arrière et enlever la partie de couverture (fig. 21) de façon à créer le trou de passage de l'air avec le diamètre de 202 mm.

2.3.1.5 - POSITIONNEMENT DE L'APPAREIL

- Pour fixer l'étrier pratiquer les trous sur le mur sur la position choisie et le fixer avec les chevilles fournies (fig.22).
- Positionner correctement l'étrier à l'aide d'un niveau à bulle et serrer définitivement la plaque avec les vis prévues à cet effet (fig.22).

Opérer de la façon suivante :

- Soulever le climatiseur en le prenant par les côtés de la base inférieure et l'accrocher à la plaque (L1) (fig. 24).
Pour faciliter l'opération d'accrochage incliner légèrement la partie basse de l'appareil vers soi.



- **Pour effectuer les opérations de branchement, et de fixation de l'évacuation du condensat, il faut éloigner l'appareil du mur à l'aide d'une cale en bois ou d'un autre objet semblable (voir fig. 25).**
- **Après avoir terminé le travail, vérifier avec soin qu'il ne reste pas de fentes derrière l'appareil (le joint étanche doit bien adhérer au mur) surtout dans la zone des conduits d'entrée et de sortie de l'air.**

2.3.2 - BRANCHEMENT ÉLECTRIQUE

L'appareil est doté d'un cordon d'alimentation à fiche (branchement du type Y).

En cas d'utilisation d'une prise de courant à proximité de l'appareil, il suffit d'introduire la fiche.

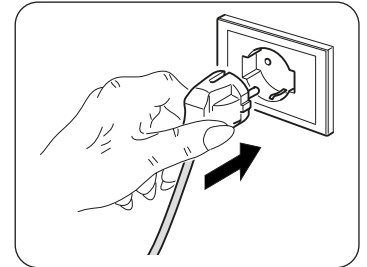

Avant de brancher l'appareil, s'assurer que:

- **Les valeurs de tension et de fréquence de l'alimentation électrique sont conformes aux indications figurant sur la plaque signalétique de l'appareil.**
- **La ligne d'alimentation électrique est dotée d'une mise à la terre efficace et est correctement dimensionnée pour l'absorption maximale de l'appareil (section minimum des câbles : 1,5 mm²).**
- **L'appareil est alimenté exclusivement à travers une prise compatible avec la fiche fournie.**



Le remplacement éventuel du cordon d'alimentation doit être effectué exclusivement par le service technique autorisée ou par du personnel ayant une qualification similaire.



Il faut prévoir sur le réseau d'alimentation de l'appareil un dispositif de déconnexion omnipolaire approprié conforme à la réglementation d'installation nationale.

Il est nécessaire néanmoins de s'assurer que l'alimentation électrique est dotée d'une mise à la terre efficace et de protections appropriées contre les surcharges et/ou les courts-circuits (nous conseillons l'utilisation d'un fusible retardé du type 10 AT ou d'autres dispositifs remplissant les mêmes fonctions).

Il est possible de procéder au branchement électrique au moyen d'un câble encastré dans le mur comme dans la position indiquée dans le gabarit d'installation (branchement conseillé pour les installations de l'appareil dans la partie supérieure du mur).



- **Cette opération doit être effectuée uniquement par l'installateur ou par du personnel ayant une qualification similaire, conformément aux dispositions nationales en vigueur.**
- **Pour prévenir tout risque d'électrocution, il est indispensable de désactiver l'interrupteur général avant d'effectuer des branchements électriques ou des opérations d'entretien sur les appareils.**

Pour retirer le câble d'alimentation, procéder comme suit :

- a. Retirer les couvertures supérieure et inférieure par encastrement (fig. 28).
- b. Dévisser les 6 vis qui bloquent la couverture avant (fig. 29).
- c. Enlever la couverture frontale (fig.30).
- d. Dévisser les quatre vis de fixation (X2) (fig. 31).
- e. Enlever le couvercle frontal du tableau électrique (X1) (fig. 31).
- f. Dévisser la borne serre-fil (J1) (fig. 32).
- g. Dévisser les vis de blocage des câbles du bornier (J2).
- h. Enlever le câble et enfiler le nouveau câble en suivant le même parcours.
- i. Bloquer les trois pôles du câble dans le bornier (J2) et serrer les vis .
- l. Bloquer le câble avec le passe-câble (J1).
- m. Refermer le panneau électrique.
- n. Remonter la couverture frontale de la machine.
- o. Remonter les deux couvertures supérieure et inférieure encastrables.



L'opération susdite doit être effectuée par un personnel spécialisé qui possède les compétences prévues par la loi.

2.3.3 - CONFIGURATION INSTALLATION HAUTE/BASSE

L'unité peut être installée tant sur la partie basse (près du sol) que sur la partie haute du mur (près du plafond). Selon l'installation (au plafond ou au sol) il suffit de modifier la configuration électronique afin d'optimiser les angles d'ouverture du déflecteur de sortie de l'air.

MODIFICATION DE LA CONFIGURATION DU VOLET DE SORTIE D'AIR DU MUR HAUT AU MUR BAS ET VICE-VERSA

Opérer de la manière suivante (voir figures 33 -34) :

- a. Ouvrir délicatement le volet et le détacher de ses crochets de fixation latéraux et centraux sur les déflecteurs.
- b. Enlever le pivot (P1) et tourner le volet de 180°.
- c. Enfiler le pivot (P1) sur le côté droit du volet.
- d. Réinsérer le volet en enfilant le pivot (P1) dans le trou inférieur qui se trouve à la droite de l'ouverture (P2) et insérer le pivot qui se trouve déjà dans l'appareil dans le trou inférieur à gauche de l'ouverture.



Pour le bon fonctionnement, à chaque modification de la configuration du volet de sortie d'air doit correspondre la modification correspondante de la configuration électronique (voir le paragraphe 5.6.2).

2.4 - MODE D'INSTALLATION UNICO WALL

Pour une bonne réussite de l'installation et pour que les prestations de fonctionnement soient optimales, suivre attentivement les instructions dans le présent manuel.



Le non-respect des normes ci-dessus, susceptible d'entraîner une défaillance de l'appareil, dégage la société OLIMPIA SPLENDID de toute forme de garantie et de tout dommage causé aux personnes, animaux ou objets.



Il est important que l'installation électrique soit aux normes, qu'elle respecte les données mentionnées sur la carte technique et qu'elle soit munie d'une bonne mise à la terre.

2.4.1 - MONTAGE DE L'UNITÉ INTERIEURE

MONTAGE DE LA PLAQUE DE FIXATION

Après avoir vérifié la description au paragraphe « 2.2 », procéder au montage de la plaque de fixation (L1) en tenant compte des dimensions indiquées sur la figure « B ».

- Placez la plaque contre la paroi.
- Marquez les points de forage en vous assurant qu'ils sont à niveau.
- Faites les trous nécessaires avec une pointe appropriée pour la paroi à percer.



Assurez-vous qu'il n'y a pas de tubes ou de conduits électriques dans la zone de perçage.

- Insérez les chevilles (H) dans les trous et fixez la plaque (L1) au mur à l'aide des vis (H) fournies (figure 23).



À l'aide d'un niveau à bulle, assurez-vous que la plaque de fixation (L1) est à niveau.

- Si la paroi est en bois, utilisez des vis à tête fraisée appropriées (non fournies).
- Vérifiez la stabilité de la plaque (L1) en la déplaçant latéralement et verticalement.

RÉALISATION DE TROUS POUR LE PASSAGE DE TUBES

Si les lignes de raccordement arrivent de l'arrière à droite de l'unité intérieure est nécessaire de faire le trou « R » pour le passage des tubes, comme décrit ci-après (voir figure B).

- Au centre de la position « R », percez un trou de 8 à 10 mm avec une inclinaison vers l'extérieur de 5 % (pour permettre une évacuation correcte du condensat (figure 9).
 - Faites le trou « R » en utilisant une pointe trépan multimatériau avec le diamètre indiqué dans le tableau de la figure «B».
- c. Insérez dans le trou les tubes de la ligne de drainage et de celle de réfrigération et le câble pour la connexion électrique.

Si les lignes de raccordement arrivent de l'arrière à gauche de l'unité intérieure est nécessaire de faire le trou « L » pour le passage des tubes (voir figure B).

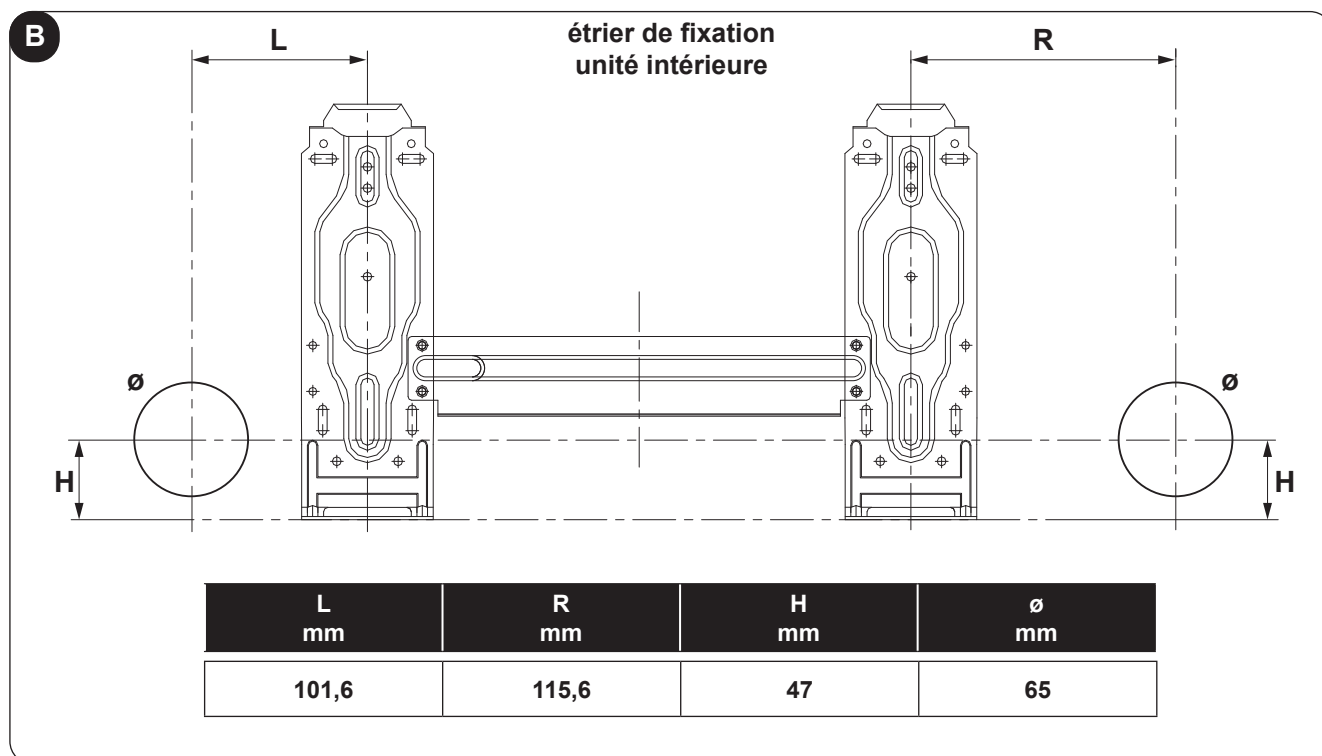

2.4.2 - RACCORDEMENT DE LA TUYAUTERIE (FIGURE 26)

Pour les tuyauteries gauche (Wc) et droite (Wf), retirez le capot des tubes correspondant (Wb ou Wg) du panneau latéral.



Nous vous recommandons de garder le capot des tubes retiré car il pourrait être réutilisé si vous installez le climatiseur à un autre endroit.

Pour les tuyauteries arrière droite (We) et gauche (Wd), installez les tubes comme indiqué à la figure 26.

Pliez le tube de raccordement à poser à une distance maximale de 43 mm de la paroi extérieure.

Fixez l'extrémité du tube de raccordement (Wi). (voir paragraphe « Exécution, pose et raccordements des lignes de réfrigération »).

Légende (figure 26)

Wa	Porte-tube	Wg	Protection de tube (droite)
Wb	Protection de tube (gauche)	Wg	Sortie de l'unité interne
Wc	Tuyauterie gauche	Wi	Tube de raccordement
Wd	Tuyauterie arrière gauche	Wi	Crochet supérieur
We	Tuyauterie arrière droite	Wm	Crochet inférieur
Wf	Tuyauterie droite	Wn	Matériau de rembourrage

- Accrochez l'étrier supérieur situé à l'arrière de l'unité intérieure au crochet supérieur de l'étrier de fixation (L1) (fig.24).
- Déplacez l'unité intérieure sur le côté pour vous assurer qu'elle est correctement accrochée à l'étrier de fixation (L1).
- La connexion des tubes peut facilement être faite en soulevant l'unité intérieure et en interposant un rembourrage entre elle et le mur.
Retirez le rembourrage une fois les connexions terminées.
- Poussez la partie inférieure de l'unité intérieure vers la paroi pour l'accrocher au support de fixation (L1) (fig.24).
- Essayez de déplacer l'unité intérieure sur le côté et verticalement pour vous assurer qu'elle est bien verrouillée.

2.4.3 - RACCORD DU TUBE DE DRAINAGE (FIGURE 27)

- Insérez le tube de drainage (Wa) en vous assurant qu'il penche vers le bas.
- S'il est nécessaire de raccorder une rallonge (Wc) au tube de drainage, isolez le joint avec un tube de protection (Wb).

2.4.4 - BRANCHEMENTS ÉLECTRIQUES (FIGURE 35)

- Retirez le panneau (21)
- Dévissez la vis, puis retirez la protection (22).
- Connectez les câbles au bornier (23) comme indiqué sur le figure 46.
- Enroulez les câbles non connectés aux bornes avec du ruban isolant, afin qu'ils ne touchent aucun composant électrique.
- Fixez le câble avec le serre-câble.

3 - branchements frigorifiques

Ouvrir la protection latérale d'accès aux raccords.



- **Ne pas exécuter les branchements en utilisant des tuyaux hydrauliques normaux qui pourraient contenir à l'intérieur des résidus de copeaux, de la saleté ou de l'eau, et qui peuvent endommager les composants des unités et compromettre le correct fonctionnement des appareillages.**
- **Utiliser exclusivement des tuyaux en cuivre spécifiques pour réfrigération qui sont fournis nettoyés et fermés à leurs extrémités.**



Après avoir effectué les coupes, boucher immédiatement les extrémités du rouleau et du bout coupé.

Utilisez uniquement des tuyaux dont les diamètres correspondent aux dimensions décrites dans le tableau des caractéristiques techniques.

On peut utiliser des tuyaux en cuivre pour réfrigération déjà préisolés.

Si l'on n'utilise pas de tuyauterie préisolée, introduire les tuyaux dans l'isolant qui doit avoir les caractéristiques suivantes:

- matériau: polyuréthane expansé à cellule fermées
- coefficient de transmission maxi: 0,45 W/ (Kxm²)
- épaisseur minimale : 6 mm (pour liquide) et 9 mm (pour gaz).
- Repérer le parcours des tuyauteries de façon à réduire le plus possible la longueur et les coudes des tuyaux et ainsi obtenir le maximum de rendement de l'installation.
La longueur maximale des tuyauteries doit être de 10 m dans chaque sens.



Différence de niveau maximum entre les deux unités +/- 5 m.

- Fixer au mur une gaine de câbles (si possible avec cloison interne) de dimensions adéquates où l'on fera passer successivement les tuyaux et les câbles électriques.
- Couper les morceaux de tuyau en excédant d'environ 3-4 cm sur la longueur.



Effectuer la coupe exclusivement à l'aide d'un coupe-tube à mollettes resserrant par petits intervalles pour ne pas écraser le tuyau.

NE JAMAIS UTILISER UNE SCIE NORMALE, les copeaux pourraient entrer dans le tuyau et par la suite entrer en circulation dans l'installation, endommageant sérieusement les composants.

- Raccorder soigneusement avec du ruban adhésif les éventuelles jonctions de la gaine.
- Enfiler l'écrou de blocage sur le tuyau, avant d'évaser l'extrémité.
- Evaser les extrémités des tuyaux, en utilisant l'outil prévu à cet effet, de manière impeccable, sans cassures, fentes ou clivages.
- Lubrifier le filet du raccord UNIQUEMENT avec de l'huile pour réfrigérant.
- Visser manuellement puis, avec une clé fixe, l'écrou du tuyau sur le filetage du raccord.



Serrer à fond en utilisant une clé à fourches pour maintenir bloquée la partie fileté du raccord, afin d'éviter des déformations, et une clé dynamométrique sur l'écrou réglée aux valeurs suivantes selon les dimensions des tuyaux:i:

- 14-18 Nxm (1,4-1,8 kgxm) pour un diamètre des tuyaux \varnothing 6-6,4 mm
- 33-40 Nxm (3,3-4,0 kgxm) pour un diamètre des tuyaux \varnothing 9,5-10 mm
- 50-60 Nxm (5,0-6,0 kgxm) pour un diamètre des tuyaux \varnothing 12-12,7 mm.

- Chercher dans la documentation une feuille adhésive avec 2 étiquettes. Détacher l'étiquette inférieure et la coller à proximité du point de charge et / ou de rétablissement.
- Noter clairement la quantité de réfrigérant chargé sur l'étiquette du réfrigérant, en utilisant de l'encre indélébile.
- Dans le cadre identifié comme 1, noter la quantité gaz indiquée dans les caractéristiques techniques (kg).
- Détacher l'étiquette transparente restée dans la partie supérieure de la feuille autocollante et la coller sur celle précédemment collée sur le point de chargement.
- Eviter l'émission du gaz fluoré.
- S'assurer que le gaz fluoré n'est jamais dégagé dans l'atmosphère pendant l'installation, l'entretien ou l'élimination.
- Si l'on détecte une fuite de gaz fluoré, elle doit être localisée et réparée le plus vite possible.
- L'assistance de ce produit est réservée au personnel d'assistance qualifié.
- Toute utilisation du gaz fluoré dans le présent produit, par exemple lors du déplacement à la main du produit ou de la recharge du gaz, doit être conforme à la norme (CE) n° 842/2006 en matière de gaz fluorés à effet de serre ainsi qu'aux éventuelles dispositions locales applicables.
- Lors de l'installation aucune charge supplémentaire n'est nécessaire.
- Ne pas dépasser la charge indiquée sur la plaque des données.

3.1 - Essais et vérifications

Après avoir terminé les branchements des tuyaux il faut vérifier la parfaite étanchéité de l'installation:

- Dévisser le bouchon de fermeture du raccord de service de la conduite du gaz (fig. 39 réf. A).
- Brancher au raccord une bouteille d'azote anhydre à l'aide d'un flexible avec raccord de 5/16" et un détendeur.
- Ouvrir le robinet de la bouteille et le détendeur en portant à 3 bars la pression du circuit; fermer la bouteille.
- Si au bout de trois minutes environ la pression ne diminue pas, le circuit est dans des conditions optimales, et la pression peut être portée à 15 bars en rouvrant la bouteille.
- Contrôler après trois autres minutes que la pression reste à la valeur de 15 bars.
- Par sécurité appliquer sur les raccords une solution savonneuse et repérer l'éventuelle formation de bulles, indice de sortie de gaz.
- En cas de baisse de pression et si la recherche avec une solution savonneuse sur les raccords donne un résultat négatif, introduire dans le circuit du R410A et rechercher la fuite avec un détecteur de fuites. Etant donné que le circuit est sans points de soudure, les fuites devraient se trouver seulement dans les points de jonction des tuyaux, dans ce cas serrer les écrous avec plus de force, ou bien refaire les raccords avec les relatives préparations des extrémités des tuyaux. Répéter ensuite les essais d'étanchéité.

3.2 - Mise sous vide de l'installation

Après avoir terminé les branchements des tuyaux il faut vérifier la parfaite étanchéité de l'installation:

- Dévisser le bouchon de fermeture du raccord de service de la conduite du gaz (fig. 39 réf. A).
- Brancher au raccord une bouteille d'azote anhydre à l'aide d'un flexible avec raccord de 5/16" et un détendeur.
- Ouvrir le robinet de la bouteille et le détendeur en portant à 3 bars la pression du circuit; fermer la bouteille.
- Si au bout de trois minutes environ la pression ne diminue pas, le circuit est dans des conditions optimales, et la pression peut être portée à 15 bars en rouvrant la bouteille.
- Contrôler après trois autres minutes que la pression reste à la valeur de 15 bars.
- Par sécurité appliquer sur les raccords une solution savonneuse et repérer l'éventuelle formation de bulles, indice de sortie de gaz.
- En cas de baisse de pression et si la recherche avec une solution savonneuse sur les raccords donne un résultat négatif, introduire dans le circuit du R410A et rechercher la fuite avec un détecteur de fuites. Etant donné que le circuit est sans points de soudure, les fuites devraient se trouver seulement dans les points de jonction des tuyaux, dans ce cas serrer les écrous avec plus de force, ou bien refaire les raccords avec les relatives préparations des extrémités des tuyaux. Répéter ensuite les essais d'étanchéité.

3.3 - Remplissage de l'installation

Ouvrir le chapeau de fermeture pour pouvoir agir sur le robinet de la conduite d'aspiration et sur celle du liquide qui, en les ouvrant, permettent le remplissage du frigorigène dans l'appareil.

4 - COMPOSANTS DU SYSTÈME

4.1 - LIGNE DE COMMUNICATION UNICO MASTER ET WALL SPLIT

De l'unité SPLIT, introduire le câble par le trou percé dans le mur et le poser dans la gaine jusqu'à atteindre la boîte à bornes de l'unité UNICO (fig. 36).

UNICO MASTER

Serrer les câbles dans les bornes (fig. 36).

N.B. : le contact G est toujours et uniquement le blindage du câble.

WALL SPLIT

- Dévisser la vis de fixation du couvercle du bornier (Fig. 35).
- Enlever le couvercle pour accéder au bornier.
- Passer av r le câble avec le collier de blocage.
- Fixez le câble avec le serre-câble.
- Serrer les pôles du câble dans la boîte à bornes comme dans la figure.
- Refermer le volet à l'aide de la vis correspondante.

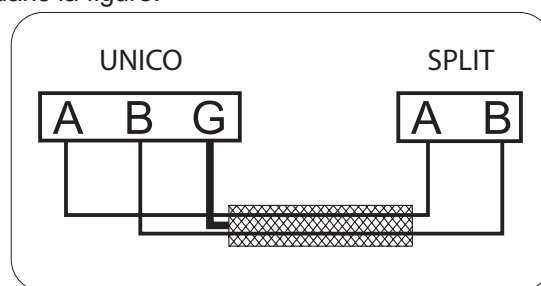

Le câble de communication entre les deux unités doit être du type blindé avec les caractéristiques suivantes:

- 2 pôles + blindage
- longueur maximale 15 mètres
- section câble minimale 0,35 mm².

4.2 - CONSEILS POUR L'ECONOMIE D'ENERGIE

Voici quelques conseils simples pour réduire la consommation :

- Gardez toujours et constamment les filtres propres (voir chapitre entretien et nettoyage).
- Gardez les portes et les fenêtres des pièces à climatiser fermées.
- Évitez que les rayons du soleil pénètrent librement dans l'environnement (nous vous recommandons d'utiliser des rideaux ou des stores ou de fermer les volets).
- N'obstruez jamais la voie du débit d'air (en entrée et en sortie) des unités ; ceci, en plus d'obtenir un rendement non optimal du système, affecte également son bon fonctionnement et la possibilité de défaillances irréparables des unités.

5 - MODE D'EMPLOI UNICO MASTER

5.1 - AVERTISSEMENTS

 **L'installation et le branchement électrique de l'appareil doivent être effectués par du personnel spécialisé remplissant les conditions requises par la loi.**
Les instructions concernant l'installation figurent dans le paragraphe correspondant du présent manuel.



Aucun objet ou obstacle structurel (meubles, rideaux, arbres, feuillages, stores etc.) ne devra jamais obstruer le débit normal de l'air tant des grilles intérieures que celles extérieures.



- **Ne jamais vous appuyer ou pire vous asseoir sur la coque du climatiseur afin d'éviter de graves dommages aux parties extérieures.**
- **Ne pas faire bouger manuellement le volet de sortie de l'air. Pour accomplir cette opération il faut toujours se servir de la télécommande.**
- **Au cas où il y aurait des fuites d'eau de l'appareil, il faut immédiatement l'éteindre et couper l'alimentation électrique. Appelez ensuite le centre du Service après-vente le plus proche.**
- **Pendant le fonctionnement en mode chauffage, le climatiseur veille périodiquement à éliminer la glace qui peut se former sur la batterie extérieure. Dans cette situation la machine continue à fonctionner mais elle n'envoie pas d'air chaud dans la pièce. Cette phase peut durer de 3 à 10 minutes au maximum.**
- **Nettoyez régulièrement le filtre à air comme il est décrit dans le paragraphe concerné (7.1.2).**



L'appareil ne doit pas être installé dans des pièces où se développent des gaz explosifs ou bien où il y a des conditions d'humidité et une température en dehors des limites maximales définies dans le manuel d'installation.

5.2 - DESCRIPTION DE LA CONSOLE D'INDICATION

Sur la partie haute à droite de l'appareil, on trouve des boutons et des leds dont les fonctions sont décrites ci-après.

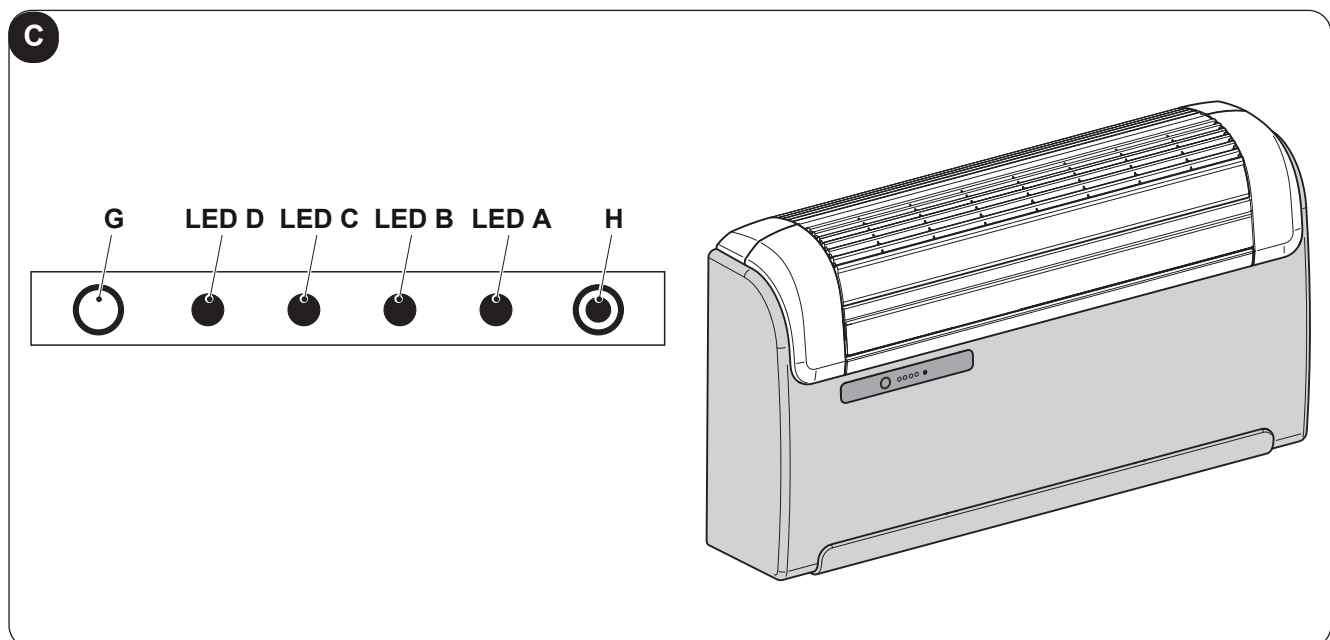

5.2.1 - SIGNALISATIONS DU PANNEAU DES COMMANDES

La console prévoit les signalisations mentionnées ci-dessous.

CONDITIONS DE FONCTIONNEMENT	LED
Zone transparente de réception du signal de la télécommande.	G
Voyant vert indiquant que l'appareil est en marche (éteint quand la machine est en veille).	D
Voyant jaune d'indication de l'activation de la programmation d'allumage et/ou extinction.	C
Voyant vert indiquant l'allumage du compresseur frigorifique.	B
Voyant rouge d'indication de la nécessité éventuelle d'effectuer le nettoyage du filtre à air.	A
Micro-touche de service (RESET).	H

5.2.2 - GESTION DE L'APPAREIL EN CAS DE NON DISPONIBILITÉ DE LA TÉLÉCOMMANDE

En cas de perte de la télécommande, d'épuisement des piles ou de panne, l'appareil ne peut fonctionner qu'en mode automatique en appuyant au moyen d'un objet pointu sur le micro-interrupteur situé sous l'orifice qui se trouve sur la console.

Pour éteindre le climatiseur appuyer à nouveau sur le micro interrupteur.

Pour rétablir le fonctionnement normal de la télécommande, il faut donner une commande quelconque au moyen de la télécommande, une fois qu'elle est à nouveau disponible.

5.3 - MODE D'EMPLOI DE LA TÉLÉCOMMANDE

La télécommande qui accompagne le climatiseur est l'instrument qui vous permet une utilisation plus pratique de l'appareillage.

C'est un instrument à manipuler avec soin et en particulier:

- Evitez de le mouiller (il ne doit pas être nettoyé avec de l'eau ou laissé aux intempéries).
- Evitez qu'il ne tombe par terre ou les chocs violents.
- Evitez l'exposition directe aux rayons de soleil.

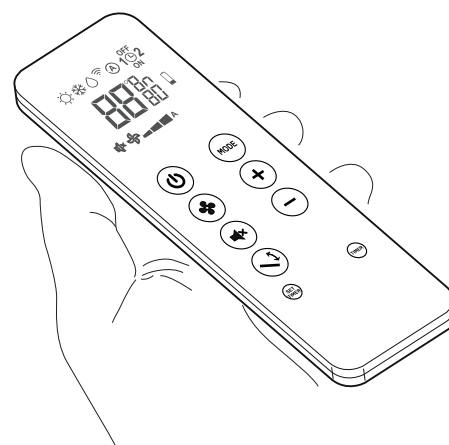

- **La télécommande fonctionne avec la technologie de l'infrarouge.**
- **Lors de son utilisation ne pas interposer d'obstacles entre la télécommande et le climatiseur.**
- **Si dans la même pièce, on utilise d'autres appareils dotés de télécommande (TV, chaîne stéréo, etc...), quelques interférences pourraient se vérifier avec perte conséquente du signal envoyé.**
- **Les lampes électroniques et fluorescentes peuvent interférer dans les communications entre la télécommande et le climatiseur.**
- **Retirer les piles d'alimentation en cas de non utilisation prolongée de la télécommande.**
- **La télécommande s'éteint après quelques secondes de non-utilisation. Pour la réactiver, appuyez sur n'importe quelle touche.**

5.3.1 - MISE EN PLACE DES PILES

Les piles ne sont pas comprises dans la fourniture.

Pour insérer les piles correctement:

- Retirez le cache du compartiment des piles.
- Insérez les piles dans le compartiment.



Respecter scrupuleusement les signes de polarité indiqués au fond du compartiment.

- Fermez le cache correctement.

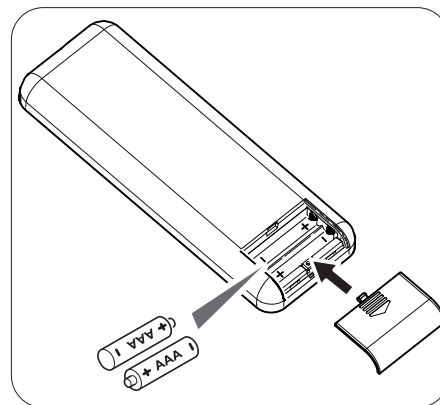

5.3.2 - REMPLACEMENT DES PILES

Les piles doivent être remplacées lorsque l'intensité lumineuse de l'affichage de la télécommande n'est plus nette ou lorsque cette dernière ne change plus les programmations du climatiseur.



Utiliser toujours des piles neuves et les remplacer en même temps. L'utilisation de piles usagées ou différentes peut entraîner une défaillance de la télécommande.

La télécommande utilise deux piles alcalines sèches de 1,5 V (type AAA.LR03).

Après avoir remplacé les piles, réglez l'horloge de la télécommande.



Un fois déchargées, toutes les piles doivent être remplacées en même temps et jetées aux points de récolte prévus à cet effet ou conformément aux normes locales en vigueur.

- Si vous n'utilisez pas la télécommande pendant quelques semaines ou plus, retirez les piles. **D'éventuelles fuites des piles risquent d'endommager la télécommande.**
- La durée de vie moyenne des piles, en cas d'utilisation normale, est d'environ six mois. Remplacez les piles si vous n'entendez plus le «bip» de réception de la commande de l'unité intérieure, ou si le témoin de transmission sur la télécommande ne s'allume pas.



Ne rechargez pas ou ne démontez pas les piles. Ne jetez pas les piles dans le feu. Elles peuvent brûler ou exploser.



Si le liquide des piles tombe sur la peau ou les vêtements, lavez soigneusement avec à l'eau propre. N'utilisez pas la télécommande avec des piles, si elles présentent des fuites.

Les produits chimiques contenus dans les piles peuvent causer des brûlures ou d'autres risques pour la santé.

5.3.3 - POSITION DE LA TÉLÉCOMMANDE

- Tenir la télécommande sur une position à partir de laquelle le signal peut atteindre le récepteur de l'unité intérieure (distance maximale d'environ 8 mètres - avec les piles chargées) (figure 37). La présence d'obstacles (meubles, rideaux, murs, etc.) entre la télécommande et l'appareil réduit le rayon d'action de la télécommande.

5.3.4 - DESCRIPTION DE LA TÉLÉCOMMANDE

La télécommande représente l'interface entre l'utilisateur et le climatiseur. Il est donc très important d'apprendre à connaître chaque fonction, l'utilisation des différentes commandes et les symboles indiqués.

TÉLÉCOMMANDE

- B1** Activation/désactivation (Veille) de l'unité
- B2** Sélection de la vitesse de ventilation minimale, moyenne, maximale ou automatique
- B3** Activation/désactivation de la fonction **SILENT**
- B4** Activation/désactivation de la fonction oscillation du déflecteur de sortie de l'air
- B5** Sélection du mode de fonctionnement
- refroidissement > chauffage > ventilation >
> déshumidification > automatique
- B6** Augmentation de la température désirée /horloge/
programmation
- B7** Diminution de la température désirée /horloge/
programmation
- B8** Activation / désactivation de l'écran de la console de
signalisation
- B9** Configuration horloge/programmation
- B10** Activation/désactivation des fonctions de la programmation
1 / de la programmation 2

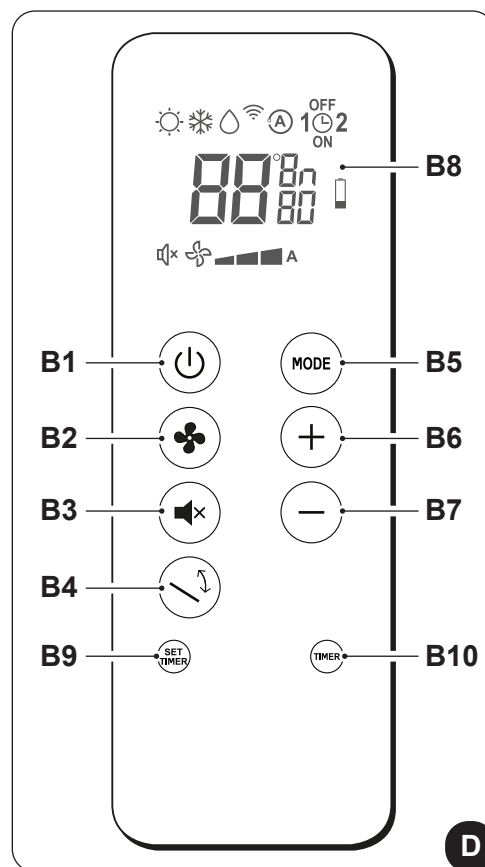

FRANÇAIS

AFFICHEUR

- D1** Mode chauffage
- D2** Mode refroidissement
- D3** Mode déshumidification
- D4** Transmission de la commande en cours
- D5** Mode automatique
- D6** Programme 1
- D7** Configuration du temps d'extinction du pro-
gramme
- D8** Configuration de l'horloge/programme
- D9** Programme 2
- D10** Configuration du temps d'allumage du pro-
gramme
- D11** Unité de mesure de la température/temps
- D12** Signalisation de pile déchargée
- D13** Minuteur minutes
- D14** Température désirée/horloge/programmation
- D15** Vitesse de ventilation automatique
- D16** Vitesse de ventilation maximale
- D17** Vitesse de ventilation moyenne
- D18** Vitesse de ventilation minimale
- D19** Fonction SILENT habilitée

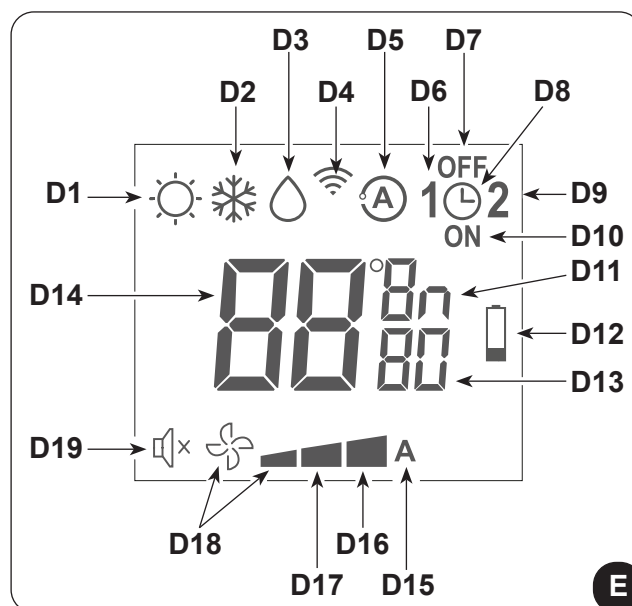

5.3.5 - RECONFIGURATION DE TOUTES LES FONCTIONS DE LA TÉLÉCOMMANDE

Toutes les programmations de la télécommande sont remises à zéro en remplaçant les piles ou en les retirant même momentanément.

Ce faisant toutes les programmations horaires du minuteur enregistrées dans la télécommande s'annulent et cette dernière rétablit toutes les programmations d'usine.

5.4 - DESCRIPTION DES FONCTIONS DU CLIMATISEUR

- Avec la télécommande, il est possible de gérer le système.
Pour transmettre les commandes vers le climatiseur, orienter la partie avant de la télécommande vers la console de l'appareil.
La réception de la commande est confirmée par l'émission d'un signal sonore.
- La distance maximale à laquelle la réception des commandes peut avoir lieu, correspond à 8 mètres environ (avec les piles chargées).

5.4.1 - ALLUMAGE/EXTINCTION DE L'APPAREIL

- Presser le bouton **B1** sur la télécommande pour activer ou désactiver (veille) le climatiseur.
Le système de contrôle de l'unité est muni de mémoire, c'est pourquoi toutes les configurations ne seront pas perdues au moment de l'extinction de l'appareil.



En cas d'arrêt prolongé de l'appareil, le désactiver en éteignant l'interrupteur général ou en débranchant la fiche de la prise de courant.

5.4.2 - FONCTIONNEMENT UNIQUEMENT EN MODE "BIEN-ÊTRE" (AUTOMATIQUE)

- Ce mode, en fonction de la température de l'installation est réglée en fonction de la température intérieure du local, et la vitesse du ventilateur selon la température programmée (à l'exception du fonctionnement en déshumidification).
- Pour activer ce mode presser plusieurs fois la touche **B5** sur la télécommande jusqu'à ce que l'afficheur visualise le symbole **D5**.

Dans ce mode, l'appareil configure automatiquement le mode de fonctionnement (refroidissement, ventilation ou, si prévu, chauffage), la température de l'installation et la vitesse de ventilation.

5.4.3 - FONCTIONNEMENT UNIQUEMENT EN MODE "REFROIDISSEMENT"

- En utilisant ce mode, l'appareil déshumidifie et refroidit la pièce.
- Pour activer ce mode, presser plusieurs fois la touche **B5** sur la télécommande jusqu'à ce que l'afficheur de cette dernière visualise le symbole **D2**.
- Dans ce mode de fonctionnement, il est possible de régler la température souhaitée et la vitesse du ventilateur.
Après trois minutes (comme durée maximale) à compter de l'activation de ce mode de fonctionnement, l'appareil commence à distribuer de l'air froid.

5.4.4 - FONCTIONNEMENT UNIQUEMENT EN MODE "DÉSHUMIDIFICATION"

- En utilisant ce mode, l'appareil déshumidifie la pièce.
L'activation de cette fonction résulte donc particulièrement utile durant les saisons intermédiaires, c'est à dire pendant les journées (comme par exemple celles pluvieuses) où la température est en fin de compte agréable, mais l'humidité excessive crée un certain sens de mal à l'aise.

- Dans ce mode, sont ignorés tant le réglage de la température ambiante que le réglage de la vitesse du ventilateur, qui correspond toujours au minimum.
- Toute indication de la température et de la vitesse du ventilateur disparaît ensuite de l'afficheur (LED6) du panneau de commande (fig.F).
- Pour activer ce mode presser plusieurs fois la touche **B5** sur la télécommande jusqu'à ce que l'afficheur visualise le symbole **D3** et le symbole de la ventilation minimale **D18**.
- En choisissant ce mode, il est normal que l'appareil fonctionne de façon intermittente.

5.4.5 - FONCTIONNEMENT UNIQUEMENT EN MODE "VENTILATION"

- Dans ce mode, l'appareil n'exerce aucune action ni sur la température ni sur l'humidité de l'air dans la pièce.
- Pour activer ce mode presser plusieurs fois la touche **B5** sur la télécommande jusqu'à ce que l'afficheur visualise le symbole de la ventilation minimale **D18** (ventilateur + première encoche).

Dans ce mode, il est possible de sélectionner la vitesse maximale, moyenne et minimale du ventilateur.

5.4.6 - FONCTIONNEMENT UNIQUEMENT EN MODE "CHAUFFAGE"

- En utilisant ce mode l'appareil réchauffe la pièce.
- Pour activer ce mode presser plusieurs fois la touche **B5** sur la télécommande jusqu'à ce l'afficheur de cette dernière visualise le symbole **D1**.
- Dans ce mode de fonctionnement, il est possible de régler la température souhaitée et la vitesse du ventilateur. Après trois minutes (comme durée maximale) à compter de l'activation de ce mode de fonctionnement, l'appareil commence à fournir de la chaleur.

5.4.7 - CONTRÔLE DE LA DIRECTION DU FLUX D'AIR

- Presser la touche **B4** sur la télécommande pour activer/désactiver l'oscillation continue du déflecteur mobile de sortie de l'air (fig. A - réf. 1).
- Quand l'oscillation continue est activée, une pression supplémentaire de la touche **B5** permet de bloquer le déflecteur de manière à obtenir la direction verticale désirée pour le flux d'air.



La position du déflecteur mobile ne doit jamais être forcée manuellement.

5.4.8 - CONTRÔLE DE LA VITESSE DU VENTILATEUR

- Le contrôle de la vitesse du ventilateur a lieu au moyen de la touche **B2** (sur la télécommande).
- En pressant plusieurs fois cette touche la vitesse change dans l'ordre suivant : Basse > Moyenne > Élevée > Automatique.
- Plus la vitesse sélectionnée est élevée, plus le rendement de l'appareil sera important, mais par contre le climatiseur sera moins silencieux.
- En paramétrant le choix automatique, le microprocesseur intégré règle la vitesse automatiquement en la maintenant d'autant plus élevée que l'écart entre la température relevé dans la pièce et la température programmée est élevé.
- La vitesse est réduite toujours de façon automatique au fur et à mesure que la température ambiante se rapproche de celle sélectionnée.
- En mode déshumidification le contrôle de la vitesse n'est pas possible car l'appareil peut fonctionner exclusivement à petite vitesse.



Si les deux unités sont en fonction, la ventilation de UNICO MASTER et WALL est limitée à la vitesse Basse.

5.4.9 - TOUCHE SILENT

- Pour activer ce mode presser la touche **B3** sur la télécommande.
- L'activation de la fonction **SILENT** permet d'obtenir de multiples résultats :
 - augmentation graduelle de la température programmée en refroidissement
 - diminution graduelle de la température programmée pour le chauffage (uniquement les modèles HP)
 - réduction des vitesses de ventilation
- Pour l'activation de la fonction **SILENT** sélectionner d'abord le mode de fonctionnement et la température souhaitée, puis activer la fonction **SILENT** en pressant la touche **B3**.

5.5 - PROGRAMMATION DU MINUTEUR

- La logique de l'appareil met à la disposition de l'utilisateur la possibilité de profiter de deux programmes distincts du minuteur (voir le paragraphe 6.5.2), grâce auxquels l'appareil peut être désactivé et activé (ou vice versa) à des horaires choisis (par exemple, on peut l'activer peu avant l'heure du retour prévu pour avoir une température déjà agréable à la maison).
- Si l'on désire profiter de ces fonctions, programmer avant tout l'heure exact (voir le paragraphe 6.5.1) et programmer par la suite le minuteur aux horaires désirés.

5.5.1 - PROGRAMMATION DE L'HORLOGE ET DU MINUTEUR

Pour programmer l'heure opérer avec la télécommande comme suit :

- Presser la touche **B9** (SET TIMER) jusqu'à ce que l'afficheur visualise les heures **h** (D11)
- Avec les touches **B6** (+) et **B7** (-) programmer l'heure.
- Presser la touche **B9** jusqu'à ce que l'afficheur visualise l'indication des minutes **m** (D11).
- Avec les touches **B6** (+) et **B7** (-) programmer les minutes.
- Presser la touche **B9** pour mémoriser l'heure et poursuivre la programmation du minuteur.

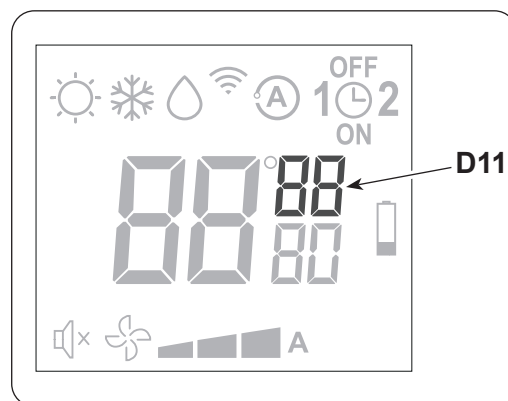

5.5.2 - PROGRAMMATION DES HORAIRES DU MINUTEUR (PROGR. 1 ET PROGR. 2)

Il est possible de configurer un ou deux programmes des minuteurs.

Pour programmer les horaires d'activation et de désactivation de l'appareil dans les deux programmes, utiliser la télécommande et opérer comme suit :

- Presser une ou plusieurs fois la touche **B9** (SET TIMER) jusqu'à ce que l'afficheur visualise le symbole **1** (D6) (Horaire d'activation du 1er programme) et le symbole **ON** (D10).
- Avec les touches **B6** (+) et **B7** (-) augmenter ou diminuer l'heure à laquelle on désire que le climatiseur s'active. La variation de l'heure programmable avec les touches **B6** (+) et **B7** (-) est de 30 minutes.
- Presser une seconde fois la touche **B9** (SET TIMER) ; l'afficheur visualise le symbole **1** (D6) (Horaire de désactivation du 1er programme) et le symbole **OFF** (D7).

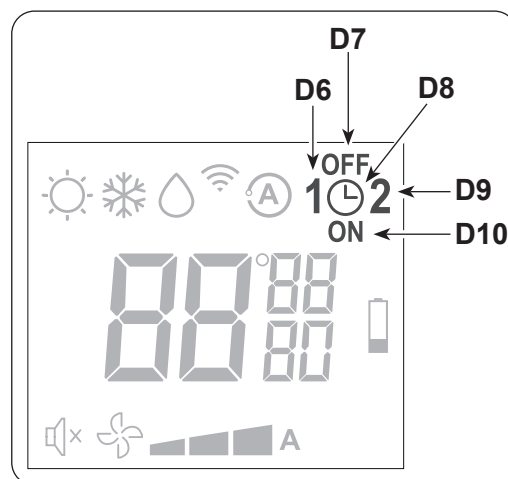

- d. Avec les touches **B6s** (+) et **B7** (-) augmenter ou diminuer l'heure à laquelle on souhaite que le climatiseur s'éteigne. La variation de l'heure programmable avec les touches **B6** (+) et **B7** (-) est de 30 minutes.
- e. Presser de nouveau la touche **B9** (SET TIMER) ; l'afficheur visualise le symbole **2** (D9) (Horaire d'activation du 2e programme) et le symbole **ON** (D10).
- f. Avec les touches **B6** (+) et **B7** (-) augmenter ou diminuer l'heure à laquelle on désire que le climatiseur s'active.
La variation de l'heure programmable avec les touches **B6** (+) et **B7** (-) est de 30 minutes.
- g. Presser de nouveau la touche **B9** (SET TIMER) ; l'afficheur visualise le symbole **2** (D6) (Horaire de désactivation du 2e programme) et le symbole **OFF** (D7).
- h. Avec les touches **B6** (+) et **B7** (-) augmenter ou diminuer l'heure à laquelle on souhaite que le climatiseur s'éteigne. La variation de l'heure programmable avec les touches **B6** (+) et **B7** (-) est de 30 minutes.
- i. Pour revenir au mode de fonctionnement normal presser une ou plusieurs fois la touche **B9** (SET TIMER) jusqu'à ce que tous les symboles concernant cette programmation s'éteignent sur l'afficheur.

5.5.3 - ACTIVATION ET DÉSACTIVATION DU MINUTEUR

Une fois qu'ils sont configurés, les programmes du minuteur peuvent être activés ou pas selon les besoins contingents.

L'activation peut concerner un des deux programmes ou les deux.

Notamment, chaque fois que l'on presse le bouton **B9** (SET TIMER) (Activation des programmes) la situation change comme suit :

- Activation du 1° Programme seulement.
- Activation du 2° Programme seulement.
- Activation du 1° et du 2° Programme.
- Désactivation des deux programmes.



5.6 - DIAGNOSTIC, ALARMES ET INCONVÉNIENTS

5.6.1 - DIAGNOSTIC DES INCONVÉNIENTS

Pour l'utilisateur, il est très important de savoir distinguer les inconconvénients éventuels ou les anomalies fonctionnelles par rapport aux comportements de l'appareil prévus dans son fonctionnement normal.

Les inconconvénients les plus communs, en outre, peuvent être facilement résolus par des simples opérations de l'utilisateur (voir paragraphe : Anomalies et remèdes).



Pour toutes les autres signalisations (voir paragraphe : 5.6.2) il est nécessaire de contacter toujours le service d'assistance technique"



Toute tentative de réparation effectuée par du personnel non autorisée a pour effet d'annuler immédiatement toute forme de garantie.

5.6.2 - TESTS DE FONCTIONNEMENT ET DIAGNOSTIC DES ANOMALIES ÉVENTUELLES

Le climatiseur est en mesure d'effectuer un bref cycle d'autodiagnostic pour vérifier le bon fonctionnement des composants internes et pendant lequel il est possible d'effectuer la configuration du contrôle électronique selon que l'installation de l'appareil a été réalisée dans la partie supérieure (au plafond) ou inférieure (au sol) du mur. Pour activer la fonction d'autodiagnostic, procéder comme suit:

- alimenter l'appareil en branchant la fiche ou en agissant sur le sectionneur de l'installation ;
- s'assurer que la machine est en veille -by (aucun voyant alimenté sur la console) ;
- Appuyer pendant au moins 10 secondes sur la micro-touche située sous le couvercle présent sur le côté

droit de l'unité SPLIT. L'émission d'un signal sonore indique l'activation de la fonction d'autodiagnostic. A ce point, la console affiche pendant quelques instants la configuration actuelle de la machine selon le schéma suivant :

- LED A** (rouge) allumé : appareil doté de fonction pompe de chaleur;
- LED B** (vert) allumé : installation dans la partie inférieure du mur (au sol);
- LED C** (jaune) allumé : installation dans la partie supérieure du mur (au plafond) (paramétrage d'usine);
- LED D** (vert) allumé : fonction de rétablissement des paramétrages après coupure d'électricité active (paramétrage d'usine).

Ensuite, tous les voyants présents sur la console commenceront à clignoter simultanément pendant 10 secondes. Durant cette phase, en agissant sur la micro-touche, il est possible de modifier la configuration visualisée au préalable concernant le type d'installation de l'appareil.

 **La configuration du contrôle électronique pour l'installation dans la partie supérieure du mur entraîne une correction automatique de la température ambiante mesurée, égale à 3°C.**

À ce moment-ci la fonction autodiagnostic active l'appareil en mode chauffage (s'il est doté de la fonction pompe à chaleur) pendant environ 2 minutes et, par la suite, elle l'active en mode refroidissement pendant 2 autres minutes.

Il est possible de terminer la fonction prématurément, en envoyant une commande d'extinction à l'aide de la télécommande.

Si le climatiseur se bloque en signalant une alarme, signaler les leds clignotantes au centre d'assistance pour faciliter l'intervention.

DESCRIPTION	LED D VERT	LED C JAUNE	LED B VERT	LED A ROUGE
Surtempérature échangeur interne (HTI)	OFF	OFF	ON*	OFF
Surtempérature échangeur externe unité UNICO (HTE)	OFF	OFF	ON*	ON*
Défaut capteur temp. externe unité UNICO (court circuit) (TFS7)	OFF	ON*	OFF	OFF
Défaut capteur température externe unité UNICO (circuit ouvert) (TFS8)	OFF	OFF	OFF	ON*
Dysfonctionnement ventilateur interne (SV)	OFF	ON*	OFF	ON*
Température échangeur insuffisante unité UNICO (CF/RL)	OFF	ON*	ON*	OFF
Niveau maximum eau de condensation unité UNICO (OF)	OFF	ON*	ON*	ON*
Paramètres EEprom non valables (CKS)	ON*	OFF	OFF	OFF
Défaut capteur température ambiante (court circuit) (TFS1)	ON*	OFF	ON*	OFF
Défaut capteur température ambiante (circuit ouvert) (TFS2)	ON*	OFF	ON*	ON*
Défaut capteur temp. échangeur interne (court circuit) (TFS3)	ON*	ON*	OFF	OFF
Défaut capteur temp. échangeur interne (circuit ouvert) (TFS4)	ON*	ON*	OFF	ON*
Défaut capteur température échangeur externe unité UNICO (court circuit) (TFS5)	ON*	ON*	ON*	OFF
Défaut capteur température échangeur externe unité UNICO (circuit ouvert) (TFS6)	ON*	ON*	ON*	ON*
Dysfonctionnement de l'unité SPLIT	ON*	OFF	OFF	ON*
* : clignotant				

Mises en garde signalées au cours du fonctionnement ordinaire qui ne doivent pas être interprétées comme des anomalies.

- Led A : elle indique l'éventuel besoin de nettoyage du filtre
Après cette opération la led doit être éteinte manuellement.
- Led B allumée fixe : signalisation de la haute température de la batterie.
- Led A + Led C clignotantes : fonctionnement continu de la pompe.

En cas de dysfonctionnement de l'unité SPLIT, il est possible de faire fonctionner seulement l'unité UNICO. Pour annuler l'état d'alerte et activer seulement l'unité UNICO il faut : couper la tension d'alimentation des deux unités, attendre quelques secondes, raccorder seulement l'unité UNICO à la ligne d'alimentation. Une fois que le bon fonctionnement de SPLIT aura été rétabli, il suffira d'alimenter l'unité pour qu'UNICO puisse la détecter.

5.6.3 - ASPECTS FONCTIONNELS A NE PAS INTERPRÉTER COMME INCONVÉNIENTS

Pendant le fonctionnement normal, les phénomènes suivants peuvent se produire:

- a. Le compresseur ne se remet pas en marche avant qu'un certain temps ne passe (trois minutes environ de l'arrêt précédent).**
 - Dans la logique de fonctionnement de l'appareil, il a été prévu un retard entre un arrêt du compresseur et son redémarrage, de façon à protéger le compresseur contre les activations trop fréquentes.
- b. Pendant le fonctionnement en chauffage des appareils à pompe de chaleur, la distribution d'air chaud peut avoir lieu quelques minutes après l'activation du compresseur.**
 - Si le ventilateur se mettait en marche en même temps que le compresseur, durant les premières minutes de fonctionnement, de l'air excessivement froid serait envoyé dans la pièce (ce qui pourrait déranger les occupants) étant donné que l'appareil ne fonctionne pas encore à plein régime.

5.6.4 - ANOMALIES ET SOLUTIONS

Défaillance	Cause	Que doit-on faire ?
L'appareil ne démarre pas	Panne de courant	Attendez que le courant soit rétabli.
	L'unité s'est débranchée du courant.	Assurez-vous que la fiche est enfichée dans la prise murale.
	L'interrupteur d'alimentation se trouve sur la position "0"	Presser l'interrupteur d'alimentation sur la position "1" (fig. 39).
	Le fusible est interrompu ou le disjoncteur magnétothermique s'est déclenché.	Remplacer le fusible ou rétablir le disjoncteur magnétothermique.
	Les piles de la télécommande peuvent être épuisées.	Remplacez les piles.
	L'heure définie avec le minuteur peut ne pas être correcte.	Attendez ou annulez le réglage du minuteur.
L'appareil ne refroidit pas /ne chauffe pas suffisamment	Mauvais paramétrage de la température.	Paramétrez la température correctement. Pour la procédure, reportez-vous au chapitre « Utilisation de la télécommande ».
	Le filtre à air est sale.	Nettoyer le filtre de l'air.
	Les portes ou les fenêtres sont ouvertes.	Fermez les portes ou les fenêtres.
	Les prises d'entrée ou de sortie d'air des unités intérieures ou extérieures sont bloquées.	Commencez par les débloquer, puis redémarrez l'appareil.
	La charge thermofrigorifique a augmenté (par exemple, une porte ou bien une fenêtre a été laissée ouverte, autrement le climatiseur est installé dans une pièce avec un appareil qui dissipe une grande quantité de chaleur) ;	Fermer la porte ou la fenêtre. Changer la pièce d'installation.
	Les deux unités internes sont en marche ; la charge thermique est supérieure à la puissance de chaque unité interne.	Éteindre une des deux unités internes.
 Si le problème persiste, contactez le centre d'assistance le plus proche. Donnez des informations détaillées sur la défaillance et sur le modèle de l'équipement.		

6 - MODE D'EMPLOI UNICO WALL

6.1 - AVERTISSEMENTS



L'installation et le branchement électrique de l'appareil doivent être effectués par du personnel spécialisé remplissant les conditions requises par la loi. Les instructions concernant l'installation figurent dans le paragraphe correspondant du présent manuel.



Aucun objet ou obstacle structurel (meubles, rideaux, arbres, feuillages, stores etc.) ne devra jamais obstruer le débit normal de l'air tant des grilles intérieures que celles extérieures.



- Ne jamais vous appuyer ou pire vous asseoir sur la coque du climatiseur afin d'éviter de graves dommages aux parties extérieures.*
- Ne pas faire bouger manuellement le volet de sortie de l'air. Pour accomplir cette opération il faut toujours se servir de la télécommande.*
- Au cas où il y aurait des fuites d'eau de l'appareil, il faut immédiatement l'éteindre et couper l'alimentation électrique. Appelez ensuite le centre du Service après-vente le plus proche.*
- Pendant le fonctionnement en mode chauffage, le climatiseur veille périodiquement à éliminer la glace qui peut se former sur la batterie extérieure. Dans cette situation la machine continue à fonctionner mais elle n'envoie pas d'air chaud dans la pièce. Cette phase peut durer de 3 à 10 minutes au maximum.*
- Nettoyez régulièrement le filtre à air comme il est décrit dans le paragraphe concerné (7.1.2).*



L'appareil ne doit pas être installé dans des pièces où se développent des gaz explosifs ou bien où il y a des conditions d'humidité et une température en dehors des limites maximales définies dans le manuel d'installation.

6.2 - DESCRIPTION DE LA CONSOLE D'INDICATION

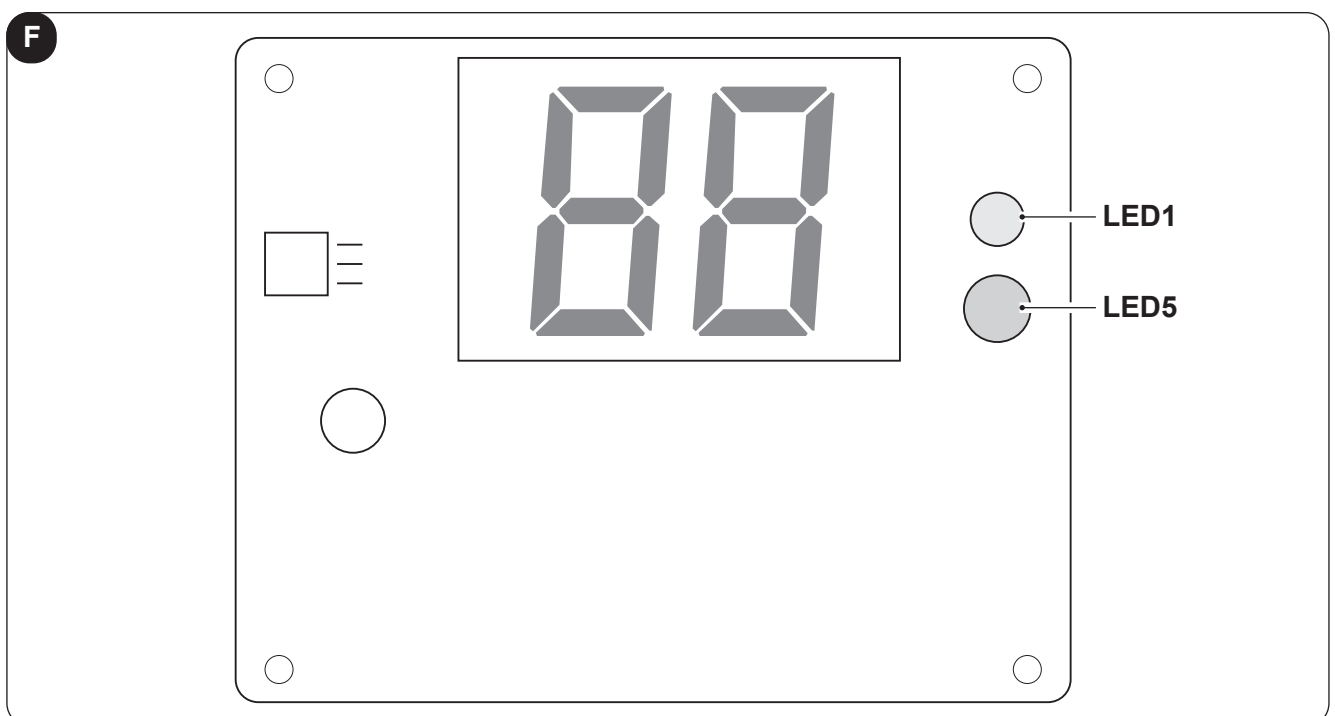

6.2.1 - SIGNALISATIONS DU PANNEAU DES COMMANDES

La console prévoit les signalisations mentionnées ci-dessous.

CONDITIONS DE FONCTIONNEMENT	AFFICHEUR	LED5	LED1
Stand-by (minuteur désactivé)	OFF	OFF	OFF
Mode refroidissement	18÷30°C (64÷86°F)	ON (bleue)	x
Mode chauffage	16÷30°C (61÷86°F)	ON (rouge)	x
Mode déshumidificateur	--	ON (bleue)	x
Mode ventilateur FAN seulement	--	OFF	x
Mode automatique	A	x	x
Minuteur habilité	x	x	ON
Fonction autodiagnostic activée	AL	OFF	OFF
Ouverture contact WIN	P	OFF	x
Vitesse de ventilation maximale	H1	x	x
Vitesse de ventilation minimale	NE	x	x
Vitesse de ventilation basse	Lo	x	x
Vitesse de ventilation automatique	Au	x	x

6.2.2 - FONCTIONNEMENT MANUEL

Le fonctionnement manuel peut être utilisé temporairement si vous ne trouvez pas la télécommande ou si ses piles sont épuisées.

- Ouvrez et soulevez le panneau avant jusqu'à un angle où il se verrouille et un « déclic » retentira (figure 40).
- Appuyez une seule fois sur le bouton de commande manuelle (AUTO / OFF) pour démarrer le fonctionnement en mode « AUTO » (Figure 41).
- Fermez bien le panneau et ramenez-le à sa position d'origine (figure 42).



- **En appuyant sur le bouton manuel, le mode de fonctionnement passe en séquence à :
AUTO > OFF.**
- **Pour rétablir le fonctionnement à partir de la télécommande, utilisez directement la télécommande.**

6.3 - USO DEL TELECOMANDO

La télécommande qui accompagne le climatiseur est l'instrument qui vous permet une utilisation plus pratique de l'appareillage.

C'est un instrument à manipuler avec soin et en particulier:

- Evitez de le mouiller (il ne doit pas être nettoyé avec de l'eau ou laissé aux intempéries).
- Evitez qu'il ne tombe par terre ou les chocs violents.
- Evitez l'exposition directe aux rayons de soleil.

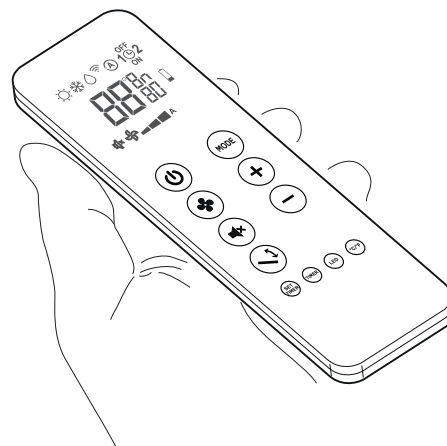

- **La télécommande fonctionne avec la technologie de l'infrarouge.**
- **Lors de son utilisation ne pas interposer d'obstacles entre la télécommande et le climatiseur.**
- **Si dans la même pièce, on utilise d'autres appareils dotés de télécommande (TV, chaîne stéréo, etc...), quelques interférences pourraient se vérifier avec perte conséquente du signal envoyé.**
- **Les lampes électroniques et fluorescentes peuvent interférer dans les communications entre la télécommande et le climatiseur.**
- **Retirer les piles d'alimentation en cas de non utilisation prolongée de la télécommande.**
- **La télécommande s'éteint après quelques secondes de non-utilisation. Pour la réactiver, appuyez sur n'importe quelle touche.**

6.3.1 - MISE EN PLACE DES PILES

Les piles ne sont pas comprises dans la fourniture.

Pour insérer les piles correctement:

- a. Retirez le cache du compartiment des piles.
- b. Insérez les piles dans le compartiment.



Respecter scrupuleusement les signes de polarité indiqués au fond du compartiment.

- c. Fermez le cache correctement.

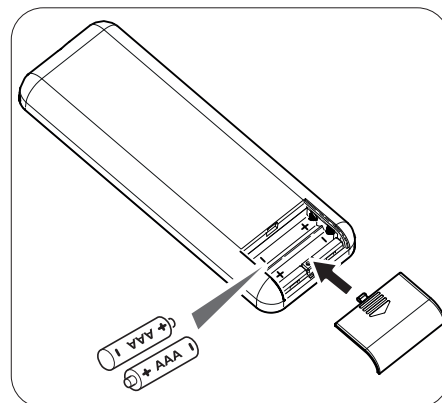

6.3.2 - REMPLACEMENT DES PILES

Les piles doivent être remplacées lorsque l'intensité lumineuse de l'affichage de la télécommande n'est plus nette ou lorsque cette dernière ne change plus les programmations du climatiseur.



Utiliser toujours des piles neuves et les remplacer en même temps. L'utilisation de piles usagées ou différentes peut entraîner une défaillance de la télécommande.

La télécommande utilise deux piles alcalines sèches de 1,5 V (type AAA.LR03).

Après avoir remplacé les piles, réglez l'horloge de la télécommande.



Un fois déchargées, toutes les piles doivent être remplacées en même temps et jetées aux points de récolte prévus à cet effet ou conformément aux normes locales en vigueur.

- Si vous n'utilisez pas la télécommande pendant quelques semaines ou plus, retirez les piles.
D'éventuelles fuites des piles risquent d'endommager la télécommande.
- La durée de vie moyenne des piles, en cas d'utilisation normale, est d'environ six mois. Remplacez les piles si vous n'entendez plus le «bip» de réception de la commande de l'unité intérieure, ou si le témoin de transmission sur la télécommande ne s'allume pas.



Ne rechargez pas ou ne démontez pas les piles. Ne jetez pas les piles dans le feu. Elles peuvent brûler ou exploser.



Si le liquide des piles tombe sur la peau ou les vêtements, lavez soigneusement avec à l'eau propre. N'utilisez pas la télécommande avec des piles, si elles présentent des fuites.

Les produits chimiques contenus dans les piles peuvent causer des brûlures ou d'autres risques pour la santé.

6.3.3 - POSITION DE LA TÉLÉCOMMANDE

- Tenir la télécommande sur une position à partir de laquelle le signal peut atteindre le récepteur de l'unité intérieure (distance maximale d'environ 8 mètres - avec les piles chargées) (figure 38).
La présence d'obstacles (meubles, rideaux, murs, etc.) entre la télécommande et l'appareil réduit le rayon d'action de la télécommande.

6.3.4 - DESCRIPTION DE LA TÉLÉCOMMANDE

La télécommande représente l'interface entre l'utilisateur et le climatiseur. Il est donc très important d'apprendre à connaître chaque fonction, l'utilisation des différentes commandes et les symboles indiqués.

TÉLÉCOMMANDE

- B1** Activation/désactivation (Veille) de l'unité
- B2** Sélection de la vitesse de ventilation minimale, moyenne, maximale ou automatique
- B3** Activation/désactivation de la fonction **SILENT**
- B4** Activation/désactivation de la fonction oscillation du déфлекteur de sortie de l'air
- B5** Sélection du mode de fonctionnement
- refroidissement > chauffage > ventilation >
> déshumidification > automatique
- B6** Augmentation de la température désirée /horloge/ programmation
- B7** Diminution de la température désirée /horloge/ programmation
- B8** Activation / désactivation de l'écran de la console de signalisation
- B9** Configuration horloge/programmation
- B10** Activation/désactivation des fonctions de la programmation 1 / de la programmation 2
- B11** Activation/désactivation de l'allumage de l'afficheur de la machine
- B12** Sélection de l'unité de température désirée °C/F

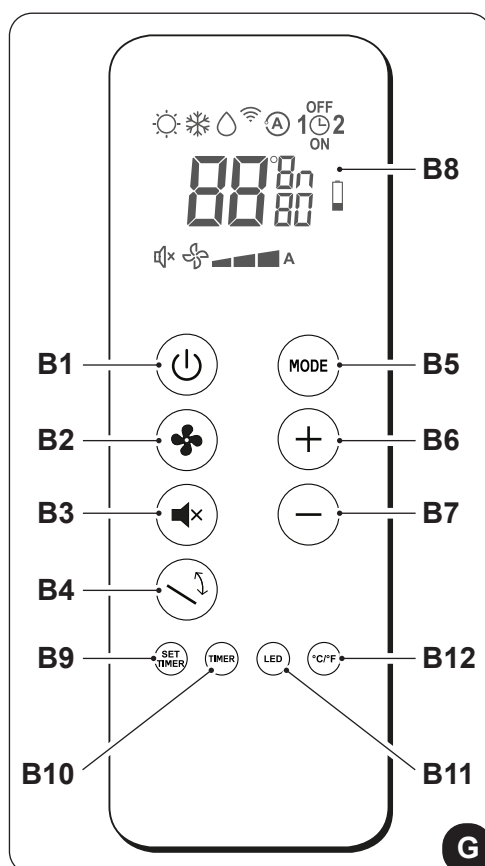

AFFICHEUR

- D1** Mode chauffage
- D2** Mode refroidissement
- D3** Mode déshumidification
- D4** Transmission de la commande en cours
- D5** Mode automatique
- D6** Programme 1
- D7** Configuration du temps d'extinction du programme
- D8** Configuration de l'horloge/programme
- D9** Programme 2
- D10** Configuration du temps d'allumage du programme
- D11** Unité de mesure de la température/temps
- D12** Signalisation de pile déchargée
- D13** Minuteur minutes
- D14** Température désirée/horloge/programmation
- D15** Vitesse de ventilation automatique
- D16** Vitesse de ventilation maximale
- D17** Vitesse de ventilation moyenne
- D18** Vitesse de ventilation minimale
- D19** Fonction SILENT habilitée

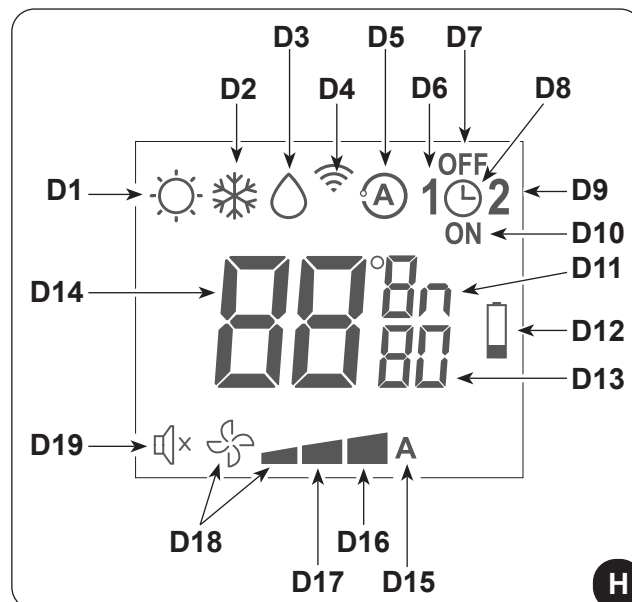

6.3.5 - RECONFIGURATION DE TOUTES LES FONCTIONS DE LA TÉLÉCOMMANDE

Toutes les programmations de la télécommande sont remises à zéro en remplaçant les piles ou en les retirant même momentanément.

Ce faisant toutes les programmations horaires du minuteur enregistrées dans la télécommande s'annulent et cette dernière rétablit toutes les programmations d'usine.

6.4 - DESCRIPTION DES FONCTIONS DU CLIMATISEUR

- Avec la télécommande, il est possible de gérer le système.
Pour transmettre les commandes vers le climatiseur, orienter la partie avant de la télécommande vers la console de l'appareil.
La réception de la commande est confirmée par l'émission d'un signal sonore.
- La distance maximale à laquelle la réception des commandes peut avoir lieu, correspond à 8 mètres environ (avec les piles chargées).

6.4.1 - ALLUMAGE/EXTINCTION DE L'APPAREIL

- Presser le bouton **B1** sur la télécommande pour activer ou désactiver (veille) le climatiseur.
Le système de contrôle de l'unité est muni de mémoire, c'est pourquoi toutes les configurations ne seront pas perdues au moment de l'extinction de l'appareil.



En cas d'arrêt prolongé de l'appareil, le désactiver en éteignant l'interrupteur général ou en débranchant la fiche de la prise de courant.

6.4.2 - FONCTIONNEMENT UNIQUEMENT EN MODE “BIEN-ÊTRE” (AUTOMATIQUE)

- Ce mode, en fonction de la température de l'installation est réglée en fonction de la température intérieure du local, et la vitesse du ventilateur selon la température programmée (à l'exception du fonctionnement en déshumidification).
- Pour activer ce mode presser plusieurs fois la touche **B5** sur la télécommande jusqu'à ce que l'afficheur visualise le symbole **D5**.

Dans ce mode, l'appareil configure automatiquement le mode de fonctionnement (refroidissement, ventilation ou, si prévu, chauffage), la température de l'installation et la vitesse de ventilation.

6.4.3 - FONCTIONNEMENT UNIQUEMENT EN MODE “REFROIDISSEMENT”

- En utilisant ce mode, l'appareil déshumidifie et refroidit la pièce.
- Pour activer ce mode, presser plusieurs fois la touche **B5** sur la télécommande jusqu'à ce que l'afficheur de cette dernière visualise le symbole **D2**.
- Dans ce mode de fonctionnement, il est possible de régler la température souhaitée et la vitesse du ventilateur.
Après trois minutes (comme durée maximale) à compter de l'activation de ce mode de fonctionnement, l'appareil commence à distribuer de l'air froid.

6.4.4 - FONCTIONNEMENT UNIQUEMENT EN MODE “DÉSHUMIDIFICATION”

- En utilisant ce mode, l'appareil déshumidifie la pièce.
L'activation de cette fonction résulte donc particulièrement utile durant les saisons intermédiaires, c'est à dire pendant les journées (comme par exemple celles pluvieuses) où la température est en fin de compte agréable, mais l'humidité excessive crée un certain sens de mal à l'aise.
- Dans ce mode, sont ignorés tant le réglage de la température ambiante que le réglage de la vitesse du ventilateur, qui correspond toujours au minimum.
- Toute indication de la température et de la vitesse du ventilateur disparaît ensuite de l'afficheur (LED6) du panneau de commande (fig.F).
- Pour activer ce mode presser plusieurs fois la touche **B5** sur la télécommande jusqu'à ce que l'afficheur visualise le symbole **D3** et le symbole de la ventilation minimale **D18**.
- En choisissant ce mode, il est normal que l'appareil fonctionne de façon intermittente.

6.4.5 - FONCTIONNEMENT UNIQUEMENT EN MODE “VENTILATION”

- Dans ce mode, l'appareil n'exerce aucune action ni sur la température ni sur l'humidité de l'air dans la pièce.
- Pour activer ce mode presser plusieurs fois la touche **B5** sur la télécommande jusqu'à ce que l'afficheur visualise le symbole de la ventilation minimale **D18** (ventilateur + première encoche).

Dans ce mode, il est possible de sélectionner la vitesse maximale, moyenne et minimale du ventilateur.

6.4.6 - FONCTIONNEMENT UNIQUEMENT EN MODE “CHAUFFAGE”

- En utilisant ce mode l'appareil réchauffe la pièce.
- Pour activer ce mode presser plusieurs fois la touche **B5** sur la télécommande jusqu'à ce que l'afficheur de cette dernière visualise le symbole **D1**.
- Dans ce mode de fonctionnement, il est possible de régler la température souhaitée et la vitesse du ventilateur. Après trois minutes (comme durée maximale) à compter de l'activation de ce mode de fonctionnement, l'appareil commence à fournir de la chaleur.

6.4.7 - CONTRÔLE DE LA DIRECTION DU FLUX D'AIR

- Presser la touche **B4** sur la télécommande pour activer/désactiver l'oscillation continue du déflecteur mobile de sortie de l'air (fig. A - réf. 1).
- Quand l'oscillation continue est activée, une pression supplémentaire de la touche **B5** permet de bloquer le déflecteur de manière à obtenir la direction verticale désirée pour le flux d'air.



La position du déflecteur mobile ne doit jamais être forcée manuellement.

6.4.8 - CONTRÔLE DE LA VITESSE DU VENTILATEUR

- Le contrôle de la vitesse du ventilateur a lieu au moyen de la touche **B2** (sur la télécommande).
- En pressant plusieurs fois cette touche la vitesse change dans l'ordre suivant : Basse > Moyenne > Élevée > Automatique.
- Plus la vitesse sélectionnée est élevée, plus le rendement de l'appareil sera important, mais par contre le climatiseur sera moins silencieux.
- En paramétrant le choix automatique, le microprocesseur intégré règle la vitesse automatiquement en la maintenant d'autant plus élevée que l'écart entre la température relevée dans la pièce et la température programmée est élevé.
- La vitesse est réduite toujours de façon automatique au fur et à mesure que la température ambiante se rapproche de celle sélectionnée.
- En mode déshumidification le contrôle de la vitesse n'est pas possible car l'appareil peut fonctionner exclusivement à petite vitesse.



Si les deux unités sont en fonction, la ventilation de UNICO MASTER et WALL est limitée à la vitesse Basse.

6.4.9 - TOUCHE SILENT

- Pour activer ce mode presser la touche **B3** sur la télécommande.
- L'activation de la fonction **SILENT** permet d'obtenir de multiples résultats :
 - augmentation graduelle de la température programmée en refroidissement
 - diminution graduelle de la température programmée pour le chauffage (uniquement les modèles HP)
 - réduction des vitesses de ventilation
- Pour l'activation de la fonction **SILENT** sélectionner d'abord le mode de fonctionnement et la température souhaitée, puis activer la fonction **SILENT** en pressant la touche **B3**.

6.5 - PROGRAMMATION DU MINUTEUR

- La logique de l'appareil met à la disposition de l'utilisateur la possibilité de profiter de deux programmes distincts du minuteur (voir le paragraphe 6.5.2), grâce auxquels l'appareil peut être désactivé et activé (ou vice versa) à des horaires choisis (par exemple, on peut l'activer peu avant l'heure du retour prévu pour avoir une température déjà agréable à la maison).
- Si l'on désire profiter de ces fonctions, programmer avant tout l'horaire exact (voir le paragraphe 6.5.1) et programmer par la suite le minuteur aux horaires désirés.

6.5.1 - PROGRAMMATION DE L'HORLOGE ET DU MINUTEUR

Pour programmer l'heure opérer avec la télécommande comme suit :

- Presser la touche **B9** (SET TIMER) jusqu'à ce que l'afficheur visualise les heures **h** (D11)
- Avec les touches **B6** (+) et **B7** (-) programmer l'heure.
- Presser la touche **B9** jusqu'à ce que l'afficheur visualise l'indication des minutes **m** (D11).
- Avec les touches **B6** (+) et **B7** (-) programmer les minutes.
- Presser la touche **B9** pour mémoriser l'heure et poursuivre la programmation du minuteur.

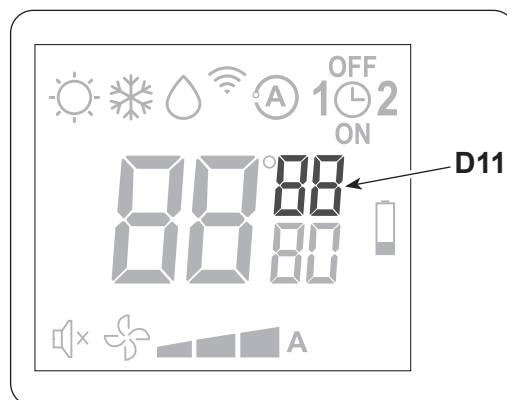

6.5.2 - PROGRAMMATION DES HORAIRES DU MINUTEUR (PROGR. 1 ET PROGR. 2)

Il est possible de configurer un ou deux programmes des minuteurs.

Pour programmer les horaires d'activation et de désactivation de l'appareil dans les deux programmes, utiliser la télécommande et opérer comme suit :

- Presser une ou plusieurs fois la touche **B9** (SET TIMER) jusqu'à ce que l'afficheur visualise le symbole **1** (D6) (Horaire d'activation du 1er programme) et le symbole **ON** (D10).
- Avec les touches **B6** (+) et **B7** (-) augmenter ou diminuer l'heure à laquelle on désire que le climatiseur s'active. La variation de l'heure programmable avec les touches **B6** (+) et **B7** (-) est de 30 minutes.
- Presser une seconde fois la touche **B9** (SET TIMER) ; l'afficheur visualise le symbole **1** (D6) (Horaire de désactivation du 1er programme) et le symbole **OFF** (D7).
- Avec les touches **B6** (+) et **B7** (-) augmenter ou diminuer l'heure à laquelle on souhaite que le climatiseur s'éteigne. La variation de l'heure programmable avec les touches **B6** (+) et **B7** (-) est de 30 minutes.
- Presser de nouveau la touche **B9** (SET TIMER) ; l'afficheur visualise le symbole **2** (D9) (Horaire d'activation du 2e programme) et le symbole **ON** (D10).
- Avec les touches **B6** (+) et **B7** (-) augmenter ou diminuer l'heure à laquelle on désire que le climatiseur s'active. La variation de l'heure programmable avec les touches **B6** (+) et **B7** (-) est de 30 minutes.
- Presser de nouveau la touche **B9** (SET TIMER) ; l'afficheur visualise le symbole **2** (D6) (Horaire de désactivation du 2e programme) et le symbole **OFF** (D7).
- Avec les touches **B6** (+) et **B7** (-) augmenter ou diminuer l'heure à laquelle on souhaite que le climatiseur s'éteigne. La variation de l'heure programmable avec les touches **B6** (+) et **B7** (-) est de 30 minutes.
- Pour revenir au mode de fonctionnement normal presser une ou plusieurs fois la touche **B9** (SET TIMER) jusqu'à ce que tous les symboles concernant cette programmation s'éteignent sur l'afficheur.

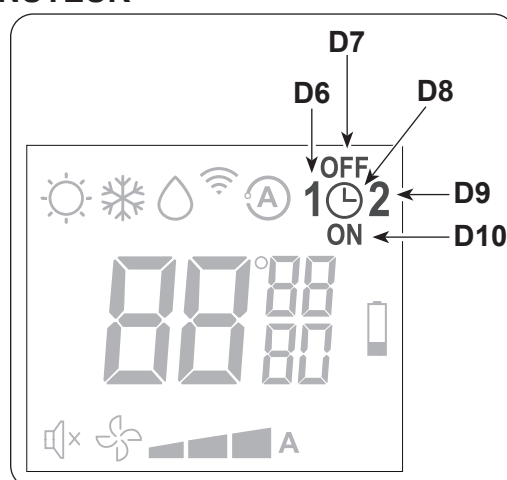

6.5.3 - ACTIVATION ET DÉSACTIVATION DU MINUTEUR

Une fois qu'ils sont configurés, les programmes du minuteur peuvent être activés ou pas selon les besoins contingents.

L'activation peut concerner un des deux programmes ou les deux.

Notamment, chaque fois que l'on presse le bouton **B9** (SET TIMER) (Activation des programmes) la situation change comme suit :

- Activation du 1^o Programme seulement.
- Activation du 2^o Programme seulement.
- Activation du 1^o et du 2^o Programme.
- Désactivation des deux programmes.



6.6 - DIAGNOSTIC, ALARMES ET INCONVÉNIENTS

6.6.1 - DIAGNOSTIC DES INCONVÉNIENTS

Pour l'utilisateur, il est très important de savoir distinguer les inconconvénients éventuels ou les anomalies fonctionnelles par rapport aux comportements de l'appareil prévus dans son fonctionnement normal.

Les inconconvénients les plus communs, en outre, peuvent être facilement résolus par des simples opérations de l'utilisateur (voir paragraphe : Anomalies et remèdes).



Pour toutes les autres signalisations (voir paragraphe : 6.6.2) il est nécessaire de contacter toujours le service d'assistance technique



Toute tentative de réparation effectuée par du personnel non autorisée a pour effet d'annuler immédiatement toute forme de garantie.

6.6.2 - TESTS DE FONCTIONNEMENT ET DIAGNOSTIC DES ANOMALIES ÉVENTUELLES

Le climatiseur peut accomplir un bref cycle d'autodiagnostic pour vérifier le fonctionnement normal des composants internes.

Pour activer la fonction d'autodiagnostic, procéder comme suit:

- alimenter l'appareil en branchant la fiche ou en agissant sur le sectionneur de l'installation ;
- s'assurer que la machine est en veille -by (aucun voyant alimenté sur la console) ;
- Appuyer pendant au moins 10 secondes sur la micro-touche située sous le couvercle présent sur le côté droit de l'unité SPLIT. L'émission d'un signal sonore indique l'activation de la fonction d'autodiagnostic.

C'est à ce moment-ci que la console visualise « 88 » et, au même moment, les LED1 et LED2 s'allument. Par la suite le code « At » est visualisé, puis la configuration de la machine apparaît pendant 5 secondes.

CE : si la compensation est activée

Cd : si la compensation est désactivée

C'est à ce moment-ci que la véritable fonction d'autodiagnostic commence.

Si, durant la phase d'autotest, les alarmes relatives aux sondes de température et au ventilateur interne se produisent, la fonction est immédiatement interrompue et le code d'alarme reste actif sur la console de visualisation.



La configuration du contrôle électronique pour l'installation dans la partie supérieure du mur entraîne une correction automatique de la température ambiante mesurée, égale à 3°C.

Si le climatiseur se bloque en signalant une alarme, signaler les leds clignotantes au centre d'assistance pour faciliter l'intervention.

DESCRIPTION	AFFICHEUR
Surtempérature échangeur externe unité UNICO (HTE)	10
Défaut capteur temp. externe unité UNICO	1
Dysfonctionnement ventilateur interne (SV)	19
Température échangeur insuffisante unité UNICO (CF/RL)	16
Niveau maximum eau de condensation unité UNICO (OF)	20
Paramètres EEprom non valables (CKS)	12
Défaut capteur température ambiante	14
Défaut capteur temp. échangeur interne (court circuit) (TFS3)	15
Défaut capteur température échangeur externe unité UNICO (court circuit) (TFS5)	2
Dysfonctionnement ligne de communication	27
Surchauffe de l'échangeur interne (HTI)	17

6.6.3 - ASPECTS FONCTIONNELS NE PAS INTERPRETER COMME INCONVENIENTS

Pendant le fonctionnement normal, les phénomènes suivants peuvent se produire:

- a. **Le compresseur ne se remet pas en marche avant qu'un certain temps ne passe (trois minutes environ de l'arrêt précédent).**
 - Dans la logique de fonctionnement de l'appareil, il a été prévu un retard entre un arrêt du compresseur et son redémarrage, de façon à protéger le compresseur contre les activations trop fréquentes.
- b. **Pendant le fonctionnement en chauffage des appareils à pompe de chaleur, la distribution d'air chaud peut avoir lieu quelques minutes après l'activation du compresseur.**
 - Si le ventilateur se mettait en marche en même temps que le compresseur, durant les premières minutes de fonctionnement, de l'air excessivement froid serait envoyé dans la pièce (ce qui pourrait déranger les occupants) étant donné que l'appareil ne fonctionne pas encore à plein régime.
- c. **Les deux unités UNICO MASTER et WALL ne peuvent effectuer des modes de fonctionnement opposés.**
 - Si une unité fonctionne en refroidissement, l'autre unité ne peut être en mode chauffage et vice-versa. Dans toutes ces conditions la commande sera refusée par l'Unité.

6.6.4 - ANOMALIES ET SOLUTIONS

Défaillance	Cause	Que doit-on faire ?
L'appareil ne démarre pas	Panne de courant	Attendez que le courant soit rétabli.
	L'unité s'est débranchée du courant.	Assurez-vous que la fiche est enfichée dans la prise murale.
	LE disjoncteur magnétothermique s'est déclenché.	Rétablir le disjoncteur magnétothermique.
	Les piles de la télécommande peuvent être épuisées.	Remplacez les piles.
	L'heure définie avec le minuteur peut ne pas être correcte.	Attendez ou annulez le réglage du minuteur.
L'appareil ne refroidit pas /ne chauffe pas suffisamment	Mauvais paramétrage de la température.	Paramétrez la température correctement. Pour la procédure, reportez-vous au chapitre « Utilisation de la télécommande ».
	Le filtre à air est sale.	Nettoyer le filtre de l'air.
	Les portes ou les fenêtres sont ouvertes.	Fermez les portes ou les fenêtres.
	Les prises d'entrée ou de sortie d'air des unités intérieures ou extérieures sont bloquées.	Commencez par les débloquer, puis redémarrez l'appareil.
	La charge thermofrigorifique a augmenté (par exemple, une porte ou bien une fenêtre a été laissée ouverte, autrement le climatiseur est installé dans une pièce avec un appareil qui dissipe une grande quantité de chaleur) ;	Fermer la porte ou la fenêtre. Changer la pièce d'installation.
	Les deux unités internes sont en marche ; la charge thermique est supérieure à la puissance de chaque unité interne.	Éteindre une des deux unités internes.
 Si le problème persiste, contactez le centre d'assistance le plus proche. Donnez des informations détaillées sur la défaillance et sur le modèle de l'équipement.		

7 - MAINTENANCE ET NETTOYAGE



Avant d'effectuer toute opération d'entretien et de nettoyage, assurez-vous toujours que le système a été éteint à l'aide de la télécommande et que la fiche d'alimentation a été retirée de la prise de l'installation (ou positionnée sur « 0 » OFF le disjoncteur général en amont).

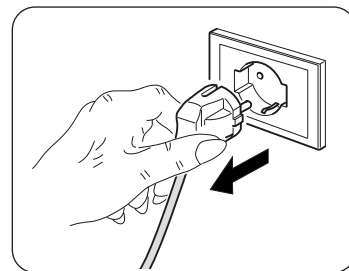

Ne boutonnez pas les parties métalliques de l'unité lorsque les filtres à air sont retirés. Elles sont très tranchantes. Risque de coupures ou de blessures.

7.1 - NETTOYAGE

7.1.1 - NETTOYAGE DE L'APPAREIL ET DE LA TÉLÉCOMMANDE

Utiliser un chiffon sec pour nettoyer l'appareil et la télécommande.

Il est possible d'utiliser un chiffon humidifié à l'eau froide pour nettoyer l'appareil s'il est très sale.

Aspirer entre les grilles d'entrée et de refoulement d'air.



N'utilisez pas de chiffon traité chimiquement ou antistatique pour nettoyer l'appareil. N'utilisez pas d'essence, de solvant, de pâte à polir ou de solvants similaires. Ces produits peuvent entraîner la rupture ou la déformation de la surface en plastique.

7.1.2 - NETTOYAGE DU FILTRE À AIR

Pour garantir un filtrage de l'air intérieur efficace et un bon fonctionnement de votre climatiseur, il est indispensable de nettoyer périodiquement le filtre à air.

Le filtre de l'air se trouve dans la partie supérieure de l'appareil.

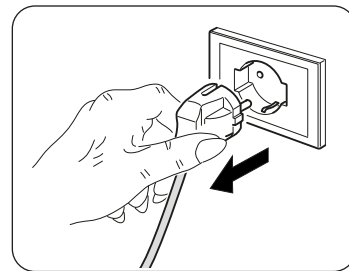

Extraction du filtre UNICO:

- Débrancher électriquement l'appareil.
- Éteindre l'unité et attendre la fermeture du déflecteur d'aspiration.
- Soulever manuellement la grille d'aspiration de l'air (3) (fig. 43).
- Soulever la partie frontale du filtre (F) et le tirer légèrement vers soi (fig. 43).
- Détacher du groupe filtre (F) les deux filtres supplémentaires (fig. 44) :
(filtre purificateur de couleur verte réf. F1 - filtre à charbon actif de couleur noire réf. F2).
- Laver et sécher parfaitement tous les filtres.

Remontage du filtre:

- Remonter le groupe filtres (F1-F2) en insérant le morceau arrière à l'intérieur de la grille.
- Refermer manuellement la grille d'aspiration de l'air (3) (fig. 45).

Pour désactiver le voyant A (s'il est allumé), après avoir mis sous tension et allumé l'appareil, appuyer quelques instants au moyen d'un objet pointu sur la petite touche présente sur la console d'indication. De cette façon le signal relatif à la nécessité de nettoyage du filtre est réarmé.

Extraction du filtre WALL:

- a. Ouvrir et soulever le panneau frontal jusqu'à un angle dans lequel il se bloque et l'on perçoit un déclic (fig. 40).
- b. Soulever légèrement le filtre à air au moyen de sa poignée, de façon à le sortir du porte-filtre (fig. 40a), puis le tirer vers le bas (fig. 40b)
- c. Retirez le filtre à air.
- d. Nettoyez le filtre à air à l'aide d'un aspirateur ou lavez-le à l'eau, puis faites-le sécher dans un endroit frais.
- e. Retirer le filtre électrostatique (si fourni) + le filtre à charbon actif (si fourni) du filtre de l'air.



Ne pas toucher le filtre électrostatique pendant 10 minutes à compter de l'ouverture de la grille d'entrée. Il y a risque d'électrocution.

- f. Nettoyer le filtre électrostatique avec un détergent neutre ou avec de l'eau et faire sécher au soleil pendant deux heures.
- g. Réinsérez le filtre électrostatique (si fourni) + le filtre à charbon actif (si fourni).
- h. Insérez la partie supérieure du filtre à air dans l'unité, en vous assurant que les bords gauche et droit sont correctement alignés, puis repositionnez le filtre dans son logement (figure 40c).
- i. Fermez bien le panneau en le ramenant à sa position d'origine (figure 42).

7.2 - ENTRETIEN

Si l'on prévoit de ne pas utiliser l'appareil pendant longtemps, il convient de procéder de la façon suivante:

- a. Arrêtez le climatiseur et débranchez l'alimentation électrique.
- b. Retirez les piles de la télécommande.



Ne les faites pas vous-même.

7.2.1 - ENTRETIEN PÉRIODIQUE

Le climatiseur que vous venez d'acheter a été étudié de telle sorte que les opérations d'entretien ordinaire soient réduites au minimum.

En effet, elles se réduisent aux seules opérations de nettoyage décrites ci-après :

- Le nettoyage et le lavage du filtre de l'air ambiant, toutes les 2 semaines ou bien chaque fois que la diode rouge correspondante s'allume (opération pouvant être effectuée par l'opérateur, voir manuel d'utilisation).
- Le nettoyage de la batterie de condensation et le nettoyage du système de gestion des condensats.

Ces opérations doivent être effectuées par du personnel technique compétent, de façon régulière, selon une fréquence dépendant du lieu d'installation et de l'intensité d'utilisation. ù

Selon la quantité de saleté, on peut se limiter au nettoyage à sec (en appliquant un souffle à l'aide d'un compresseur sur la batterie et le bac et en nettoyant au moyen d'une brosse souple les ailettes, tout en veillant à ne pas les déformer) ou bien effectuer un nettoyage plus approfondi, y compris par lavage au moyen de produits neutres.

Avant de quitter le chantier, il vaut mieux ramasser les emballages et éliminer avec un chiffon humide toute trace de saleté qui s'est déposée sur l'appareil pendant le montage.

Ces opérations, qui à la rigueur de sont pas vraiment indispensables, permettent toutefois d'augmenter, aux yeux de l'utilisateur, l'image professionnelle de celui qui a installé l'appareil.

>>>>>

Afin d'éviter des appels inutiles de la part de l'utilisateur, avant de quitter le chantier, il vaut mieux en outre:

- lui présenter le contenu du Manuel de l'utilisateur,
- lui présenter les modalités selon lesquelles le nettoyage du filtre doit être effectué.
- lui indiquer quand et comment il doit contacter le Service d'assistance.

7.2.2 - ÉVACUATION DU CONDENSAT EN CAS D'URGENCE

Si des anomalies au système d'évacuation de l'eau de condensation devaient se produire, le climatiseur s'arrête avec l'allumage intermittent de la seconde, troisième et quatrième led à partir de la gauche (orange, verte et rouge), l'état d'alerte.

Pour faire fonctionner temporairement l'appareil en attendant l'arrivée du technicien du Service Après-Vente, vous pouvez drainer l'eau contenue grâce à ces opérations simples:



Avant d'effectuer toute opération d'entretien et de nettoyage, assurez-vous toujours que le système a été éteint à l'aide de la télécommande et que la fiche d'alimentation a été retirée de la prise de l'installation (ou positionnée sur « 0 » OFF le disjoncteur général en amont).

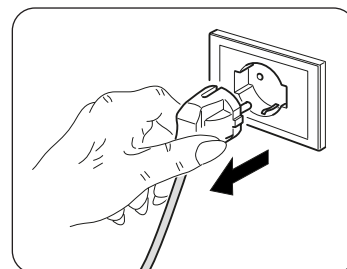

- a. Enlever la couverture inférieure.
- b. Enlever le bouchon (6a) en veillant à mettre d'abord en position un récipient de la contenance appropriée (au moins cinquante litres) pour recueillir l'eau.
- c. Une fois le défaut éliminé, le centre d'assistance refermera le conduit d'évacuation.

ALLGEMEINES INHALTSVERZEICHNIS

0 - HINWEISE	3
0.1 - ALLGEMEINE HINWEISE.....	3
0.2 - BILDSYMBOLS.....	3
0.2.1 - Bildsymbole.....	3
0.3 - ALLGEMEINE HINWEISE.....	5
0.4 - ANMERKUNGEN ZU FLUORIERTEN GASEN.....	8
0.5 - BESTIMMUNGS-GEMÄSSE VERWENDUNG.....	8
0.6 - GEFAHRENBEREICHE.....	8
1 - BESCHREIBUNG DES GERÄTS	9
1.1 - AUFSTELLUNG DER BEILIEGENDEN KOMPONENTEN.....	9
1.2 - LAGERUNG.....	9
1.3 - EMPFANG UND AUSPACKEN.....	9
1.4 - BESCHREIBUNG DER GERÄTEBAUTEILE.....	10
2 - INSTALLAZIONE	10
2.1 - ABMESSUNGEN UND EIGENSCHAFTEN DES RAUMS, IN DEM DAS KLIMAGERÄT INSTALLIERT WIRD.....	10
2.2 - WAHL DER POSITION DER EINHEIT.....	11
2.3 - HINWEISE ZUR INSTALLATION UNICO MASTER.....	11
2.3.1 - Montage der Lüftungsleitungen.....	12
2.3.1.1 - Bohrung der Wand.....	12
2.3.1.2 - Ausführung des Kondenswasserabflaufs.....	13
2.3.1.3 - Montage der Luftleitkanäle und Außenroste.....	14
2.3.1.4 - Vorbereitung zum Anschluss der Lüftungsleitungen.....	14
2.3.1.5 - Aufstellung des Geräts.....	14
2.3.2 - Elektrischer Anschluss.....	15
2.3.3 - Umstellung von truh- auf wandgerät.....	16
2.4 - HINWEISE ZUR INSTALLATION UNICO WALL.....	16
2.4.1 - Montage der inneneinheit.....	17
2.4.2 - Anschluss der Leitungen.....	18
2.4.3 - Anschluss der Abflussleitungen.....	18
2.4.4 - Elektrische Anschlüsse.....	18
3 - ANSCHLUSS VON KÜHLSCHRÄNKEN	19
3.1 - ÜBERPRÜFUNGEN.....	20
3.2 - VAKUUMERZEUGUNG IN DER ANLAGE.....	20
3.3 - FÜLLUNG DER ANLAGE.....	20
4 - SYSTEMKOMPONENTEN	21
4.1 - UNICO MASTER UND WALL SPLIT KOMMUNIKATIONSLEITUNG.....	21
4.2 - TIPPS ZUM ENERGIESPAREN.....	21
5 - BEDIENUNG UNICO MASTER	22
5.1 - WARNHINWEISE.....	22
5.2 - BESCHREIBUNG DER ANZEIGEKONSOLE.....	22
5.2.1 - Meldungen des bedienfelds.....	23
5.2.2 - Verwaltung des Gerätes, wenn die Fernbedienung nicht zur Verfügung steht.....	23
5.3 - BENUTZUNG DER FERNBEDIENUNG.....	23
5.3.1 - Die Fernbedienung wird ohne Batterien geliefert.....	24
5.3.2 - Austausch der Batterien.....	24
5.3.3 - Position der Fernbedienung.....	24
5.3.4 - Beschreibung der fernbedienung.....	25
5.3.5 - Rücksetzen aller Funktionen der Fernbedienung.....	26
5.4 - BESCHREIBUNG DER FUNKTIONEN DER KLIMANANLAGE.....	26
5.4.1 - Einschalten/Ausschalten des Gerätes.....	26
5.4.2 - Betrieb im alleinigen Modus „Wellness“ (Automatik).....	26
5.4.3 - Betrieb im alleinigen Modus „Kühlungsbetrieb“.....	26
5.4.4 - Betrieb im alleinigen Modus „Entfeuchtungs“.....	26
5.4.5 - Betrieb im alleinigen Modus „Belüftungs“.....	27

5.4.6 - Betrieb im alleinigen Modus „Heiz“	27
5.4.7 - Kontrolle der Luftstromrichtung	27
5.4.8 - Kontrolle der Ventilatorgeschwindigkeit.....	27
5.4.9 - Taste SILENT	28
5.5 - EINSTELLUNG DES TIMERS	28
5.5.1 - Einstellung der Uhrzeit und des Timers.....	28
5.5.2 - Einstellung der Timerzeiten	28
5.5.3 - Aktivierung und Deaktivierung des Timers	29
5.6 - DIAGNOSE, ALARME UND STÖRUNGEN	29
5.6.1 - Diagnose der Störungen	29
5.6.2 - Funktionstests und Diagnose eventueller Störungen.....	29
5.6.3 - Funktionale Aspekte, die nicht als Störungen zu verstehen sind.....	31
5.6.4 - Störungen und Abhilfen	32
6 - BEDIENUNG UNICO WALL.....	33
6.1 - WARNHINWEISE.....	33
6.2 - BESCHREIBUNG DER ANZEIGEKONSOLE	33
6.2.1 - Meldungen des Bedienfelds	34
6.2.2 - Manueller Betrieb.....	34
6.3 - BENUTZUNG DER FERNBEDIENUNG	35
6.3.1 - Die Fernbedienung wird ohne Batterien geliefert.....	35
6.3.2 - Austausch der Batterien	35
6.3.3 - Position der Fernbedienung	36
6.3.4 - BESCHREIBUNG DER FERNBEDIENUNG.....	36
6.3.5 - Rücksetzen aller Funktionen der Fernbedienung.....	37
6.4 - BESCHREIBUNG DER FUNKTIONEN DER KLIMANANLAGE	37
6.4.1 - Einschalten/Ausschalten des Gerätes	37
6.4.2 - Betrieb im alleinigen Modus „Wellness“ (Automatik).....	38
6.4.3 - Betrieb im alleinigen Modus „Kühlungsbetrieb“	38
6.4.4 - Betrieb im alleinigen Modus „Entfeuchtungs“	38
6.4.5 - Betrieb im alleinigen Modus „Belüftungs“	38
6.4.6 - Betrieb im alleinigen Modus „Heiz“	38
6.4.7 - Kontrolle der Luftstromrichtung	39
6.4.8 - Kontrolle der Ventilatorgeschwindigkeit.....	39
6.4.9 - Taste SILENT	39
6.5 - EINSTELLUNG DES TIMERS	39
6.5.1 - Einstellung der Uhrzeit und des Timers.....	40
6.5.2 - Einstellung der Timerzeiten	40
6.5.3 - Aktivierung und Deaktivierung des Timers	41
6.6 - DIAGNOSE, ALARME UND STÖRUNGEN	41
6.6.1 - Diagnose der Störungen	41
6.6.2 - Funktionstests und Diagnose eventueller Störungen.....	41
6.6.3 - Funktionale Aspekte, die nicht als Störungen zu verstehen sind.....	42
6.6.4 - Störungen und Abhilfen	43
7 - WARTUNG UND REINIGUNG.....	44
7.1 - REINIGUNG	44
7.1.1 - Reinigung des Geräts und der Fernbedienung	44
7.1.2 - Reinigung des Luftfilters.....	44
7.2 - WARTUNG	45
7.2.1 - Programmierte Wartung.....	45
7.2.2 - Ablassen des Kondenswassers im Notfall	46

ILLUSTRATIONEN

Die Illustrationen sind auf den Anfangsseiten des Handbuchs zusammengefasst



ALLGEMEINES INHALTSVERZEICHNIS

Das allgemeine Inhaltsverzeichnis des Handbuchs finden Sie auf Seite "DE-1"



0 - HINWEISE

0.1 - ALLGEMEINE HINWEISE

Wir möchten uns zunächst dafür bedanken, dass Sie sich für ein Gerät unserer Herstellung entschieden haben.

Es handelt sich um ein gesetzlich vertrauliches Dokument, dessen Vervielfältigung und Weitergabe an Dritte ohne ausdrückliche Genehmigung des Herstellers verboten ist.

Das Gerät kann Updates unterliegen und daher Einzelteile aufweisen, die von den abgebildeten abweichen, ohne dass dadurch die in diesem Handbuch enthaltenen Texte beeinträchtigt werden.

0.2 - BILDSYMBOLE

Die im folgenden Kapitel aufgeführten Bildsymbole liefern schnell und eindeutig Informationen zum korrekten und sicheren Gebrauch des Gerätes.

0.2.1 - BILDSYMBOLE



Kundendienst

Kennzeichnet Situationen, in denen der interne KUNDENDIENST der Firma zu benachrichtigen ist: **KUNDENDIENST**



Inhaltsverzeichnis

Die Paragraphen, denen dieses Symbol vorausgeht, enthalten sehr wichtige Informationen und Vorschriften, insbesondere bezüglich der Sicherheit.

Die Nichtbeachtung dieser Informationen und Vorschriften kann dazu führen, dass:

- die Unversehrtheit des Personals an den Geräten gefährdet ist
- die vertragliche Garantie verfällt
- die Herstellerfirma jede Verantwortung ablehnt.



Erhobene Hand

Kennzeichnet Handlungen, die absolut verboten sind.



GEFÄHRLICHE ELEKTRISCHE SPANNUNG

Zeigt dem betreffenden Personal an, dass bei der beschriebenen Tätigkeit die Gefahr eines elektrischen Schlags besteht, wenn diese nicht unter Beachtung der Sicherheitsvorschriften durchgeführt wird.



ALLGEMEINE GEFAHR

Weist das betroffene Personal darauf hin, dass der beschriebene Vorgang das Risiko für körperliche Schäden (Verletzungsgefahr) birgt, wenn er entgegen der Sicherheitsvorschriften ausgeführt wird.



GEFAHR DURCH STARKE HITZE

Weist das betroffene Personal darauf hin, dass der beschriebene Vorgang das Risiko für Verbrennungen an heißen Komponenten birgt, wenn er entgegen der Sicherheitsvorschriften ausgeführt wird.



NICHT BEDECKEN

Weist das betroffene Personal darauf hin, dass es verboten ist, das Gerät wegen Überhitzungsgefahr zu bedecken.



ACHTUNG

- Weist darauf hin, dass dieses Dokument vor der Installation und/oder vor dem Gebrauch des Geräts aufmerksam gelesen werden muss.
- Zeigt an, dass das Assistenzpersonal beim Umgang des Geräts auf die Anweisungen im Installationshandbuch zu achten hat.



ACHTUNG

- Weist auf mögliche Zusatzinformationen in den beiliegenden Handbüchern hin.
- Zeigt an, dass im Gebrauchs- oder Installationshandbuch weiterer Informationen verfügbar sind.



ACHTUNG

Zeigt an, dass das Assistenzpersonal beim Umgang des Geräts auf die Anweisungen im Installationshandbuch zu achten hat.



ENTSORGUNG

Dieses Symbol auf dem Produkt oder seiner Verpackung weist darauf hin, dass dieses Produkt nicht als normaler Haushaltsabfall zu behandeln ist, sondern an einem Sammelpunkt für das Recycling von elektrischen und elektronischen Geräten abgegeben werden muss.

Durch Ihren Beitrag zum korrekten Entsorgen dieses Produktes schützen Sie die Umwelt und die Gesundheit Ihrer Mitmenschen. Umwelt und Gesundheit werden durch falsches Entsorgen gefährdet.

Weitere Informationen über das Recycling dieses Produktes erhalten Sie von Ihrem Rathaus, Ihrer Müllabfuhr oder dem Geschäft, in dem Sie das Produkt gekauft haben. Diese Vorschrift ist nur gültig für Mitgliedstaaten der EU.

0.3 - ALLGEMEINE HINWEISE

BEIM UMGANG MIT ELEKTROGERÄTEN MÜSSEN STETS GEWISSE GRUNDLEGENDE SICHERHEITSMASSNAHMEN BEACHTET WERDEN, UM DIE GEFAHR VON BRAND, STROMSCHLÄGEN UND VERLETZUNGEN ZU REDUZIEREN, DARUNTER:

1. Laut Gesetz ist dies ein vertrauliches Dokument, daher gilt das Verbot der Vervielfältigung oder Übermittlung an Dritte ohne ausdrückliche Genehmigung der Firma OLIMPIA SPLENDID.
An den Geräten können technische Neuerungen vorgenommen werden, d.h. Einzelteile können u.U. anders aussehen als auf den Abbildungen, was jedoch die Gültigkeit der Anweisungen in diesem Benutzerhandbuch in keiner Weise beeinträchtigt.
2. Bevor Sie mit einer Tätigkeit beginnen (Installation, Instandhaltung, Gebrauch), lesen Sie aufmerksam das vorliegende Benutzerhandbuch und halten Sie sich strengstens an die in den einzelnen Kapiteln dargelegten Anweisungen.
3. Das gesamte Transport- und Installationspersonal der Maschine muss mit den vorliegenden Anweisungen vertraut sein.
4. DIE HERSTELLERFIRMA ÜBERNIMMT KEINERLEI VERANTWORTUNG FÜR SCHÄDEN AN PERSONEN ODER SACHEN, DIE DURCH NICHTBEACHTUNG DER IM VORLIEGENDEN BENUTZERHANDBUCH ENTHALTENEN SICHERHEITSVORSCHRIFTEN ENTSTEHEN.
5. Die Herstellerfirma behält sich das Recht vor, an ihren Modellen jederzeit Veränderungen vorzunehmen, wobei die wesentlichen im vorliegenden Benutzerhandbuch beschriebenen Geräteeigenschaften unverändert bleiben.
6. Die Installation und Instandhaltung von Klimaanlage wie der hier beschriebenen können gefährlich sein, da sich im Inneren der Anlagen ein unter Druck stehendes Kühlgas befindet und sie zudem elektrische Bauteile enthalten, die unter Spannung stehen.
Daher dürfen die Installation, die erste Inbetriebsetzung und die nachfolgenden Instandhaltungsarbeiten ausschließlich von autorisiertem und qualifiziertem Personal durchgeführt werden.
7. Installationen die nicht entsprechend den im vorliegenden Handbuch enthaltenen Anweisungen sowie der Einsatz unter Nichtbeachtung der vorgeschriebenen Temperaturgrenzen, geben keinerlei Anspruch auf Garantie.
8. Die gewöhnliche Instandhaltung der Filter und die allgemeine äußerliche Reinigung können auch durch den Benutzer durchgeführt werden, da sie keine schwierigen oder gefährlichen Tätigkeiten erfordern.
9. Während der Montage und bei sämtlichen Instandhaltungstätigkeiten müssen die Vorsichtsmaßnahmen eingehalten werden, die in diesem Benutzerhandbuch und auf den Schildern im Innern der Geräte angeführt sind; außerdem müssen sämtliche Vorsichtsmaßnahmen ergriffen werden, die der gesunde Menschenverstand gebietet und die durch die am Installationsort geltenden Sicherheitsbestimmungen vorgeschrieben sind.

10. Bei Eingriffen an der Kühlseite der Geräte sind stets Schutzhandschuhe und Schutzbrille zu tragen.



11. Die Klimaanlage **DÜRFEN NICHT** in Räumen installiert werden, in denen sich entflammbare oder explosive Gase befinden oder in denen hohe Feuchtigkeit herrscht (Wäschereien, Gewächshäuser usw.) oder in Räumen, in denen sich andere Geräte befinden, die viel Wärme freisetzen.



12. Bei der Auswechslung von Einzelteilen bitte ausschließlich original OLIMPIA SPLENDID-Ersatzteile verwenden.



13. **WICHTIG!**
Um jeglichem Stromschlagrisiko vorzubeugen, muss der Stecker vor jedem Reinigungs- bzw. Wartungseingriff am Gerät aus der Steckdose gezogen bzw. der Hauptschalter („OFF“) ausgeschaltet werden.



14. Blitze, Autos in unmittelbarer Nähe sowie Mobiltelefone können Funktionsstörungen verursachen. Das Gerät ein paar Sekunden lang abschalten, das Klimagerät dann wieder starten.



15. Bei Regen wird empfohlen, die Stromversorgung: zu trennen, um etwaige Blitzschäden zu vermeiden.



16. Bei längerem Nichtgebrauch des Geräts oder wenn sich im klimatisierten Raum niemand aufhält wird es zur Vermeidung etwaiger Unfälle empfohlen, die Stromversorgung zu trennen.



17. Zur Reinigung des Geräts weder flüssige oder korrosive Reiniger verwenden; kein Wasser oder andere Flüssigkeiten auf das Gerät spritzen, da diese die Kunststoffkomponenten beschädigen oder gar Stromschläge verursachen können.



18. Das Geräteinnere und die Fernbedienung nicht vor Nässe schützen. Es können Kurzschlüsse oder Brände entstehen.



19. Bei Funktionsstörungen (z.B.: ungewöhnliche Geräusche, unangenehmer Geruch, Rauch, ungewöhnlicher Überhitzung, elektrische Dispersion, usw.) muss die Stromversorgung umgehend getrennt werden. Wenden Sie sich an den örtlichen Händler.

20. Lassen Sie das Klimagerät nicht für längere Zeit in Betrieb, wenn die Feuchtigkeit sehr hoch ist oder die Fenster geöffnet sind. Die Feuchtigkeit könnte kondensieren und Einrichtungsgegenstände nassen oder beschädigen.



21. Stecken oder ziehen Sie den Netzstecker nicht während des Betriebs. Brand- oder Stromschlaggefahr.



22. Berühren Sie (falls in Betrieb) das Produkt nicht mit feuchten Händen. Brand- oder Stromschlaggefahr.



23. Positionieren Sie die Heizung oder andere Geräte nicht in der Nähe des Versorgungskabels. Brand- oder Stromschlaggefahr.



24. Darauf achten, dass das Wasser nicht in die Elektrobauteile eindringt.

Es kann Brände, Produktschäden oder Stromschläge hervorrufen.



25. Das Lufteintrittsgitter nicht öffnen, solange das Gerät in Betrieb ist. Verletzungs- und Stromschlaggefahr, Gefahr von Produktschäden.



26. Den Lufteintritt und Austritt nicht blockieren; Gefahr von Produktschäden.



27. Führen Sie nicht die Hände oder Gegenstände in den Lufteinlass oder -auslass, während das Gerät in Betrieb ist.
Durch scharfe und bewegte Teile besteht Verletzungsgefahr.

28. Trinken Sie das aus dem Gerät tretende Wasser nicht.
Dies ist unhygienisch und kann zu schweren Gesundheitsschäden führen.



29. Bei Gasaustritt aus anderen Geräten den Raum vor dem Einschalten des Klimageräts zunächst gut lüften.

30. Nehmen Sie das Klimagerät nicht auseinander und nehmen Sie keine Änderungen daran vor.

31. Lüften Sie den Raum gut, wenn Sie das Gerät zusammen mit einem Ofen usw. benutzen.

32. Setzen Sie das Klimagerät nicht für andere als für die vorgesehenen Verwendungszwecke ein.

33. Die Personen, die an den Kühlkreisläufen arbeiten bzw. Eingriffe vornehmen müssen in Besitz einer entsprechenden Zertifizierung einer akkreditierten Prüfstelle sein, die ihre Kompetenz im sicheren Umgang mit Kältemitteln gemäß einer spezifischen, in der Branche bewährten Prüfung belegt.

34. Gas R-410A nicht in die Atmosphäre leiten; das R-410A ist ein fluorierter Kohlenwasserstoff, ein Treibhausgas mit einem Treibhauspotential (GWP) = 2088.

35. Es ist erforderlich, bei der Durchführung von Eingriffen an der Kühlseite der Geräte stets Schutzhandschuhe und Schutzbrillen zu tragen.

36. Bei Auswechslung von Komponenten verwenden Sie ausschließlich Originalersatzteile von OLIMPIA SPLENDID.



37. Das in diesem Handbuch beschriebene Gerät stimmt mit folgenden europäischen Richtlinien überein:

- 2006/95/EG
- 2004/108/EG
- 2002/95/EG
- 2002/96/EG

und etwaigen späteren Aktualisierungen überein.

0.4 - ANMERKUNGEN ZU FLUORIERTEN GASEN



- Dieses Klimagerät enthält fluorierte Gase. Spezifische Angaben zu Gastyp und Gasmenge entnehmen Sie dem Typenschild am Gerät.
- Installation, Assistenz, Wartung und Instandsetzung des Geräts sind von einem zertifizierten Fachmann vorzunehmen.
- Der Abbau und das Recycling des Produkts sind von einem zertifizierten Fachmann vorzunehmen.
- Handelt es sich um ein Gerät mit eingebautem Leckagensensor, ist die Abwesenheit von Leckagen mindestens alle 12 Monate zu überprüfen.
- Es wird geraten, sämtliche Inspektionen bzw. Leckagenprüfungen detailliert zu registrieren.

0.5 - BESTIMMUNGS-GEMÄSSE VERWENDUNG

- Das Klimagerät darf ausschließlich zur Erzeugung von Warm- oder Kaltluft (nach Wahl) verwendet werden, damit in den Räumlichkeiten eine angenehme Temperatur geschaffen wird.
- Der unsachgemäße Gebrauch des Geräts (innen und außen) enthebt OLIMPIA SPLENDID von jeglicher Haftung für Schäden an Personen, Sachen und Tieren.

0.6 - GEFAHRENBEREICHE

- Die Klimageräte dürfen nicht in Räumen mit brennbaren, explosionsgefährdeten Gasen installiert werden, in sehr feuchten Räumen (Waschküche, Gewächshaus, usw.) oder in Räumen, in denen weitere Maschine eine große Hitzequelle darstellen. Auch nicht in der Nähe von Salz- oder Schwefelwasserquellen.



- In der Nähe des Klimageräts ist der Gebrauch von Gas, Benzin oder anderen brennbaren Flüssigkeiten VERBOTEN.
- Das Klimagerät verfügt über keinen Lüfter für die Zufuhr von frischer Außenluft in den Raum, zum Lüften des Raums Fenster und Türen öffnen.



- Installieren Sie stets einen Automatikschutzschalter und sehen Sie einen gesonderten Stromkreis vor.



Das Gerät darf ausschließlich gemäß den Anweisungen in diesem Handbuch gebraucht werden. Jeder anderweitige Gebrauch kann zu schweren Unfällen führen.

DER HERSTELLER ÜBERNIMMT KEINE HAFTUNG FÜR PERSONEN- ODER SACHSCHÄDEN, DIE DURCH NICHTBEACHTUNG DER IN DIESER ANLEITUNG ENTHALTENEN VORSCHRIFTEN ENTSTEHEN.

1 - BESCHREIBUNG DES GERÄTS

1.1 - AUFSTELLUNG DER BEILIEGENDEN KOMPONENTEN

Die Einheiten, aus denen sich das Klimagerät zusammensetzt, werden einzelnen in Kartons verpackt. Die Verpackungen können bei einzelnen Geräten von zwei Personen von Hand transportiert werden. Zum Transport mit einem Hubwagen können bei der Inneneinheit bis zu drei Verpackungen gestapelt werden, die Außeneinheit ist einzeln zu befördern.

Vor dem Beginn mit der Montage ist sicherzustellen, dass alle Teile griffbereit sind.



Die nachstehend aufgeführten und in Abbildung 1 dargestellten Bauteile sind im Lieferumfang enthalten, der weitere Installationsbedarf ist separat zu besorgen.

- | | |
|---|---|
| A. Gerät UNICO TWIN MASTER | L. Bügel zur Verankerung in der Wand UNICO TWIN MASTER |
| A1. Gerät UNICO TWIN WALL | L1. Bügel zur Verankerung in der Wand UNICO TWIN WALL |
| B. Fernbedienung UNICO TWIN MASTER | M. Papierschablone zur Durchführung der Bohrungen |
| B1. Fernbedienung UNICO TWIN WALL | N. Kondensablassschlauch |
| C. Instandhaltungs - und Garantie-Handbücher | O. Reinigungsfilter (grün) |
| D. Haftisolierstreifen (2 Stk.) | P. Aktivkohle-Filter (schwarz) |
| E. Außengitter für die Ansaugung und den Ausblas der Luft einschließlich Ketten und Kit für die Installation der Gitter (2 Stk.) | Q. Isolierhüllen |
| F. Innenflansch (2 Stk.) | R. Deckel für Hähne |
| G. Rohrhalschalen für Wandschläuche (2 Stk.) | |
| H. Satz Schrauben und Dübel | |

1.2 - LAGERUNG

Die verpackten Klimageräte sind in einem geschlossenen und gegen Witterungseinflüsse geschützten Raum auf Paletten oder entsprechenden Untersätzen aufzubewahren.



DIE VERPACKUNG NICHT AUF DEN KOPF STELLEN UND NICHT IN DIE WAAGERECHTE BRINGEN.

1.3 - EMPFANG UND AUSPACKEN

Das Gerät wird von Fachleuten sachgemäß mit geeigneten Materialien verpackt.

Die Geräte werden vollständig und in perfektem Zustand geliefert, dennoch ist zur Überprüfung der Qualität der Transportdienste Folgendes zu beachten:

- Ist der Verpackung bei Empfang der Ware beschädigt, nehmen Sie die Sendung unter Vorbehalt an und halten Sie die etwaigen Schäden fotografisch fest.
- Auspacken und die Übereinstimmung der Angaben auf den Packlisten mit den vorhandenen Komponenten prüfen.
- Sicherstellen, dass die einzelnen Komponenten keine Transportschäden aufweisen; etwaige Schäden müssen dem Sender entsprechend fotografisch dokumentiert binnen 3 Tagen nach Erhalt schriftlich per Einschreiben mit Rückschein mitgeteilt werden.
- Vorsicht beim Auspacken und der Installation des Geräts.
Scharfe Teile können eine Verletzungsgefahr darstellen; achten Sie insbesondere auf die Kanten des Gehäuses sowie die Rippen von Kondensator und Verdampfer.



Etwaige Schadensmeldungen werden nach Ablauf der 3-Tages-Frist nach Lieferdatum nicht mehr berücksichtigt.

Zuständiger Gerichtshof für etwaige Streitfragen ist das Gericht BRESCIA.



Bewahren Sie die Verpackung mindestens während der gesamten Garantielaufzeit auf, um das Gerät für etwaige Reparaturen beim Kundenservice einzuschicken. Die Verpackungsbestandteile sind nach den geltenden Abfallentsorgungsvorschriften ordnungsgemäß zu entsorgen.

1.4 - BESCHREIBUNG DER GERÄTEBAUTEILE

In Abbildung A sind die wichtigsten Bauteile der Klimaanlage aufgeführt.

1. Luftauslassklappe (Flap)
2. Anzeigetafel der Betriebszustände und der Alarme
3. Luftansauggitter
4. Luftfilter
5. Reinigungs- und Aktivkohlefilter
6. Kondenswasserabfluss
7. Notfall-Kondenswasserabfluss
8. Netzkabel
9. Schutzvorrichtung
10. Anschlussklemmleiste für die Einheit Split
11. Hähne für Gasrohre

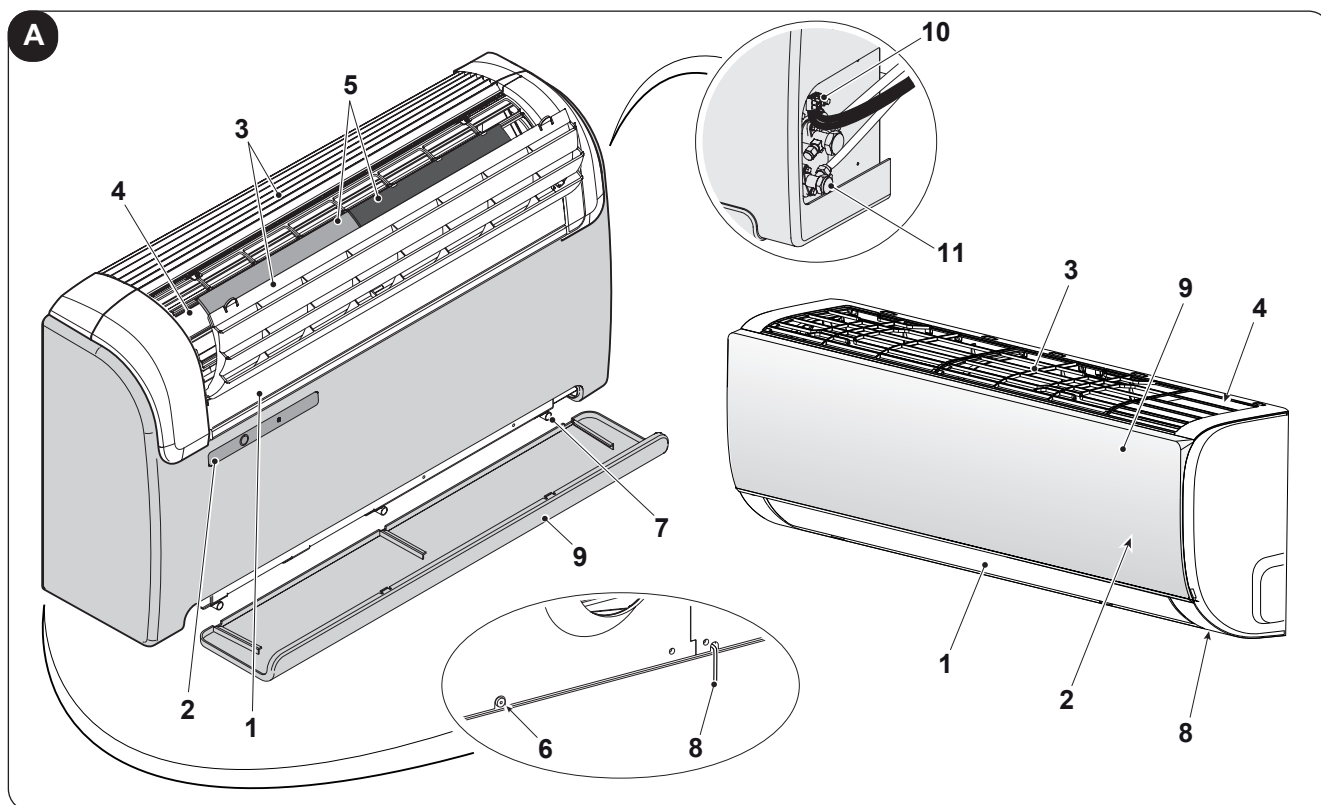

2 - INSTALLAZIONE

2.1 - ABMESSUNGEN UND EIGENSCHAFTEN DES RAUMS, IN DEM DAS KLIMAGERÄT INSTALLIERT WIRD

- Vor der Installation des Klimagerätes ist eine Berechnung der benötigten Kühlleistung für den Sommer (für den Winter nur bei Modellen, die mit einer Wärmepumpe ausgestattet sind) bezüglich des betreffenden Raums durchzuführen.
- Je genauer diese Berechnung ist, desto effizienter ist die Arbeitsweise des Gerätes.
- Für die Durchführung der Berechnungen ist Bezug auf die geltenden Vorschriften zu nehmen.
- Im Falle von besonders komplexen Installationen ist es empfehlenswert, sich an kompetente Fachkräfte (Wärmetechniker) zu wenden.
- Nach Möglichkeit sollten höhere Wärmeleistungen vermieden werden, wobei Folgendes zu beachten ist: Bei großflächigen Fenstern, die einer starken Sonneneinstrahlung ausgesetzt sind, sollten im Raum Vorhänge oder auf der Außenseite des Gebäudes Sonnenschutzvorrichtungen (Stores, Veranden, lichtbrechende Folien, usw.) angebracht werden. Der klimatisierte Raum sollte möglichst lange geschlossen bleiben.
- Es sollten keine Halogenlampen mit hohem Energieverbrauch oder andere elektrischen Strom aufnehmende Geräte (Öfen, Dampfbügeleisen, Kochfelder, usw.) eingeschaltet werden.

2.2 - WAHL DER POSITION DER EINHEIT

Für eine optimale Geräteleistung und zur Vermeidung von Defekten oder Gefahrensituationen muss die Installationsposition des Innengeräts folgende Anforderungen erfüllen:

- a. Das Gerät keinen Hitze- bzw. Dampfquellen (Abb. 3) aussetzen.
- b. Sicherstellen, dass der Freiraum rechts und links vom Gerät mindestens 60 mm sowie über ihm mindestens 80 mm beträgt. (Abb. 2).
- c. Die Höhe der Unterkante der Einheit über dem Boden muss mindestens 100 mm bei Installation an niedriger Wand betragen. Der Abstand von der Decke bei Montage an hoher Wand muss mindestens 80 mm betragen. (Abb. 2).
- d. L'UNICO WALL darf nicht auf einer Höhe von unter 2 Metern vom Fußboden installiert werden. Die Wand, an der das Innengerät fixiert werden soll, muss stabil, robust und zum Tragen des Gerätegewichts geeignet sein.
- e. Es muss möglich sein, rund um die Einheit genügend Platz für eventuelle Instandhaltungsarbeiten frei zu lassen.
- f. Die freie Luftzirkulation sowohl im oberen Ansaugteil (Vorhänge, Pflanzen, Möbel) als auch im stirnseitigen Abzug darf in keiner Weise behindert werden, da es ansonsten zu Wirbelungen kommen könnte, die den korrekten Betrieb des Gerätes behindern (Abb. 3).
- g. Kein Wasser oder irgendwelche anderen Flüssigkeiten direkt auf das Gerät spritzen (Abb. 3).
- h. Das Gerät darf nicht so angebracht sein, dass die Luftströmung direkt auf die in der Nähe befindlichen Personen gerichtet wird (Abb. 3).
- i. Forcieren Sie niemals die Öffnung der Luftabzugsrippe (Abb. 3).
- l. Auf das Luftansauggitter keine Flaschen, Dosen, Kleidung, Blumen oder andere Gegenstände stellen oder legen. (Abb. 3)
- m. Das Gerät darf nicht direkt über Haushaltsgeräten (Fernseher, Radio, Kühlschrank, usw.) oder oberhalb von Wärmequellen installiert werden (Abb. 3).



Das Gerät ist an einer zur Außenseite des Gebäudes gerichteten Wand zu installieren.



Hinweis: Nachdem unter Berücksichtigung der zuvor erläuterten Kriterien die Stelle, an der das Klimagerät installiert werden soll, gewählt wurde, ist zu überprüfen, ob sich an der zu bohrenden Stelle in der Wand Stahlträger, Wasserrohre, Abwasserleitungen, elektrische Kabel o.ä. befinden, die eine Bohrung verhindern. Nach der Erstellung der beiden Bohrungen ist zu überprüfen, ob die Außenluftansaugung und die Rückführung der Luft nach außen nicht durch blattreiche Pflanzen, Fassadenverkleidungen, Fensterläden o.ä. behindert wird.

2.3 - HINWEISE ZUR INSTALLATION UNICO MASTER

Zur Gewährleistung einer korrekten Installation und einer einwandfreien Funktionsweise des Klimagerätes sind die in dieser Betriebsanleitung enthaltenen Anweisungen strikt zu befolgen.



Die Missachtung der genannten Vorschriften kann zu Betriebsstörungen des Geräts führen, wobei die Firma OLIMPIA SPLENDID keine Garantie und für etwaige Schäden an Personen, Tieren oder Sachen keinerlei Haftung übernimmt.



Es ist wichtig, dass die Elektroanlage den Vorschriften entspricht, die im technischen Merkblatt enthaltenen Angaben einhält und mit einer wirksamen Erdung versehen ist.

2.3.1 - MONTAGE DER LÜFTUNGSLEITUNGEN



Die höchstzulässige Länge der Rohre beträgt 1 m, diese müssen innen glattwandig sein, einen Durchmesser von 202 mm oder 162 mm aufweisen und es dürfen keine Biegungen vorgenommen werden. Es sind ausschließlich die mitgelieferten Außenlufttitter zu verwenden.

2.3.1.1 - BOHRUNG DER WAND

Die Einheit erfordert für den Betrieb zwei wie in der Bohrschablone angegeben positionierte Öffnungen in der Wand. Die Öffnungen können sowohl einen Durchmesser von 162 mm als auch von 202 mm haben.



Zum Erhalt der besten Leistungen und maximaler Schalldämpfung empfiehlt sich der Einsatz des Gerätes mit 202-mm-Bohrungen.

- Es ist möglich, das Gerät UNICO MASTER anstelle eines Geräts UNICO SKY oder UNICO STAR zu installieren, ohne die bereits bestehenden Bohrungen zu verändern, mit Ausnahme der kleinen Öffnung für den Kondensablass; in diesem Fall, das in der Luftauslassöffnung eventuell vorhandene Dämmmaterial entfernen, um die Leistung nicht zu benachteiligen, auch die Verankerungsbügel erfordern eine neue Bohrung.
- Die Bohrungen sind mit einem geeigneten Werkzeug durchzuführen, das ihre Arbeit erleichtert und Schäden oder übermäßige Beeinträchtigungen Ihres Kunden vermeidet. Die besten Ergebnisse für die Erstellung von Bohrlöchern mit großem Durchmesser werden erzielt mit speziellen Betonbohrern ("Kernbohrern" genannt), die ein erhöhtes Drehmoment und eine einstellbare Drehzahl, je nach durchzuführendem Lochdurchmesser, aufweisen.
- Zur Vermeidung einer übermäßigen Bildung von Staub und Bohrgut in der Umgebung können die Kernbohrer mit Absaugvorrichtungen versehen werden, die im Wesentlichen aus einem Staubsauger bestehen, der an ein Zubehörteil (Typ Saugkopf) am Sockel der Bohrspitze anzuschließen ist.
- Für die Durchführung der Bohrungen ist wie folgt vorzugehen:
 - Die mitgelieferte Bohrschablone (M) unter Beachtung der Mindestabstände von der Decke, dem Fußboden und den Seitenwänden, die auf der Schablone selbst angegeben sind, an der Wand platzieren. Die Schablone kann mit Klebestreifen (Y) in der richtigen Stellung gehalten werden (Abb. 4).
 - Mit einem kleinen Bohrer oder einem Treiber die Mitte der zu bohrenden Löcher vor ihrer Ausführung sorgfältig anreißen (Abb.4).
 - Mit einem Kernbohrer. Mindestdurchmesser 202 mm (oder 162 mm), die zwei Löcher für den Luftein- und -austritt bohren.



Diese Bohrungen sind mit einer leichten Neigung nach unten durchzuführen, damit kein Wasser aus den Leitkanälen zurückfließen kann (siehe Abb. 5).



Das meiste abgetragene Material wird nach außen hin ausgestoßen, es ist daher dafür zu sorgen, dass es beim Herunterfallen keine Personen oder Gegenstände trifft.

Damit der Außenputz möglichst nicht beschädigt wird, ist der letzte Bereich des Lochs mit großer Sorgfalt durchzuführen, indem man den auf den Betonbohrer ausübenden Druck verringert.

- Die zuvor angezeichneten Bohrlöcher für die Dübel der Befestigungsbügel ausführen (Abb. 6).



Eine genaue Prüfung der Merkmale und der Beschaffenheit der Wand vornehmen, um gegebenenfalls spezifische Dübel für besondere Umstände zu wählen.



Der Hersteller kann nicht haftbar gemacht werden für eventuelle Unterbewertungen der strukturellen Beschaffenheit der vom Installateur vorgesehenen Verankerung. Bitte führen Sie diesen Eingriff daher mit höchster Vorsicht durch, da dieser bei fehlerhafter Ausführung zu schwersten Schäden an Personen und Gegenständen führen kann.

- Bei mit einer Wärmepumpe ausgestatteten Geräten, für die keine Kondenswasserablaufeitung in der Wand vorgesehen ist (siehe Abschnitt 2.4.3), ist für die Ableitung des Kondenswassers ein Durchgangsloch in der auf der Schablone angegebenen Position zu bohren.

2.3.1.2 - AUSFÜHRUNG DES KONDENSWASSERABFLAUFES

- Bei Maschinen mit Wärmepumpe muss der Schlauch für den Kondenswasserablass am Klimagerät angeschlossen werden (Abb. 1 - Bez. N) (liegt der Lieferung bei), der auf den entsprechenden Stutzen (A) aufzustecken ist.
Vor dem Einstecken des Kondensablassschlauchs, den Stopfen (6a) (Abb. 7) entfernen.
Ein Elektroventil garantiert den Abfluss der Kondensflüssigkeit von der Innenschale, sobald der Höchststand erreicht wird.
- Bei Nur-Kühl-Geräten ist der Anschluss des Kondenswasserabflussschlauchs dann erforderlich, wenn der Betrieb bei niedrigen Außentemperaturen (unter 23 °C) vorgesehen ist.
- Die Entwässerung erfolgt durch Schwerkraft. Aus diesem Grund ist es unverzichtbar, dass die Abflussleitung an jedem Punkt ein Gefälle von mindestens 3 % hat. Der/das zu verwendende Schlauch/Rohr kann starr oder biegsam mit einem Innendurchmesser von mindestens 16 mm sein.
- Sollte die Leitung in einem Abwasserkanalsystem münden, ist ein Siphon vor der Einleitung des Schlauchs in den Hauptabfluss auszuführen. Dieser Siphon muss sich mindestens 300 mm unter der Mündung des Gerätes befinden (Abb. 8).
- Führt die Ablaufleitung in einen Behälter (Tank o. ä.), ist zu vermeiden, dass dieser Tank hermetisch abgedichtet ist und vor allem, dass die Ablaufleitung im Wasser eingetaucht bleibt (siehe Abb. 10).
- Die Bohrung für den Durchgang des Kondenswasserschlauches muss stets ein Gefälle nach außen aufweisen (siehe Abb. 5).
Die exakte Position für die Anbringung der Schlauchmündung in Bezug auf das Gerät ist auf der Bohrschablone festgelegt.



In diesem Fall ist darauf zu achten, dass das ausströmende Wasser keine Schäden an Gegenständen verursacht oder zu Körperverletzungen führt. Während der Wintermonate kann dieses Wasser auf der Außenseite des Gebäudes zu einer Eisschicht gefrieren.



Wenn die Kondenswasserablaufeitung angeschlossen wird, darauf achten dass der Schlauch nicht zerdrückt wird.



Im Fall des Winterbetriebs bei Temperaturen gleich oder unter 0°C, muss, zur Gewährleistung der Drainage, sichergestellt sein, dass der Ablassschlauch vor Frost geschützt ist.

Im Fall eines anhaltenden Winterbetriebs bei Temperaturen unterhalb von 5°C, den auf Wunsch erhältlichen Schalenheiz-Bausatz installieren.

2.3.1.3 - MONTAGE DER LUFTLEITKANÄLE UND AUSSENROSTE

- Nach der Vornahme der Bohrungen (mittels Kernbohrgerät), in diese die mit der Klimaanlage gelieferte Kunststoffolie (G) einlegen (Abb. 11).
Der Bogen ist ausgelegt für 202-mm-Bohrungen. Für 162-mm-Bohrungen ist vom Bogen (G) eine Kante von 130 mm auf der langen Seite abzuschneiden (Abb. 11).



Die Bögen müssen 65 mm kürzer als die Wand sein.

- Stecken Sie die Kunststoffolie (G) zusammen und führen Sie sie in die Öffnung. Achten Sie dabei auf die Nahtstelle, **welche stets nach oben gerichtet sein muss** (Abb.12).
Die Rohre (G) können mit einer Säge abgelängt werden (Abb. 12).

Die Außenluftgitter sind wie folgt beschrieben zu positionieren:

- a. Bringen Sie am Wandflansch (F) die Dichtung (D) an lassen Sie diese dabei mit dem Außenrand des Flansches bündig abschließen 13.
- b. Befestigen Sie die beiden Flansche unter Verwendung zweier Dübel von 6 mm Durchmesser mit den beiden Befestigungsbohrungen in horizontaler Richtung (Abb. 14 - 15 - 16).
- c. Die kleine mit langem Schaft versehene Öse der Feder auf den Stift des Stöpsels schieben (bei beiden Komponenten) (Abb.17).
- d. Die zwei (mit Feder versehenen) Endstücke durch die Vorderseite des Außenluftgitters hindurch in die dafür vorgesehenen Aussparungen einführen, einrasten lassen (Abb. 18) und die zwei Ketten in die große Öse der Feder einhängen..
- e. Mit einer Hand die zwei am Außenluftgitter befestigten Ketten umfassen;
- f. Mit der freien Hand die Außenroste an der Knicklinie umbiegen und dabei die Finger zwischen die einzelnen Rippen einführen (Abb.19).
- g. Den Arm in das Rohr einführen, bis sich das Außenluftgitter vollkommen im Freien befindet.
- h. Das Gitter erneut öffnen, wobei darauf zu achten ist, dass die Finger nicht aus den Rippen gezogen werden.
- i. Das Gitter so drehen, dass die Rippen horizontal ausgerichtet und nach unten geneigt sind.
- l. Spannen Sie die Feder durch Ziehen der Kette an und hängen Sie den Ring der Kette am Zapfen des inneren Rohrdurchgangsflansches ein (Abb. 20).
- m. Schneiden Sie die überschüssigen Kettenglieder mit einer Schneidzange ab.



Es dürfen nur die mitgelieferten Roste beziehungsweise Roste (E), welche dieselben Eigenschaften gewährleisten, verwendet werden.

2.3.1.4 - VORBEREITUNG ZUM ANSCHLUSS DER LÜFTUNGSLEITUNGEN

Das Gerät ist ab Werk für den Anschluss von 162-mm-Lüftungsrohren ausgelegt. Für optimale Leistungen und minimale Geräusentwicklung sind 202-mm-Bohrungen zu verwenden, das hierzu Gerät ist gemäß den folgenden Angaben zu konfigurieren:

- Schneiden Sie die vorgestanzten Öffnungen auf der Rückseite des gerätes mit einem scharfen Messer o.ä. aus (Abb. 21), so dass hier die Rohre vom Durchmesser 202 mm angeschlossen werden können.

2.3.1.5 - AUFSTELLUNG DES GERÄTS

- Um den Bügel zu befestigen, Löcher in der gewünschten Position an der Wand bohren und ihn mit den mitgelieferten Dübeln befestigen (Abb.22).
- Den Bügel mithilfe einer Wasserwaage ausrichten und schließlich die Platte mit den entsprechenden Schrauben definitiv anziehen (Abb.22).

Wie folgt vorgehen:

- b. Das Klimagerät an den Seiten des Sockels anheben und in die Platte (L1) (Abb. 24) einhängen.
Um den Einhängvorgang zu erleichtern, den Unterteil des Geräts leicht zu sich kippen.



- Für den elektrischen Anschluss und die Befestigung der Kondenswasserablaufleitung ist das Gerät mittels eines Holzscheites o. ä. in einem entsprechenden Abstand von der Wand zu halten (siehe Abb. 25).
- Nach Beenden dieser Arbeitsgänge ist zu überprüfen, dass sich hinter der Rückwand des Gerätes, vor allem im Bereich der Luftein- und -austrittsleitungen, keine Schlitzge bildet haben (die als Isolierung dienende Dichtung muss gut an der Wand anliegen).

2.3.2 - ELEKTRISCHER ANSCHLUSS

Das Gerät ist mit einem Stromkabel mit Strecker ausgestattet (Anschluss vom Typ Y).

Bei Verwendung einer Steckdose in der Nähe des Geräts muss nur der Stecker eingeführt werden.

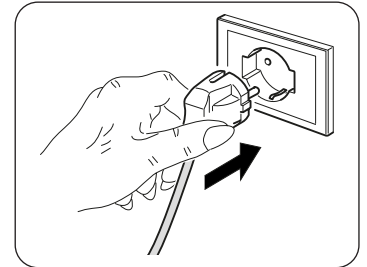

Vor dem Anschluss der Klimaanlage sind folgende Bedingungen sicherzustellen:

- Die Spannungs- und Frequenzwerte der Stromversorgung stehen in Übereinstimmung mit den Angaben auf dem Typenschild des Gerätes.

- Die Versorgungsleitung ist mit einem wirksamen Erdschluss ausgestattet und korrekt für die maximale Stromaufnahme des Klimagerätes bemessen (Mindestkabelquerschnitt gleich $1,5 \text{ mm}^2$).
- Das Gerät wird ausschließlich über eine zum mitgelieferten Stecker passende Steckdose gespeist.



Die eventuelle Auswechslung des Versorgungskabels ist ausschließlich durch den technischen Kundendienst von autorisiert oder Personal mit entsprechender Qualifikation auszuführen.



Am Stromnetz des Gerätes ist eine geeignete allpolige Trennvorrichtung in Übereinstimmung mit den nationalen Installationsregeln vorzusehen. In jedem Fall ist es notwendig sicherzustellen, dass die elektrische Stromversorgung mit einer geeigneten Erdung und angemessenen Schutzvorrichtungen gegen Überlasten und/oder Kurzschlüsse ausgestattet ist (es empfiehlt sich eine verzögerte Schmelzsicherung vom Typ 10 AT oder andere Vorrichtung mit gleichwertigen Funktionen).

Es ist möglich, den elektrischen Anschluss mit Hilfe eines in der Wand eingefassten Kabels der in der Installationsschablone angegebenen Position gemäß vorzunehmen (empfohlener Anschluss für Installationen des Geräts im oberen Teil der Wand).



- **Dieser Eingriff ist ausschließlich durch den Installateur oder ähnlich qualifiziertes Personal sowie in Übereinstimmung mit den geltenden nationalen Normen durchzuführen.**
- **Zur Vorbeugung jeglicher Stromschlaggefahr ist unbedingt der Hauptschalter abzustellen, bevor irgendwelche elektrischen Anschlüsse hergestellt oder Wartungsarbeiten an den Geräten durchgeführt werden.**

Zum Auswechseln des Netzkabels folgendermaßen vorgehen:

- a. Die unteren und oberen eingerasteten Abdeckungen herausziehen (Abb. 28).
- b. Lösen Sie die 6 Schrauben zur Sicherung der vorderen Abdeckung (fig. 29).
- c. Die Frontabdeckung abnehmen (fig.30).
- d. Die vier Befestigungsschrauben abschrauben (X2) (Abb. 31).
- e. Den vorderen Deckel des Schaltkastens entfernen (X1) (Abb. 31).
- f. Schrauben Sie die Kabeldurchgangsklemme ab (J1) (fig. 32).
- g. Die Schrauben der Kabelbefestigung der Klemmenleiste (J2) abschrauben.
- h. Das bestehende Kabel herausziehen und das neue Kabel unter Einhaltung desselben Wegs einführen.
- i. Die drei Pole des Kabels in der Klemmenleiste (J2) blockieren und die Schrauben anziehen.
- l. Das Kabel mit der Kabelklemme (J1) blockieren.
- m. Den Schaltkasten wieder verschließen.
- n. Die Frontabdeckung des Geräts erneut anbringen.
- o. Setzen Sie die beiden Einspann-Abdeckungen oben und unten wieder ein.



Der oben genannte Vorgang ist von Fachpersonal im Besitz der gesetzlich vorgesehenen Befähigung auszuführen.

2.3.3 - UMSTELLUNG VON TRUHEN- AUF WANDGERÄT

Das Gerät kann sowohl am unteren Teil der Wand (nahe des Fußbodens) als am oberen Teil der Wand (nahe der Decke) installiert werden.

Je nach Installation (in Decken- oder in Bodennähe), ist es ausreichend, die elektronische Konfiguration zu ändern, um die Öffnungswinkel der Luftaustrittsklappe zu optimieren.

ÄNDERUNG DER KONFIGURATION DER LUFTLEITLAMELLE

Folgendermaßen vorgehen (siehe Abb. 33-34):

- a. Die Luftleitlamelle vorsichtig öffnen und aus ihren seitlichen und mittleren Halterungen an den Luftklappen nehmen.
- b. Den Stift (P1) herausziehen und die Luftleitlamelle um 180° drehen.
- c. Den Stift (P1) auf der rechten Seite der Luftleitlamelle einführen.
- d. Die Luftleitlamelle wieder einsetzen; dazu den Stift (P1) in das untere Loch rechts von der Öffnung (P2) hineinstecken und den Stift, der schon am Gerät ist, in das untere Loch links von der Öffnung einfügen.



Diese arbeitgänge sind bei einem an der wand hängenden gerät durchzuführen. daher sind vor dem elektrischen anschluss auch die folgenden anweisungen aufmerksam durchzulesen (siehe Absatz 5.6.2).

2.4 - HINWEISE ZUR INSTALLATION UNICO WALL

Zur Gewährleistung einer korrekten Installation und einer einwandfreien Funktionsweise des Klimagerätes sind die in dieser Betriebsanleitung enthaltenen Anweisungen strikt zu befolgen.



Die Missachtung der genannten Vorschriften kann zu Betriebsstörungen des Geräts führen, wobei die Firma OLIMPIA SPLENDID keine Garantie und für etwaige Schäden an Personen, Tieren oder Sachen keinerlei Haftung übernimmt.



Es ist wichtig, dass die Elektroanlage den Vorschriften entspricht, die im technischen Merkblatt enthaltenen Angaben einhält und mit einer wirksamen Erdung versehen ist.

2.4.1 - MONTAGE DER INNENEINHEIT

MONTAGE DER BEFESTIGUNGS-PLATTE

Nach der Überprüfung der Vorgaben aus Abschnitt „2.2“, mit der Montage der Befestigungsplatte (L1) fortfahren; dabei die Abmessungen in Abbildung „B“ beachten.

- Die Platte an der Wand positionieren.
- Die Bohrpunkte markieren und die korrekte Nivellierung der Platte sicherstellen.
- Die erforderlichen Bohrungen mit einer geeigneten Bohrspitze ausführen.



Sicherstellen, dass im Bohrbereich keine Rohre oder Stromleitungen verlaufen.

- Die Dübel (H) in die Bohrungen setzen und die Platte (L1) mit den beiliegenden Schrauben (H) fixieren (Abbildung 23).



Mit einer Wasserwaage die korrekte Nivellierung der Montageplatte (L1) sicherstellen.

- Bei Holzwänden müssen Sie entsprechende Schrauben mit abgeschrägtem Kopf (nicht im Lieferumfang enthalten) verwenden.
- Die Stabilität der Platte (L1) prüfen, diese dazu seitlich und vertikal verschieben.

AUSFÜHRUNG VON ROHRDURCHFÜHRUNGSBOHRUNGEN

Falls die Anschlussleitungen von hinten rechts vom Innengerät kommen, muss eine Bohrung „R“ für die Rohrpassage wie nachstehend beschrieben geschaffen werden (siehe Abbildung B).

- In der Mitte von Position „R“ eine 8÷10mm Bohrung mit 5% Neigung nach außen vornehmen (um einen korrekten Kondenswasserabfluss sicherzustellen (Abbildung 9)).
 - Die Bohrung „R“ mit einem Becher-Bohraufsatz des Durchmessers ausführen, der in der Tabelle in Abbildung „B“ angegeben ist.
- c. Die Abflussleitungen und das Stromanschlusskabel durch die Bohrung verlegen.

Falls die Anschlussleitungen von der hinten rechts vom Innengerät kommen, muss eine Bohrung „L“ für die Rohrpassage wie nachstehend beschrieben geschaffen werden (siehe Abbildung B).

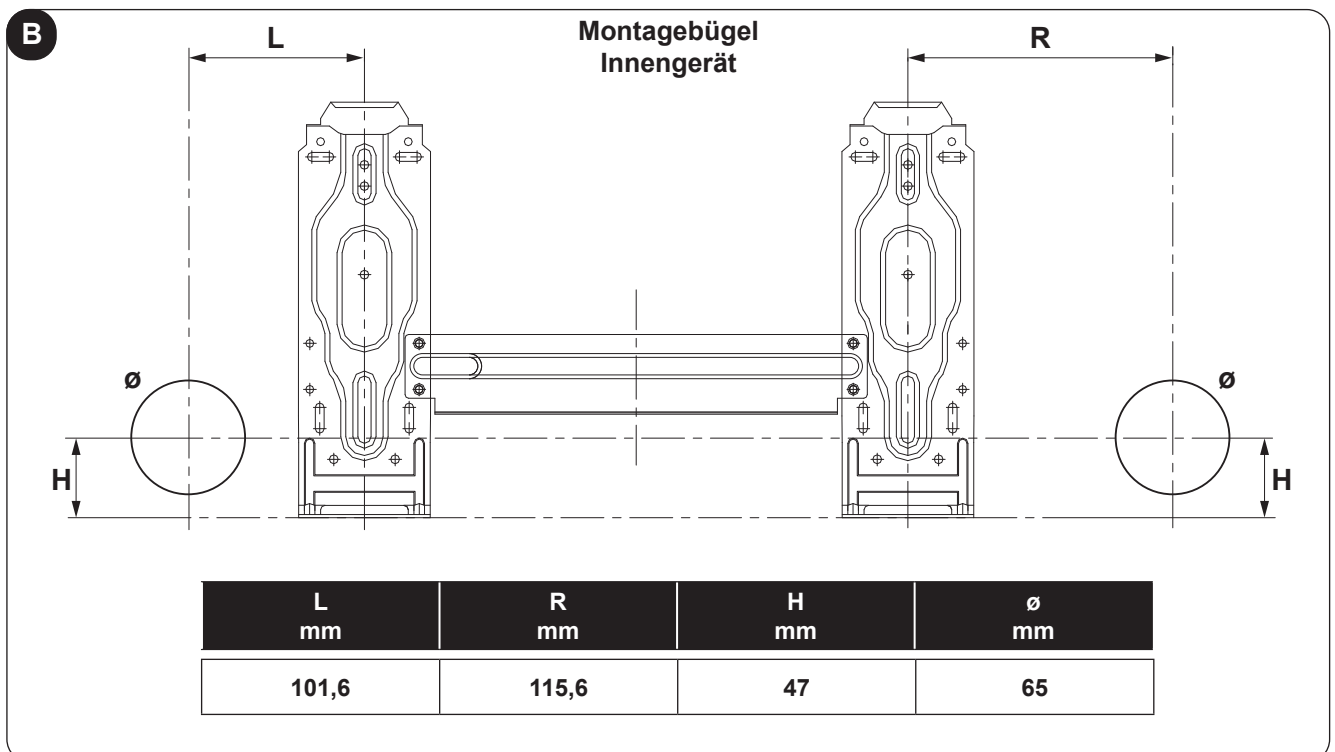

2.4.2 - ANSCHLUSS DER LEITUNGEN (ABBILDUNG 26)

Für die linken (Wc) und rechten (Wf) Leitungen muss der entsprechende Leitungsverschluss (Wb oder Wg) von der seitlichen Abdeckung abgenommen werden.



Die Leitungsverschlüsse nach Möglichkeit aufbewahren, damit sie bei Änderungen des Installationsorts des Klimageräts wiederverwendet werden können.

Für die hinteren rechten (We) und linken (Wd) Leitungen die Rohre wie in Abbildung 26 dargestellt installieren.

Das Verbindungsrohr biegen, das bis zu einem Abstand von maximal 43mm von der Außenwand überstehen darf.

Das Ende des Verbindungsrohres (Wi) befestigen. (Siehe Abschnitt "Aufstellen, Verlegen und Anschluss der Kühlleitungen").

Legende (Abbildung 26)

Wa	Rohrhalterung	Wg	Rohrschutz (rechts)
Wb	Rohrschutz (links)	Wg	Ausgang Innengerät
Wc	Linke Leitung	Wi	Verbindungsrohr
Wd	Hintere Leitung links	WI	Obere Aufhängung
We	Hintere Leitung rechts	Wm	Untere Aufhängung
Wf	Rechte Leitung	Wn	Polsterung

- Den oberen Bügel an der Rückseite des Innengeräts an der oberen Aufhängung des Montagebügels festmachen (L1) (Abb.24).
- Das Innengerät seitlich verschieben, um sicherzustellen, dass es korrekt am Montagebügel (L1) fixiert ist.
- Der Rohranschluss kann ganz einfach vorgenommen werden, indem das Innengerät angehoben und zwischen das Gerät und die Wand eine Polsterung gegeben wird.
Die Polsterung nach Beendigung sämtlicher Anschlüsse entfernen.
- Das Unterteil des Innengeräts zur Wand hin schieben, um es am Montagebügel zu fixieren (L1) (Abb.24).
- Versuchen, das Innengerät seitlich und vertikal zu verschieben um sicherzustellen, dass es ordnungsgemäß fixiert ist.

2.4.3 - ANSCHLUSS DER ABFLUSSLEITUNGEN (ABBILDUNG 27)

- Die Abflussleitung (Wa) verlegen und sicherstellen, dass sie abwärts geneigt ist.
- Falls eine Verlängerung der Abflussleitung erforderlich ist (Wc), muss die Verbindungsstelle mit einem Schutzrohr (Wb) isoliert werden.

2.4.4 - ELEKTRISCHE ANSCHLÜSSE (ABBILDUNG 35)

- Abdeckung (21) abnehmen
- Die Schraube lösen und den Schutz (22) entfernen.
- Die Kabel an die Klemmleiste (23) wie in Abbildung 46 dargestellt anschließen.
- Die Kabel, die nicht an die Kontaktklemmen angeschlossen wurden, mit Isolierband so verhüllen, dass sie nicht mit elektrischen Komponenten in Berührung kommen.
- Das Kabel mit dem Kabelschuh blockieren.

3 - ANSCHLUSS VON KÜHLSCHRÄNKEN

Die seitliche Abdeckplatte, durch die man Zugang zu den Anschlüssen hat, öffnen.



- **Für den Anschluss dürfen keine normalen Wasserrohre verwendet werden, da in diesen Spänereste, Schmutz oder Wasser vorhanden sein können, die die Komponenten der Einheiten beschädigen und deren einwandfreie Funktionsweise beeinflussen könnten.**
- **Für die Kühlung sind ausschließlich Kupferrohre zu verwenden, die vollkommen sauber und an den Enden versiegelt geliefert werden.**



Nach dem Zuschnitt sind die Enden der Rolle und des zugeschnittenen Rohrs sofort zu versiegeln. Verwenden Sie ausschließlich Rohre mit Durchmessern, welche die in der Tabelle der technischen Daten beschriebenen Abmessungen einhalten.

Für die Kühlung können auch bereits isolierte Kupferrohre verwendet werden.

Kommen keine vorisolierten Rohrleitungen zur Anwendung, sind diese mit einem Isolierstoff zu ummanteln, der die folgenden Merkmale aufweisen muss:

- material: PUR-Schaum mit geschlossenen Zellen
- max. Wärmedurchgangszahl: 0,45 W/ (Kxm²) oder 0.39 kcal/(hxCx²m)
- Mindeststärke: 6 mm (für Flüssigkeit) und 9 mm (für Gas)..
- Die Rohre sind so zu verlegen, dass deren Länge auf ein Minimum reduziert wird. Die Krümmen der Rohre müssen so konzipiert sein, dass eine optimale Funktionsweise der Anlage gewährleistet wird. Die maximale Länge der Rohre darf in jeder Richtung 10 m nicht überschreiten.



Maximaler Höhenunterschied zwischen den beiden Einheiten +/- 5 m.

- An der Wand ist ein entsprechend dimensionierter Kabelkanal (möglichst mit internem Trennelement) zu montieren, in dem zu einem späteren Zeitpunkt auch die Rohrleitungen und die Stromkabel verlegt werden können.
- Die Rohrstücke auf Maß (+ 3 - 4 cm) zuschneiden.



Die Rohre dürfen ausschließlich mit einem Rohrschneider zugeschnitten werden. Der Schnitt ist langsam auszuführen, damit das Rohr nicht gequetscht wird.

AUF KEINEN FALL DARF EINE NORMALE SÄGE VERWENDET WERDEN, iRohr als auch in den Kreislauf der Anlage eindringen und die Komponenten ernsthaft beschädigen könnten.

- Eventuelle Verbindungsstellen der Ummantelung sind sorgfältig mit Klebeband zu umkleben.
- Vor dem Begrenzungsanschlag ist die Befestigungsmutter auf das Rohr zu schieben.
- Der Begrenzungsanschlag an den Enden der Rohre ist mit Sorgfalt durchzuführen. Die Rohre dürfen hierbei in keiner Weise beschädigt werden.
- Das Anschlussgewinde NUR mit Öl für Kältemittel schmieren.
- Von Hand anschrauben und dann mit einem Gabelschlüssel die Rohrmutter am Anschlussgewinde befestigen.



Anschlussstücks zur Vermeidung von Deformationen zu blockieren ist, und ein an der Mutter anzulegender dynamometrischer Schlüssel, der zuvor je nach Rohrdurchmesser auf folgende Werte geeicht wurde:

- 14-18 Nxm (1,4-1,8 kgxm) pro Rohrdurchmesser \varnothing 6-6,4 mm
- 33-40 Nxm (3,3-4,0 kgxm) pro Rohrdurchmesser \varnothing 9,5-10 mm
- 50-60 Nxm (5,0-6,0 kgxm) pro Rohrdurchmesser \varnothing 12-12,7 mm.

- In der Dokumentation der Außeneinheit finden Sie ein Blatt mit 2 Haftetiketten. Lösen Sie die untere Etikette und kleben diese in die Nähe des Lade- und/oder Nachfüllpunkts.
- Vermerken Sie die Menge des eingefüllten Kühlmittels mit unlöschbarer Tinte deutlich lesbar auf der Kühlmitteletikette.
- Tragen Sie im mit 1 gekennzeichneten Feld die in den technischen Daten festgelegte Gasmenge (kg) ein.
- Lösen Sie die im oberen Teil des Blatts verbliebene durchsichtige Etikette und kleben diese oberhalb der zur vor aufgeklebten Etikette an den Ladepunkt.
- Vermeiden Sie das Austreten des enthaltenen Fluorgases.
- Stellen Sie sicher, dass das Fluorgas während der Installation, Assistenz oder Entsorgung zu keinem Zeitpunkt in die Atmosphäre gelangt.
- Sollte das Austreten des enthaltenen Fluorgases festgestellt werden, muss die Undichtigkeit schnellstmöglich ermittelt und behoben werden.
- Der Kundendienst an diesem Produkt darf nur durch qualifiziertes Kundendienstpersonal erfolgen.
- Jegliche Verwendung von Fluorgas in diesem Produkt, z.B. bei der manuellen Versetzung oder dem Nachladen des Gases muss in Übereinstimmung stehen mit den Vorgaben der Norm (EG) Nr. 842/2006 zu bestimmten Treibhausgasen sowie gegebenenfalls mit den zuständigen örtlichen Vorschriften.
- In der Installationsphase ist keine Zusatzladung erforderlich.
- Überschreiten Sie nicht die auf dem Typenschild angegebene Ladung.

3.1 - ÜBERPRÜFUNGEN

Nachdem die Rohre angeschlossen wurden, ist die Anlage auf ihre Dichtigkeit zu überprüfen:

- Den Verschlussstopfen des Anschlussstückes der Gasleitung ausschrauben.
- An das Anschlussstück (mittels eines mit einem Anschlussstück 5/16" und einem Druckminderer versehenen Schlauchs) eine Flasche anhydrischen Stickstoffes anschließen.
- Den Hahn der Flasche und den Druckminderer aufdrehen und den Druck im Kreislauf auf 3 Bar einstellen. Den Hahn der Flasche wieder zudrehen.
- Ist der Druck nach ca. 3 Minuten nicht gesunken, funktioniert der Kreislauf einwandfrei und der Druck kann durch Aufdrehen des Hahns auf der Flasche auf 15 Bar erhöht werden.
- Nach weiteren 3 Minuten ist zu überprüfen, ob sich der Druckwert immer noch auf 15 Bar befindet.
- Sicherheitshalber eine Seifenlösung an den Anschlussstücken anbringen und überprüfen, ob sich Luftblasen (Ausströmen von Gas) bilden.
- Sinkt der Druck, auch wenn sich keine Luftblasen bilden, R410A in den Kreislauf geben und mit einem Leckortungsgerät die Leckage suchen. Da der Kreislauf keine Schweißstellen aufweist, könnten die Leckagen nur an den Verbindungsstellen der Rohrleitungen auftreten. In diesem Fall sind die Muttern fester zu spannen oder die Anschlüsse mit den entsprechenden Begrenzungsanschlüssen vorzunehmen. Die Dichtigkeitsprüfungen wiederholen.

3.2 - VAKUUMERZEUGUNG IN DER ANLAGE

Nachdem die Dichtigkeit der Anlage überprüft wurde, ist in dieser zur Entfernung von Unreinheiten (Luft, Stickstoff und Feuchtigkeit) ein Vakuum zu erzeugen.

- Hierfür ist eine Vakuumpumpe mit einer Förderleistung von 40 l/min. (0,66 l/sec.) zu verwenden, die mittels eines mit einem Anschlussstück 5/16" versehenen Schlauchs an das Anschlussstück der Gasleitung anzuschließen ist.
- Den Druck im Kreislauf ca. 2 Stunden lang bis auf einen absoluten Druck von 50 Pa senken. Hat der Druck nach Ablauf dieser Zeit nicht den eingestellten Wert (50 Pa) erreicht, bedeutet dies, dass im Kreislauf eine hohe Feuchtigkeit vorhanden oder eine Leckage aufgetreten ist. Die Vakuumpumpe weitere 3 Stunden laufen lassen. Wurde der eingestellte Wert auch nach Ablauf dieser Zeit nicht erreicht, ist die Leckage ausfindig zu machen.
- Nach der erfolgten Erzeugung des Vakuums und der Reinigung der Anlage ist das Anschlussstück der Pumpe zu lösen, falls diese noch in Betrieb ist.
- Die Gasleitung mit dem entsprechenden Stopfen verschließen

3.3 - FÜLLUNG DER ANLAGE

Die Abdeckplatte öffnen und den Hahn der Ansaugleitung und der Flüssigkeitsleitung aufdrehen, wodurch das Gerät mit Kühlmittel gefüllt wird.

4 - SYSTEMKOMPONENTEN

4.1 - UNICO MASTER UND WALL SPLIT KOMMUNIKATIONSLEITUNG

Ziehen Sie das Kabel von der Einheit SPLIT durch die in der Wand ausgeführte Öffnung ein und führen es im Kabelkanal, bis die Klemmleiste der Einheit UNICO (Abb. 36) erreicht wird.

UNICO MASTER

Die Kabel mit der Kabelschelle befestigen. (Abb. 36)

NB: Der Kontakt G ist stets und ausschließlich die Abschirmung des Kabels.

WALL SPLIT

- Lösen Sie die Befestigungsschraube des Klemmleistendeckels (Abb. 35)
- Entfernen Sie den Deckel für den Zugriff auf die Klemmleiste.
- Das Kabel in die sich an der Rückseite der Einheit befindende Bohrung einführen.
- Die Kabel mit der Kabelschelle befestigen.
- Die Pole des Kabels an der Klemmenleiste befestigen, wobei darauf zu achten ist, wie in der Abbildung.
- Die Klappe wieder schließen und mit der hierfür vorgesehenen Schraube befestigen.

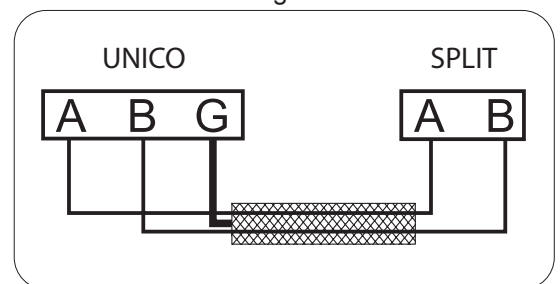

Das Kommunikationskabel zwischen den beiden Einheiten muss vom abgeschirmten Typ sein und folgende Eigenschaften aufweisen.:

- Anz. 2 Pole plus Abschirmung
- maximale Länge 15 Meter
- Mindestkabelquerschnitt 0,35 mm².

4.2 - TIPPS ZUM ENERGIESPAREN

Nachstehend ein paar einfache Tipps zur Reduzierung des Verbrauchs:

- Die Filter stets sauber halten (siehe Kapitel Wartung und Reinigung).
- Türen und Fenster in den zu klimatisierenden Räumen geschlossen halten.
- Ungehinderte Sonneneinstrahlung in den Raum verhindern (z.B. Vorhänge zuziehen, Fensterläden schließen, Rollläden herunterfahren).
- Die Luftströmungswege (Ein- und Ausgang) der Einheiten nicht verstopfen; dies schmälert nicht nur die Anlagenleistung, sondern beeinträchtigt auch den korrekten Betrieb und sorgt für mögliche irreparable Schäden an den Einheiten

5 - BEDIENUNG UNICO MASTER

5.1 - WARNHINWEISE

 Die Installation und der elektrische Anschluss des Geräts sind durch Fachpersonal mit den gesetzlich vorgeschriebenen Qualifikationen auszuführen.
Die Installationsanweisungen sind im entsprechenden Abschnitt in diesem Handbuch enthalten.



Der aus den internen und externen Gittern austretende Luftstrom darf weder durch Gegenstände noch durch Bauteile jeder Art (Möbel, Gardinen, Pflanzen, Laubwerk, Rollläden, usw.) behindert werden.



- Zur Vermeidung von großen Schäden an den äußeren Teilen darf das Gehäuse auf keinen Fall als Sitz- oder Ablagefläche benutzt werden.
- Bewegen Sie die Luftaustrittsklappe nicht manuell; hierzu ist die Fernbedienung zu verwenden.
- Sollte aus dem Gerät Wasser austreten, ist dieses sofort auszuschalten und vom Stromnetz zu trennen. Setzen Sie sich mit der nächstgelegenen Kundendienststelle in Verbindung.
- Im Modus "Heizung" erfolgt ein regelmäßiger Abtauvorgang des inneren Wärmetauschers (Verflüssigers), da sich auf der Oberfläche Eis bilden kann. In diesem Fall arbeitet das Gerät zwar weiter, doch gibt es keine Warmluft an den Raum ab. Diese Phase kann drei bis höchstens zehn Minuten dauern.
- Den Luftfilter, wie im entsprechenden Kapitel beschrieben, in regelmäßigen Zeitabständen reinigen (7.1.2).



Das Gerät darf nicht in Räumen installiert werden, in denen sich explosive Gase bilden oder in denen Feuchtigkeits- und Temperaturwerte, die die in der Installationsanleitung angegebenen Grenzwerte überschreiten, vorhanden sind.

5.2 - Beschreibung der Anzeigekonsolle

Im oberen rechten Teil des Geräts befinden sich Tasten und Led, deren Funktionen nachstehend beschrieben werden.

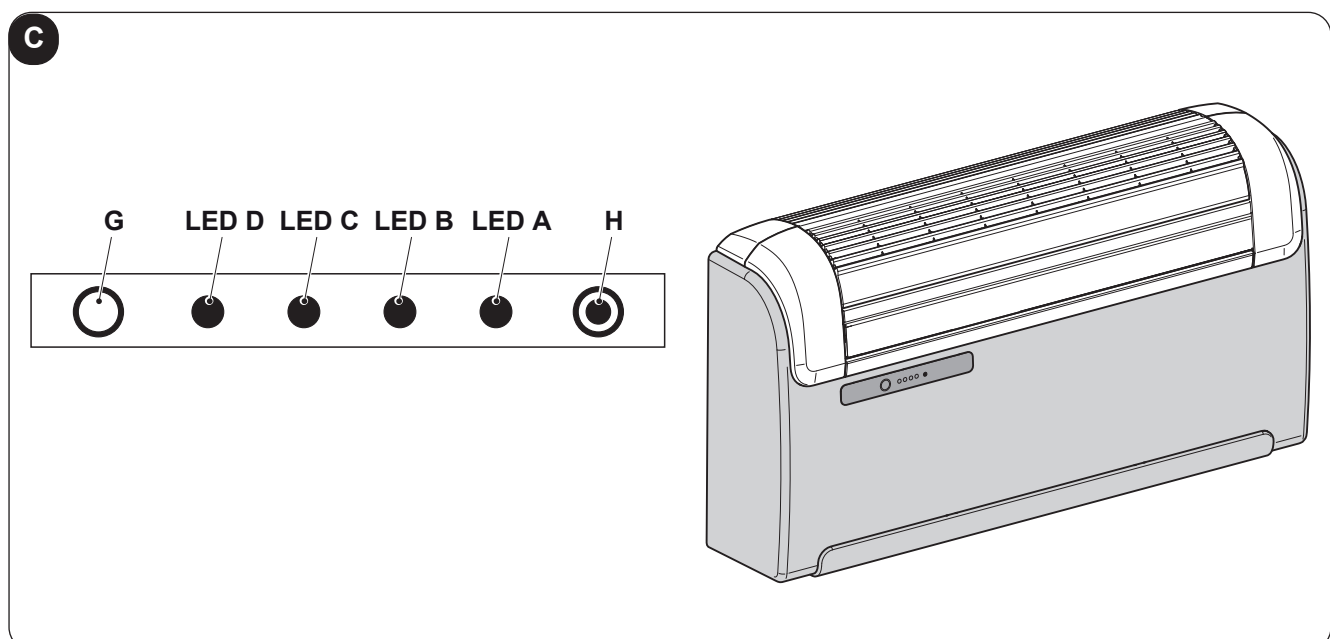

5.2.1 - MELDUNGEN DES BEDIENFELDS

Das Bedienfeld sieht folgende, unten aufgeführte Meldungen vor:

BETRIEBSBEDINGUNGEN	LED
Transparenter Bereich zum Signalempfang von der Fernbedienung.	G
Grüne Led zur Anzeige Maschine in Betrieb (aus bei Maschine in Stand-by)	D
Gelbe Led zur Anzeige Aktivierung der Einschalt- und/oder Ausschaltprogrammierung.	C
Grüne Led zur Anzeige Einschaltung des Verdichters.	B
Rote Led zur Anzeige der eventuell bestehenden Notwendigkeit, die Reinigung des Luftfilters durchzuführen.	A
Service-Mikrotaste (RESET).	H

5.2.2 - VERWALTUNG DES GERÄTES, WENN DIE FERNBEDIENUNG NICHT ZUR VERFÜGUNG STEHT

Bei Verlust der Fernbedienung, Entladung der Batterien oder einem Defekt an diesen kann das Gerät nur im Automatikbetrieb laufen, indem mit einem spitzen Gegenstand der Mikroschalter unter der Öffnung an der Konsole gedrückt wird.

Um die Klimaanlage auszuschalten nochmals den Mikroschalter drücken.

Zur Wiederherstellung des Betriebs der Fernbedienung ist es notwendig, alle Befehle mit dieser einmal zu übermitteln, wenn diese wieder verfügbar ist.

5.3 - BENUTZUNG DER FERNBEDIENUNG

Mit der mit dem Klimagerät mitgelieferten Fernbedienung können Sie das Gerät bequem bedienen.

Gehen Sie bitte sehr sorgfältig mit der Fernbedienung um, insbesondere:

- sollte sie nicht nass gemacht werden (nicht mit Wasser reinigen oder in den Regen legen).
- darf sie nicht fallen gelassen werden oder heftige Stöße erleiden.
- darf sie nicht direkter Sonneneinstrahlung ausgesetzt werden.

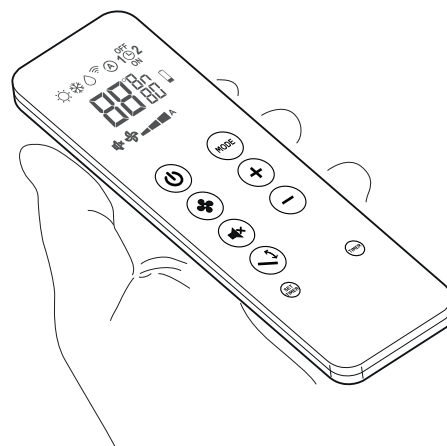

DEUTSCH



- **Die Fernbedienung arbeitet mit Infrarot-Technologie.**
- **Während des Gebrauchs dürfen zwischen der Fernbedienung und dem Klimagerät keine Hindernisse vorhanden sein.**
- **Werden in der Nähe des Klimagerätes auch andere Geräte mit Fernbedienung benutzt (TV, Stereoanlagen usw.), kann es zu Interferenzen kommen mit dem daraus folgenden Verlust des gesendeten Signals.**
- **Elektronische Lampen und Leuchtstofflampen können die Übertragung von der Fernbedienung zum Klimagerät stören.**
- **Wird die Fernbedienung längere Zeit nicht benutzt, sind die Batterien herauszunehmen.**
- **Das Display der Fernbedienung erlischt nach einigen Sekunden der Nichtbenutzung, um es wieder zu aktivieren, drücken Sie eine beliebige Taste.**

5.3.1 - DIE FERNBEDIENUNG WIRD OHNE BATTERIEN GELIEFERT

Die Batterien sind nicht im Lieferumfang enthalten.

Zum ordnungsgemäßen Einlegen der Batterien:

- a. Die Klappe des Batteriefachs abziehen.
- b. Die Batterien ins Batteriefach einlegen.



Die auf dem Boden des Batteriefachs angezeigte Polarität ist strikt einzuhalten.

- c. Klappe wieder korrekt schließen.

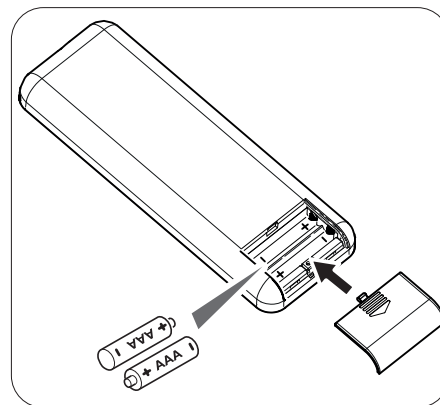

5.3.2 - AUSTAUSCH DER BATTERIEN

Sobald das Display der Fernbedienung nicht mehr klar zu sehen ist oder es nicht mehr möglich ist, damit die Einstellungen des Klimageräts zu ändern, sollten die Batterien ausgetauscht werden.



Es sind immer neue Batterien zu verwenden, und beide Batterien sind gleichzeitig auszutauschen. Die Verwendung alter Batterien oder Batterien verschiedenen Typs können die Funktionsweise der Fernbedienung beeinträchtigen.

Die Fernbedienung funktioniert mit zwei 1,5V Alkalibatterien (Typ AAA.LR03).

Nach dem Wechseln der Batterien muss die Uhrzeit der Fernbedienung wieder eingestellt werden.



Wenn die Batterien leer sind, müssen sie jeweils paarweise ausgetauscht und den vorgesehenen Sammelbehältern zugeführt oder gemäß den örtlichen Vorschriften entsorgt werden.

- Wird die Fernbedienung für ein paar Wochen oder länger nicht benutzt, nehmen Sie die Batterien heraus. **Etwaige Leckagen der Batterien können die Fernbedienung beschädigen.**
- Bei normalem Gebrauch beträgt die durchschnittliche Lebensdauer der Batterien ca. sechs Monate. Bei Ertönen des „Piepsignals“ beim Empfang der Fernbedienung des Innengeräts oder wenn die Sendeanzeige an der Fernbedienung nicht leuchtet ist es Zeit, die Batterien auszutauschen.



Die Batterien nicht aufladen oder auseinander nehmen. Die Batterien nicht ins Feuer werfen. Sie können Feuer fangen oder explodieren.



Tropft die Batterieflüssigkeit auf Haut oder Kleidung muss sie mit sauberem Wasser gründlich abgewaschen werden. Die Fernbedienung nicht mit Batterien benutzen, an denen bereits Leckagen aufgetreten sind. Die in den Batterien enthaltenen Chemikalien können Verbrennungen oder andere Gesundheitsrisiken hervorrufen.

5.3.3 - POSITION DER FERNBEDIENUNG

- Die Fernbedienung in einer Position halten, aus der das Signal den Empfänger des Geräts erreicht (max. Abstand ca. 8 Meter - bei vollen Akkus) (Abbildung 37).
Durch Hindernisse (Möbel, Vorhänge, Wände, usw.) zwischen der Fernbedienung und dem Gerät wird die Reichweite der Fernbedienung reduziert.

5.3.4 - BESCHREIBUNG DER FERNBEDIENUNG

Die Fernbedienung fungiert als Schnittstelle zwischen dem Benutzer und dem Klimagerät. Daher ist es sehr wichtig, mit allen Funktionen, den verschiedenen Steuerbefehlen und den angezeigten Symbolen vertraut zu sein.

FERNBEDIENUNG

- B1** Aktivierung/Deaktivierung (Stand-by) des Geräts
- B2** Wahl der niedrigsten, der mittleren, der höchsten oder der automatischen Lüftergeschwindigkeit
- B3** Aktivierung/Deaktivierung der Funktion **SILENT**
- B4** Aktivierung/Deaktivierung der Funktion Schwingung der Luftaustrittsklappe (Flap)
- B5** Wahl des Betriebsmodus
- Kühlung > Heizen > Lüftung >
> Entfeuchtung > Automatik
- B6** Anstieg der gewünschten Temperatur/Uhrzeit/Programmierung
- B7** Abnahme der gewünschten Temperatur/Uhrzeit/Programmierung
- B8** Aktivierung bzw. Deaktivierung des Displays der Anzeigetafel
- B9** Einstellung Uhrzeit/Programmierung
- B10** Aktivierung/Deaktivierung Programmierfunktionen
Programmierung 1 / Programmierung 2

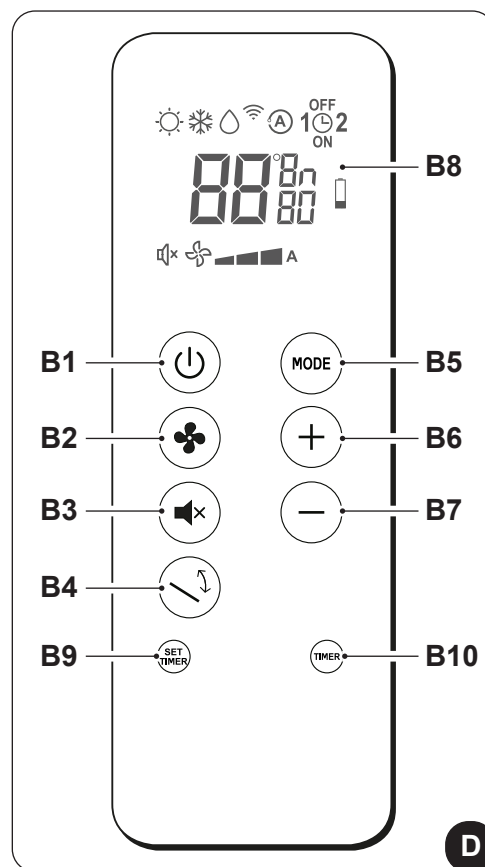

DISPLAYS

- D1** Heizmodus
- D2** Kühlmodus
- D3** Entfeuchtungsmodus
- D4** Übertragung des Befehls in Gang
- D5** Automatikmodus
- D6** Programm 1
- D7** Zeiteinstellung Programmabschaltung
- D8** Einstellung Uhrzeit/Programm
- D9** Programm 2
- D10** Zeiteinstellung Programmeinschaltung
- D11** Messeinheit Temperatur/Zeit
- D12** Meldung Akku leer
- D13** Timer Minuten
- D14** Gewünschte Temperatur/Uhrzeit/Programmierung
- D15** Automatische Lüftergeschwindigkeit
- D16** Höchste Lüftergeschwindigkeit
- D17** Mittlere Lüftergeschwindigkeit
- D18** Niedrigste Lüftergeschwindigkeit
- D19** Funktion SILENT freigegeben

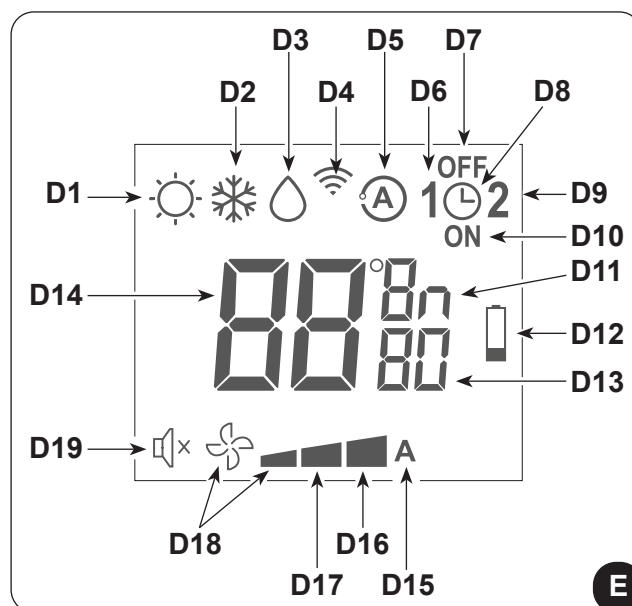

5.3.5 - RÜCKSETZEN ALLER FUNKTIONEN DER FERNBEDIENUNG

Im Fall des Verlusts der Fernbedienung, Versiegen der Akkus oder Störung der Fernbedienung, kann das Gerät mit den Tasten an Bord des Geräts betrieben werden.

5.4 - BESCHREIBUNG DER FUNKTIONEN DER KLIMANANLAGE

- Die Anlage kann mit der Fernsteuerung bedient werden.
Um Befehle an das Klimagerät zu senden, die Vorderseite der Fernbedienung auf die Anzeigetafel des Geräts richten.
Das Gerät gibt einen Piepton aus, wenn es einen Befehl empfängt.
- Der Höchstabstand, bei dem der Empfang der Befehle möglich ist, beträgt etwa 8 m (mit vollen Akkus).

5.4.1 - EINSCHALTEN/AUSSCHALTEN DES GERÄTES

- Die Taste **B1** auf der Fernbedienung drücken, um die Klimaanlage zu aktivieren bzw. zu deaktivieren (Stand-by).
Das Steuersystem des Geräts ist mit einem Speicher ausgestattet, daher gehen sämtliche Einstellungen beim Abschalten des Geräts nicht verloren.



Bei längerem Stillstand muss das Gerät ausgeschaltet werden, indem der Hauptschalter ausgeschaltet oder der Netzstecker ausgesteckt wird.

5.4.2 - BETRIEB IM ALLEINIGEN MODUS „WELLNESS“ (AUTOMATIK)

- In diesem Modus, je nach Raumtemperatur wird automatisch die Temperatur der Anlage und die Geschwindigkeit des Lüfterrads entsprechend der eingestellten Temperatur reguliert (mit Ausnahme des Entfeuchtungsbetriebs).
- Um diesen Modus zu aktivieren, mehrmals die Taste **B5** auf der Fernbedienung drücken, bis auf dem Display derselben das Symbol **D5** angezeigt wird.

In dieser Betriebsart stellt das Gerät automatisch die Betriebsart (Kühlen, Lüften, oder, falls vorgesehen, Heizen), die Temperatur der Anlage und die Lüftungsgeschwindigkeit ein.

5.4.3 - BETRIEB IM ALLEINIGEN MODUS „KÜHLUNGSBETRIEB“

- In dieser Funktion wird der Raum entfeuchtet und gekühlt.
- Um diesen Modus zu aktivieren, mehrmals die Taste **B5** auf der Fernbedienung drücken, bis auf dem Display derselben das Symbol **D2** angezeigt wird.
- In dieser Betriebsart ist es möglich, die gewünschte Temperatur und die Ventilatorgeschwindigkeit einzustellen.
Drei Minuten (maximaler Zeitraum) nach dem Start dieser Betriebsart, beginnt das Gerät, kalte Luft abzugeben.

5.4.4 - BETRIEB IM ALLEINIGEN MODUS „ENTFEUCHTUNGS“

- Bei Verwendung dieser Betriebsart entfeuchtet das Gerät die Umgebung.
Die Aktivierung dieser Funktion ist demnach besonders für die Zwischensaison geeignet, d.h. an regnerischen Tagen mit einer zwar angenehmen Temperatur, doch mit einer Luftfeuchtigkeit, die als störend empfunden wird.

- In dieser Betriebsart werden sowohl die Einstellung der Raumtemperatur als auch die Einstellung der Ventilatorgeschwindigkeit, die stets der Mindestgeschwindigkeit entspricht, ignoriert.
- Es verschwindet daher vom Display (LED6) des Bedienfelds (Abb. F) jegliche Anzeige der Temperatur und der Lüftergeschwindigkeit.
- Um diese Betriebsart zu starten, an der Fernbedienung mehrmals Taste **B5** drücken, bis auf dessen Display das Symbol **D3** und das Symbol der niedrigsten Lüftergeschwindigkeit **D18** zu sehen ist.
- In diesem Modus arbeitet das Gerät auf intermittierende Weise.

5.4.5 - BETRIEB IM ALLEINIGEN MODUS „BELÜFTUNGS“

- Beim Einsatz dieser Betriebsart übt das Gerät keinerlei Wirkung, weder auf die Temperatur, noch auf die Luftfeuchtigkeit im Raum, aus.
- Um diese Betriebsart zu starten, an der Fernbedienung mehrmals Taste **B5** drücken, bis auf dessen Display das Symbol **D18** (Lüfter + erste Marke) zu sehen ist.

In dieser Betriebsart kann die maximale, mittlere und niedrigste Lüftergeschwindigkeit gewählt werden.

5.4.6 - BETRIEB IM ALLEINIGEN MODUS „HEIZ“

- Wird diese Betriebsart gewählt, heizt das Gerät den Raum.
- Um diesen Modus zu aktivieren, mehrmals die Taste **B5** auf der Fernbedienung drücken, bis auf dem Display derselben das Symbol **D1** angezeigt wird.
- In dieser Betriebsart ist es möglich, die gewünschte Temperatur und die Ventilatorgeschwindigkeit einzustellen. Drei Minuten (maximaler Zeitraum) nach dem Start dieser Betriebsart, beginnt das Gerät, warme Luft abzugeben.

5.4.7 - KONTROLLE DER LUFTSTROMRICHTUNG

- Die Taste **B4** auf der Fernbedienung drücken, um die ständige Schwingung der Luftaustrittsklappe (Abb. A - Pos. 1) zu aktivieren bzw. zu deaktivieren.
- Ist die ständige Schwingung eingeschaltet, ermöglicht ein weiteres Drücken der Taste **B5** die Sperre der Luftklappe, so dass die gewünschte senkrechte Stellung für den Luftfluss erhalten wird.



Die Stellung der beweglichen Luftklappe darf niemals von Hand erzwungen werden.

5.4.8 - KONTROLLE DER VENTILATORGESCHWINDIGKEIT

- Die Steuerung der Geschwindigkeit des Lüfters erfolgt mittels der Taste **B2** (auf der Fernbedienung).
- Drückt man mehrmals diese Taste, wechselt die Geschwindigkeit in folgender Reihenfolge: Niedrig > Mittel > Hoch > Automatisch.
- Je höher die eingestellte Drehzahl ist, desto besser ist die Leistungsfähigkeit des Gerätes, aber desto höher ist auch der Geräuschpegel.
- Bei Einstellung der Automatikwahl regelt der Bordmikroprozessor automatisch die Geschwindigkeit und hält diese der Abweichung zwischen der erfassten Raumtemperatur und der Einstelltemperatur entsprechend höher.
- Je mehr sich die Raumtemperatur der eingestellten Temperatur nähert, desto mehr verringert sich die Geschwindigkeit automatisch.
- Im Entfeuchtungsmodus ist die Geschwindigkeitskontrolle nicht möglich, da das Gerät ausschließlich bei niedriger Geschwindigkeit arbeiten kann.



Wenn beide Einheiten in Betrieb sind, ist die Belüftung von UNICO MASTER und WALL auf die niedrige Geschwindigkeit begrenzt.

5.4.9 - TASTE SILENT

- Um diesen Modus zu aktivieren, mehrmals die Taste **B3** auf der Fernbedienung drücken.
- Die Aktivierung der Funktion **SILENT** ermöglicht, folgende Ergebnisse zu erzielen:
 - Schrittweiser Anstieg der eingestellten Kühltemperatur
 - Schrittweise Absenkung der eingestellten Heiztemperatur (nur HP-Modelle)
 - Verringerung der Lüftergeschwindigkeit
- Für die Aktivierung der Funktion **SILENT** ist zunächst die Betriebsart und die gewünschte Temperatur zu wählen, anschließend die Funktion **SILENT** mithilfe der Taste **B3** aktivieren.

5.5 - EINSTELLUNG DES TIMERS

- Die Gerätelektronik stellt dem Benutzer die Möglichkeit zur Verfügung, zwei unterschiedliche Timerprogramme nutzen zu können (siehe Absatz 6.5.2), dank denen das Gerät zu beliebigen Uhrzeiten ein- und ausgeschaltet werden kann (es kann zum Beispiel kurz vor der vorgesehenen Heimkehr eingeschaltet werden, sodass man eine bereits angenehme Temperatur vorfindet).
- Möchte man diese Funktionen nutzen, muss zunächst die Einstellung der genauen Uhrzeit vorgenommen werden (siehe Absatz 6.5.1) und anschließend der Timer auf die gewünschten Zeiten eingestellt werden.

5.5.1 - EINSTELLUNG DER UHRZEIT UND DES TIMERS

Zur Einstellung der Uhrzeit mit der Fernbedienung wie folgt vorgehen:

- a. Die Taste **B9** (SET TIMER) drücken, bis auf dem Display die Angabe der Stunden **h** (D11) erscheint
- b. Mit den Tasten **B6** (+) und **B7** (-) die Stunden einstellen.
- c. Die Taste **B9** (SET TIMER) drücken, bis auf dem Display die Angabe der Minuten **m** (D11) erscheint.
- d. Mit den Tasten **B6** (+) und **B7** (-) die Minuten einstellen.
- e. Die Taste **B9** drücken, um die Uhrzeit zu speichern und mit der Programmierung des Timers fortfahren.

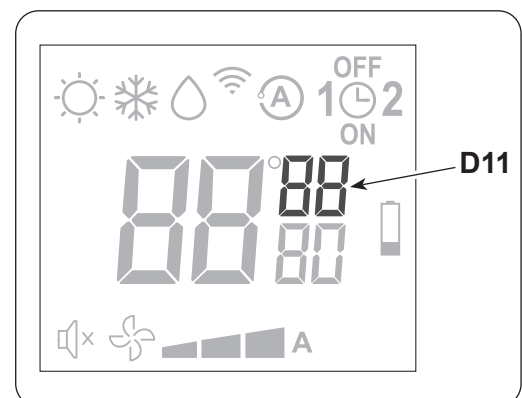

5.5.2 - EINSTELLUNG DER TIMERZEITEN (PROGR. 1 UND PROGR. 2)

Es ist möglich, ein oder beide Timerprogramme einzustellen. Um die Uhrzeiten der Ein- und der Ausschaltung des Geräts in den beiden Programmen einzustellen, die Fernbedienung verwenden und wie folgt vorgehen:

- a. Einmal oder mehrmals die Taste **B9** (SET TIMER) drücken, bis auf dem Display das Symbol **1** (D6) (Einschaltzeit des 1. Programms) und das Symbol **ON** angezeigt wird (D10).
- b. Mit den Tasten **B6** (+) und **B7** (-) die Uhrzeit, zu der man das Einschalten der Klimaanlage wünscht, erhöhen oder verringern.
Die Veränderung der mit den Tasten **B6** (+) und **B7** (-) einstellbaren Zeiten beträgt jeweils 30 Minuten.
- c. Ein zweites Mal die Taste **B9** (SET TIMER) drücken; auf dem Display wird das Symbol **1** (D6) (Ausschaltzeit des 1. Programms) und das Symbol **OFF** angezeigt (D7).

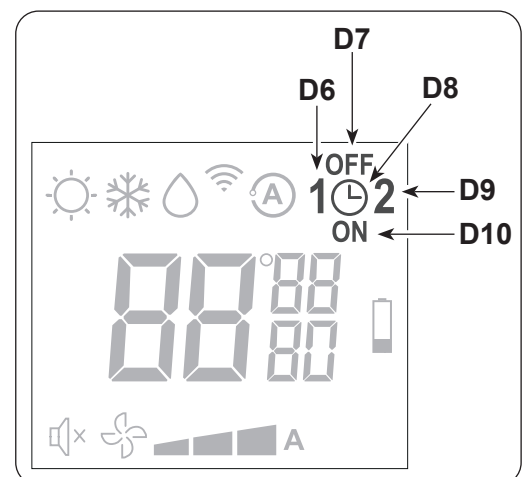

- d. Mit den Tasten **B6** (+) und **B7** (-) die Uhrzeit, zu der man das Ausschalten der Klimaanlage wünscht, erhöhen oder verringern. Die Veränderung der mit den Tasten **B6** (+) und **B7**(-) einstellbaren Zeiten beträgt jeweils 30 Minuten.
- e. Erneut die Taste **B9** (SET TIMER) drücken; auf dem Display wird das Symbol **2** (D9) (Einschaltzeit des 2. Programms) und das Symbol **ON** angezeigt (D10).
- f. Mit den Tasten **B6** (+) und **B7** (-) die Uhrzeit, zu der man das Einschalten der Klimaanlage wünscht, erhöhen oder verringern.
Die Veränderung der mit den Tasten **B6** (+) und **B7** (-) einstellbaren Zeiten beträgt jeweils 30 Minuten.
- g. Erneut die Taste **B9** (SET TIMER) drücken; auf dem Display wird das Symbol **2** (D6) (Ausschaltzeit des 2. Programms) und das Symbol **OFF** angezeigt (D7).
- h. Mit den Tasten **B6** (+) und **B7** (-) die Uhrzeit, zu der man das Ausschalten der Klimaanlage wünscht, erhöhen oder verringern. Die Veränderung der mit den Tasten **B6** (+) und **B7**(-) einstellbaren Zeiten beträgt jeweils 30 Minuten.
- i. Um zur normalen Betriebsart zurückzukehren, ein oder mehrere Male die Taste **B9** (SET TIMER) drücken, bis auf dem Display sämtliche auf diese Funktion bezogenen Symbole erloschen sind.

5.5.3 - AKTIVIERUNG UND DEAKTIVIERUNG DES TIMERS

Sind die Timer erst eingestellt, können die Timerprogramme je nach Bedarf mehr oder weniger aktiviert werden. Die Aktivierung kann eines der beiden Programme oder beide betreffen. Insbesondere, wechselt bei jedem Drücken der Taste **B9** (SET TIMER) (Aktivierung der Programme) die Lage wie folgt:

- Nur Aktivierung des 1. Programms.
- Nur Aktivierung des 2. Programms.
- Aktivierung des 1. und des 2. Programms.
- Deaktivierung beider Programme.



5.6 - DIAGNOSE, ALARME UND STÖRUNGEN

5.6.1 - DIAGNOSE DER STÖRUNGEN

Für den Anwender ist es sehr wichtig, eventuelle Störungen oder Funktionsanomalien in Bezug auf das Gerät unterscheiden zu können, die für den Normalbetrieb vorgesehen sind. Die häufigsten Störungen lassen sich darüber hinaus leicht einfache Maßnahmen des Benutzer selbst beheben (siehe Abschnitt: Störungen und Behelfe).



Für alle anderen Meldungen (siehe Absatz: 5.6.2) ist stets der technische Kundendienst zu benachrichtigen.



Bitte beachten Sie, dass jeder durch nicht autorisiertes Personal vorgenommene Reparaturversuch zum unverzüglichen Verfall jeglicher Garantie führt.

5.6.2 - FUNKTIONSTESTS UND DIAGNOSE EVENTUELLER STÖRUNGEN

Das Klimagerät ist in der Lage, einen kurzen Selbstdiagnosezyklus durchzuführen, um den normalen Betrieb der inneren Komponenten zu überprüfen. Während dieses Zyklus ist die Ausführung der Konfiguration der elektronischen Steuerungen je nachdem, ob die Installation des Geräts im oberen Bereich (an der Decke) oder unteren Bereich der Wand (am Fußboden) realisiert wurde, möglich.

Zur Aktivierung der Selbstdiagnosefunktion ist wie folgt vorzugehen:

- Speisen Sie das Gerät, indem Sie den Stecker anschließen oder den Trennschalter der Anlage betätigen.
- Stellen Sie sicher, dass die Maschine auf Stand-by geschaltet ist (keine LED auf der Konsole gespeist).
- Drücken Sie für mindestens 10 Sekunden die Mikrotaste unter dem Deckel an der rechten Seite der Einheit SPLIT. Die Ausgabe eines akustischen Signals weist auf die Aktivierung der Selbstdiagnosefunktion hin.

Auf der Konsole erscheint jetzt für einige Augenblicke die aktuelle Maschinenkonfiguration gemäß folgendem Schema:

- LED A** (rot) leuchtet: Gerät ausgestattet mit Wärmepumpenfunktion.
- LED B** (grün) leuchtet: Installation im unteren Bereich der Wand (am Fußboden).
- LED C** (gelb) leuchtet: Installation im oberen Bereich der Wand (an der Decke) (Werkeinstellung).
- LED D** (grün) leuchtet: Funktion Rücksetzung der Einstellungen nach aktivem Blackout (Werkeinstellung).

Anschließend beginnen alle Led auf der Konsole gleichzeitig für 10 Sekunden zu blinken. Während dieser Phase kann mit dem Mikroschalter die zuvor angezeigte Einstellung, die sich auf den Installationstyp des Geräts bezieht, verändert werden.



Die Konfiguration der elektronischen Steuerung für die Installation im oberen Bereich der Wand bestimmt eine automatische Korrektur der erfassten Raumtemperatur um 3 °C.

Die Selbstdiagnosefunktion lässt das Gerät etwa 2 Minuten lang im Betriebsmodus Heizen laufen (falls es mit der Funktion Wärmepumpe ausgestattet ist) und danach weitere 2 Minuten im Betriebsmodus Kühlen. Die Funktion kann vorzeitig beendet werden, in dem mit der Fernbedienung ein Abschaltbefehl gegeben wird. Falls sich das Klimagerät mit der Alarmanzeige blockiert, dem Kundendienst die blinkenden LEDs mitteilen, um den Eingriff zu vereinfachen.

BESCHREIBUNG	LED D GRÜN	LED C GELB	LED B GRÜN	LED A ROT
Übertemperatur Wärmeübertrager innen (HTI)	OFF	OFF	ON*	OFF
Übertemperatur Wärmeübertrager außen Einheit UNICO (HTE)	OFF	OFF	ON*	ON*
Defekt Außentemperatursonde Einheit UNICO (Kurzschluss) (TFS7)	OFF	ON*	OFF	OFF
Defekt Außentemperatursonde Einheit UNICO (Schaltkreis offen) (TFS8)	OFF	OFF	OFF	ON*
Funktionsstörung Ventilator innen (SV)	OFF	ON*	OFF	ON*
Temperatur Wärmeübertrager unzureichend Einheit UNICO (CF/RL)	OFF	ON*	ON*	OFF
Höchststand Kondenswasser Einheit UNICO (OF)	OFF	ON*	ON*	ON*
EEprom Parameter nicht gültig (CKS)	ON*	OFF	OFF	OFF
Defekt Raumtemperatursonde (Kurzschluss) (TFS1)	ON*	OFF	ON*	OFF
Defekt Raumtemperatursonde (Schaltkreis offen) (TFS2)	ON*	OFF	ON*	ON*
Defekt Wärmeübertrager-Temperatursonde innen (Kurzschluss) (TFS3)	ON*	ON*	OFF	OFF
Defekt Wärmeübertrager-Temperatursonde innen (Schaltkreis offen) (TFS4)	ON*	ON*	OFF	ON*
Defekt Wärmeübertrager-Temperatursonde außen Einheit UNICO (Kurzschluss) (TFS5)	ON*	ON*	ON*	OFF
Defekt Wärmeübertrager-Temperatursonde außen Einheit UNICO (Schaltkreis offen) (TFS6)	ON*	ON*	ON*	ON*
Störung der SPLIT-Einheit	ON*	OFF	OFF	ON*
* : Blinklicht				

Warnungen, die beim normalen Betrieb gemeldet werden und nicht als Anomalie zu interpretieren sind.

- LED A: zeigt an, dass wahrscheinlich der Filter zu reinigen ist
Nach diesem Vorgang muss die LED von Hand ausgeschaltet werden.
- LED B leuchtet konstant: weist auf die hohe Temperatur der Batterie hin.
- LED A + LED C blinken: fortlaufender Pumpenbetrieb.

Bei einer Störung der SPLIT-Einheit kann auch zeitweilig nur UNICO eingesetzt werden. Um den Alarmzustand zu löschen und nur die Einheit UNICO freizugeben, die Netzspannung beider Einheiten trennen, einige Sekunden lang warten und dann nur die Stromversorgung der Einheit UNICO wieder anschließen. Nachdem der einwandfreie Betrieb des SPLITS wieder hergestellt ist, einfach diese Einheit mit Strom versorgen, die dann von UNICO erkannt wird.

5.6.3 - FUNKTIONALE ASPEKTE, DIE NICHT ALS STÖRUNGEN ZU VERSTEHEN SIND

Während des Normalbetriebs können sich folgende Situationen einstellen:

- a. Der Verdichter setzt sich erst nach Ablauf einer gewissen Zeit in Betrieb (ca. drei Minuten ab dem vorherigen Stillstand).**
 - In der Betriebslogik des Geräts ist eine Verzögerung zwischen einem Stopp und dem anschließenden Neustart des Kompressors vorgesehen, sodass der Kompressor selbst vor zu häufigen Starts geschützt wird.

- b. Während des Betriebs im Heizmodus der Geräte mit Wärmepumpe erfolgt die Wärmeabgabe einige Minuten nach Aktivierung des Kompressors.**
 - Sollte sich der Ventilator gleichzeitig mit dem Kompressor in Gang setzen, würde in den ersten Betriebsminuten zu kalte Luft in die Umgebung abgegeben (das von den im Raum Anwesenden als störend empfunden werden könnte), da das Gerät noch nicht im Normalbetrieb arbeitet.

5.6.4 - STÖRUNGEN UND ABHILFEN

Störung	Ursache	Maßnahme
Das Gerät startet nicht	Stromausfall	Warten, bis die Stromversorgung wiederhergestellt ist.
	Das Gerät wurde vom Stromnetz getrennt.	Sicherstellen, dass der Stecker in die Netzsteckdose gesteckt ist.
	Der Betriebsschalter befindet sich in Stellung „0“	Den Betriebsschalter in Stellung „I“ bringen (Abbildung 39)
	Die Sicherung ist durchgebrannt oder der Leistungsschalter ist eingeschritten.	Die Sicherung ersetzen oder den Leistungsschalter wieder herstellen.
	Die Batterien der Fernbedienung sind leer.	Batterien austauschen.
	Möglicherweise ist die mit dem Timer eingestellte Uhrzeit falsch.	Warten oder die Timereinstellung löschen.
Das Gerät kühlt bzw. heizt nicht mehr ausreichend	Falsche Temperatureinstellung.	Temperatur korrekt einstellen. Die Vorgehensweise ist in Kapitel „Gebrauch der Fernbedienung“ beschrieben.
	Der Luftfilter ist verschmutzt.	Luftfilter reinigen.
	Türen oder Fenster sind offen.	Türen oder Fenster schließen.
	Die Ein- oder Ausgangsluftanschlüsse des Innen- oder Außengeräts sind blockiert.	Zunächst die Verstopfung beheben, dass das Gerät neu starten.
	Die Heiz-/Kühllast hat sich erhöht (z.B. eine Tür oder ein Fenster wurde offen gelassen oder das Klimagerät wurde in einem Raum installiert, in dem sich ein Gerät befindet, das sehr viel Wärme abgibt);	Tür und/oder Fenster schließen. Den Installationsraum wechseln.
	Beide internen Einheiten sind in Betrieb; die thermische Belastung ist höher als die Leistung jeder internen Einheit.	Eine der beiden internen Einheiten ausschalten.
 Falls das Problem weiterhin besteht, wenden Sie sich an den nächsten Kundendienst. Legen Sie dabei detaillierte Angaben zur Störung und zum Gerätemodell vor.		

6 - BEDIENUNG UNICO WALL

6.1 - WARNHINWEISE



Die Installation und der elektrische Anschluss des Geräts sind durch Fachpersonal mit den gesetzlich vorgeschriebenen Qualifikationen auszuführen.

Die Installationsanweisungen sind im entsprechenden Abschnitt in diesem Handbuch enthalten.



Der aus den internen und externen Gittern austretende Luftstrom darf weder durch Gegenstände noch durch Bauteile jeder Art (Möbel, Gardinen, Pflanzen, Laubwerk, Rollläden, usw.) behindert werden.



Zur Vermeidung von großen Schäden an den äußeren Teilen darf das Gehäuse auf keinen Fall als Sitz- oder Ablagefläche benutzt werden.

- Bewegen Sie die Luftaustrittsklappe nicht manuell; hierzu ist die Fernbedienung zu verwenden.**
- Sollte aus dem Gerät Wasser austreten, ist dieses sofort auszuschalten und vom Stromnetz zu trennen. Setzen Sie sich mit der nächstgelegenen Kundendienststelle in Verbindung.**
- Im Modus "Heizung" erfolgt ein regelmäßiger Abtauvorgang des inneren Wärmetauschers (Verflüssigers), da sich auf der Oberfläche Eis bilden kann. In diesem Fall arbeitet das Gerät zwar weiter, doch gibt es keine Warmluft an den Raum ab. Diese Phase kann drei bis höchstens zehn Minuten dauern.**
- Den Luftfilter, wie im entsprechenden Kapitel beschrieben, in regelmäßigen Zeitabständen reinigen (7.1.2).**



Das Gerät darf nicht in Räumen installiert werden, in denen sich explosive Gase bilden oder in denen Feuchtigkeits- und Temperaturwerte, die die in der Installationsanleitung angegebenen Grenzwerte überschreiten, vorhanden sind.

6.2 - BESCHREIBUNG DER ANZEIGEKONSOLE

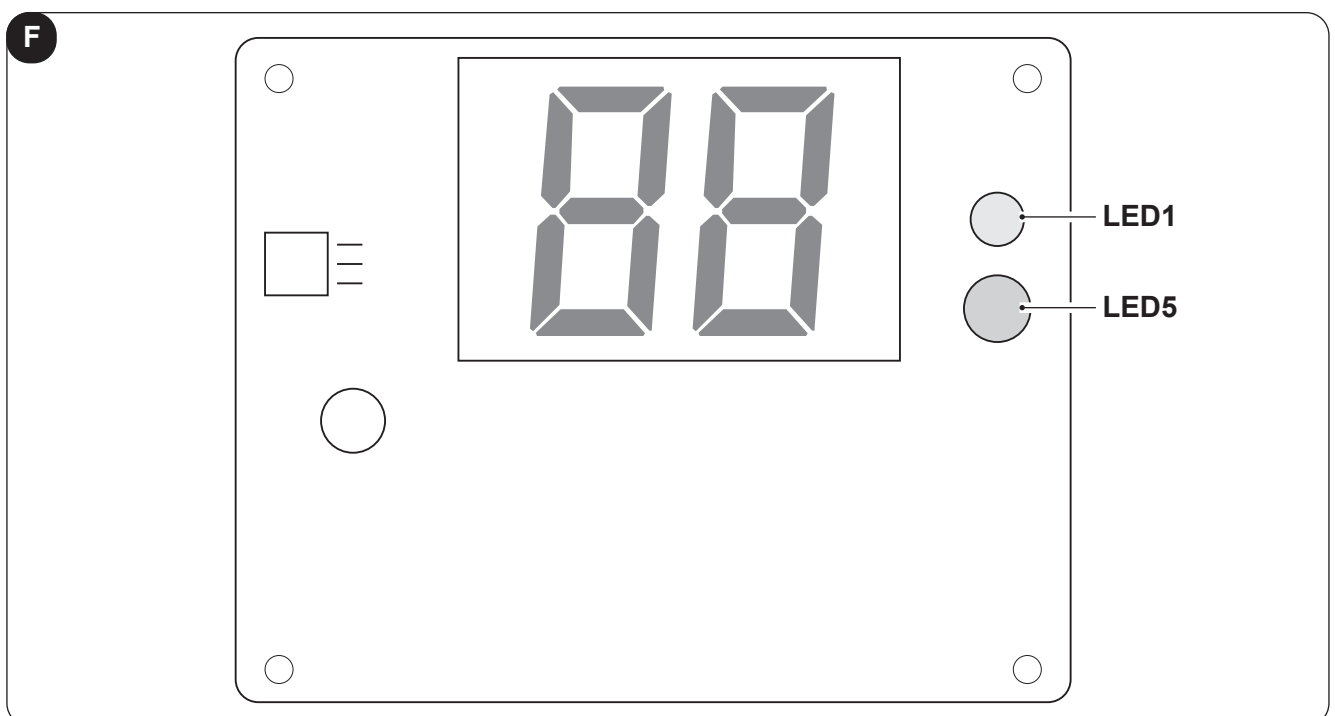

6.2.1 - MELDUNGEN DES BEDIENFELDS

Das Bedienfeld sieht folgende, unten aufgeführte Meldungen vor:

BETRIEBSBEDINGUNGEN	DISPLAY	LED5	LED1
Stand-by (Timer deaktiviert)	OFF	OFF	OFF
Betriebsart Kühlen	18÷30°C (64÷86°F)	ON (blau)	x
Heizbetrieb	16÷30°C (61÷86°F)	ON (rot)	x
Betriebsart Entfeuchten	--	ON (blau)	x
Betriebsart nur FAN (Lüfter)	--	OFF	x
Betriebsart „Automatisch“	A	x	x
Timer freigegeben	x	x	ON
Funktion Selbstdiagnose freigegeben	AL	OFF	OFF
Öffnung des Kontakts WIN	P	OFF	x
Höchste Lüftergeschwindigkeit	H1	x	x
Niedrigste Lüftergeschwindigkeit	NE	x	x
Niedrige Lüftergeschwindigkeit	Lo	x	x
Automatische Lüftergeschwindigkeit	Au	x	x

6.2.2 - MANUELLER BETRIEB

Der manuelle Betrieb kann vorübergehend verwendet werden, wenn man beispielsweise die Fernbedienung nicht findet oder dessen Batterien leer sind.

- Die vordere Klappe öffnen, bis sie blockiert und mit einem "Klick" hörbar einrastet (Abbildung 40).
- Die Taste der manuellen Steuerung nur einmal drücken (AUTO/COOL), um den Betrieb im "AUTO" Modus (Abbildung 41) zu starten.
- Die Klappe wieder schließen und in ihre Ausgangsposition zurückstellen (Abbildung 42).



- Durch Drücken der manuellen Taste gelangt man nacheinander zu den Betriebsmodi: AUTO > OFF.**
- Zur Wiederherstellung des Betriebs über die Fernbedienung verwenden Sie direkt die Fernbedienung.**

6.3 - BENUTZUNG DER FERNBEDIENUNG

Mit der mit dem Klimagerät mitgelieferten Fernbedienung können Sie das Gerät bequem bedienen.

Gehen Sie bitte sehr sorgfältig mit der Fernbedienung um, insbesondere:

- sollte sie nicht nass gemacht werden (nicht mit Wasser reinigen oder in den Regen legen).
- darf sie nicht fallen gelassen werden oder heftige Stöße erleiden.
- darf sie nicht direkter Sonneneinstrahlung ausgesetzt werden.

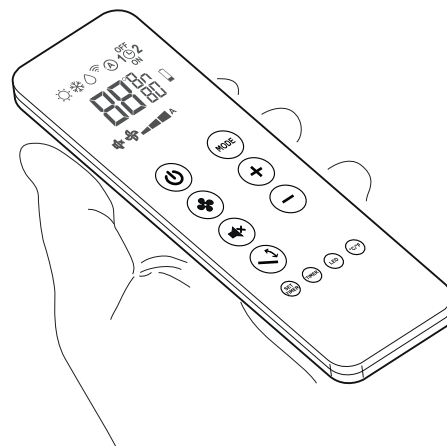

- **Die Fernbedienung arbeitet mit Infrarot-Technologie.**
- **Während des Gebrauchs dürfen zwischen der Fernbedienung und dem Klimagerät keine Hindernisse vorhanden sein.**
- **Werden in der Nähe des Klimagerätes auch andere Geräte mit Fernbedienung benutzt (TV, Stereoanlagen usw.), kann es zu Interferenzen kommen mit dem daraus folgenden Verlust des gesendeten Signals.**
- **Elektronische Lampen und Leuchtstofflampen können die Übertragung von der Fernbedienung zum Klimagerät stören.**
- **Wird die Fernbedienung längere Zeit nicht benutzt, sind die Batterien herauszunehmen.**
- **Das Display der Fernbedienung erlischt nach einigen Sekunden der Nichtbenutzung, um es wieder zu aktivieren, drücken Sie eine beliebige Taste.**

6.3.1 - DIE FERNBEDIENUNG WIRD OHNE BATTERIEN GELIEFERT

Die Batterien sind nicht im Lieferumfang enthalten.

Zum ordnungsgemäßen Einlegen der Batterien:

- a. Die Klappe des Batteriefachs abziehen.
- b. Die Batterien ins Batteriefach einlegen.



Die auf dem Boden des Batteriefachs angezeigte Polarität ist strikt einzuhalten.

- c. Klappe wieder korrekt schließen.

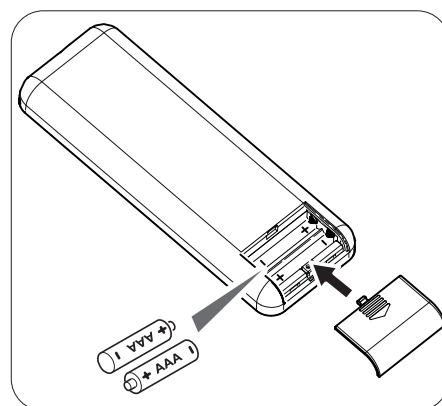

6.3.2 - AUSTAUSCH DER BATTERIEN

Sobald das Display der Fernbedienung nicht mehr klar zu sehen ist oder es nicht mehr möglich ist, damit die Einstellungen des Klimageräts zu ändern, sollten die Batterien ausgetauscht werden.



Es sind immer neue Batterien zu verwenden, und beide Batterien sind gleichzeitig auszutauschen. Die Verwendung alter Batterien oder Batterien verschiedenen Typs können die Funktionsweise der Fernbedienung beeinträchtigen.

Die Fernbedienung funktioniert mit zwei 1,5V Alkalibatterien (Typ AAA.LR03).

Nach dem Wechseln der Batterien muss die Uhrzeit der Fernbedienung wieder eingestellt werden.



Wenn die Batterien leer sind, müssen sie jeweils paarweise ausgetauscht und den vorgesehenen Sammelbehältern zugeführt oder gemäß den örtlichen Vorschriften entsorgt werden.

- Wird die Fernbedienung für ein paar Wochen oder länger nicht benutzt, nehmen Sie die Batterien heraus. **Etwaige Leckagen der Batterien können die Fernbedienung beschädigen.**
- Bei normalem Gebrauch beträgt die durchschnittliche Lebensdauer der Batterien ca. sechs Monate. Bei Ertönen des „Piepsignals“ beim Empfang der Fernbedienung des Innengeräts oder wenn die Sendeanzeige an der Fernbedienung nicht leuchtet ist es Zeit, die Batterien auszutauschen.



Die Batterien nicht aufladen oder auseinander nehmen. Die Batterien nicht ins Feuer werfen. Sie können Feuer fangen oder explodieren.



Tropft die Batterieflüssigkeit auf Haut oder Kleidung muss sie mit sauberem Wasser gründlich abgewaschen werden. Die Fernbedienung nicht mit Batterien benutzen, an denen bereits Leckagen aufgetreten sind.

Die in den Batterien enthaltenen Chemikalien können Verbrennungen oder andere Gesundheitsrisiken hervorrufen.

6.3.3 - POSITION DER FERNBEDIENUNG

- Die Fernbedienung in einer Position halten, aus der das Signal den Empfänger des Geräts erreicht (max. Abstand ca. 8 Meter - bei vollen Akkus) (Abbildung 38).
Durch Hindernisse (Möbel, Vorhänge, Wände, usw.) zwischen der Fernbedienung und dem Gerät wird die Reichweite der Fernbedienung reduziert.

6.3.4 - BESCHREIBUNG DER FERNBEDIENUNG

Die Fernbedienung fungiert als Schnittstelle zwischen dem Benutzer und dem Klimagerät. Daher ist es sehr wichtig, mit allen Funktionen, den verschiedenen Steuerbefehlen und den angezeigten Symbolen vertraut zu sein.

FERNBEDIENUNG

- B1** Aktivierung/Deaktivierung (Stand-by) des Geräts
- B2** Wahl der niedrigsten, der mittleren, der höchsten oder der automatischen Lüftergeschwindigkeit
- B3** Aktivierung/Deaktivierung der Funktion **SILENT**
- B4** Aktivierung/Deaktivierung der Funktion Schwingung der Lustaustrittsklappe (Flap)
- B5** Wahl des Betriebsmodus
- Kühlung > Heizen > Lüftung >
> Entfeuchtung > Automatik
- B6** Anstieg der gewünschten Temperatur/Uhrzeit/Programmierung
- B7** Abnahme der gewünschten Temperatur/Uhrzeit/Programmierung
- B8** Aktivierung bzw. Deaktivierung des Displays der Anzeigetafel
- B9** Einstellung Uhrzeit/Programmierung
- B10** Aktivierung/Deaktivierung Programmierfunktionen Programmierung 1 / Programmierung 2
- B11** Aktivierung/Deaktivierung Einschaltung des Displays am Gerät
- B12** Wahl der gewünschten Temperatureinheit °C/F

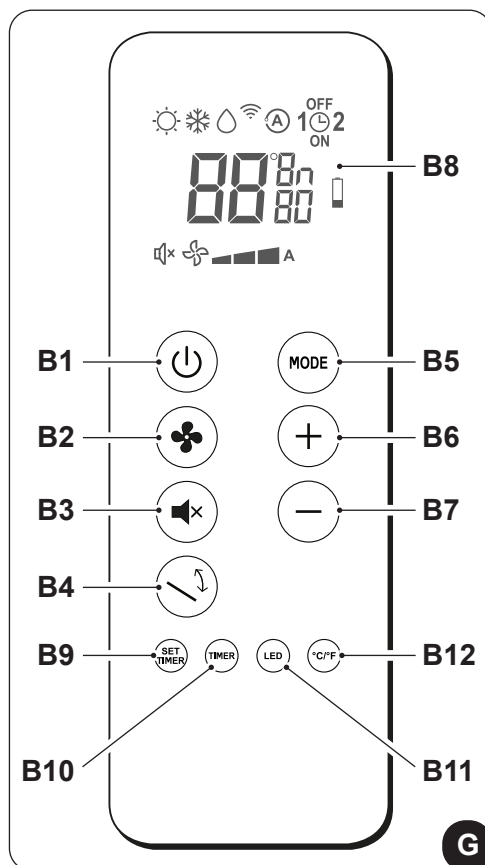

DISPLAYS

- D1 Heizmodus
- D2 Kühlmodus
- D3 Entfeuchtungsmodus
- D4 Übertragung des Befehls in Gang
- D5 Automatikmodus
- D6 Programm 1
- D7 Zeiteinstellung Programmabschaltung
- D8 Einstellung Uhrzeit/Programm
- D9 Programm 2
- D10 Zeiteinstellung Programmeinschaltung
- D11 Messeinheit Temperatur/Zeit
- D12 Meldung Akku leer
- D13 Timer Minuten
- D14 Gewünschte Temperatur/Uhrzeit/Programmierung
- D15 Automatische Lüftergeschwindigkeit
- D16 Höchste Lüftergeschwindigkeit
- D17 Mittlere Lüftergeschwindigkeit
- D18 Niedrigste Lüftergeschwindigkeit
- D19 Funktion SILENT freigegeben

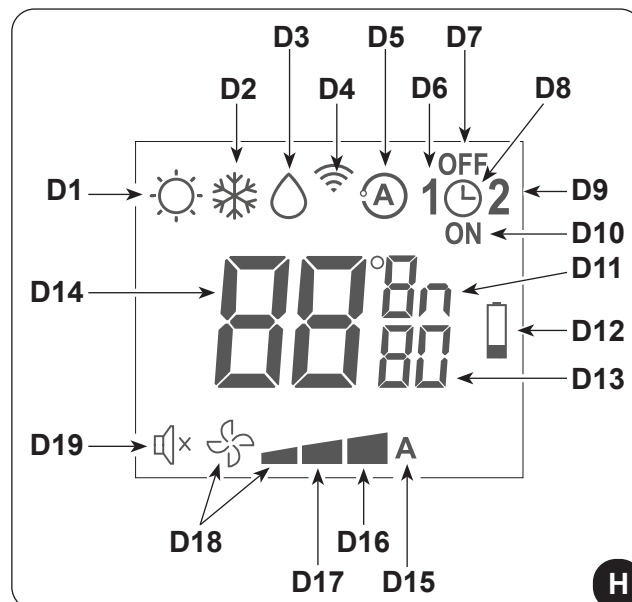

6.3.5 - RÜCKSETZEN ALLER FUNKTIONEN DER FERNBEDIENUNG

Im Fall des Verlusts der Fernbedienung, Versiegen der Akkus oder Störung der Fernbedienung, kann das Gerät mit den Tasten an Bord des Geräts betrieben werden.

6.4 - BESCHREIBUNG DER FUNKTIONEN DER KLIMANANLAGE

- Die Anlage kann mit der Fernsteuerung bedient werden.
Um Befehle an das Klimagerät zu senden, die Vorderseite der Fernbedienung auf die Anzeigetafel des Geräts richten.
Das Gerät gibt einen Piepton aus, wenn es einen Befehl empfängt.
- Der Höchstabstand, bei dem der Empfang der Befehle möglich ist, beträgt etwa 8 m (mit vollen Akkus).

6.4.1 - EINSCHALTEN/AUSSCHALTEN DES GERÄTES

- Die Taste **B1** auf der Fernbedienung drücken, um die Klimaanlage zu aktivieren bzw. zu deaktivieren (Stand-by).
Das Steuersystem des Geräts ist mit einem Speicher ausgestattet, daher gehen sämtliche Einstellungen beim Abschalten des Geräts nicht verloren.



Bei längerem Stillstand muss das Gerät ausgeschaltet werden, indem der Hauptschalter ausgeschaltet oder der Netzstecker ausgesteckt wird.

6.4.2 - BETRIEB IM ALLEINIGEN MODUS „WELLNESS“ (AUTOMATIK)

- In diesem Modus, je nach Raumtemperatur wird automatisch die Temperatur der Anlage und die Geschwindigkeit des Lüfterrads entsprechend der eingestellten Temperatur reguliert (mit Ausnahme des Entfeuchtungsbetriebs).
- Um diesen Modus zu aktivieren, mehrmals die Taste **B5** auf der Fernbedienung drücken, bis auf dem Display derselben das Symbol **D5** angezeigt wird.

In dieser Betriebsart stellt das Gerät automatisch die Betriebsart (Kühlen, Lüften, oder, falls vorgesehen, Heizen), die Temperatur der Anlage und die Lüftungsgeschwindigkeit ein.

6.4.3 - BETRIEB IM ALLEINIGEN MODUS „KÜHLUNGSBETRIEB“

- In dieser Funktion wird der Raum entfeuchtet und gekühlt.
- Um diesen Modus zu aktivieren, mehrmals die Taste **B5** auf der Fernbedienung drücken, bis auf dem Display derselben das Symbol **D2** angezeigt wird.
- In dieser Betriebsart ist es möglich, die gewünschte Temperatur und die Ventilatorgeschwindigkeit einzustellen.
Drei Minuten (maximaler Zeitraum) nach dem Start dieser Betriebsart, beginnt das Gerät, kalte Luft abzugeben.

6.4.4 - BETRIEB IM ALLEINIGEN MODUS „ENTFEUCHTUNGS“

- Bei Verwendung dieser Betriebsart entfeuchtet das Gerät die Umgebung.
Die Aktivierung dieser Funktion ist demnach besonders für die Zwischensaison geeignet, d.h. an regnerischen Tagen mit einer zwar angenehmen Temperatur, doch mit einer Luftfeuchtigkeit, die als störend empfunden wird.
- In dieser Betriebsart werden sowohl die Einstellung der Raumtemperatur als auch die Einstellung der Ventilatorgeschwindigkeit, die stets der Mindestgeschwindigkeit entspricht, ignoriert.
- Es verschwindet daher vom Display (LED6) des Bedienfelds (Abb. F) jegliche Anzeige der Temperatur und der Lüftergeschwindigkeit.
- Um diese Betriebsart zu starten, an der Fernbedienung mehrmals Taste **B5** drücken, bis auf dessen Display das Symbol **D3** und das Symbol der niedrigsten Lüftergeschwindigkeit **D18** zu sehen ist.
- In diesem Modus arbeitet das Gerät auf intermittierende Weise.

6.4.5 - BETRIEB IM ALLEINIGEN MODUS „BELÜFTUNGS“

- Beim Einsatz dieser Betriebsart übt das Gerät keinerlei Wirkung, weder auf die Temperatur, noch auf die Luftfeuchtigkeit im Raum, aus.
- Um diese Betriebsart zu starten, an der Fernbedienung mehrmals Taste **B5** drücken, bis auf dessen Display das Symbol **D18** (Lüfter + erste Marke) zu sehen ist.

In dieser Betriebsart kann die maximale, mittlere und niedrigste Lüftergeschwindigkeit gewählt werden.

6.4.6 - BETRIEB IM ALLEINIGEN MODUS „HEIZ“

- Wird diese Betriebsart gewählt, heizt das Gerät den Raum.
- Um diesen Modus zu aktivieren, mehrmals die Taste **B5** auf der Fernbedienung drücken, bis auf dem Display derselben das Symbol **D1** angezeigt wird.
- In dieser Betriebsart ist es möglich, die gewünschte Temperatur und die Ventilatorgeschwindigkeit einzustellen. Drei Minuten (maximaler Zeitraum) nach dem Start dieser Betriebsart, beginnt das Gerät, warme Luft abzugeben.

6.4.7 - KONTROLLE DER LUFTSTROMRICHTUNG

- Die Taste **B4** auf der Fernbedienung drücken, um die ständige Schwingung der Luftaustrittsklappe (Abb. A - Pos. 1) zu aktivieren bzw. zu deaktivieren.
- Ist die ständige Schwingung eingeschaltet, ermöglicht ein weiteres Drücken der Taste **B5** die Sperre der Luftklappe, so dass die gewünschte senkrechte Stellung für den Luftfluss erhalten wird.



Die Stellung der beweglichen Luftklappe darf niemals von Hand erzwungen werden.

6.4.8 - KONTROLLE DER VENTILATORGESCHWINDIGKEIT

- Die Steuerung der Geschwindigkeit des Lüfters erfolgt mittels der Taste **B2** (auf der Fernbedienung).
- Drückt man mehrmals diese Taste, wechselt die Geschwindigkeit in folgender Reihenfolge: Niedrig > Mittel > Hoch > Automatisch.
- Je höher die eingestellte Drehzahl ist, desto besser ist die Leistungsfähigkeit des Gerätes, aber desto höher ist auch der Geräuschpegel.
- Bei Einstellung der Automatikwahl regelt der Bordmikroprozessor automatisch die Geschwindigkeit und hält diese der Abweichung zwischen der erfassten Raumtemperatur und der Einstelltemperatur entsprechend höher.
- Je mehr sich die Raumtemperatur der eingestellten Temperatur nähert, desto mehr verringert sich die Geschwindigkeit automatisch.
- Im Entfeuchtungsmodus ist die Geschwindigkeitskontrolle nicht möglich, da das Gerät ausschließlich bei niedriger Geschwindigkeit arbeiten kann.



Wenn beide Einheiten in Betrieb sind, ist die Belüftung von UNICO MASTER und WALL auf die niedrige Geschwindigkeit begrenzt.

6.4.9 - TASTE SILENT

- Um diesen Modus zu aktivieren, mehrmals die Taste **B3** auf der Fernbedienung drücken.
- Die Aktivierung der Funktion **SILENT** ermöglicht, folgende Ergebnisse zu erzielen:
 - Schrittweiser Anstieg der eingestellten Kühltemperatur
 - Schrittweise Absenkung der eingestellten Heiztemperatur (nur HP-Modelle)
 - Verringerung der Lüftergeschwindigkeit
- Für die Aktivierung der Funktion **SILENT** ist zunächst die Betriebsart und die gewünschte Temperatur zu wählen, anschließend die Funktion **SILENT** mithilfe der Taste **B3** aktivieren.

6.5 - EINSTELLUNG DES TIMERS

- Die Gerätelogik stellt dem Benutzer die Möglichkeit zur Verfügung, zwei unterschiedliche Timerprogramme nutzen zu können (siehe Absatz 6.5.2), dank denen das Gerät zu beliebigen Uhrzeiten ein- und ausgestellt (oder umgekehrt) werden kann (es kann zum Beispiel kurz vor der vorgesehenen Heimkehr eingeschaltet werden, sodass man eine bereits angenehme Temperatur vorfindet).
- Möchte man diese Funktionen nutzen, muss zunächst die Einstellung der genauen Uhrzeit vorgenommen (siehe Absatz 6.5.1) und anschließend der Timer auf die gewünschten Zeiten eingestellt werden.

6.5.1 - EINSTELLUNG DER UHRZEIT UND DES TIMERS

Zur Einstellung der Uhrzeit mit der Fernbedienung wie folgt vorgehen:

- Die Taste **B9** (SET TIMER) drücken, bis auf dem Display die Angabe der Stunden **h** (D11) erscheint
- Mit den Tasten **B6** (+) und **B7** (-) die Stunden einstellen.
- Die Taste **B9** (SET TIMER) drücken, bis auf dem Display die Angabe der Minuten **m** (D11) erscheint.
- Mit den Tasten **B6** (+) und **B7** (-) die Minuten einstellen.
- Die Taste **B9** drücken, um die Uhrzeit zu speichern und mit der Programmierung des Timers fortfahren.

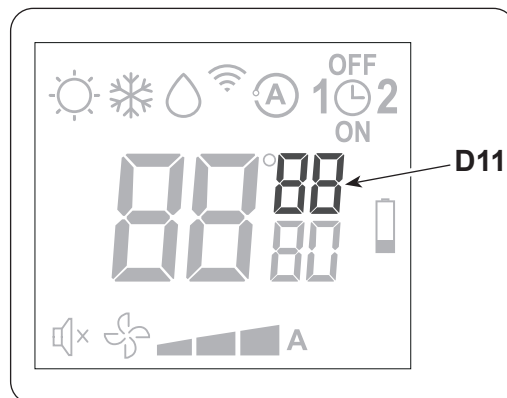

6.5.2 - EINSTELLUNG DER TIMERZEITEN (PROGR. 1 UND PROGR. 2)

Es ist möglich, ein oder beide Timerprogramme einzustellen. Um die Uhrzeiten der Ein- und der Ausschaltung des Geräts in den beiden Programmen einzustellen, die Fernbedienung verwenden und wie folgt vorgehen:

- Einmal oder mehrmals die Taste **B9** (SETTIMER) drücken, bis auf dem Display das Symbol **1** (D6) (Einschaltzeit des 1. Programms) und das Symbol **ON** angezeigt wird (D10).
- Mit den Tasten **B6** (+) und **B7** (-) die Uhrzeit, zu der man das Einschalten der Klimaanlage wünscht, erhöhen oder verringern.
Die Veränderung der mit den Tasten **B6** (+) und **B7** (-) einstellbaren Zeiten beträgt jeweils 30 Minuten.
- Ein zweites Mal die Taste **B9** (SET TIMER) drücken; auf dem Display wird das Symbol **1** (D6) (Ausschaltzeit des 1. Programms) und das Symbol **OFF** angezeigt (D7).
- Mit den Tasten **B6** (+) und **B7** (-) die Uhrzeit, zu der man das Ausschalten der Klimaanlage wünscht, erhöhen oder verringern. Die Veränderung der mit den Tasten **B6** (+) und **B7** (-) einstellbaren Zeiten beträgt jeweils 30 Minuten.
- Erneut die Taste **B9** (SET TIMER) drücken; auf dem Display wird das Symbol **2** (D9) (Einschaltzeit des 2. Programms) und das Symbol **ON** angezeigt (D10).
- Mit den Tasten **B6** (+) und **B7** (-) die Uhrzeit, zu der man das Einschalten der Klimaanlage wünscht, erhöhen oder verringern.
Die Veränderung der mit den Tasten **B6** (+) und **B7** (-) einstellbaren Zeiten beträgt jeweils 30 Minuten.
- Erneut die Taste **B9** (SET TIMER) drücken; auf dem Display wird das Symbol **2** (D6) (Ausschaltzeit des 2. Programms) und das Symbol **OFF** angezeigt (D7).
- Mit den Tasten **B6** (+) und **B7** (-) die Uhrzeit, zu der man das Ausschalten der Klimaanlage wünscht, erhöhen oder verringern. Die Veränderung der mit den Tasten **B6** (+) und **B7** (-) einstellbaren Zeiten beträgt jeweils 30 Minuten.
- Um zur normalen Betriebsart zurückzukehren, ein oder mehrere Male die Taste **B9** (SET TIMER) drücken, bis auf dem Display sämtliche auf diese Funktion bezogenen Symbole erloschen sind.

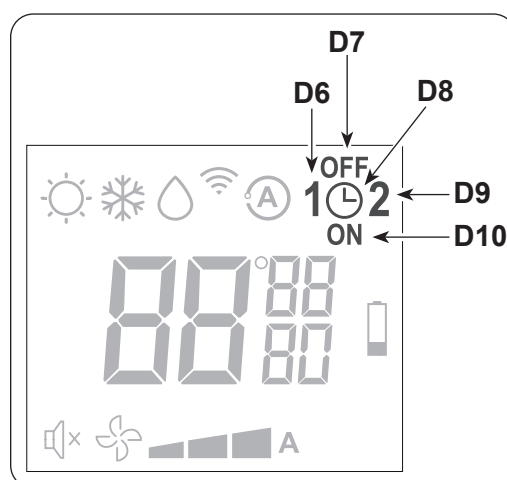

6.5.3 - AKTIVIERUNG UND DEAKTIVIERUNG DES TIMERS

Sind die Timer erst eingestellt, können die Timerprogramme je nach Bedarf mehr oder weniger aktiviert werden. Die Aktivierung kann eines der beiden Programme oder beide betreffen.

Insbesondere, wechselt bei jedem Drücken der Taste **B9** (SET TIMER) (Aktivierung der Programme) die Lage wie folgt:

- Nur Aktivierung des 1. Programms.
- Nur Aktivierung des 2. Programms.
- Aktivierung des 1. und des 2. Programms.
- Deaktivierung beider Programme.



6.6 - DIAGNOSE, ALARME UND STÖRUNGEN

6.6.1 - DIAGNOSE DER STÖRUNGEN

Für den Anwender ist es sehr wichtig, eventuelle Störungen oder Funktionsanomalien in Bezug auf das Gerät unterscheiden zu können, die für den Normalbetrieb vorgesehen sind. Die häufigsten Störungen lassen sich darüber hinaus leicht einfache Maßnahmen des Benutzer selbst beheben (siehe Abschnitt: Störungen und Behelfe).



Für alle anderen Meldungen (siehe Absatz: 6.6.2) ist stets der technische Kundendienst zu benachrichtigen.



Bitte beachten Sie, dass jeder durch nicht autorisiertes Personal vorgenommene Reparaturversuch zum unverzüglichen Verfall jeglicher Garantie führt.

6.6.2 - FUNKTIONSTESTS UND DIAGNOSE EVENTUELLER STÖRUNGEN

Das Klimagerät kann einen kurzen Selbstdiagnosekreislauf durchführen, um den Normalbetrieb der internen Komponenten zu prüfen.

Zur Aktivierung der Selbstdiagnosefunktion ist wie folgt vorzugehen:

- Speisen Sie das Gerät, indem Sie den Stecker anschließen oder den Trennschalter der Anlage betätigen.
- Stellen Sie sicher, dass die Maschine auf Stand-by geschaltet ist (keine LED auf der Konsole gespeist).
- Drücken Sie für mindestens 10 Sekunden die Mikrotaste unter dem Deckel an der rechten Seite der Einheit SPLIT. Die Ausgabe eines akustischen Signals weist auf die Aktivierung der Selbstdiagnosefunktion hin.

An der Anzeigetafel wird dann „88“ angezeigt und gleichzeitig erleuchten LED1 und LED2.

Danach wird der Code „At“ angezeigt und es erscheint 5 Sekunden lang die Konfiguration des Geräts.

CE : wenn der Ausgleich aktiv ist

Cd: wenn der Ausgleich deaktiviert ist

Nun beginnt die eigentliche Selbstdiagnosefunktion.

Treten während der Selbstdiagnose Alarme an den Temperatursonden und am internen Lüfter auf, dann wird der Betrieb sofort unterbrochen und der Alarmcode bleibt an der Anzeigetafel angeschaltet.



Die Konfiguration der elektronischen Steuerung für die Installation im oberen Bereich der Wand bestimmt eine automatische Korrektur der erfassten Raumtemperatur um 3 °C.

Falls sich das Klimagerät mit der Alarmanzeige blockiert, dem Kundendienst die blinkenden LEDs mitteilen, um den Eingriff zu vereinfachen.

BESCHREIBUNG	DISPLAY
Übertemperatur Wärmeübertrager außen Einheit UNICO (HTE)	10
Defekt Außentemperatursonde Einheit UNICO	1
Funktionsstörung Ventilator innen (SV)	19
Temperatur Wärmeübertrager unzureichend Einheit UNICO (CF/RL)	16
Höchststand Kondenswasser Einheit UNICO (OF)	20
EEPROM Parameter nicht gültig (CKS)	12
Defekt Raumtemperatursonde	14
Defekt Wärmeübertrager-Temperatursonde innen (Kurzschluss) (TFS3)	15
Defekt Wärmeübertrager-Temperatursonde außen Einheit UNICO (Kurzschluss) (TFS5)	2
Funktionsstörung Kommunikationsleitung	27
Übertemperatur des internen Wärmetauschers (HTI)	17

6.6.3 - FUNKTIONALE ASPEKTE, DIE NICHT ALS STÖRUNGEN ZU VERSTEHEN SIND

Während des Normalbetriebs können sich folgende Situationen einstellen:

- a. **Der Verdichter setzt sich erst nach Ablauf einer gewissen Zeit in Betrieb (ca. drei Minuten ab dem vorherigen Stillstand).**
 - In der Betriebslogik des Geräts ist eine Verzögerung zwischen einem Stopp und dem anschließenden Neustart des Kompressors vorgesehen, sodass der Kompressor selbst vor zu häufigen Starts geschützt wird.
- b. **Während des Betriebs im Heizmodus der Geräte mit Wärmepumpe erfolgt die Wärmeabgabe einige Minuten nach Aktivierung des Kompressors.**
 - Sollte sich der Ventilator gleichzeitig mit dem Kompressor in Gang setzen, würde in den ersten Betriebsminuten zu kalte Luft in die Umgebung abgegeben (das von den im Raum Anwesenden als störend empfunden werden könnte), da das Gerät noch nicht im Normalbetrieb arbeitet.
- c. **Die beiden Einheiten, UNICO MASTER und WALL können keine gegensätzlichen Betriebsarten ausführen.**
 - Wenn eine Einheit kühlt, dann kann die andere Einheit nicht im Heizbetrieb sein und umgekehrt. Unter diesen Bedingungen wird die Steuerung von der Einheit nicht akzeptiert.

6.6.4 - STÖRUNGEN UND ABHILFEN

Störung	Ursache	Maßnahme
Das Gerät startet nicht	Stromausfall	Warten, bis die Stromversorgung wiederhergestellt ist.
	Das Gerät wurde vom Stromnetz getrennt.	Sicherstellen, dass der Stecker in die Netzsteckdose gesteckt ist.
	DER Leistungsschalter ist eingeschritten.	Den Leistungsschalter zurücksetzen.
	Die Batterien der Fernbedienung sind leer.	Batterien austauschen.
	Möglicherweise ist die mit dem Timer eingestellte Uhrzeit falsch.	Warten oder die Timereinstellung löschen.
Das Gerät kühlt bzw. heizt nicht mehr ausreichend	Falsche Temperatureinstellung.	Temperatur korrekt einstellen. Die Vorgehensweise ist in Kapitel „Gebrauch der Fernbedienung“ beschrieben.
	Der Luftfilter ist verschmutzt.	Luftfilter reinigen.
	Türen oder Fenster sind offen.	Türen oder Fenster schließen.
	Die Ein- oder Ausgangsluftanschlüsse des Innen- oder Außengeräts sind blockiert.	Zunächst die Verstopfung beheben, dass das Gerät neu starten.
	Die Heiz-/Kühllast hat sich erhöht (z.B. eine Tür oder ein Fenster wurde offen gelassen oder das Klimagerät wurde in einem Raum installiert, in dem sich ein Gerät befindet, das sehr viel Wärme abgibt);	Tür und/oder Fenster schließen. Den Installationsraum wechseln.
	Beide internen Einheiten sind in Betrieb; die thermische Belastung ist höher als die Leistung jeder internen Einheit.	Eine der beiden internen Einheiten ausschalten.
 Falls das Problem weiterhin besteht, wenden Sie sich an den nächsten Kundendienst. Legen Sie dabei detaillierte Angaben zur Störung und zum Gerätemodell vor.		

7 - WARTUNG UND REINIGUNG



Vor dem Durchführen von Wartungs- und Reinigungsmaßnahmen stets sicherstellen, dass die Anlage unter Verwendung der Fernbedienung ausgeschaltet wurde und der Versorgungsstecker: der Anlage ausgesteckt wurde (bzw. dass der vorgeschaltete Haupttrennschalter auf „0“ OFF steht).

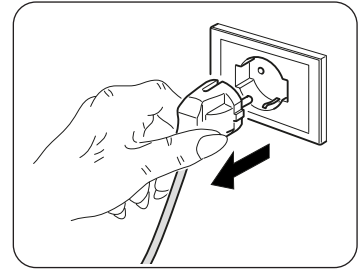

Beim Herausnehmen der Luftfilter die Metallteile des Geräts nicht berühren. Sie sind sehr scharf. Schnitt- oder Verletzungsgefahr.

7.1 - REINIGUNG

7.1.1 - REINIGUNG DES GERÄTS UND DER FERNBEDIENUNG

Das Gerät und die Fernbedienung mit einem trockenen Tuch reinigen.

Es kann auch ein mit kaltem Wasser angefeuchteter Lappen zur Reinigung des Geräts verwendet werden, falls dieses stark verschmutzt ist.

Zwischen den Luftenlass- und Auslassgittern saugen.



Zur Reinigung des Geräts keine chemisch behandelten oder antistatischen Lappen verwenden. Weder Benzin, Lösungsmittel, Poliermittel, Lösungsmittel oder Ähnliches verwenden. Diese Produkte können Brüche oder Verformungen der Kunststoffoberfläche verursachen.

7.1.2 - REINIGUNG DES LUFTFILTERS

Zur Gewährleistung einer effizienten Filtration der Raumluft und einer einwandfreien Arbeitsweise des Klimagerätes ist der Luftfilter in regelmäßigen Zeitabständen zu reinigen.

Der Luftfilter befindet sich im oberen Teil des Gerätes.

Ausbau des Filters UNICO:

- a. Den Apparat von der Stromversorgung trennen.
- b. Das Gerät ausschalten und den Verschluss der Ansaugklappe abwarten.
- c. Das Luftansauggitter (3) von Hand anheben (Abb. 43).
- d. Den vorderen Teil des Filters (F) anheben und diesen leicht zu sich ziehen (Abb. 43).
- e. Aus dem Filteraggregat (F) die beiden zusätzlichen Filter herausnehmen (Abb. 44):
(grüner Reinigungsfilter Pos. F1 - schwarzer Aktivkohlefilter Pos. F2).
- f. Sämtliche Filter gründlich waschen und trocknen.

Einbau des Filters:

- g. Die Filter (F1-F2) wieder montieren, dazu die hintere Lasche in das Gitter einführen.
- h. Das Luftansauggitter (3) von Hand verschließen (Abb. 45).

Drücken Sie zur Deaktivierung der Led A (falls eingeschaltet) nach Speisung und Aktivierung des Gerätes zuletzt mit einem spitzen Gegenstand kurz den Mikrotaster auf der Anzeigekonsolle. Auf diese Weise wird die Meldung bezüglich der Notwendigkeit der Filterreinigung zurückgesetzt.

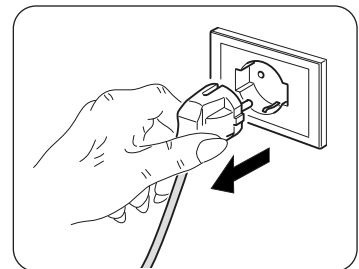

Ausbau des Filters WALL:

- a. Öffnen Sie die Vorderblende und heben diese bis zu einer Winkelstellung an, in der sie blockiert und ein "Klick" zu hören ist (Abb. 40).
- b. Heben Sie den Luftfilter mit Hilfe seines Griffs leicht an (Abb. 40a), ziehen Sie ihn von der Halterung und anschließend nach unten (Abb. 40b).
- c. Luftfilter ausbauen.
- d. Luftfilter mit einem Sauggerät reinigen oder mit Wasser abwaschen, dann an einem kühlen Ort trocknen lassen.
- e. Den elektrostatischen Filter (sofern Teil des Lieferumfangs) und den Aktivkohlefilter (sofern Teil des Lieferumfangs) entfernen.



Berühren Sie den elektrostatischen Filter nicht für 10 Minuten ab Öffnung des Einlassrotes. Es besteht die Gefahr eines Stromschlags.

- f. Reinigen Sie den elektrostatischen Filter mit einer leichten Reinigungslösung oder mit Wasser und trocknen Sie für zwei Stunden an der Sonne.
- g. Den elektrostatischen Filter (sofern Teil des Lieferumfangs) + den Aktivkohlefilter (sofern Teil des Lieferumfangs) wieder einsetzen.
- h. Den oberen Teil des Luftfilters in das Gerät einsetzen und darauf achten, dass der linke und rechte Rand genau übereinstimmen, dann den Filter in die entsprechende Aufnahme setzen (Abbildung 40c).
- i. Die Klappe wieder schließen und in ihre Ausgangsposition zurückstellen (Abbildung 42).

7.2 - WARTUNG

Wenn das Klimagerät für längere Zeit nicht genutzt werden soll, sind folgende Maßnahmen durchzuführen:

- a. Das Klimagerät stoppen und die Versorgung trennen.
- b. Die Batterien aus der Fernbedienung nehmen.



Nehmen Sie diese Maßnahmen nicht eigenständig vor.

7.2.1 - PROGRAMMIERTE WARTUNG

Das von Ihnen gekaufte Klimagerät wurde so ausgelegt, dass die Wartungseingriffe auf ein Minimum reduziert werden.

Die Eingriffe werden entsprechend nur auf die nachstehend beschriebenen Reinigungsarbeiten beschränkt:

- Reinigung und Waschen des Umluftfilters alle 2 Wochen beziehungsweise jedes Mal dann, wenn die rote Anzeige-Led aufleuchtet (vom Anwender durchführbarer Eingriff, siehe Bedienungsanleitung).
- Reinigung des Verflüssigers und des Kondenswasser-Systems.

Diese Vorgänge sind regelmäßig durch technisch kompetentes Fachpersonal sowie in Zeitabständen durchzuführen, die vom Installationsort und von der Benutzungsintensität abhängen.

Je nach Verschmutzungsmenge können Sie sich auf die Trockenreinigung beschränken (Ausblasen mit einem Batteriekompressor und vorsichtiges Reinigen der Rippen, ohne diese zu verformen) oder eine gründlichere Reinigung auch mit Waschen und Spezialreinigungsmitteln vornehmen.

Nach erfolgter Installation ist die Verpackung aufzusammeln und das Gerät mit einem feuchten Tuch zur Entfernung der Schmutzspuren zu reinigen.

Diese Arbeitsgänge sind zwar nicht unbedingt erforderlich, doch hinterlassen sie beim Kunden den Eindruck, dass ein professioneller Installateur am Werk war.

>>>>>

DE - 45

UNICO TWIN

Zur Vermeidung von unnötigen Telefonaten seitens des Benutzers sollte/n diesem:

- der Inhalt der Bedienungsanleitung erläutert werden,
- die Modalitäten für die Reinigung der Filter erklärt werden,
- erklärt werden, in welchen Fällen der Kundendienst zu verständigen ist.

7.2.2 - ABLASSEN DES KONDENSWASSERS IM NOTFALL

Sollten im Entsorgungssystem des Kondenswassers Störungen auftreten, schaltet sich das Klimagerät ab und das zweite, dritte und vierte LED von links beginnt zu blinken (orange, grün und rot), um den Alarmzustand anzuzeigen.

Das Gerät kann bis zum Eintreffen des Kundendienstes dennoch weiterhin in Betrieb genommen werden, indem man das vorhandene Wasser wie folgt entleert:



Vor dem Durchführen von Wartungs- und Reinigungsmaßnahmen stets sicherstellen, dass die Anlage unter Verwendung der Fernbedienung ausgeschaltet wurde und der Versorgungsstecker: der Anlage ausgesteckt wurde (bzw. dass der vorgeschaltete Haupttrennschalter auf „0“ OFF steht).

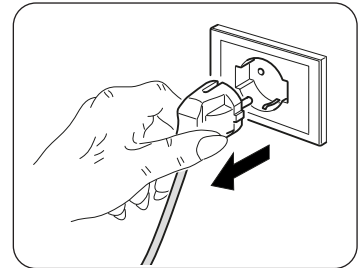

- a. Untere Abdeckung herausziehen.
- b. Entfernen Sie den Stopfen (6a). Achten Sie dabei darauf, zuerst einen Behälter mit ausreichendem Fassungsvermögen (mindestens fünf Liter) zur Aufnahme des Wassers zu positionieren.
- c. Nach Behebung des Fehlers übernimmt der Kundendienst den Wiederverschluss des Ableitkanals.

ÍNDICE GENERAL

0 - ADVERTENCIAS	3
0.1 - INFORMACIONES GENERALES.....	3
0.2 - SIMBOLOGÍA.....	3
0.2.1 - Pictogramas informativos.....	3
0.3 - ADVERTENCIAS GENERALES.....	5
0.4 - NOTAS SOBRE LOS GASES FLUORADOS.....	8
0.5 - USO PREVISTO.....	8
0.6 - ZONAS DE RIESGO.....	8
1 - DESCRIPCIÓN DEL APARATO	9
1.1 - LISTA DE COMPONENTES SUMINISTRADOS DE SERIE.....	9
1.2 - ALMACENAMIENTO.....	9
1.3 - RECEPCIÓN Y DESEMBALAJE.....	9
1.4 - DESCRIPCIÓN DE LOS COMPONENTES DEL APARATO.....	10
2 - INSTALACIÓN	10
2.1 - DIMENSIONES Y CARACTERÍSTICAS DEL LOCAL EN EL CUAL SE DEBE INSTALAR EL CLIMATIZADOR.....	10
2.2 - ELECCIÓN DE LA POSICIÓN DE LA UNIDAD.....	11
2.3 - MODALIDAD DE LA INSTALACIÓN UNICO MASTER.....	11
2.3.1 - Montaje de la unidad.....	12
2.3.1.1 - Perforación de la pared.....	12
2.3.1.2 - Preparación de la descarga de condensación.....	13
2.3.1.3 - Montaje de los conductos de aire y de las rejillas externas.....	14
2.3.1.4 - Preparación de los orificios en la máquina.....	14
2.3.1.5 - Posicionamiento del aparato.....	14
2.3.2 - Conexión eléctrica.....	15
2.3.3 - Configuración instalación alta/baja.....	16
2.4 - MODALIDAD DE LA INSTALACIÓN UNICO WALL.....	16
2.4.1 - Montaje de la unidad interna.....	17
2.4.2 - Conexión de los tubos.....	18
2.4.3 - Conexión del tubo de drenaje.....	18
2.4.4 - Conexiones eléctricas.....	18
3 - CONEXIONES DE REFRIGERACIÓN	19
3.1 - PRUEBAS Y VERIFICACIONES.....	20
3.2 - PUESTA EN VACÍO DE LA INSTALACIÓN.....	20
3.3 - LLENADO DE LA INSTALACIÓN.....	20
4 - COMPONENTES DEL SISTEMA	21
4.1 - LÍNEA DE COMUNICACIÓN ENTRE UNICO MASTER Y WALL SPLIT.....	21
4.2 - CONSEJOS PARA EL AHORRO DE ENERGÍA.....	21
5 - USO UNICO MASTER	22
5.1 - ADVERTENCIAS.....	22
5.2 - Descripción de la consola de visualización.....	22
5.2.1 - SEÑALIZACIONES DEL PANEL DE MANDOS.....	23
5.2.2 - Gestión del aparato en caso de no disponibilidad del mando a distancia.....	23
5.3 - USO DEL MANDO A DISTANCIA.....	23
5.3.1 - Inserción de las pilas.....	24
5.3.2 - Substitución de las pilas.....	24
5.3.3 - Posición del control remoto.....	24
5.3.4 - Descripción del mando a distancia.....	25
5.3.5 - Restablecimiento de todas las funciones del mando a distancia.....	26
5.4 - DESCRIPCIÓN DE LAS FUNCIONES DEL ACONDICIONADOR.....	26
5.4.1 - Encendido/apagado del aparato.....	26
5.4.2 - Funcionamiento sólo en modo “Bienestar” (Automático).....	26
5.4.3 - Funcionamiento sólo en modo “Enfriamiento”.....	26
5.4.4 - Funcionamiento sólo en modo “Deshumidificación”.....	26
5.4.5 - Funcionamiento sólo en modo “Ventilación”.....	27

5.4.6 - Funcionamiento sólo en modo “Calentamiento”	27
5.4.7 - Control de la dirección del flujo de aire	27
5.4.8 - Control de la velocidad del ventilador	27
5.4.9 - Tecla SILENT	28
5.5 - CONFIGURACIÓN DEL TEMPORIZADOR	28
5.5.1 - Configuración del reloj y del temporizador	28
5.5.2 - Configuración de los horarios del temporizador	28
5.5.3 - Activación y desactivación del temporizador	29
5.6 - DIAGNOSIS, ALARMAS E INCONVENIENTES	29
5.6.1 - Diagnóstico de los inconvenientes	29
5.6.2 - Pruebas de funcionamiento y diagnóstico de eventuales anomalías	29
5.6.3 - Estos aspectos funcionales no deben ser interpretados como inconvenientes	31
5.6.4 - Anomalías y remedios	32
6 - USO UNICO WALL	33
6.1 - ADVERTENCIAS	33
6.2 - DESCRIPCIÓN DE LA CONSOLA DE VISUALIZACIÓN	34
6.2.1 - Señalizaciones del panel de mandos	34
6.2.2 - Funcionamiento manual	34
6.3 - USO DEL MANDO A DISTANCIA	35
6.3.1 - Inserción de las pilas	35
6.3.2 - Substitución de las pilas	35
6.3.3 - Posición del control remoto	36
6.3.4 - Descripción del mando a distancia	36
6.3.5 - Restablecimiento de todas las funciones del mando a distancia	37
6.4 - DESCRIPCIÓN DE LAS FUNCIONES DEL ACONDICIONADOR	37
6.4.1 - Encendido/apagado del aparato	37
6.4.2 - Funcionamiento sólo en modo “Bienestar” (Automático)	38
6.4.3 - Funcionamiento sólo en modo “Enfriamiento”	38
6.4.4 - Funcionamiento sólo en modo “Deshumidificación”	38
6.4.5 - Funcionamiento sólo en modo “Ventilación”	38
6.4.6 - Funcionamiento sólo en modo “Calentamiento”	38
6.4.7 - Control de la dirección del flujo de aire	39
6.4.8 - Control de la velocidad del ventilador	39
6.4.9 - Tecla SILENT	39
6.5 - CONFIGURACIÓN DEL TEMPORIZADOR	39
6.5.1 - Configuración del reloj y del temporizador	40
6.5.2 - Configuración de los horarios del temporizador	40
6.5.3 - Activación y desactivación del temporizador	41
6.6 - DIAGNOSIS, ALARMAS E INCONVENIENTES	41
6.6.1 - Diagnóstico de los inconvenientes	41
6.6.2 - Pruebas de funcionamiento y diagnóstico de eventuales anomalías	41
6.6.3 - Estos aspectos funcionales no deben ser interpretados como inconvenientes	42
6.6.4 - Anomalías y remedios	43
7 - MANTENIMIENTO Y LIMPIEZA	44
7.1 - LIMPIEZA	44
7.1.1 - Limpieza del aparato y del mando a distancia	44
7.1.2 - Limpieza del filtro de aire	44
7.2 - MANTENIMIENTO	45
7.2.1 - Mantenimiento periódico	45
7.2.2 - Evacuación del agua de condensación en caso de emergencia	46

ILUSTRACIONES

Las ilustraciones están agrupadas en las páginas iniciales del manual.



ÍNDICE GENERAL

El índice general de este manual se proporciona en la página "ES-1".

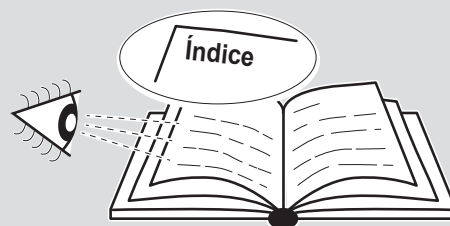

0 - ADVERTENCIAS

0.1 - INFORMACIONES GENERALES

En primer lugar, deseamos darle las gracias por haber elegido uno de nuestros aparatos. Documento reservado en conformidad con la ley con prohibición de reproducción y transmisión a terceros sin autorización explícita del fabricante.

El aparato puede ser actualizado y, por lo tanto, presentar detalles diferentes a los ilustrados, sin constituir, por ello, perjuicio para los textos contenidos en este manual.

0.2 - SIMBOLOGÍA

Los pictogramas presentes en este capítulo permiten suministrar rápidamente y de manera unívoca informaciones necesarias para la correcta utilización de la máquina en condiciones de seguridad.

0.2.1 - PICTOGRAMAS INFORMATIVOS



Servicio

Indica situaciones en las cuales se debe informar al SERVICE empresarial interno: **SERVICIO ASISTENCIA TÉCNICA A CLIENTES.**



Índice

los párrafos precedidos por este símbolo, contienen informaciones y prescripciones muy importantes, particularmente por lo que respecta a la seguridad.

La falta de observación de los mismos puede comportar:

- peligro para la incolumidad de los operadores
- pérdida de la garantía de contrato
- declinación de las responsabilidades de la empresa constructora.



Mano levantada

Indica acciones que no se deben hacer en absoluto.



TENSIÓN ELÉCTRICA PELIGROSA

Señala al personal interesado que la operación descrita presenta, si no es realizada respetando las normativas de seguridad, el riesgo de sufrir un choque eléctrico.



PELIGRO GENÉRICO

Señala al personal implicado que, si la operación descrita no se realiza respetando las normas de seguridad, existe el riesgo de sufrir daños físicos.



PELIGRO DE FUERTE CALOR

Señala al personal implicado que, si la operación descrita no se realiza respetando las normas de seguridad, existe el riesgo de sufrir quemaduras a causa del contacto con componentes a temperatura elevada.



NO CUBRIR

Señala al personal implicado que está prohibido cubrir el aparato para evitar que se recaliente.



ATENCIÓN

- Señala que este documento se tiene que leer con atención antes de instalar y/o utilizar el aparato.
- Indica que el personal de asistencia debe manejar el aparato ateniéndose al manual de instalación.



ATENCIÓN

- Señala que puede haber información adicional en manuales adjuntos.
- Indica que se encuentra disponible información en el manual de uso o en el manual de instalación.



ATENCIÓN

Indica que el personal de asistencia debe manejar el aparato ateniéndose al manual de instalación.



DESGUACE

Este símbolo sobre el producto o su embalaje, indica que el mismo no puede ser tratado como residuo doméstico habitual, sino debe ser entregado en un punto de recogida para el reciclado de aparatos eléctricos y electrónicos.

Con su contribución para el desguace correcto de este producto, protegerá el medio ambiente y la salud de sus prójimos. Con un desguace erróneo, se pone en riesgo el medio ambiente y la salud.

Otras informaciones sobre el reciclado de este producto las obtendrá de su ayuntamiento, recogida de basura o en el comercio donde haya adquirido el producto. Esta norma es válida únicamente para los estados miembros de la UE.

0.3 - ADVERTENCIAS GENERALES

CUANDO SE UTILIZAN APARATOS ELÉCTRICOS, PARA REDUCIR EL RIESGO DE INCENDIO, DE DESCARGAS ELÉCTRICAS Y DE PROVOCAR DAÑOS A PERSONAS, ES NECESARIO TOMAR SIEMPRE LAS MEDIDAS DE SEGURIDAD ADECUADAS Y TENER EN CUENTA LOS SIGUIENTES CONSEJOS:

1. Documento reservado según la ley con prohibición de reproducción o transmisión a terceros sin la expresa autorización de la empresa OLIMPIA SPLENDID.
Las máquinas pueden ser actualizadas y por lo tanto presentar detalles distintos respecto a aquellos representados, sin constituir por ello, perjuicio para los textos contenidos en el presente manual.
2. Leer atentamente el presente manual antes de realizar cualquier tipo de operación (instalación, mantenimiento, uso) y abstenerse escrupulosamente a todo lo que se encuentra descrito en cada uno de los capítulos.
3. Dé a conocer las presentes instrucciones a todo el personal que participe en el transporte y la instalación de la máquina.
4. LA EMPRESA CONSTRUCTORA NO ASUME NINGUNA RESPONSABILIDAD POR DAÑOS EN PERSONAS O COSAS QUE DERIVEN DE LA FALTA DE OBSERVACIÓN DE LAS NORMAS CONTENIDAS EN EL PRESENTE MANUAL.
5. La empresa constructora se reserva el derecho de aportar modificaciones en cualquier momento en los propios modelos, manteniendo, sin embargo, las características esenciales descritas en el presente manual.
6. La instalación y el mantenimiento de equipos para la climatización como el presente, podrían resultar peligrosos ya que en el interior de dichos equipos se hayan presentes un gas refrigerante bajo presión y componentes eléctricos bajo tensión.
Por lo tanto la instalación, la primera puesta en marcha y las sucesivas fases de mantenimiento tienen que ser realizadas exclusivamente por personal autorizado y cualificado.
7. Si las instalaciones son llevadas a cabo sin respetar las advertencias indicadas en el presente manual y la utilización no observa los límites de temperatura prescritos decae automáticamente la garantía.
8. El ordinario mantenimiento de los filtros y la limpieza general externa pueden ser realizadas incluso por el usuario, ya que no comportan operaciones dificultosas o peligrosas.
9. Durante el montaje, y en cada operación de mantenimiento, es necesario observar las precauciones citadas en el presente manual, y en las etiquetas colocadas en el interior de los equipos, así como adoptar todo tipo de precaución sugerida por el sentido común y por las Normativas de Seguridad vigentes en el lugar de instalación.

10. Es necesario llevar puestos guantes y gafas de protección para realizar intervenciones en la parte refrigerante de los equipos.



11. Los climatizadores **NODEBEN** ser instalados en ambientes con presencia de gas inflamables, gas explosivos, en ambientes muy húmedos (lavanderías, invernaderos, etc.), o en locales donde se encuentren otras maquinarias que generen una fuerte fuente de calor.



12. En caso de sustitución de componentes utilizar exclusivamente repuestos originales OLIMPIA SPLENDID.



13. **IMPORTANTE!**

Para prevenir cualquier riesgo de electrocución, es imprescindible desconectar el enchufe de la toma de corriente y/o apagar el interruptor general ("OFF") antes de efectuar conexiones eléctricas y cada operación de limpieza y/o mantenimiento en los aparatos.



14. Los rayos, los automóviles cercanos y los teléfonos móviles pueden causar un mal funcionamiento de las unidades. Si esto sucede, desconectelas por algunos segundos y, luego, vuelva a iniciar el acondicionador.



15. En los días de lluvia se recomienda desconectar la alimentación eléctrica para evitar daños provocados por rayos.



16. Si la unidad no se utiliza por un período prolongado o si no hay nadie en la habitación climatizada, se recomienda desconectar la alimentación eléctrica para evitar accidentes.



17. No utilice detergentes líquidos o corrosivos para limpiar la unidad ni pulverice agua u otros líquidos en ella, ya que estos productos pueden dañar los componentes de plástico o, incluso, provocar descargas eléctricas.



18. No moje la unidad interior ni el mando a distancia. Podrían producirse cortocircuitos o incendios.



19. Si observa algo extraño durante el funcionamiento (como ruido inusual, mal olor, humo, aumento anómalo de la temperatura, dispersiones eléctricas, etc.), desconecte inmediatamente la alimentación eléctrica. Contacte con el distribuidor local.

20. No deje el acondicionador en funcionamiento por períodos prolongados si la humedad es elevada y hay puertas o ventanas abiertas. La humedad podría condensarse y mojar o dañar los muebles.



21. No conecte ni desconecte la clavija de alimentación durante el funcionamiento. Riesgo de incendio o descargas eléctricas.



22. No toque el aparato con las manos mojadas cuando está en funcionamiento. Riesgo de incendio o descargas eléctricas.



23. No coloque el calentador u otros aparatos cerca del cable de alimentación. Riesgo de incendio o descargas eléctricas.



24. Preste atención a que el agua no entre en contacto con partes eléctricas. Riesgo de incendio, averías del aparato o descargas eléctricas.



25. No abra la rejilla de entrada de aire cuando el aparato esté funcionando. Riesgo de heridas, descargas eléctricas o daños en el aparato.



26. No bloquee la entrada ni la salida del flujo de aire; se puede dañar el aparato.



27. No introduzca los dedos u otros objetos en la entrada o en la salida del aire cuando el aparato está en funcionamiento. Hay partes afiladas y en movimiento que pueden provocar heridas.

28. No beba el agua que sale del aparato. No es higiénico y podría provocar serios problemas de salud.



29. Si hay pérdidas de gas de otros aparatos, ventile bien la habitación antes de encender el acondicionador.

30. No desmonte ni realice modificaciones en el aparato.

31. Si el aparato se utiliza junto a una estufa, etc., ventile bien el ambiente.

32. No use el aparato para fines diferentes del previsto.

33. Las personas que trabajan o intervienen en un circuito de refrigeración deben poseer un certificado adecuado, expedido por un organismo de evaluación acreditado; este certificado sirve para demostrar que los técnicos disponen de los conocimientos necesarios para manipular de forma segura los refrigerantes y debe ser expedido de conformidad con las especificaciones de evaluación reconocidas por las asociaciones del sector.

34. No libere el gas R-410A en la atmósfera: el R-410A es un gas fluorado de efecto invernadero con un potencial de calentamiento global (GWP) = 2088.

35. Es necesario usar siempre guantes y gafas de protección para realizar intervenciones en el lado del refrigerante de los aparatos.

36. En caso de sustitución de componentes, utilice exclusivamente repuestos originales OLIMPIA SPLENDID.



37. El aparato descrito en este manual cumple con las siguientes directivas Europeas

- 2006/95/EC
- 2004/108/EC
- 2002/95/EC
- 2002/96/EC

y sus posibles actualizaciones posteriores.

0.4 - NOTAS SOBRE LOS GASES FLUORADOS



- Este aparato de climatización contiene gases fluorados. Para información específica sobre el tipo y sobre la cantidad de gas, consulte la placa de datos aplicada en la unidad.
- Las operaciones de instalación, asistencia, mantenimiento y reparación del aparato deben ser efectuadas por un técnico certificado.
- Las operaciones de desmontaje y reciclaje del producto tienen que ser efectuadas por personal técnico certificado.
- Si en la instalación se ha montado un dispositivo de detección de pérdidas, es necesario controlar que no haya pérdidas al menos cada 12 meses.
- Si se controla que no haya pérdidas en la unidad, se aconseja mantener un registro detallado con todas las inspecciones.

0.5 - USO PREVISTO

- El climatizador tienen que ser utilizado exclusivamente para producir aire caliente o frío (a elección) con el único objetivo de hacer que la temperatura en el ambiente sea confortable.
- Un uso impropio de los aparatos (externo e interno) con posibles daños causados a persone, cosas o animales libera OLIMPIA SPLENDID de toda responsabilidad.

0.6 - ZONAS DE RIESGO

- Los climatizadores no se deben instalar en ambientes con gases inflamables o explosivos ni en lugares muy húmedos (lavanderías, invernaderos, etc.); tampoco deben instalarse en locales donde haya otras máquinas que sean una fuerte fuente de calor ni cerca de una fuente de agua salada o sulfurosa.



- **NO** use gases, gasolina u otros líquidos inflamables cerca del climatizador.
- El climatizador no posee un ventilador para introducir aire fresco procedente del exterior dentro del local; por eso, hay que ventilarlo abriendo las puertas y las ventanas.



- Instale siempre un interruptor automático y utilice un circuito de alimentación exclusivo.



Este aparato debe utilizarse únicamente según las especificaciones indicadas en el presente manual. Un uso diferente del especificado puede comportar graves accidentes.

EL FABRICANTE DECLINA TODA RESPONSABILIDAD POR CUALQUIER DAÑO PERSONAL O MATERIAL OCASIONADO POR EL INCUMPLIMIENTO DE LAS NORMAS ILUSTRADAS EN ESTE MANUAL.

1 - DESCRIPCIÓN DEL APARATO

1.1 - LISTA DE COMPONENTES SUMINISTRADOS DE SERIE

Las unidades que componen el sistema de climatización se embalan por separado en embalajes de cartón. Los embalajes de cartón con las unidades individuales pueden ser transportados a mano por dos personas o bien pueden cargarse en una carretilla de transporte, apilados hasta un máximo de tres si trata de unidades interiores o bien individualmente si se trata de la unidad exterior.

Antes de proceder al montaje, es oportuno verificar que estén al alcance de la mano.



Las partes indicadas abajo y mostradas en la figura 1 se incluyen en el suministro, los otros componentes necesarios para la instalación se deberán comprar.

- | | |
|--|---|
| A. Aparato UNICO TWIN MASTER | L. Estribo de anclaje a la pared UNICO TWIN MASTER |
| A1. Aparato UNICO TWIN WALL | L1. Estribo de anclaje a la pared UNICO TWIN WALL |
| B. Mando a distancia UNICO TWIN MASTER | M. Plantilla de papel para la realización de los orificios |
| B1. Mando a distancia UNICO TWIN WALL | N. Tubo de descarga de la condensación |
| C. Manuales de uso y mantenimiento + garantía | O. Filtro purificador (color verde) |
| D. Banda aislante adhesiva (cantidad 2) | P. Filtro de carbonos activos (color negro) |
| E. Rejillas externas de entrada y salida de aire, con cadenas y kit de instalación de las rejillas (cantidad 2) | Q. Cubiertas aislantes |
| F. Brida interna (cantidad 2) | R. Tapa de los grifos |
| G. Hoja para tubos pared (cantidad 2) | |
| H. Kit tornillos y tacos de fijación | |

1.2 - ALMACENAMIENTO

Almacenar los paquetes en un ambiente cerrado y protegido de los agentes atmosféricos, aislados del suelo mediante pequeñas traviesas o pallets.



NO VUELQUE NI PONGA EN POSICIÓN HORIZONTAL EL EMBALAJE.

1.3 - RECEPCIÓN Y DESEMBALAJE

El embalaje está constituido por material adecuado y realizado por personal experto.

Las unidades se entregan completas y en perfectas condiciones; sin embargo, para comprobar que no se hayan dañado durante el transporte, le aconsejamos que tenga en cuenta las siguientes advertencias:

- Al recibir el pedido, compruebe que los embalajes no estén dañados; si lo están, retire la mercancía con reserva y haga fotografías de los daños observados.
- Abra los embalajes y compruebe que estén todos los componentes consultando las listas de embalaje.
- Compruebe que ningún componente haya sufrido daños durante el transporte; si así fuera, informe de ello al transportista mediante carta certificada con acuse de recibo en un plazo de 3 días a partir de la recepción, adjuntando la correspondiente documentación fotográfica.
- Preste mucha atención cuando desembale e instale el aparato.
Hay partes afiladas que pueden provocar heridas; preste especial atención a las aristas de la estructura y a las aletas del condensador y del evaporador.



No se tendrá en cuenta ninguna información sobre daños sufridos una vez transcurridos 3 días desde la entrega.

Para cualquier controversia, será competente el tribunal de BRESCIA.



Conserve el embalaje durante al menos el período de garantía por si necesita enviar el aparato a un centro de asistencia para que lo reparen.

Elimine los componentes del embalaje según las normas vigentes en materia de eliminación de residuos.

1.4 - DESCRIPCIÓN DE LOS COMPONENTES DEL APARATO

En la figura **A** se indican los principales componentes del acondicionador.

- | | |
|--|---|
| 1. Flap de salida del aire | 6. Descarga de condensación |
| 2. Consola de visualización de la función y de las alarmas | 7. Descarga de condensación emergencia |
| 3. Rejilla de succión del aire | 8. Cable de alimentación |
| 4. Filtro del aire | 9. Protección |
| 5. Filtros purificadores y de carbonos activos | 10. Caja de bornes de conexión de la unidad SPLIT |
| | 11. Grifos de los tubos de gas |

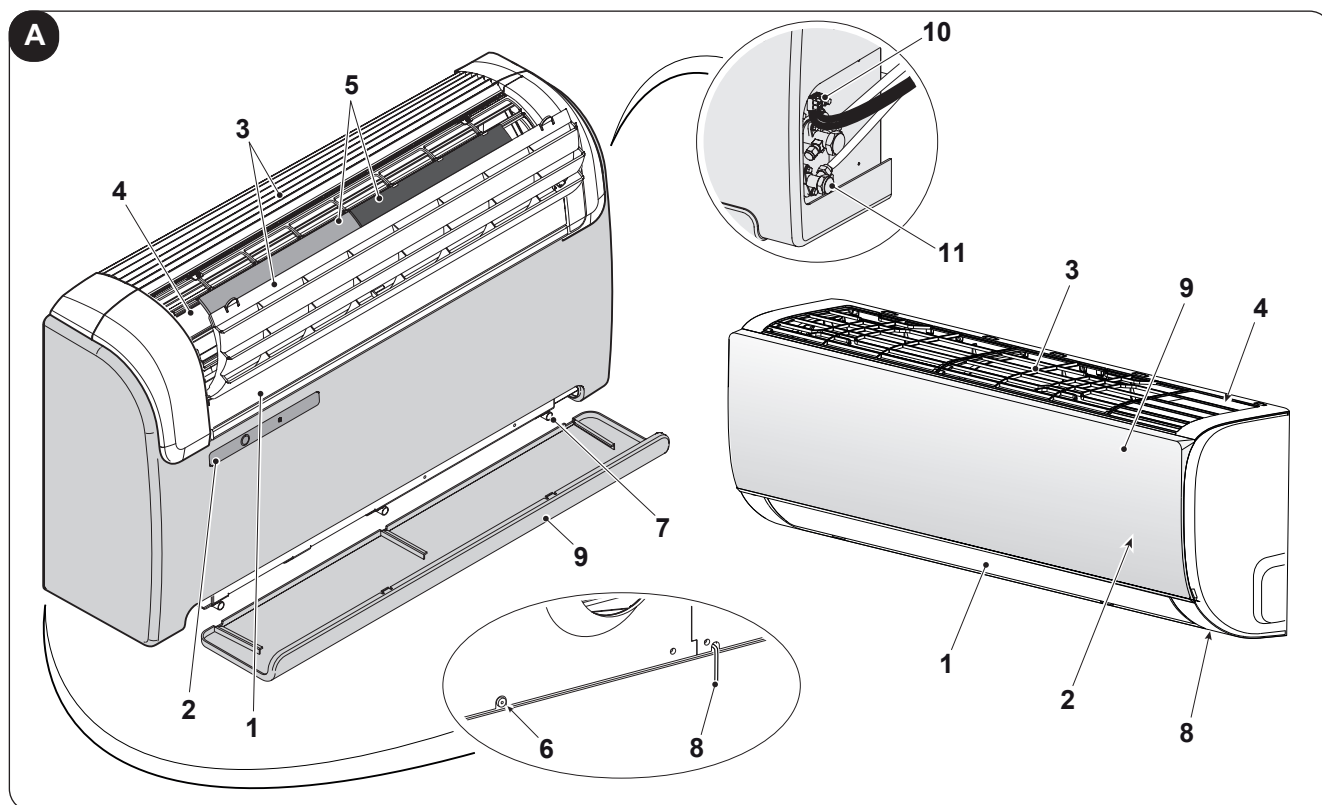

2 - INSTALACIÓN

2.1 - DIMENSIONES Y CARACTERÍSTICAS DEL LOCAL EN EL CUAL SE DEBE INSTALAR EL CLIMATIZADOR

- Antes de instalar el acondicionador, es necesario calcular las cargas térmicas de verano y de invierno, en caso de modelos con bomba de calor, relativas al local a climatizar.
- Cuanto más correcto sea este cálculo, mejor desempeñará su función el aparato.
- Para realizar estos cálculos, es necesario remitirse directamente a las normas vigentes.
- Para aplicaciones particularmente importantes, se aconseja dirigirse a estudios termodinámicos especializados.
- De todos modos, es necesario tratar de limitar las cargas térmicas excesivas mediante las siguientes medidas: en los ventanales amplios expuestos al sol, es oportuno colocar cortinas internas o, mejor aún, protecciones externas (venecianas, verandas, películas reflectantes, etc.). El local acondicionado debe permanecer cerrado el mayor tiempo posible.
- Evite encender faros halógenos de alto consumo u otros aparatos eléctricos que absorban mucha energía (hornos, planchas a vapor, placas de cocción, etc.).

2.2 - ELECCIÓN DE LA POSICIÓN DE LA UNIDAD

Para obtener el mejor rendimiento de funcionamiento y evitar averías o situaciones de peligro, la posición de instalación de la unidad interior debe cumplir con los requisitos siguientes:

- a. No exponga el aparato a fuentes de calor o de vapor (fig. 3).
- b. Compruebe que quede al menos 60 mm entre la unidad y las paredes a la derecha y a la izquierda y de al menos 80 mm entre la unidad y el techo (fig. 2).
- c. En caso de instalación baja en la pared, la distancia mínima entre el suelo y el borde inferior de la unidad debe ser de 100 mm. En caso de instalación alta en la pared, la distancia mínima desde el techo debe ser de 80 mm (fig. 2).
- d. El UNICO WALL no se puede instalar a una altura inferior a 2 metros desde el suelo. La pared en la que se desea fijar la unidad interior debe ser estable, robusta y apta para sostener el peso.
- e. Es necesario dejar alrededor de la unidad el espacio necesario para eventuales operaciones de mantenimiento.
- f. No debe haber obstáculos para la libre circulación del aire, tanto en la parte superior de aspiración (cortinas, plantas, muebles) como en la parte frontal de salida del aire; esto puede causar turbulencias que inhiben el correcto funcionamiento del aparato (fig. 3).
- g. No rocíe agua u otros líquidos de ningún tipo sobre el aparato (fig. 3).
- h. El aparato no se debe poner en una posición tal que el flujo del aire esté dirigido directamente hacia las personas cercanas (fig. 3).
- i. Jamás fuerce la apertura de la aleta de salida de aire (fig. 3).
- l. No ponga botellas, latas, ropa, flores o cualquier otro objeto sobre la rejilla de succión del aire (fig. 3).
- m. No instale el acondicionador directamente sobre un electrodoméstico (televisor, radio, refrigerador, etc.), o sobre una fuente de calor (fig. 3).



La posición de instalación se debe elegir en una pared que comunique con el exterior.



Una vez identificada la correcta posición para la instalación, según los criterios expuestos, se debe verificar que no haya estructuras o instalaciones que impidan la realización de los orificios necesarios para la instalación (vigas, pilares, tuberías hidráulicas, cables eléctricos, etc.).

Compruebe nuevamente que no haya obstáculos en el exterior para la libre circulación del aire de condensación a través de las perforaciones que se realizarán (plantas, follaje, celosías, persianas, rejas o rejillas demasiado cerradas, etc.).

2.3 - MODALIDAD DE LA INSTALACIÓN UNICO MASTER

Para obtener un buen resultado de la instalación y prestaciones de funcionamiento óptimas, cumplir atentamente con lo indicado en el presente manual.



La falta de aplicación de las normas indicadas, que podría causar el mal funcionamiento de los aparatos, libera OLIMPIA SPLENDID de cada forma de garantía y responsabilidad por posibles daños causados a personas, animales o cosas.



Es importante que la instalación eléctrica sea conforme, que respete los datos indicados en la ficha técnica y que sea equipada con una buena puesta a tierra.

2.3.1 - MONTAJE DE LA UNIDAD



La longitud máxima permitida de los tubos es de 1 m, los tubos deben ser lisos internamente, de un diámetro igual a 202 mm o 162 mm y no se pueden ejecutar vueltas.

Es necesario utilizar las rejillas suministradas en el equipamiento base o rejillas que con las mismas características.

2.3.1.1 - PERFORACIÓN DE LA PARED

Para su correcto funcionamiento, la unidad requiere la realización de dos orificios en la pared, colocados tal como se indica en la plantilla de perforación; los orificios pueden ser de 162 mm o de 202 mm de diámetro.



Para obtener las mejores prestaciones y el funcionamiento más silencioso, se sugiere utilizar el aparato con orificios de 202 mm.

- Es posible instalar la unidad UNICO MASTER en lugar de una unidad UNICO SKY o UNICO STAR sin modificar los agujeros ya existentes, excepción hecha para el pequeño agujero para la descarga de la condensación. En este caso, para no penalizar los rendimientos, quite el material aislante posiblemente presente en el agujero de expulsión del aire. También los soportes de anclaje necesitan nuevos agujeros.
- La perforación de la pared se debe realizar utilizando un equipo adecuado, que facilite el trabajo y evite daños y molestias excesivas al cliente. Los mejores instrumentos para abrir orificios de gran diámetro en las paredes son taladros especiales, con elevado par de torsión y velocidad de rotación regulable en función del diámetro del orificio a realizar.
- Para evitar la difusión de elevadas cantidades de polvo y otros residuos en el ambiente, estos taladros se pueden combinar con sistemas de aspiración de polvo, compuestos esencialmente por una aspiradora conectada a un accesorio (tipo ventosa), que se debe colocar junto la punta de perforación.
- Para realizar la perforación, proceda en el modo siguiente:
 - Coloque la plantilla de perforación suministrada (M) contra la pared respetando las distancias mínimas desde el techo, desde el suelo y desde las paredes laterales indicadas en la plantilla que se puede mantener en la posición correcta utilizando cinta adhesiva (Y) (fig. 4).
 - Con un taladro pequeño o un punzón, marque cuidadosamente el centro de los diferentes orificios a realizar, antes de realizar la perforación. (Fig.4)
 - Con una punta perforadora con un diámetro mínimo de 202 mm (si no 162 mm), realice los orificios de entrada y salida del aire.



Estos orificios se deben realizar con una ligera inclinación hacia abajo, para impedir eventuales retornos de agua desde los conductos (Fig. 5).



Una parte considerable del material retirado es expulsado hacia el exterior; por lo tanto, se debe verificar que al caer no golpee a personas u objetos situados debajo. Para evitar en lo posible la rotura de la parte exterior del muro, es necesario proceder con mucho cuidado en la parte final de la perforación, reduciendo un poco la presión ejercida sobre el taladro o perforadora.

- Realice los agujeros, previamente marcados, para los espiches relativos a los soportes de fijación (fig. 6).



Verifique las características y la compacidad de la pared para la posible selección de espiches específicos para particulares situaciones.



El Fabricante no puede ser considerado responsable de eventuales errores de evaluación de la consistencia estructural del anclaje preparado por el instalador. Por lo tanto, se recomienda prestar la máxima atención durante esta operación ya que, si no se realiza en forma correcta, puede provocar gravísimos daños a personas u objetos.

- En caso de aparatos con bomba de calor para los que no se ha preparado una descarga de condensación empotrada en la pared (véase el párrafo 2.4.3), es necesario realizar un orificio pasante, en la posición indicada en la plantilla de perforación, para permitir el drenaje de la condensación.

2.3.1.2 - PREPARACIÓN DE LA DESCARGA DE CONDENSACIÓN

- Para las máquinas con bomba de calor, el acondicionador se debe conectar al tubo de descarga del agua de condensación (fig. 1 - rif. N) (suministrado) que se debe conectar en la específica conexión (A).
Quite la tapa (6a) antes de insertar el tubo de descarga de la condensación (fig. 7).
Una electroválvula garantiza el flujo de la condensación desde la cubeta interna, cuando se alcanza el nivel máximo.
- Las máquinas de sólo frío requieren la conexión del tubo de descarga de la condensación, si se prevé su funcionamiento con bajas temperaturas exteriores (inferiores a 23 °C).
- El drenaje se produce por gravedad. Por este motivo, es indispensable que la línea de descarga tenga una inclinación mínima de 3 % en todos los puntos. El tubo utilizado puede ser rígido o flexible, con un diámetro interno mínimo de 16 mm.
- Si la línea desemboca en un sistema de alcantarillado, es necesario instalar un sifón antes de la entrada del tubo en la descarga principal. Este sifón debe estar a una distancia mínima de 300 mm de la boca del aparato (Fig. 8).
- Si la línea de drenaje desembocara en algún recipiente (bidones u otros), es necesario evitar que dicho recipiente esté herméticamente cerrado y sobre todo, que el tubo de drenaje quede sumergido en el agua (véase al Fig. 10).
- El orificio para el paso del tubo de condensación siempre debe tener una inclinación hacia el exterior (véase la Fig. 5).
La posición exacta en la que se debe colocar la boca del tubo con respecto a la máquina se indica en la plantilla de perforación.



En este caso, verifique que el agua expulsada no provoque daños o inconvenientes a personas o cosas.

Durante el período invernal, esta agua podría causar la formación de placas de hielo en el suelo exterior.



Cuando se empalma la descarga de la condensación, preste la máxima atención para no estrangular el tubo de goma.



En caso de funcionamiento invernal con temperaturas iguales o inferiores a 0 °C, para asegurar el drenaje, es necesario comprobar que el tubo de descarga de la condensación esté protegido contra el hielo.

En caso de funcionamiento invernal prolongado con temperaturas inferiores a 5 °C, hay que instalar el kit opcional calefactor cubeta.

2.3.1.3 - MONTAJE DE LOS CONDUCTOS DE AIRE Y DE LAS REJILLAS EXTERNAS

- Después de haber realizado los agujeros (utilizando la sacatestigos), inserte la hoja de plástico (G) suministrada con el acondicionador en los mismos (fig. 11).
La hoja (G) está preparada para orificios de 202 mm; en caso de orificios de 162 mm, es necesario cortar un borde de 130 mm en el lado largo (fig. 11).



La longitud de las hojas debe ser 65 mm menor que la de la pared.

- Enrolle la hoja (G) e introdúzcala en el orificio prestando atención a la línea de unión, **que siempre se debe colocar hacia arriba** (fig.12).
El tubo (G) se puede cortar con un cúter común (fig12).

Para colocar las rejillas exteriores, proceda en el modo siguiente:

- a. Aplique la junta (F) sobre la brida de pared (D) haciéndola coincidir con el borde exterior de la misma, tal como se muestra en la figura 13.
- b. Fije las dos bridas con 2 tacos N.º 6 mm, utilizando los dos orificios de fijación en posición horizontal (fig. 14 - 15 - 16).
- c. Introduzca la anilla pequeña del muelle (con vástago largo) en el perno del tapón (en ambos componentes) (fig.17).
- d. Introduzca los dos tapones (con muelle), desde la parte delantera de la rejilla externa, en los dos alojamientos de la misma; tire hasta el oír el clic (Fig. 18) y enganche las dos cadenas a la anilla grande del muelle.
- e. Aferre con una mano las dos cadenas unidas a la rejilla;
- f. Repliegue sobre sí mismas las rejillas externas, aferrándolas con la mano libre en la parte de plegado e introduciendo los dedos dentro de cada aleta (fig.19).
- g. Introduzca el brazo en el tubo hasta hacer sobresalir completamente la rejilla en el exterior.
- h. Deje abrir la rejilla, manteniendo los dedos dentro de las aletas.
- i. Gire la rejilla hasta que las aletas queden perfectamente horizontales y con la inclinación hacia abajo.
- l. Tire de la cadena, tensando el muelle, y enganche el anillo de la cadena al perno de la brida interna para el paso de los tubos (fig. 20).
- m. Corte con un alicate los eslabones excedentes de las cadenas.



Utilice exclusivamente las rejillas suministradas (E) o rejillas con las mismas características.

2.3.1.4 - PREPARACIÓN DE LOS ORIFICIOS EN LA MÁQUINA

La unidad sale de la fábrica preparada para el acoplamiento con tubos de 162 mm; para obtener las mejores prestaciones y el funcionamiento más silencioso, es necesario utilizar los orificios de 202 mm y configurar la unidad en el modo siguiente:

- Con un cúter, incida la perforación de la cubierta trasera y quite la parte de cobertura (Fig. 21), creando un orificio para el paso de aire de 202 mm de diámetro.

2.3.1.5 - POSICIONAMIENTO DEL APARATO

- Para fijar el soporte, taladre orificios en la pared en la posición elegida y fijelo con los tarugos suministrados (fig.22).
- Posicione correctamente el soporte a través de un nivelador y finalmente apriete definitivamente la placa con los relativos tornillos (fig.22).

Obre como sigue:

- a. Levante el acondicionador sujetándolo por los lados de la base inferior y engánchelo a la placa (L1) (fig. 24).

Para facilitar la operación de enganche, incline ligeramente la parte inferior del aparato hacia usted.



- **Las operaciones de conexión eléctrica y de fijación de la descarga de aire de condensación, así como el desagüe, deben ser realizadas con el aparato ya colgado y separado de la pared mediante un taco de madera u otro objeto análogo (véase la Fig. 25).**
- **Al final del trabajo de instalación, verifique con atención que no queden fisuras o ranuras detrás del respaldo del aparato. La junta aislante trasera debe ajustarse bien a la pared, sobre todo en las zonas de los conductos de entrada y salida del aire exterior.**

2.3.2 - CONEXIÓN ELÉCTRICA

El aparato está dotado de un cable de alimentación con clavija (conexión tipo Y).

Si se utiliza una toma de corriente cercana al aparato, es suficiente conectar la clavija.

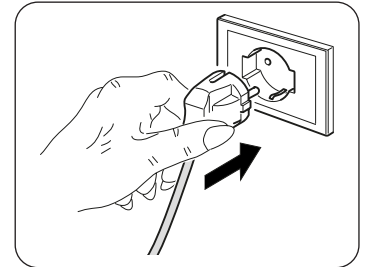

Antes de conectar el climatizador, verifique:

- **que los valores de tensión y frecuencia de alimentación respeten lo especificado en los datos de placa del aparato;**
- **que la línea de alimentación esté dotada de una eficaz conexión a tierra y esté correctamente dimensionada para la absorción máxima del climatizador (sección mínima de los cables: 1,5 mm²);**
- **que el aparato esté alimentado exclusivamente con una toma compatible con la clavija suministrada.**



La eventual sustitución del cable de alimentación debe ser realizada exclusivamente por el servicio de asistencia técnica autorizada o por personal con cualificación similar.



En la red de alimentación del aparato debe estar previsto un adecuado dispositivo de desconexión omnipolar, en conformidad con las normas nacionales de instalación.

De todos modos, es necesario verificar que la alimentación eléctrica esté dotada de una eficaz toma de tierra y de adecuadas protecciones contra sobrecargas y cortocircuitos (se recomienda el uso de un fusible retardado tipo 10 AT u otros dispositivos con funciones análogas).

Es posible realizar la conexión eléctrica mediante un cable empotrado en la pared, en la posición indicada en la plantilla de instalación (conexión recomendada para instalaciones del aparato en la parte alta de la pared).



- **Esta operación debe ser realizada exclusivamente por el instalador o por personal con cualificación similar, y en conformidad con las normas nacionales vigentes.**
- **Para prevenir todo riesgo de electrocución, es indispensable desconectar el interruptor general antes de realizar conexiones eléctricas o cualquier operación de mantenimiento en los aparatos.**

Para reemplazar el cable de alimentación, proceda como sigue:

- a. Quite la tapa superior e inferior de encaje (fig. 28).
- b. Desenrosque los 6 tornillos que bloquean la cobertura frontal (fig. 29).
- c. Quite la carcasa frontal (fig.30).
- d. Desenrosque los cuatros tornillos de fijación (X2) (fig. 31).
- e. Quite la tapa frontal del cuadro eléctrico (X1) (fig. 31).
- f. Desenrosque el abrazadera pasacables (J1) (fig. 32).
- g. Destornille los tornillos de bloqueo de los cables del tablero de bornes (J2).
- h. Extraiga el cable e inserta el nuevo cable siguiendo los mismos pasos.
- i. Bloque los tres polos del cable en el tablero de bornes (J2) y apriete los tornillos.
- l. Bloque el cable con el aliviador de tensión (J1).
- m. Cierre el cuadro eléctrico.
- n. Vuelva a ensamblar la carcasa frontal de la máquina.
- o. Colocar las dos coberturas superior e inferior a presión.



Esta operación se debe realizar por personal especializado con los conocimientos necesarios exigidos por la ley.

2.3.3 - CONFIGURACIÓN INSTALACIÓN ALTA/BAJA

La unidad se puede instalar tanto en la parte baja de la pared (adyacente al suelo) como en su parte alta (adyacente al techo).

Según la instalación (en techo o en suelo) es suficiente modificar la configuración electrónica de manera de optimizar los ángulos de apertura del flap de salida del aire.

MODIFICACIÓN DE LA CONFIGURACIÓN DEL FLAP DE SALIDA AIRE DE PARED BAJA A PARED ALTA Y VICEVERSA

Obre tal como se indica abajo (véase fig. 33-34):

- a. Abra delicadamente el flap y destáquelo de sus ganchos laterales y centrales en los deflectores.
- b. Quite el perno (P1) y rote el flap en 180°.
- c. Inserte el perno (P1) en el lado derecho del flap.
- d. Vuelva a insertar el flap insertando el perno (P1) en el agujero inferior posicionado a la derecha de la abertura (P2) e inserte el perno ya presente en el aparato en el agujero inferior a la izquierda de la abertura



Estas operaciones deben que ser realizadas con la máquina ya colocada sobre la placa soporte metálica fijada a la pared, por lo tanto, lea atentamente las siguientes instrucciones antes de terminar la conexión eléctrica (véase párrafo 5.6.2).

2.4 - MODALIDAD DE LA INSTALACIÓN UNICO WALL

Para obtener un buen resultado de la instalación y prestaciones de funcionamiento óptimas, cumplir atentamente con lo indicado en el presente manual.



La falta de aplicación de las normas indicadas, que podría causar el mal funcionamiento de los aparatos, libera OLIMPIA SPLENDID de cada forma de garantía y responsabilidad por posibles daños causados a personas, animales o cosas.



Es importante que la instalación eléctrica sea conforme, que respete los datos indicados en la ficha técnica y que sea equipada con una buena puesta a tierra.

2.4.1 - MONTAJE DE LA UNIDAD INTERNA

MONTAJE DE LA PLACA DE SUJECIÓN

Después de haber verificado lo que se describe en el párrafo “2.2”, proceda con el montaje de la placa de fijación (L1) considerando las dimensiones indicadas en la figura “B”.

- Coloque la placa contra la pared.
- Marque los puntos de taladrado asegurándose de que la placa esté nivelada.
- Efectúe los orificios necesarios con una broca adecuada a la pared que se va a taladrar.



Asegúrese de que en la zona de taladrado no haya tuberías ni canaletas eléctricas.

- Introduzca los tacos (H) en los orificios y fije la placa (L1) a la pared con los tornillos (H) suministrados (figura 23).



Utilizando un nivel, asegúrese de que la placa de fijación (L1) quede perfectamente horizontal.

- Si la pared es de madera, utilice tornillos de cabeza avellanada (no suministrados).
- Compruebe la estabilidad de la placa (L1) desplazándola lateral y verticalmente.

REALIZACIÓN DE LOS ORIFICIOS PARA EL PASO DE LOS TUBOS

Si las líneas de conexión llegan por la parte trasera derecha de la unidad interior, es necesario realizar el orificio “R” para pasar los tubos, tal como se describe a continuación (véase figura B).

- En el centro de la posición “R”, efectúe un orificio de 8÷10 mm con una inclinación hacia el exterior del 5% para facilitar la correcta descarga de la condensación (figura 9).
- Realice el orificio “R” utilizando una broca de vaso con el diámetro indicado en la tabla de la figura “B”.
- Introduzca en el orificio los tubos de la línea de drenaje y de la línea de refrigeración y el cable para la conexión eléctrica.

Si las líneas de conexión llegan por la parte trasera izquierda de la unidad interior, es necesario realizar el orificio “L” para pasar los tubos (véase figura B).

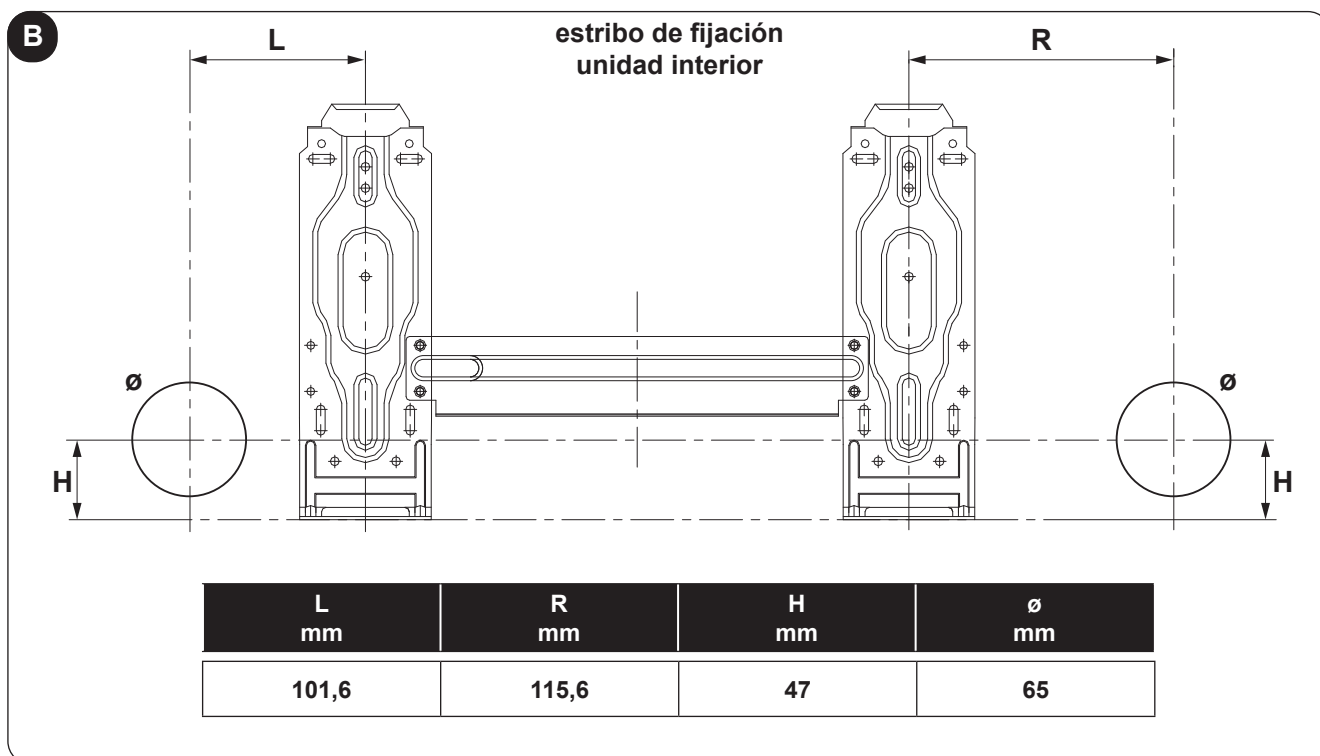

2.4.2 - CONEXIÓN DE LOS TUBOS (FIGURA 26)

Para las tuberías izquierda (Wc) y derecha (Wf), quite las protecciones de los tubos (Wb o Wg) del panel lateral.



Se aconseja guardar las protecciones de los tubos ya que podrían ser necesarias en caso de colocar el acondicionador en otro sitio.

Para las tuberías posterior derecha (We) y posterior izquierda (Wd), instale los tubos tal como se ilustra en la figura 26. Doble el tubo de conexión, que debe tenderse a una distancia máxima de 43 mm de la pared externa.

Fije el extremo del tubo de conexión (Wi) (véase el apartado “Ejecución, tendido y conexiones de las líneas frigoríficas”).

Leyenda (figura 26)

Wa	Porta-tubos	Wg	Protección del tubo (derecha)
Wb	Protección del tubo (izquierda)	Wg	Salida de la unidad interior
Wc	Tubería izquierda	Wi	Tubo de conexión
Wd	Tubería posterior izquierda	Wi	Gancho superior
We	Tubería posterior derecha	Wm	Gancho inferior
Wf	Tubería derecha	Wn	Material de acolchado

- Enganche el estribo superior de la parte posterior de la unidad interior al gancho superior del estribo de fijación (L1) (figura 24).
- Mueva la unidad interior lateralmente para asegurarse de que esté bien sujeta al estribo de fijación (L1).
- Los tubos pueden conectarse fácilmente levantando la unidad interior e introduciendo material de acolchado entre la unidad y la pared.
Quite dicho material una vez haya terminado las conexiones.
- Empuje la parte inferior de la unidad interior hacia la pared para fijarla al estribo de fijación (L1) (figura 24).
- Pruebe a mover la unidad interior lateral y verticalmente para asegurarse de que esté enganchada de forma segura.

2.4.3 - CONEXIÓN DEL TUBO DE DRENAJE (FIGURA 27)

- Introduzca el tubo de drenaje (Wa) asegurándose de que quede en pendiente hacia abajo.
- Si es necesario, conecte al tubo de drenaje una prolongación (Wc) y aisle la unión con un tubo de protección (Wb).

2.4.4 - CONEXIONES ELÉCTRICAS(FIGURA 35)

- Quite el panel (21)
- Desenrosque el tornillo y quite la protección (22).
- Conecte los cables a la caja de bornes (23) como se ilustra en la figura 46.
- Enrolle los cables no conectados a los terminales con cinta aislante para que no toquen ningún componente eléctrico.
- Bloquee el cable con el sujetacables.

3 - Conexiones de refrigeración

Abrir la protección lateral de acceso a las conexiones.



- **No realizar las conexiones utilizando las normales tuberías hidráulicas que en su interior podrían contener residuos de viruta, suciedad o agua, y que podrían dañar los componentes de la unidad y perjudicar el correcto funcionamiento de los equipamientos.**
- **Usar exclusivamente tuberías de cobre específicas para refrigeración que son suministradas limpias y cerradas en sus extremidades.**



Después de haber realizado los cortes cerrar inmediatamente las extremidades del rollo y del tubo cortado.

Utilice exclusivamente tubos con diámetros que corresponden a las dimensiones descritas en la tabla de datos técnicos.

Es posible utilizar tubos de cobre para refrigeraciones ya preaisladas.

En caso que no sean utilizadas tuberías preaisladas, colocar los tubos en el aislante que debe tener las siguientes características:

- material: espuma rígida de poliuretano de celdas cerradas
- coeficiente de transmisión máx: 0,45 W/ (Kxm2)
- espesor mínimo: 6 mm (para líquidos) y 9 mm (para gases).
- Localizar el recorrido de las tuberías para reducir al máximo la longitud y las curvas de los tubos y obtener el mejor rendimiento de la instalación.
La longitud máxima de las tuberías tienen que ser de 10 m por cada sentido.



Desnivel máximo entre las dos unidades +/- 5 m.

- Fijar a la pared una canaleta para el pasaje de los cables (posiblemente con separador interno) de oportunas dimensiones en las cuales hacer pasar a continuación las tuberías y los cables eléctricos.
- Cortar los tramos de tubería añadiendo aproximadamente 3-4 cm sobre la longitud.



Efectuar el corte exclusivamente con una cortatubos de rueda apretando por pequeños intervalos para no aplastar el tubo.

NO UTILIZAR nunca UN serrucho NORMAL, las virutas podrían entrar en el tubo y sucesivamente podrían circular por la instalación dañando seriamente los componentes.

- Unir cuidadosamente con cinta adhesiva las eventuales juntas de la vaina.
- Introducir en el tubo, antes de realizar la avellanadura, la tuerca de sujeción.
- Realizar la avellanadura en las extremidades de los tubos, utilizando la apropiada herramienta, de manera impecable, sin roturas, resquebraduras o descamaciones.
- Lubrifique la rosca de la conexión SÓLO con aceite para refrigerante.
- Enrosque manualmente y después utilice una llave para fijar la tuerca del tubo en el roscado de la conexión.



Atornillar definitivamente utilizando una llave fija para mantener firme la parte roscada del empalme, para evitar de formaciones y una llave dinamométrica, en la tuerca regulada con los siguientes valores sobre la base de las dimensiones de los tubos:

- 14-18 Nxm (1,4-1,8 kgxm) para tubos con diámetro \varnothing 6-6,4 mm
- 33-40 Nxm (3,3-4,0 kgxm) para tubos con diámetro \varnothing 9,5-10 mm
- 50-60 Nxm (5,0-6,0 kgxm) para tubos con diámetro \varnothing 12-12,7 mm.

- Busque en la documentación una hoja adhesiva con dos etiquetas. Despegue la etiqueta inferior y encólela cerca del punto de carga o restablecimiento.
- Anote claramente la cantidad de refrigerante cargado en la etiqueta del refrigerante, utilizando tinta indeleble.
- En el cuadro identificado con el número 1 anote la cantidad de gas indicada en los datos técnicos (kg).
- Despegue la etiqueta transparente de la parte superior de la hoja adhesiva y encólela sobre la etiqueta previamente pegada en el punto de carga.
- Evite la pérdida del gas fluorurado contenido en el circuito.
- Verifique que el gas fluorurado jamás sea liberado en la atmósfera durante las operaciones de instalación, asistencia o eliminación.
- Si se detecta una pérdida de gas fluorurado, ésta debe ser identificada y reparada a la brevedad posible.
- La asistencia de este producto ha sido encomendada a personal altamente cualificado.
- Cualquier uso del gas fluorurado presente en este producto (por ejemplo, durante el desplazamiento manual del producto o la recarga de gas) debe responder a la normativa (CE) n.842/2006 sobre determinados gases invernadero fluorurados y a las eventuales normas locales aplicables.
- Durante la instalación, no se requiere carga adicional.
- No supere la carga indicada en la placa de datos.

3.1 - Pruebas y verificaciones

Terminadas las conexiones de los tubos es necesario hacer una verificación sobre la perfecta hermeticidad de la instalación:

- Desenroscar el tapón de cierre de la unión de servicio de la línea del gas.
- Conectar a la unión una bombona de nitrógeno anhidro con tubo flexible con un empalme de 5/16" y reductor de presión.
- Abrir el grifo de la bombona y el reductor de presión llevando a 3 bar la presión del circuito; cerrar la bombona.
- Si después de aproximadamente 3 minutos la presión no disminuye, el circuito está en condiciones óptimas, y la presión puede ser llevada a 15 bar abriendo nuevamente la bombona.
- Controlar después de otros tres minutos que la presión quede a un valor de 15 bar.
- Para mayor seguridad aplicar en los empalmes una solución jabonosa y detectari la eventual formación de burbujas, índice de escape de gas.
- En caso de bajada de presión y si la búsqueda con la solución jabonosa en los empalmes da un resultado negativo, poner R410A en el circuito y buscar la fuga con un detector de fugas. No teniendo el circuito puntos de soldaduras, las fugas se deberían presentar sólo en los puntos de unión de las tuberías, en cuyo caso hay que apretar con más fuerza las tuercas, o bien volver a hacer los empalmes con las relativas avellanaduras. Luego repetir nuevamente las pruebas de hermeticidad.

3.2 - Puesta en vacío de la instalación

Una vez terminadas todas las pruebas y verificaciones de perfecta hermeticidad, es necesario llevar a cabo la operación de puesta bajo vacío de la instalación para la limpieza de las impurezas contenidas en la misma (aire, nitrógeno y humedad).

- utilizar una bomba de vacío de un caudal de 40 l/min (0,66 l/s) y conectarla, mediante un tubo flexible con empalme de 5/16" a la unión de servicio de la línea de gas.
- disminuir la presión en el interior del circuito hasta alcanzar un valor absoluto de 50 Pa por aproximadamente 2 horas; si después de dicho período no se ha logrado llevar la presión al valor programado (50 Pa), significa que en el circuito hay mucha humedad o que se ha producido una pérdida. Mantener en marcha durante otras 3 horas la bomba para la puesta en vacío. Una vez transcurrido el período, si todavía no se ha alcanzado el valor, es necesario buscar la pérdida.
- Una vez terminadas las operaciones de la puesta en vacío y de limpieza de la instalación, desconectar la unión de la bomba cuando la misma se encuentra aún en marcha.
- Cerrar definitivamente la unión de servicio de la línea de gas con el tapón correspondiente.

3.3 - Llenado de la instalación

Abrir el casquete de cierre para poder intervenir en el grifo de la línea de aspiración y sobre el grifo del líquido que, abriéndose, permiten el llenado del refrigerante en la instalación.

4 - COMPONENTES DEL SISTEMA

4.1 - LÍNEA DE COMUNICACIÓN ENTRE UNICO MASTER Y WALL SPLIT

Desde la unidad SPLIT, introduzca el cable a través del orificio realizado en la pared y extiéndalo en el conducto hasta alcanzar el tablero de bornes de la unidad UNICO (Fig. 36)

UNICO MASTER

Bloquear los cables de los bornes (fig. 36)

Nota: el contacto G corresponde siempre y solamente al blindaje del cable..

WALL SPLIT

- Desenrosque el tornillo que fija la tapa de la regleta de bornes (fig.35).
- Quite la tapa para acceder a la regleta de bornes.
- Pasar con el cable por el interior del agujero por la parte trasera de la unidad.
- Bloquear el cable con el sujetacable.
- Bloquear los polos del cable en la caja de bornes como en la figura.
- Volver a cerrar el portillo con el tornillo correspondiente.

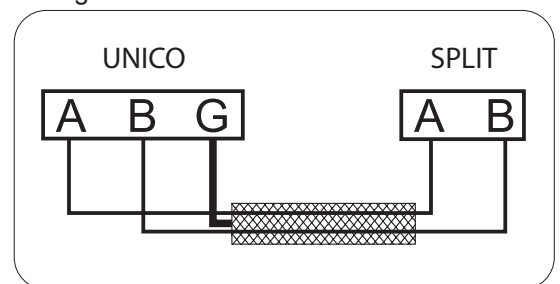

El cable de comunicación entre las dos unidades debe ser blindado y con las siguientes características

- dos polos más blindaje;
- longitud máxima 15 metros;
- sección mínima del cable 0,35 mm².

4.2 - CONSEJOS PARA EL AHORRO DE ENERGÍA

A continuación se proporcionan algunos simples consejos para reducir los consumos:

- Mantenga los filtros siempre limpios (véase el capítulo de mantenimiento y limpieza).
- Mantenga cerradas las puertas y ventanas de las habitaciones que se deben climatizar.
- Evite que los rayos solares penetren libremente en la habitación (se aconseja usar cortinas, bajar las persianas o cerrar los postigos).
- No obstruya las vías de flujo de aire de las unidades (de entrada y salida); esto, además de reducir el rendimiento de la instalación, perjudica su correcto funcionamiento y puede dañar irreparablemente las unidades.

5 - USO UNICO MASTER

5.1 - ADVERTENCIAS

 **La instalación y la conexión eléctrica del aparato deben ser realizadas por personal especializado, dotado de los requisitos previstos por la ley. Las instrucciones para la instalación están contenidas en el párrafo correspondiente del presente manual.**

 **Ningún objeto u obstáculo estructural o decorativo (muebles, cortinas, plantas, follaje, persianas, etc.) deberá obstruir, bajo ningún concepto, el flujo normal de aire interior en las rejillas de aspiración o impulsión, o el de aire exterior de condensación, en las tomas practicadas en la pared exterior.**

- 
- **No se apoye ni se sienta sobre la carcasa del acondicionador, para evitar graves daños a las partes exteriores.**
 - **No mueva manualmente el deflector de salida de aire. Para llevar a cabo esta operación de manera automática, utilice siempre el mando a distancia.**
 - **En caso de pérdidas de agua de condensación en el aparato, es necesario apagarlo inmediatamente y quitar la alimentación eléctrica, comprobando la causa de las mismas. Si no puede corregirlas fácilmente, llame al Servicio de Asistencia Técnica.**
 - **Durante el funcionamiento de calefacción, el acondicionador elimina periódicamente el hielo que se podría formar sobre la batería externa. En esta situación (descongelación), la máquina sigue funcionando pero no suministra aire caliente al local. La duración de esta fase puede ser de 3 a 10 minutos como máximo.**
 - **Limpie periódicamente el filtro de aire, tal como se describe en el párrafo (7.1.2).**

 **El aparato no debe ser instalado en locales en los que haya o se produzcan gases explosivos, o con condiciones de humedad y temperatura fuera de los límites máximos definidos en el Manual de Instalación.**

5.2 - Descripción de la consola de visualización

En la parte superior derecha del aparato hay pulsadores y LED cuyas funciones se describen abajo.

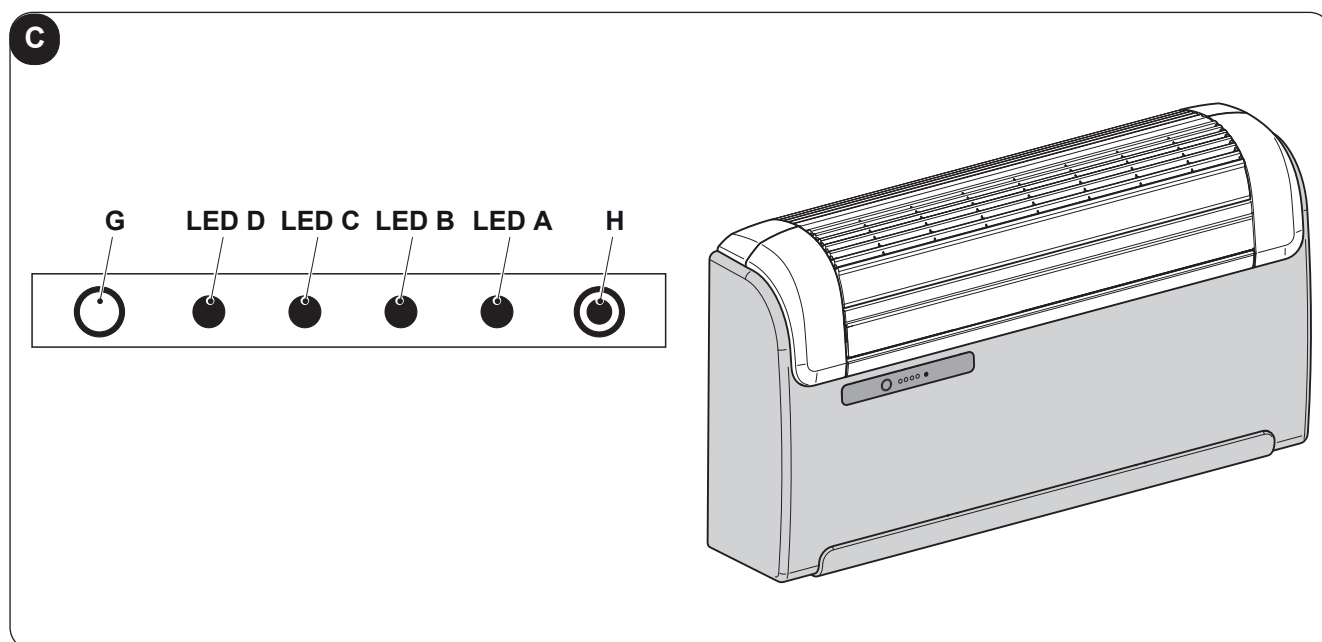

5.2.1 - SEÑALIZACIONES DEL PANEL DE MANDOS

La consola incluye las señalizaciones indicadas abajo.

CONDICIONES DE FUNCIONAMIENTO	LED
Área transparente de recepción de la señal del mando a distancia.	G
Led verde de máquina en funcionamiento (apagado cuando la máquina está en stand-by).	D
Led amarillo que indica la activación de la programación de encendido y/o apagado.	C
Led verde de encendido del compresor refrigerador.	B
Led rojo que indica la eventual necesidad de realizar la limpieza del filtro de aire.	A
Microbotón de servicio (RESET).	H

5.2.2 - GESTIÓN DEL APARATO EN CASO DE NO DISPONIBILIDAD DEL MANDO A DISTANCIA

En caso de extravío o avería del control remoto o de agotamiento de las baterías, el aparato puede funcionar solamente en modo automático, pulsando con un objeto puntiagudo el microinterruptor situado debajo del orificio que se encuentra en la consola.

Para apagar el acondicionador, pulse nuevamente el microinterruptor.

Para restablecer el funcionamiento normal del mando a distancia, es necesario enviar un mando cualquiera con el mismo, una vez que está disponible.

5.3 - USO DEL MANDO A DISTANCIA

El mando a distancia entregado con el equipamiento base del climatizador es el instrumento que permite utilizar el equipamiento de una manera más cómoda.

Es el instrumento que hay que manejar con cuidado y particularmente hay que:

- Evitar mojarlo (no hay que limpiarlo con agua o dejarlo a la intemperie).
- Evitar que se caiga al suelo o se golpee violentamente.
- Evitar la exposición directa a los rayos solares.

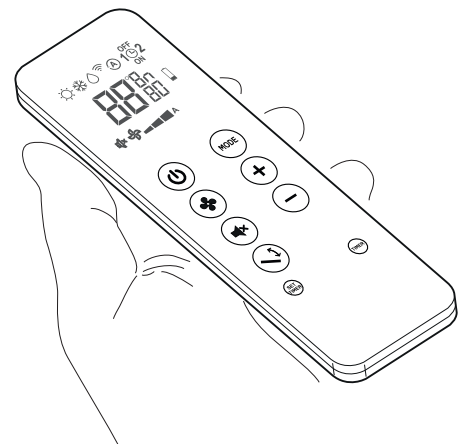

- **El mando a distancia funciona con la tecnología del infrarrojo.**
- **Durante el uso no interponer obstáculos entre el mando a distancia y el acondicionador.**
- **En caso en que en el ambiente sean utilizados otros aparatos dotados de mando a distancia (TV, grupos estéreo, etc.), se podrían producir interferencias con la consiguiente pérdida de la señal enviada.**
- **Las lámparas electrónicas y fluorescentes pueden interferir en la transmisión entre el mando a distancia y el acondicionador.**
- **Extraer las pilas de alimentación si el mando a distancia no es utilizado durante largos períodos de tiempo.**
- **La pantalla del control remoto se apaga después de unos segundos de inactividad, para reactivarla, presione cualquier tecla.**

5.3.1 - INSERCIÓN DE LAS PILAS

Las baterías de alimentación no se incluyen en el suministro.

Para colocar correctamente las baterías:

- Extraiga la tapa del compartimento de las baterías.
- Coloque las baterías en su compartimento.



Respetar escrupulosamente las polaridades indicadas en el fondo del espacio.

- Cierre correctamente la tapa.

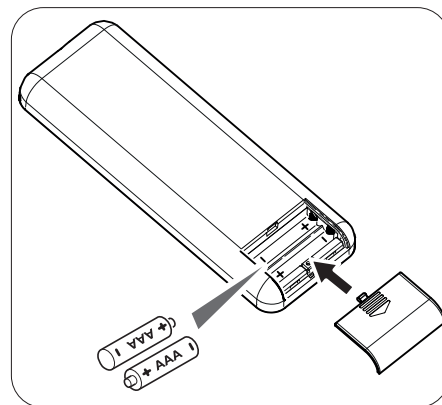

5.3.2 - SUBSTITUCIÓN DE LAS PILAS

Las pilas tienen que ser substituidas cuando el display del mando a distancia ya no está nítido o cuando el mismo no cambia ya las programaciones del climatizador.



Utilizar siempre pilas nuevas y substituir ambas a la vez.

El uso de baterías viejas o de tipo diferente puede hacer que el mando a distancia funcione mal.

El mando a distancia utiliza dos baterías alcalinas en seco de 1,5 V (tipo AAA.LR03).
Tras substituir las baterías, ajuste el reloj del mando a distancia.



Una vez descargadas, ambas pilas tienen que ser substituidas y eliminadas en los apropiados centros de recolección o como está previsto por las normativas locales.

- Si no va a utilizar el mando a distancia durante varias semanas o más, quite las baterías.
Eventuales pérdidas de las baterías podrían dañar el mando a distancia.
- La vida promedio de las baterías con un uso normal es de aproximadamente seis meses. Sustituya las baterías cuando ya no se oye la señal acústica de recepción del mando desde la unidad interior o bien si el indicador de transmisión en el mando a distancia no se enciende.



No recargue ni desarme las baterías. No arroje las baterías al fuego. Pueden quemarse o explotar.



Si el líquido de las baterías cae sobre la piel o la ropa, lave con abundante agua limpia. No utilice el mando a distancia con baterías que hayan sufrido pérdidas. Los productos químicos de las baterías pueden provocar quemaduras u otros riesgos para la salud.

5.3.3 - POSICIÓN DEL CONTROL REMOTO

- Mantenga el mando a distancia en una posición desde la cual la señal pueda llegar al receptor del aparato (la distancia máxima es unos 8 metros - con las baterías cargadas) (fig. 37).
La presencia de obstáculos (muebles, cortinas, paredes, etc.) entre el mando a distancia y el aparato reduce el alcance del mando a distancia.

5.3.4 - DESCRIPCIÓN DEL MANDO A DISTANCIA

El mando a distancia es el interfaz entre el usuario y el climatizador y, por lo tanto, es muy importante aprender a conocer cada una de sus funciones, el uso de los distintos mandos y los símbolos señalados.

MANDO A DISTANCIA

- B1** Activación/desactivación (Stand-by) de la unidad
- B2** Selección de la velocidad de ventilación mínima, media, máxima o automática
- B3** Activación/desactivación de la función **SILENT**
- B4** Activación/desactivación de la función de oscilación del flap de salida del aire
- B5** Selección del modo de funcionamiento
- enfriamiento > calentamiento > ventilación >
> deshumidificador > automático
- B6** Incremento temperatura deseada/reloj/programación
- B7** Decremento temperatura deseada/reloj/programación
- B8** Activación/desactivación de la pantalla consola de señalización
- B9** Ajuste reloj/programación
- B10** Activación/desactivación de las funciones programación 1 / programación 2

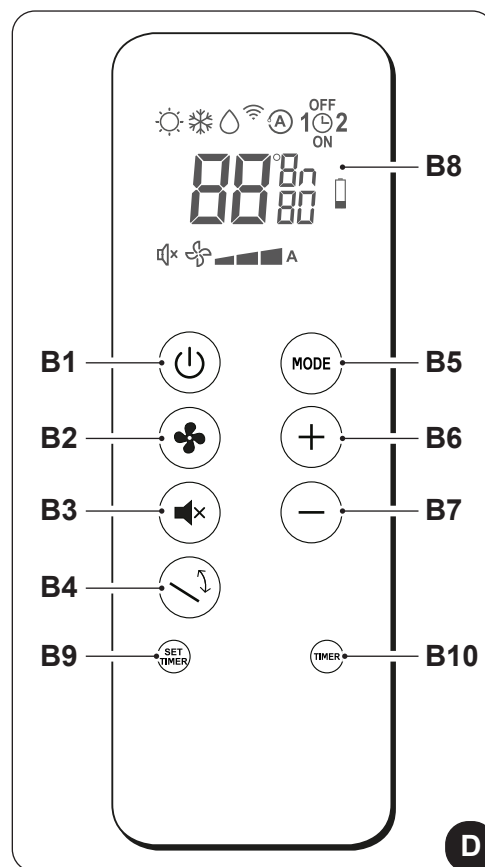

PANTALLA

- D1** Modo calentamiento
- D2** Modo enfriamiento
- D3** Modo deshumidificador
- D4** Transmisión del mando en curso
- D5** Modo automático
- D6** Programa 1
- D7** Configuración tiempo de apagado programado
- D8** Configuración reloj/programa
- D9** Programa 2
- D10** Configuración tiempo de encendido programado
- D11** Unidad de medida temperaturas/tiempo
- D12** Señalización batería descargada
- D13** Temporizador minutos
- D14** Temperatura deseada/reloj/programación
- D15** Velocidad de ventilación automática
- D16** Velocidad de ventilación máxima
- D17** Velocidad de ventilación media
- D18** Velocidad de ventilación mínima
- D19** Función SILENT activada

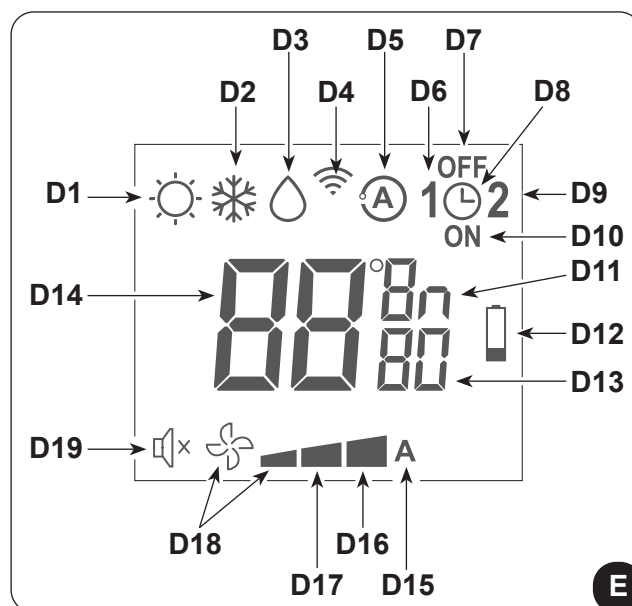

5.3.5 - RESTABLECIMIENTO DE TODAS LAS FUNCIONES DEL MANDO A DISTANCIA

Substituyendo las baterías o quitándolas, aunque sólo por pocos momentos, todas las configuraciones del mando a distancia se reinician.

De esta manera, se anulan todas las configuraciones horarias del temporizador memorizadas en el mando a distancia que restablece todos los ajustes predeterminados.

5.4 - DESCRIPCIÓN DE LAS FUNCIONES DEL ACONDICIONADOR

- Con el mando a distancia se puede controlar el sistema.
Para enviar comandos hacia el acondicionador es necesario dirigir la parte anterior del mando a distancia hacia el cuadro de mando del aparato.
La recepción de la señal emitida se confirma mediante la emisión de una señal acústica.
- La distancia máxima desde la cual la recepción de los mandos puede ocurrir corresponde a unos 8 metros (con las baterías cargadas).

5.4.1 - ENCENDIDO/APAGADO DEL APARATO

- Presione el pulsador B1 en el mando a distancia para activar o desactivar (stand-by) el acondicionador. El sistema e controle de la unidad es equipado con memoria, por esta razón todas las configuraciones no se perderán al apagamiento del aparat



En caso de parada prolongada del aparato, desactívelo accionando el interruptor general o desenchufando la clavija de la toma de corriente.

5.4.2 - FUNCIONAMIENTO SÓLO EN MODO “BIENESTAR” (AUTOMÁTICO)

- En este modo, en función de la temperatura interior del local, se regula automáticamente la temperatura de la instalación y la velocidad del ventilador, según la temperatura programada (excepto en caso de funcionamiento de deshumidificación).
- Para activar este modo, presione varias veces la tecla **B5** en el mando a distancia hasta cuando en su pantalla se visualiza el símbolo **D5**.

En este modo, el aparato configura automáticamente el modo de funcionamiento (enfriamiento, ventilación o, si aplicable, calentamiento), la temperatura del sistema y la velocidad de ventilación.

5.4.3 - FUNCIONAMIENTO SÓLO EN MODO “ENFRIAMIENTO”

- En este modo de funcionamiento, el aparato deshumidifica y enfría el ambiente.
- Para activar este modo, presione varias veces la tecla **B5** en el mando a distancia hasta cuando en su pantalla se visualiza el símbolo **D2**.
- En este modo de funcionamiento es posible regular la temperatura deseada y la velocidad del ventilador. Luego de tres minutos (como tiempo máximo) desde la activación de este modo de funcionamiento, el aparato empieza a suministrar aire frío.

5.4.4 - FUNCIONAMIENTO SÓLO EN MODO “DESHUMIDIFICACIÓN”

- En este modo de funcionamiento el aparato deshumidifica el ambiente.
Por lo tanto, la activación de esta función resulta particularmente útil durante las estaciones intermedias, o en esos días de lluvia en que la temperatura es agradable pero la excesiva humedad provoca incomodidad.

- En este modo se ignora tanto la regulación de la temperatura ambiente como la regulación de la velocidad del ventilador, que siempre es mínima.
- Luego, todas las indicaciones de la temperatura y de la velocidad del ventilador desaparecen de la pantalla (LED6) del panel de mandos (fig.F).
- Para activar este modo, presione varias veces la tecla **B5** en el mando a distancia hasta que en su pantalla se visualice el símbolo **D3** y el símbolo de la ventilación mínima **D18**.
- En Deshumidificación, es normal que el aparato funcione de manera intermitente.

5.4.5 - FUNCIONAMIENTO SÓLO EN MODO “VENTILACIÓN”

- En este modo de funcionamiento el aparato no ejerce ninguna acción sobre la temperatura ni sobre la humedad del aire en el ambiente.
- Para activar este modo, presione varias veces la tecla **B5** en el mando a distancia hasta que en su pantalla se visualice el símbolo de la ventilación mínima **D18** (ventilador + primera muesca).

En este modo es posible seleccionar la velocidad máxima, media y mínima del ventilador.

5.4.6 - FUNCIONAMIENTO SÓLO EN MODO “CALENTAMIENTO”

- Utilizando este modo el aparato calienta el ambiente.
- Para activar este modo, presione varias veces la tecla **B5** en el mando a distancia hasta cuando en su pantalla se visualiza el símbolo **D1**.
- En este modo de funcionamiento es posible regular la temperatura deseada y la velocidad del ventilador. Luego de tres minutos (como tiempo máximo) desde la activación de este modo de funcionamiento, el aparato empieza a suministrar calor.

5.4.7 - CONTROL DE LA DIRECCIÓN DEL FLUJO DE AIRE

- Presione la tecla **B4** en el mando a distancia para activar/desactivar la oscilación continua del deflector móvil de salida del aire (fig.A - rif. 1).
- Cuando la oscilación continua está activada, una adicional presión de la tecla **B5** permite bloquear el deflector para que se obtenga la dirección vertical deseada para el flujo de aire.



La posición del deflector móvil nunca se debe forzar manualmente.

5.4.8 - CONTROL DE LA VELOCIDAD DEL VENTILADOR

- El control de la velocidad del ventilador ocurre por medio de la tecla **B2** (en el mando a distancia).
- Presionando varias veces esta tecla, la velocidad cambia según la siguiente secuencia: Baja > Media > Alta > Automática.
- Cuanto mayor sea la velocidad programada, mayor será el rendimiento del aparato, pero también mayor su intensidad acústica.
- Regulando el modo **automático**, el microprocesador a bordo regula automáticamente la velocidad, manteniéndola más alta cuanto mayor es la diferencia entre la temperatura detectada en el ambiente y la temperatura regulada.
- La velocidad se reduce automáticamente a medida que la temperatura ambiente se acerca a la temperatura programada.
- En modo deshumidificación no es posible controlar la velocidad, ya que el aparato funciona solamente a baja velocidad.



Si ambas unidades están en funcionamiento, la ventilación de UNICO MASTER y WALL está limitada a la velocidad baja

5.4.9 - TECLA SILENT

- Para activar este modo, presione la tecla **B3** en el mando a distancia.
- La activación de la función **SILENT** permite obtener múltiples resultados:
 - aumento gradual de la temperatura configurada en modo enfriamiento
 - disminución gradual de la temperatura configurada para el calentamiento (sólo versiones HP)
 - reducción de la velocidad de ventilación
- Para la activación de la función **SILENT**, primero es necesario seleccionar el modo de funcionamiento y la temperatura deseada, entonces activar la función **SILENT** presionando la tecla **B3**.

5.5 - CONFIGURACIÓN DEL TEMPORIZADOR

- La lógica del aparato pone a disposición del Usuario la posibilidad de hacer uso de dos diferentes programas del temporizador (vea párrafo 6.5.2), gracias a los cuales el aparato se puede desactivar y activar (o viceversa) en horarios de su preferencia (por ejemplo se puede activarlo poco antes del horario del regreso previsto para que en la habitación se haya una temperatura ya agradable).
- Si se desea utilizar estas funciones, primero es necesario configurar el horario correcto (vea párrafo 6.5.1) y luego configurar el temporizador a los horarios deseados.

5.5.1 - CONFIGURACIÓN DEL RELOJ Y DEL TEMPORIZADOR

Para configurar la hora, trabaje con el mando a distancia como sigue:

- a. Presione la tecla **B9** (SET TIMER) hasta cuando en la pantalla se visualiza la indicación de las horas **h** (D11)
- b. Configure la hora con las teclas **B6** (+) y **B7** (-).
- c. Presione la tecla **B9** hasta cuando en la pantalla se visualiza la indicación de los minutos **m** (D11).
- d. Configure los minutos con las teclas **B6** (+) y **B7** (-).
- e. Presione la tecla **B9** para memorizar la hora y proseguir con la programación del temporizador.

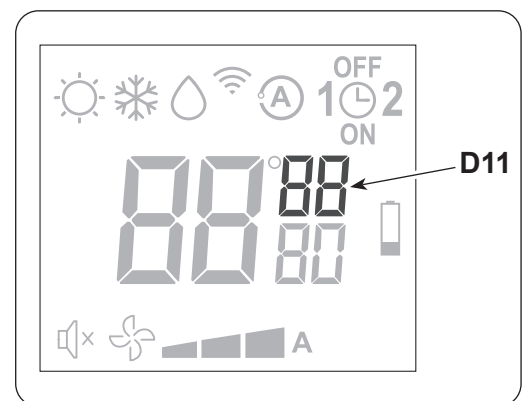

5.5.2 - CONFIGURACIÓN DE LOS HORARIOS DEL TEMPORIZADOR (PROGR. 1 Y PROGR. 2)

Es posible configurar uno o ambos los programas del temporizador.

Para configurar los horarios de activación y desactivación del aparato en los dos programas utilice el mando a distancia y obre como sigue:

- a. Presione una o más veces la tecla **B9** (SET TIMER) hasta cuando en la pantalla se visualiza el símbolo **1** (D6) (Horario de activación del 1° programa) y el símbolo **ON** (D10).
- b. Con las teclas **B6** (+) y **B7** (-), aumente o disminuya la hora en la cual se desea que el acondicionador se active. La variación de la hora configurable con las teclas **B6** (+) y **B7** (-) es de 30 minutos.
- c. Presione una segunda vez la tecla **B9** (SET TIMER); en la pantalla se visualiza el símbolo **1** (D6) (Horario de desactivación del 1° programa) y el símbolo **OFF** (D7).

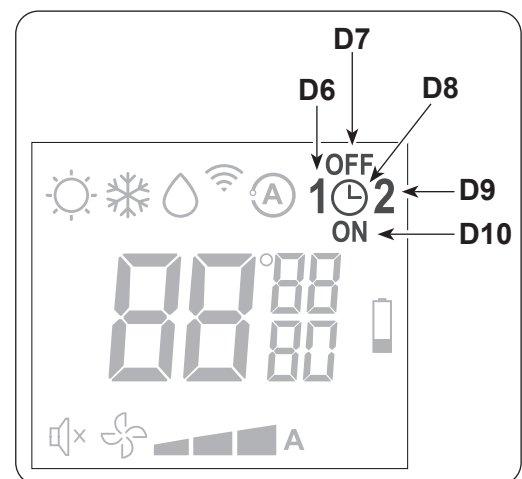

- d. Con las teclas **B6 (+)** y **B7 (-)**, aumente o disminuya la hora en la cual se desea que el acondicionador se apague. La variación de la hora configurable con las teclas **B6 (+)** y **B7 (-)** es de 30 minutos.
- e. Presione una segunda vez la tecla **B9 (SET TIMER)**; en la pantalla se visualiza el símbolo **2 (D9)** (Horario de activación del 2° programa) y el símbolo **ON (D10)**.
- f. Con las teclas **B6 (+)** y **B7 (-)**, aumente o disminuya la hora en la cual se desea que el acondicionador se active.
La variación de la hora configurable con las teclas **B6 (+)** y **B7 (-)** es de 30 minutos.
- g. Presione una segunda vez la tecla **B9 (SET TIMER)**; en la pantalla se visualiza el símbolo **2 (D6)** (Horario de desactivación del 2° programa) y el símbolo **OFF (D7)**.
- h. Con las teclas **B6 (+)** y **B7 (-)**, aumente o disminuya la hora en la cual se desea que el acondicionador se apague. La variación de la hora configurable con las teclas **B6 (+)** y **B7 (-)** es de 30 minutos.
- i. Para volver al modo de funcionamiento normal, presione una o más veces la tecla **B9 (SET TIMER)** hasta cuando en la pantalla se apagan todos los símbolos referidos a esta configuración.

5.5.3 - ACTIVACIÓN Y DESACTIVACIÓN DEL TEMPORIZADOR

Una vez configurados, los programas del temporizador se pueden activar o no según las necesidades contingentes.

La activación puede ser relativa a uno de los dos programas o ambos.

En particular, cada vez que se presiona el pulsador **B9 (SET TIMER)** (Activación de los programas) la situación cambia como sigue:

- Activación sólo del 1° Programa.
- Activación sólo del 2° Programa.
- Activación del 1° y del 2° Programa.
- Desactivación de ambos programas.



5.6 - DIAGNOSIS, ALARMAS E INCONVENIENTES

5.6.1 - DIAGNOSIS DE LOS INCONVENIENTES

Para el Usuario es sumamente importante saber distinguir eventuales inconvenientes o anomalías operativas, del comportamiento normal del aparato durante su funcionamiento. Los inconvenientes más comunes, además, se pueden resolver fácilmente mediante simples operaciones realizadas por el propio Usuario (véase el párrafo “Anomalías y soluciones”).



Para todas las otras señalizaciones (vea párrafo: 5.6.2) es necesario contactar siempre el servicio de asistencia técnica



Se recuerda que cualquier intento de reparación realizado por personal no autorizado provoca la caducidad inmediata de toda forma de garantía.

5.6.2 - PRUEBAS DE FUNCIONAMIENTO Y DIAGNÓSTICO DE EVENTUALES ANOMALÍAS

El climatizador puede realizar un breve ciclo de autodiagnóstico para verificar el correcto funcionamiento de los componentes internos, durante el cual es posible configurar el control electrónico en función de la instalación del aparato en la parte alta (en el techo) o baja (en el suelo) de la pared.

Para activar la función de autodiagnóstico, realice las siguientes operaciones:

- Alimente el aparato conectando la clavija o accionando el seccionador de la instalación.
- Verifique que la máquina esté en stand-by (ningún led encendido en la consola).
- Utilizando un objeto puntiagudo, pulse durante al menos 10 segundos el microbotón situado debajo del orificio situado a la izquierda de la consola. La emisión de una señal acústica indica la activación de la función de autodiagnóstico.

En la consola se visualiza durante algunos instantes la actual configuración de la máquina, según el siguiente esquema:

- LED A** (rojo) encendido: aparato dotado de función bomba de calor;
- LED B** (verde) encendido: instalación en la parte baja de la pared (en el suelo; regulación de fábrica)
- LED C** (amarillo) encendido: instalación en la parte alta de la pared (en el techo);
- LED D** (verde) encendido: función de restablecimiento de las regulaciones después de un apagón activa (regulación de fábrica).

A continuación, todos los leds en la consola comienzan a parpadear simultáneamente durante 10 segundos. Durante esta fase, obrando sobre la micro tecla, se puede modificar la configuración visualizada previamente relativa al tipo de instalación del equipo.



La configuración del control electrónico para instalación en la parte alta de la pared determina la corrección automática de la temperatura ambiente detectada (equivalente a 3 °C).

La función de autodiagnóstico activa el aparato en modo calentamiento (si está dotado de función bomba de calor) durante aproximadamente 2 minutos y, a continuación, en modo enfriamiento, durante otros 2 minutos. Es posible interrumpir la función antes de tiempo, enviando un mando de apagado con el control remoto. Si el climatizador se bloquea con indicación de alarma (según la tabla siguiente), comunique al centro de asistencia los leds que parpadean para facilitar la intervención.

DESCRIPCIÓN	LED D VERDE	LED C AMARILLO	LED B VERDE	LED A ROJO
Recalentamiento del intercambiador interno de la unidad UNICO (HTI)	OFF	OFF	ON*	OFF
Recalentamiento del intercambiador externo de la unidad UNICO (HTE)	OFF	OFF	ON*	ON*
Avería de la sonda de temperatura externa de la unidad UNICO (cortocircuito) (TFS7)	OFF	ON*	OFF	OFF
Avería de la sonda de temperatura externa de la unidad UNICO (circuito abierto) (TFS8)	OFF	OFF	OFF	ON*
Disfunción del ventilador interno de la unidad UNICO (SV)	OFF	ON*	OFF	ON*
Temperatura insuficiente del intercambiador de la unidad UNICO (CF/RL)	OFF	ON*	ON*	OFF
Nivel máximo de agua de condensación en la unidad UNICO (OF)	OFF	ON*	ON*	ON*
Parámetros EEprom no válidos en la unidad UNICO (CKS)	ON*	OFF	OFF	OFF
Avería de la sonda de temperatura ambiente de la unidad UNICO (cortocircuito) (TFS1)	ON*	OFF	ON*	OFF
Avería de la sonda de temperatura ambiente de la unidad UNICO (circuito abierto) (TFS2)	ON*	OFF	ON*	ON*
Avería de la sonda de temperatura del intercambiador interno de la unidad UNICO (cortocircuito) (TFS3)	ON*	ON*	OFF	OFF
Avería de la sonda de temperatura del intercambiador interno de la unidad UNICO (circuito abierto) (TFS4)	ON*	ON*	OFF	ON*
Avería de la sonda de temperatura del intercambiador externo de la unidad UNICO (cortocircuito) (TFS5)	ON*	ON*	ON*	OFF
Avería de la sonda de temperatura del intercambiador externo de la unidad UNICO (circuito abierto) (TFS6)	ON*	ON*	ON*	ON*
Disfunción de la unidad SPLIT	ON*	OFF	OFF	ON*
*: Intermitente				

Advertencias indicadas durante el funcionamiento normal, que no se deben interpretar como anomalías.

Led A: ndica la posible necesidad de limpieza del filtro.

Después de esta operación, la led se debe apagar manualmente.

Led B encendido fijo: indicación de alta temperatura batería.

Led A + led C intermitentes: funcionamiento continuo bomba.

En caso de disfunción de la unidad SPLIT, es posible hacer funcionar temporalmente solo la unidad UNICO. Para cancelar el estado de alarma y habilitar solo la unidad UNICO, es necesario interrumpir la alimentación eléctrica de ambas unidades, esperar algunos segundos y volver a conectar solo la unidad UNICO a la línea de alimentación.

Una vez restablecido el correcto funcionamiento de SPLIT, es suficiente conectar la alimentación de la unidad para que sea detectada por UNICO.

5.6.3 - ESTOS ASPECTOS FUNCIONALES NO DEBEN SER INTERPRETADOS COMO INCONVENIENTES

Durante el funcionamiento normal es posible que se verifique lo siguiente:

- a. El compresor no vuelve a ponerse en marcha, antes de que haya transcurrido un cierto período de tiempo: tres minutos aproximadamente desde la orden de encendido, si ha habido una parada anterior.**
 - En la lógica de funcionamiento del aparato está previsto un retraso entre la parada y el reencendido del compresor, para proteger a este último de encendidos demasiado frecuentes.

- b. Durante el funcionamiento en calentamiento de los aparatos con función bomba de calor, la distribución de aire caliente puede tardar unos minutos después del encendido del compresor.**
 - Si el ventilador se encendiese simultáneamente al compresor, dado que en los primeros minutos el aparato aún no funciona en régimen, se introduciría en el ambiente aire excesivamente frío (que podría causar molestias a los ocupantes).

5.6.4 - ANOMALÍAS Y REMEDIOS

Mal funcionamiento	Causa	¿Qué se debe hacer?
El aparato no se enciende	Interrupción de corriente.	Espere a que se restablezca la corriente.
	La unidad se ha desconectado de la corriente.	Compruebe que la clavija esté enchufada a la toma de corriente.
	El interruptor de alimentación está en posición "0"	Mueva el interruptor de alimentación en posición "1" (figura 39).
	El fusible se ha interrumpido o el interruptor magnetotérmico se ha activado.	Substituya el fusible o reinicie el interruptor magnetotérmico.
	Las baterías del mando a distancia están agotadas.	Sustituya las baterías.
	La hora regulada en el temporizador es incorrecta.	Espere o anule la regulación del temporizador.
El aparato no enfría/no calienta suficientemente nunca más	Regulación errónea de la temperatura.	Regule correctamente la temperatura. Para conocer el procedimiento, consulte el capítulo "Uso del mando a distancia".
	El filtro del aire está sucio.	Limpie el filtro de aire.
	Las puertas o las ventanas están abiertas.	Cierre las puertas o las ventanas.
	Las tomas de entrada o salida del aire de las unidades interior o exterior están obstruidas.	Quite las obstrucciones y reencienda el aparato.
	Aumentó la carga termo refrigerante (por ejemplo, una puerta o una ventana se han dejado abiertas, o el acondicionador está instalado en un entorno con un equipo que disipa una grande cantidad de calor);	Cierre la puerta o la ventana. Cambie el entorno de instalación.
	Ambas unidades internas están en función; la carga térmica es superior a la potencia de cada unidad interna.	Apague una de las dos unidades internas.
 Si el problema no se ha resuelto, contacte al servicio de asistencia técnica más cercano. Dé informaciones detalladas sobre el mal funcionamiento y la versión del aparato.		

6 - USO UNICO WALL

6.1 - ADVERTENCIAS



La instalación y la conexión eléctrica del aparato deben ser realizadas por personal especializado, dotado de los requisitos previstos por la ley. Las instrucciones para la instalación están contenidas en el párrafo correspondiente del presente manual.



Ningún objeto u obstáculo estructural o decorativo (muebles, cortinas, plantas, follaje, persianas, etc.) deberá obstruir, bajo ningún concepto, el flujo normal de aire interior en las rejillas de aspiración o impulsión, o el de aire exterior de condensación, en las tomas practicadas en la pared exterior.



- **No se apoye ni se sienta sobre la carcasa del acondicionador, para evitar graves daños a las partes exteriores.**
- **No mueva manualmente el deflector de salida de aire. Para llevar a cabo esta operación de manera automática, utilice siempre el mando a distancia.**
- **En caso de pérdidas de agua de condensación en el aparato, es necesario apagarlo inmediatamente y quitar la alimentación eléctrica, comprobando la causa de las mismas. Si no puede corregirlas fácilmente, llame al Servicio de Asistencia Técnica.**
- **Durante el funcionamiento de calefacción, el acondicionador elimina periódicamente el hielo que se podría formar sobre la batería externa. En esta situación (descongelación), la máquina sigue funcionando pero no suministra aire caliente al local. La duración de esta fase puede ser de 3 a 10 minutos como máximo.**
- **Limpie periódicamente el filtro de aire, tal como se describe en el párrafo (7.1.2).**



El aparato no debe ser instalado en locales en los que haya o se produzcan gases explosivos, o con condiciones de humedad y temperatura fuera de los límites máximos definidos en el Manual de Instalación.

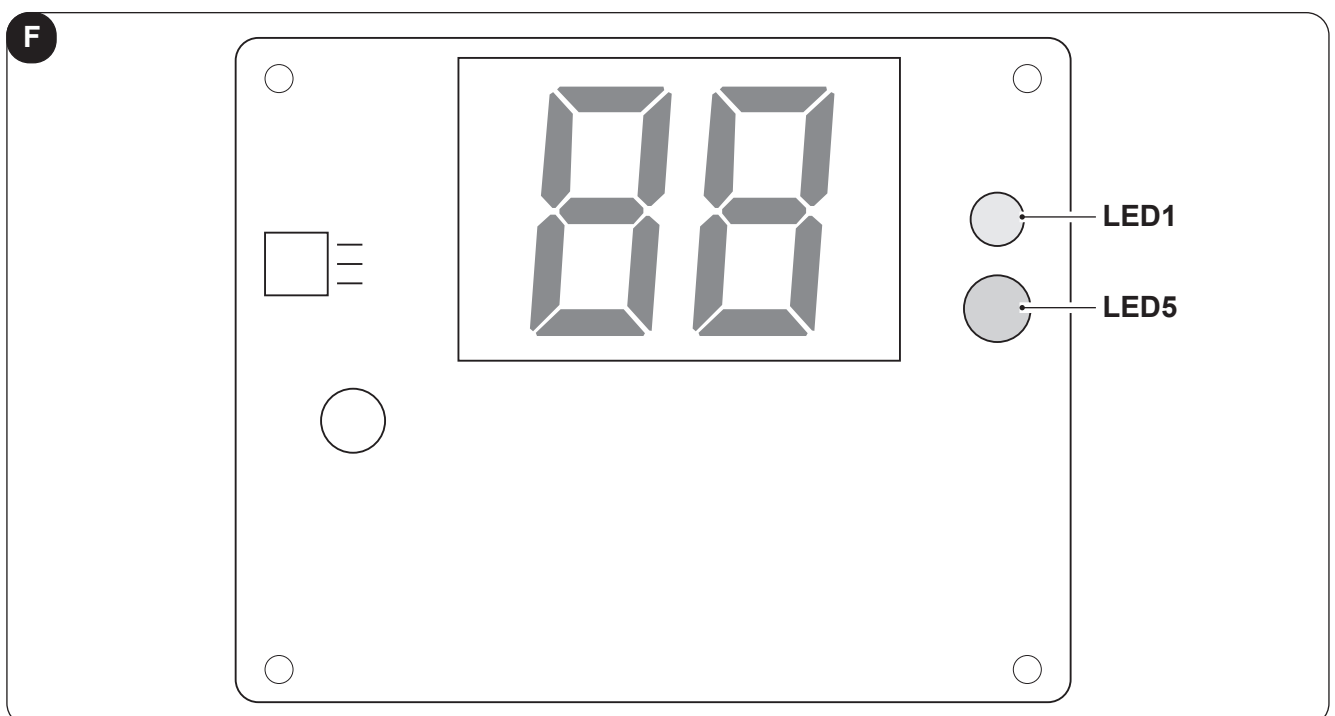

6.2 - DESCRIPCIÓN DE LA CONSOLA DE VISUALIZACIÓN

6.2.1 - SEÑALIZACIONES DEL PANEL DE MANDOS

La consola incluye las señalizaciones indicadas abajo.

CONDICIONES DE FUNCIONAMIENTO	PANTALLA	LED5	LED1
Modo de espera (temporizador deshabilitado)	OFF	OFF	OFF
Modo enfriamiento	18÷30°C (64÷86°F)	ON (azul)	x
Modo calentamiento	16÷30°C (61÷86°F)	ON (rojo)	x
Modo deshumidificador	--	ON (azul)	x
Modo sólo VENTILADOR	--	OFF	x
Modo automático	A	x	x
Temporizador habilitado	x	x	ON
Función de auto-diagnóstico habilitada	AL	OFF	OFF
Abertura contacto WIN	P	OFF	x
Velocidad de ventilación máxima	H1	x	x
Velocidad de ventilación mínima	NE	x	x
Velocidad de ventilación baja	Lo	x	x
Velocidad de ventilación automática	Au	x	x

6.2.2 - FUNCIONAMIENTO MANUAL

El funcionamiento manual puede ser utilizado temporalmente, si no se encuentra el mando a distancia o si las baterías están agotadas.

- Abra y levante el panel frontal hasta alcanzar un ángulo en el que se bloquea y se oye un “clic” (figura 40).
- Pulse una sola vez el botón de mando manual (AUTO/OFF) para iniciar el funcionamiento en modo “AUTO” (figura 41).
- Cierre bien el panel, colocándolo en la posición original (figura 42).



- Pulsando el botón manual, el modo de funcionamiento pasa en secuencia a: AUTO > OFF.**
- Para restablecer el funcionamiento desde el mando a distancia, utilice directamente el mando.**

6.3 - USO DEL MANDO A DISTANCIA

El mando a distancia entregado con el equipamiento base del climatizador es el instrumento que permite utilizar el equipamiento de una manera más cómoda.

Es el instrumento que hay que manejar con cuidado y particularmente hay que:

- Evitar mojarlo (no hay que limpiarlo con agua o dejarlo a la intemperie).
- Evitar que se caiga al suelo o se golpee violentamente.
- Evitar la exposición directa a los rayos solares.

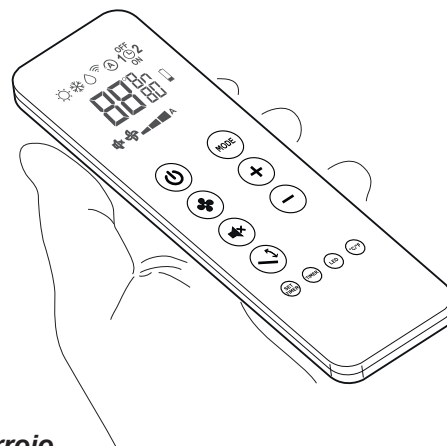

- **El mando a distancia funciona con la tecnología del infrarrojo.**
- **Durante el uso no interponer obstáculos entre el mando a distancia y el acondicionador.**
- **En caso en que en el ambiente sean utilizados otros aparatos dotados de mando a distancia (TV, grupos estéreo, etc.), se podrían producir interferencias con la consiguiente pérdida de la señal enviada.**
- **Las lámparas electrónicas y fluorescentes pueden interferir en la transmisión entre el mando a distancia y el acondicionador.**
- **Extraer las pilas de alimentación si el mando a distancia no es utilizado durante largos períodos de tiempo.**
- **La pantalla del control remoto se apaga después de unos segundos de inactividad, para reactivarla, presione cualquier tecla.**

6.3.1 - INSERCIÓN DE LAS PILAS

Las baterías de alimentación no se incluyen en el suministro.

Para colocar correctamente las baterías:

- a. Extraiga la tapa del compartimento de las baterías.
- b. Coloque las baterías en su compartimento.



Respetar escrupulosamente las polaridades indicadas en el fondo del espacio.

- c. Cierre correctamente la tapa.

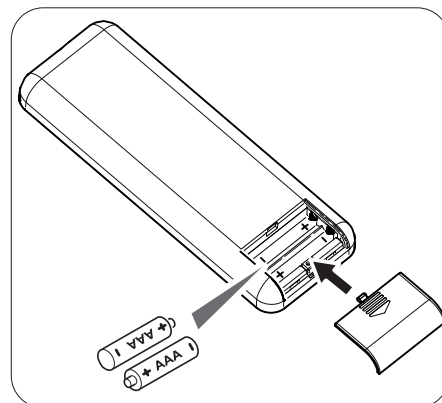

6.3.2 - SUBSTITUCIÓN DE LAS PILAS

Las pilas tienen que ser substituidas cuando el display del mando a distancia ya no está nítido o cuando el mismo no cambia ya las programaciones del climatizador.



Utilizar siempre pilas nuevas y substituir ambas a la vez.
El uso de baterías viejas o de tipo diferente puede hacer que el mando a distancia funcione mal.

El mando a distancia utiliza dos baterías alcalinas en seco de 1,5 V (tipo AAA.LR03).
Tras substituir las baterías, ajuste el reloj del mando a distancia.



Una vez descargadas, ambas pilas tienen que ser substituidas y eliminadas en los apropiados centros de recolección o como está previsto por las normativas locales.

- Si no va a utilizar el mando a distancia durante varias semanas o más, quite las baterías.
Eventuales pérdidas de las baterías podrían dañar el mando a distancia.
- La vida promedio de las baterías con un uso normal es de aproximadamente seis meses. Sustituya las baterías cuando ya no se oye la señal acústica de recepción del mando desde la unidad interior o bien si el indicador de transmisión en el mando a distancia no se enciende.



No recargue ni desarme las baterías. No arroje las baterías al fuego. Pueden quemarse o explotar.



Si el líquido de las baterías cae sobre la piel o la ropa, lave con abundante agua limpia. No utilice el mando a distancia con baterías que hayan sufrido pérdidas. Los productos químicos de las baterías pueden provocar quemaduras u otros riesgos para la salud.

6.3.3 - POSICIÓN DEL CONTROL REMOTO

- Mantenga el mando a distancia en una posición desde la cual la señal pueda llegar al receptor del aparato (la distancia máxima es unos 8 metros - con las baterías cargadas) (fig. 38).
La presencia de obstáculos (muebles, cortinas, paredes, etc.) entre el mando a distancia y el aparato reduce el alcance del mando a distancia.

6.3.4 - DESCRIPCIÓN DEL MANDO A DISTANCIA

El mando a distancia es el interfaz entre el usuario y el climatizador y, por lo tanto, es muy importante aprender a conocer cada una de sus funciones, el uso de los distintos mandos y los símbolos señalados.

MANDO A DISTANCIA

- B1** Activación/desactivación (Stand-by) de la unidad
- B2** Selección de la velocidad de ventilación mínima, media, máxima o automática
- B3** Activación/desactivación de la función **SILENT**
- B4** Activación/desactivación de la función de oscilación del flap de salida del aire
- B5** Selección del modo de funcionamiento
- enfriamiento > calentamiento > ventilación >
> deshumidificador > automático
- B6** Incremento temperatura deseada/reloj/programación
- B7** Decremento temperatura deseada/reloj/programación
- B8** Activación/desactivación de la pantalla consola de señalización
- B9** Ajuste reloj/programación
- B10** Activación/desactivación de las funciones programación 1 / programación 2
- B11** Activación/desactivación del encendido de la pantalla a bordo de la máquina
- B12** Selección unidad de la temperatura deseada °C/F

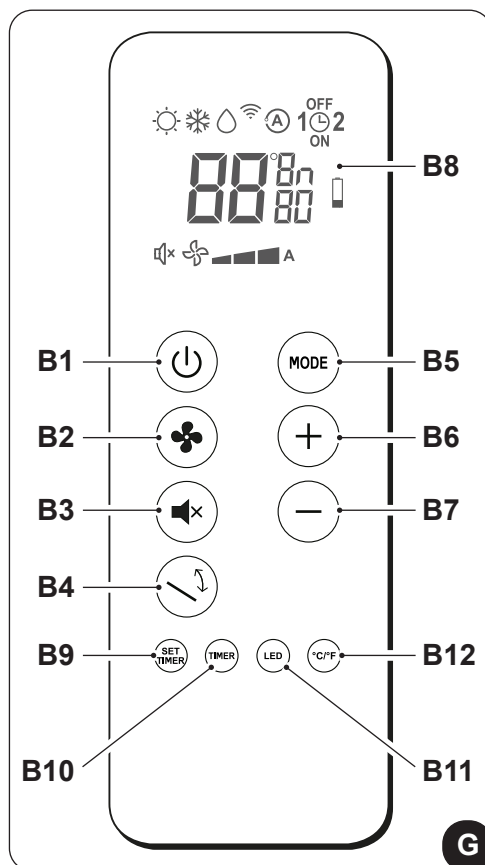

PANTALLA

- D1 Modo calentamiento
- D2 Modo enfriamiento
- D3 Modo deshumidificador
- D4 Transmisión del mando en curso
- D5 Modo automático
- D6 Programa 1
- D7 Configuración tiempo de apagado programado
- D8 Configuración reloj/programa
- D9 Programa 2
- D10 Configuración tiempo de encendido programado
- D11 Unidad de medida temperaturas/tiempo
- D12 Señalización batería descargada
- D13 Temporizador minutos
- D14 Temperatura deseada/reloj/programación
- D15 Velocidad de ventilación automática
- D16 Velocidad de ventilación máxima
- D17 Velocidad de ventilación media
- D18 Velocidad de ventilación mínima
- D19 Función SILENT activada

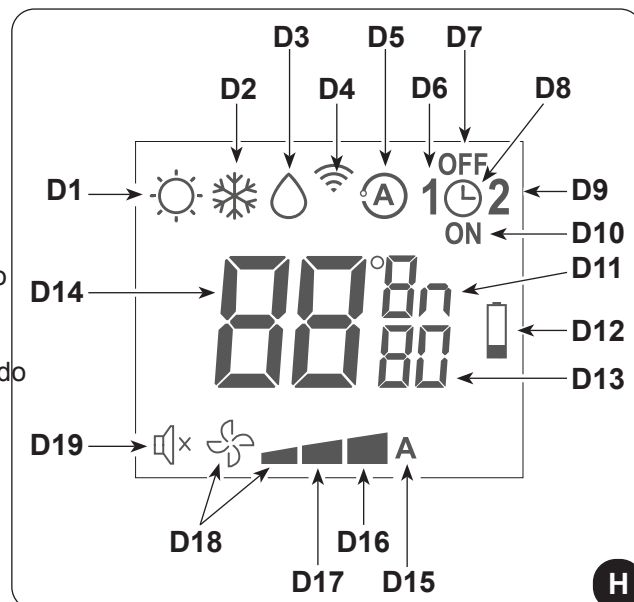

6.3.5 - RESTABLECIMIENTO DE TODAS LAS FUNCIONES DEL MANDO A DISTANCIA

Substituyendo las baterías o quitándolas, aunque sólo por pocos momentos, todas las configuraciones del mando a distancia se reinician.

De esta manera, se anulan todas las configuraciones horarias del temporizador memorizadas en el mando a distancia que restablece todas los ajustes predeterminados.

6.4 - DESCRIPCIÓN DE LAS FUNCIONES DEL ACONDICIONADOR

- Con el mando a distancia se puede controlar el sistema.
Para enviar comandos hacia el acondicionador es necesario dirigir la parte anterior del mando a distancia hacia el cuadro de mando del aparato.
La recepción de la señal emitida se confirma mediante la emisión de una señal acústica.
- La distancia máxima desde la cual la recepción de los mandos puede ocurrir corresponde a unos 8 metros (con las baterías cargadas).

6.4.1 - ENCENDIDO/APAGADO DEL APARATO

- Presione el pulsador B1 en el mando a distancia para activar o desactivar (stand-by) el acondicionador. El sistema e controle de la unidad es equipado con memoria, por esta razón todas las configuraciones no se perderán al apagamiento del aparat



En caso de parada prolongada del aparato, desactívelo accionando el interruptor general o desenchufando la clavija de la toma de corriente.

6.4.2 - FUNCIONAMIENTO SÓLO EN MODO “BIENESTAR” (AUTOMÁTICO)

- En este modo, en función de la temperatura interior del local, se regula automáticamente la temperatura de la instalación y la velocidad del ventilador, según la temperatura programada (excepto en caso de funcionamiento de deshumidificación).
- Para activar este modo, presione varias veces la tecla **B5** en el mando a distancia hasta cuando en su pantalla se visualiza el símbolo **D5**.

En este modo, el aparato configura automáticamente el modo de funcionamiento (enfriamiento, ventilación o, si aplicable, calentamiento), la temperatura del sistema y la velocidad de ventilación.

6.4.3 - FUNCIONAMIENTO SÓLO EN MODO “ENFRIAMIENTO”

- En este modo de funcionamiento, el aparato deshumidifica y enfría el ambiente.
- Para activar este modo, presione varias veces la tecla **B5** en el mando a distancia hasta cuando en su pantalla se visualiza el símbolo **D2**.
- En este modo de funcionamiento es posible regular la temperatura deseada y la velocidad del ventilador. Luego de tres minutos (como tiempo máximo) desde la activación de este modo de funcionamiento, el aparato empieza a suministrar aire frío.

6.4.4 - FUNCIONAMIENTO SÓLO EN MODO “DESHUMIDIFICACIÓN”

- En este modo de funcionamiento el aparato deshumidifica el ambiente. Por lo tanto, la activación de esta función resulta particularmente útil durante las estaciones intermedias, o en esos días de lluvia en que la temperatura es agradable pero la excesiva humedad provoca incomodidad.
- En este modo se ignora tanto la regulación de la temperatura ambiente como la regulación de la velocidad del ventilador, que siempre es mínima.
- Luego, todas las indicaciones de la temperatura y de la velocidad del ventilador desaparecen de la pantalla (LED6) del panel de mandos (fig.F).
- Para activar este modo, presione varias veces la tecla **B5** en el mando a distancia hasta que en su pantalla se visualice el símbolo **D3** y el símbolo de la ventilación mínima **D18**.
- En Deshumidificación, es normal que el aparato funcione de manera intermitente.

6.4.5 - FUNCIONAMIENTO SÓLO EN MODO “VENTILACIÓN”

- En este modo de funcionamiento el aparato no ejerce ninguna acción sobre la temperatura ni sobre la humedad del aire en el ambiente.
- Para activar este modo, presione varias veces la tecla **B5** en el mando a distancia hasta que en su pantalla se visualice el símbolo de la ventilación mínima **D18** (ventilador + primera muesca).

En este modo es posible seleccionar la velocidad máxima, media y mínima del ventilador.

6.4.6 - FUNCIONAMIENTO SÓLO EN MODO “CALENTAMIENTO”

- Utilizando este modo el aparato calienta el ambiente.
- Para activar este modo, presione varias veces la tecla **B5** en el mando a distancia hasta cuando en su pantalla se visualiza el símbolo **D1**.
- En este modo de funcionamiento es posible regular la temperatura deseada y la velocidad del ventilador. Luego de tres minutos (como tiempo máximo) desde la activación de este modo de funcionamiento, el aparato empieza a suministrar calor.

6.4.7 - CONTROL DE LA DIRECCIÓN DEL FLUJO DE AIRE

- Presione la tecla **B4** en el mando a distancia para activar/desactivar la oscilación continua del deflector móvil de salida del aire (fig.A - rif. 1).
- Cuando la oscilación continua está activada, una adicional presión de la tecla **B5** permite bloquear el deflector para que se obtenga la dirección vertical deseada para el flujo de aire.



La posición del deflector móvil nunca se debe forzar manualmente.

6.4.8 - CONTROL DE LA VELOCIDAD DEL VENTILADOR

- El control de la velocidad del ventilador ocurre por medio de la tecla **B2** (en el mando a distancia).
- Presionando varias veces esta tecla, la velocidad cambia según la siguiente secuencia: Baja > Media > Alta > Automática.
- Cuanto mayor sea la velocidad programada, mayor será el rendimiento del aparato, pero también mayor su intensidad acústica.
- Regulando el modo **automático**, el microprocesador a bordo regula automáticamente la velocidad, manteniéndola más alta cuanto mayor es la diferencia entre la temperatura detectada en el ambiente y la temperatura regulada.
- La velocidad se reduce automáticamente a medida que la temperatura ambiente se acerca a la temperatura programada.
- En modo deshumidificación no es posible controlar la velocidad, ya que el aparato funciona solamente a baja velocidad.



Si ambas unidades están en funcionamiento, la ventilación de UNICO MASTER y WALL está limitada a la velocidad baja

6.4.9 - TECLA SILENT

- Para activar este modo, presione la tecla **B3** en el mando a distancia.
- La activación de la función **SILENT** permite obtener múltiples resultados:
 - aumento gradual de la temperatura configurada en modo enfriamiento
 - disminución gradual de la temperatura configurada para el calentamiento (sólo versiones HP)
 - reducción de la velocidad de ventilación
- Para la activación de la función **SILENT**, primero es necesario seleccionar el modo de funcionamiento y la temperatura deseada, entonces activar la función **SILENT** presionando la tecla **B3**.

6.5 - CONFIGURACIÓN DEL TEMPORIZADOR

- La lógica del aparato pone a disposición del Usuario la posibilidad de hacer uso de dos diferentes programas del temporizador (vea párrafo 6.5.2), gracias a los cuales el aparato se puede desactivar y activar (o viceversa) en horarios de su preferencia (por ejemplo se puede activarlo poco antes del horario del regreso previsto para que en la habitación se haya una temperatura ya agradable).
- Si se desea utilizar estas funciones, primero es necesario configurar el horario correcto (vea párrafo 6.5.1) y luego configurar el temporizador a los horarios deseados.

6.5.1 - CONFIGURACIÓN DEL RELOJ Y DEL TEMPORIZADOR

Para configurar la hora, trabaje con el mando a distancia como sigue:

- Presione la tecla **B9** (SET TIMER) hasta cuando en la pantalla se visualiza la indicación de las horas **h** (D11).
- Configure la hora con las teclas **B6** (+) y **B7** (-).
- Presione la tecla **B9** hasta cuando en la pantalla se visualiza la indicación de los minutos **m** (D11).
- Configure los minutos con las teclas **B6** (+) y **B7** (-).
- Presione la tecla **B9** para memorizar la hora y proseguir con la programación del temporizador.

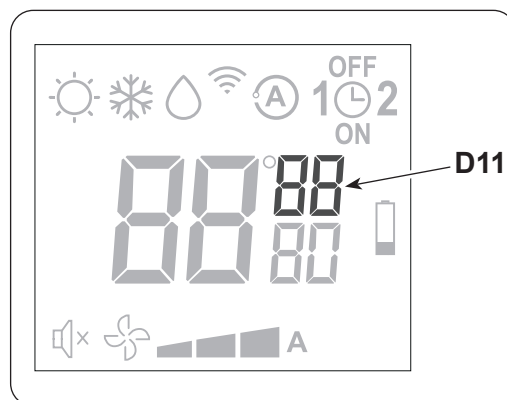

6.5.2 - CONFIGURACIÓN DE LOS HORARIOS DEL TEMPORIZADOR (PROGR. 1 Y PROGR. 2)

Es posible configurar uno o ambos los programas del temporizador.

Para configurar los horarios de activación y desactivación del aparato en los dos programas utilice el mando a distancia y obre como sigue:

- Presione una o más veces la tecla **B9** (SET TIMER) hasta cuando en la pantalla se visualiza el símbolo **1** (D6) (Horario de activación del 1° programa) y el símbolo **ON** (D10).
- Con las teclas **B6** (+) y **B7** (-), aumente o disminuya la hora en la cual se desea que el acondicionador se active. La variación de la hora configurable con las teclas **B6** (+) y **B7** (-) es de 30 minutos.
- Presione una segunda vez la tecla **B9** (SET TIMER); en la pantalla se visualiza el símbolo **1** (D6) (Horario de desactivación del 1° programa) y el símbolo **OFF** (D7).
- Con las teclas **B6** (+) y **B7** (-), aumente o disminuya la hora en la cual se desea que el acondicionador se apague. La variación de la hora configurable con las teclas **B6** (+) y **B7** (-) es de 30 minutos.
- Presione una segunda vez la tecla **B9** (SET TIMER); en la pantalla se visualiza el símbolo **2** (D9) (Horario de activación del 2° programa) y el símbolo **ON** (D10).
- Con las teclas **B6** (+) y **B7** (-), aumente o disminuya la hora en la cual se desea que el acondicionador se active. La variación de la hora configurable con las teclas **B6** (+) y **B7** (-) es de 30 minutos.
- Presione una segunda vez la tecla **B9** (SET TIMER); en la pantalla se visualiza el símbolo **2** (D6) (Horario de desactivación del 2° programa) y el símbolo **OFF** (D7).
- Con las teclas **B6** (+) y **B7** (-), aumente o disminuya la hora en la cual se desea que el acondicionador se apague. La variación de la hora configurable con las teclas **B6** (+) y **B7** (-) es de 30 minutos.
- Para volver al modo de funcionamiento normal, presione una o más veces la tecla **B9** (SET TIMER) hasta cuando en la pantalla se apagan todos los símbolos referidos a esta configuración.

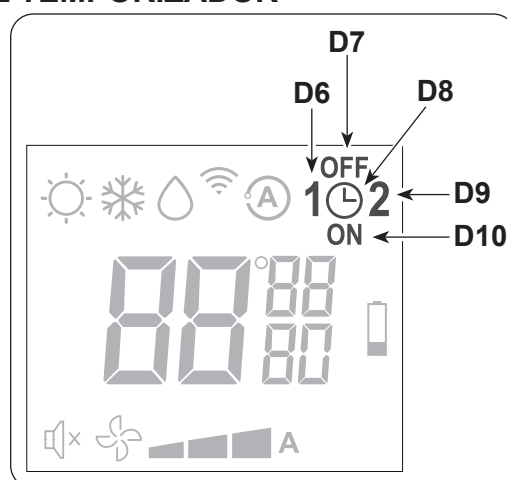

6.5.3 - ACTIVACIÓN Y DESACTIVACIÓN DEL TEMPORIZADOR

Una vez configurados, los programas del temporizador se pueden activar o no según las necesidades contingentes.

La activación puede ser relativa a uno de los dos programas o ambos.

En particular, cada vez que se presiona el pulsador **B9** (SET TIMER) (Activación de los programas) la situación cambia como sigue:

- Activación sólo del 1º Programa.
- Activación sólo del 2º Programa.
- Activación del 1º y del 2º Programa.
- Desactivación de ambos programas.



6.6 - DIAGNOSIS, ALARMAS E INCONVENIENTES

6.6.1 - DIAGNOSIS DE LOS INCONVENIENTES

Para el Usuario es sumamente importante saber distinguir eventuales inconvenientes o anomalías operativas, del comportamiento normal del aparato durante su funcionamiento. Los inconvenientes más comunes, además, se pueden resolver fácilmente mediante simples operaciones realizadas por el propio Usuario (véase el párrafo “Anomalías y soluciones”).



Para todas las otras señalizaciones (vea párrafo: 6.6.2) es necesario contactar siempre el servicio de asistencia técnica



Se recuerda que cualquier intento de reparación realizado por personal no autorizado provoca la caducidad inmediata de toda forma de garantía.

6.6.2 - PRUEBAS DE FUNCIONAMIENTO Y DIAGNÓSTICO DE EVENTUALES ANOMALÍAS

El acondicionador puede realizar un breve ciclo de auto-diagnóstico para verificar el normal funcionamiento de los componentes internos.

Para activar la función de autodiagnóstico, realice las siguientes operaciones:

- Alimente el aparato conectando la clavija o accionando el seccionador de la instalación.
- Verifique que la máquina esté en stand-by (ningún led encendido en la consola).
- Pulse durante al menos 5 segundos el microbotón situado debajo de la tapa presente en el lado derecho de la unidad SPLIT. La emisión de una señal acústica indica la activación de la función de autodiagnóstico.

A este punto, en la pantalla se visualiza “88” y contemporáneamente se encienden las LED1 y LED2.

Luego se visualiza el código “At” y la configuración de la máquina aparece durante 5 segundos.

CE : si la compensación está activa

Cd : si la compensación no está activa

A este punto empieza la verdadera función de auto-diagnóstico.

Si durante la fase de autotest ocurren las alarmas relativas a las sondas de temperatura y del ventilador interno, la función se para inmediatamente y el código de alarma permanece activo en el cuadro de visualización.



La configuración del control electrónico para instalación en la parte alta de la pared determina una corrección automática de la temperatura ambiente detectada equivalente a 3 °C.

Si el climatizador se bloquea con indicación de alarma (según la tabla siguiente), comunique al centro de asistencia los leds que parpadean para facilitar la intervención.

DESCRIPCIÓN	PANTALLA
Recalentamiento del intercambiador externo de la unidad UNICO (HTE)	10
Avería de la sonda de temperatura externa de la unidad UNICO	1
Disfunción del ventilador interno (SV)	19
Temperatura insuficiente del intercambiador de la unidad UNICO (CF/RL)	16
Nivel máximo de agua de condensación en la unidad UNICO (OF)	20
Parámetros EEprom no válidos (CKS)	12
Avería de la sonda de temperatura ambiente	14
Avería de la sonda de temperatura del intercambiador interno (cortocircuito) (TFS3)	15
Avería de la sonda de temperatura del intercambiador externo de la unidad UNICO (cortocircuito) (TFS5)	2
Disfunción de la línea de comunicación	27
Sobretemperatura del intercambiador interno (HTI)	17

6.6.3 - ESTOS ASPECTOS FUNCIONALES NO DEBEN SER INTERPRETADOS COMO INCONVENIENTES

Durante el funcionamiento normal es posible que se verifique lo siguiente:

- a. **El compresor no vuelve a ponerse en marcha, antes de que haya transcurrido un cierto período de tiempo: tres minutos aproximadamente desde la orden de encendido, si ha habido una parada anterior.**
 - En la lógica de funcionamiento del aparato está previsto un retraso entre la parada y el reencendido del compresor, para proteger a este último de encendidos demasiado frecuentes.
- b. **Durante el funcionamiento en calentamiento de los aparatos con función bomba de calor, la distribución de aire caliente puede tardar unos minutos después del encendido del compresor.**
 - Si el ventilador se encendiese simultáneamente al compresor, dado que en los primeros minutos el aparato aún no funciona en régimen, se introduciría en el ambiente aire excesivamente frío (que podría causar molestias a los ocupantes).
- c. **Las dos unidades UNICO MASTER y WALL no pueden realizar modos de funcionamiento opuestos.**
 - Si una unidad está trabajando en modo de enfriamiento, la otra no puede trabajar en modo calentamiento y viceversa. En todas estas condiciones, el comando se rechazará por la Unidad.

6.6.4 - ANOMALÍAS Y REMEDIOS

Mal funcionamiento	Causa	¿Qué se debe hacer?
El aparato no se enciende	Interrupción de corriente.	Espere a que se restablezca la corriente.
	La unidad se ha desconectado de la corriente.	Compruebe que la clavija esté enchufada a la toma de corriente.
	El interruptor magnetotérmico ha intervenido.	Restablezca el interruptor magnetotérmico.
	Las baterías del mando a distancia están agotadas.	Sustituya las baterías.
	La hora regulada en el temporizador es incorrecta.	Espere o anule la regulación del temporizador.
El aparato no enfría/no calienta suficientemente nunca más	Regulación errónea de la temperatura.	Regule correctamente la temperatura. Para conocer el procedimiento, consulte el capítulo "Uso del mando a distancia".
	El filtro del aire está sucio.	Limpie el filtro de aire.
	Las puertas o las ventanas están abiertas.	Cierre las puertas o las ventanas.
	Las tomas de entrada o salida del aire de las unidades interior o exterior están obstruidas.	Quite las obstrucciones y reencienda el aparato.
	Aumentó la carga termo refrigerante (por ejemplo, una puerta o una ventana se han dejado abiertas, o el acondicionador está instalado en un entorno con un equipo que disipa una grande cantidad de calor);	Cierre la puerta o la ventana. Cambie el entorno de instalación.
	Ambas unidades internas están en función; la carga térmica es superior a la potencia de cada unidad interna.	Apague una de las dos unidades internas.
 Si el problema no se ha resuelto, contacte al servicio de asistencia técnica más cercano. Dé informaciones detalladas sobre el mal funcionamiento y la versión del aparato.		

7 - MANTENIMIENTO Y LIMPIEZA



Antes de realizar cualquier tipo de intervención de mantenimiento y limpieza, asegúrese siempre de haber apagado la instalación con el mando a distancia y de haber desconectado la clavija de alimentación del enchufe de la instalación (o de haber colocado en "0" OFF el seccionador general instalado aguas arriba).

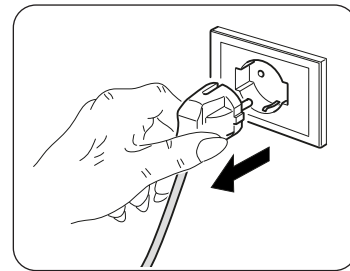

No toque las partes metálicas de la unidad cuando quite los filtros de aire. Son muy afiladas. Riesgo de cortes o heridas.

7.1 - LIMPIEZA

7.1.1 - LIMPIEZA DEL APARATO Y DEL MANDO A DISTANCIA

Utilice un paño seco para limpiar el aparato y el mando a distancia.
Es posible utilizar un paño humedecido con agua fría para limpiar el aparato si está muy sucio.
Aspire entre las rejillas de entrada y salida del aire.



No utilice un paño tratado químicamente o antiestático para limpiar el aparato. No utilice gasolina, solventes, pastas para limpiar ni solventes similares. Estos productos pueden provocar la rotura o la deformación de la superficie de plástico.

7.1.2 - LIMPIEZA DEL FILTRO DE AIRE

Para garantizar una eficaz filtración del aire interior y un buen funcionamiento del acondicionador, es indispensable limpiar periódicamente el filtro de aire. El filtro de aire se encuentra en la parte superior del aparato.

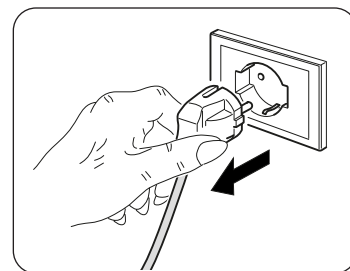

Remoción del filtro UNICO:

- Desconecte eléctricamente el aparato.
- Apague la unidad y espere por el cierre del flap de succión.
- Levante manualmente la rejilla de succión del aire (3) (fig. 43).
- Levante la parte frontal del filtro (F) y tírela ligeramente hacia usted (fig. 43).
- Quite los dos filtros adicionales del grupo filtro (F) (fig. 44):
(filtro purificador de color verde ref. F1 - filtro de carbonos activos de color negro ref. F2).
- Lave y seque perfectamente todos los filtros.

Reensamblado del filtro:

- Vuelva a montar el grupo filtros (F1-F2) insertando la extremidad trasera en la rejilla.
- Cierre manualmente la rejilla de succión del aire (3) (fig. 45).

Para garantizar una eficaz filtración del aire interior y un buen funcionamiento del acondicionador, es indispensable limpiar periódicamente el filtro de aire.
El filtro de aire se encuentra en la parte superior del aparato.

Remoción del filtro WALL:

- a. Abra y levante el panel frontal hasta alcanzar un ángulo en el que se bloquea (se oye un “clic”) (fig. 40).
- b. Usando la empuñadura, levante ligeramente el filtro de aire para extraerlo del portafiltro (fig. 40a) y tire hacia abajo (fig. 40b).
- c. Quite el filtro de aire.
- d. Limpie el filtro del aire con un aspirador o lávelo con agua y déjelo secar en un lugar fresco.
- e. Quite el filtro electrostático (si suministrado) y el filtro de carbonos activos (si suministrado) del filtro del aire.



No toque el filtro electrostático durante 10 minutos después de la apertura de la rejilla de entrada: riesgo de descarga eléctrica.

- f. Limpie el filtro electrostático con un detergente suave o con agua y seque al sol durante dos horas.
- g. Coloque nuevamente el filtro electrostático (si se suministra de serie) y el filtro de carbón activo (si se suministra de serie).
- h. Introduzca la parte superior del filtro de aire en la unidad, comprobando que los bordes izquierdo y derecho estén correctamente alineados; luego, coloque el filtro en su alojamiento (figura 40c).
- i. Cierre bien el panel, colocándolo en la posición original (figura 42).

7.2 - MANTENIMIENTO

Si se prevé no utilizar el aparato por un período prolongado, siga las instrucciones que se describen a continuación:

- a. Apague el acondicionador y desconecte la alimentación.
- b. Quite las baterías del mando a distancia.



No las realice por sí mismo.

7.2.1 - MANTENIMIENTO PERIÓDICO

Este climatizador ha sido proyectado con el objetivo de reducir al mínimo las operaciones de mantenimiento ordinario.

En efecto, éstas se reducen exclusivamente a las siguientes operaciones de limpieza:

- Limpieza o lavado del filtro de aire ambiente cada dos semanas o cada vez que se ilumina el correspondiente led rojo (operación realizable por el usuario; véase el manual de uso).
- Limpieza de la batería de condensación y del sistema de gestión de la condensación.

Estas operaciones deben ser realizadas periódicamente por personal técnico competente; su frecuencia depende del lugar de instalación y de la intensidad de uso.

En función de la cantidad de suciedad, es posible realizar una limpieza en seco (soplado con un compresor la batería y la cubeta, y limpiando con un cepillo suave las aletas, sin deformarlas) o una limpieza más profunda, mediante un lavado con detergentes específicos.

Antes de dejar la obra, recoja los embalajes y elimine con un paño húmedo toda huella de suciedad que se haya depositado sobre el aparato durante el montaje.

Estas operaciones no son indispensables, pero dan un toque de calidad a la imagen profesional de quien ha instalado el aparato.

>>>>>

ES - 45

UNICO TWIN

Para evitar inútiles llamadas por parte del Usuario, antes de dejar la obra se aconseja al Instalador:

- ilustrar los contenidos del Manual de Instrucciones del Usuario;
- ilustrar las formas en las que se debe realizar la limpieza del filtro;
- aclarar cuándo y cómo contactar con el Servicio de Asistencia.

7.2.2 - EVACUACIÓN DEL AGUA DE CONDENSACIÓN EN CASO DE EMERGENCIA

En el caso de que se verifiquen anomalías en el sistema de eliminación del agua de condensación, el acondicionador se para con el encendido intermitente de la segunda, tercera y cuarta led desde la izquierda (naranja, verde y roja), señalizando el estado de alarma.

Para hacer funcionar el aparato hasta la llegada del Servicio de asistencia técnica, se puede evacuar el agua acumulada con unas simples operaciones:



Antes de realizar cualquier tipo de intervención de mantenimiento y limpieza, asegúrese siempre de haber apagado la instalación con el mando a distancia y de haber desconectado la clavija de alimentación del enchufe de la instalación (o de haber colocado en "0" OFF el seccionador general instalado aguas arriba).

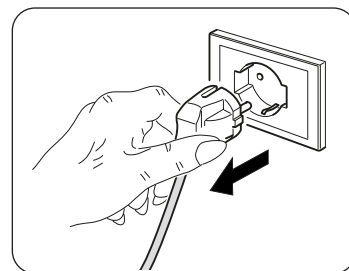

- a. Quite la tapa inferior.
- b. Quite el tapón (6a), después de colocar en la posición correcta un recipiente de capacidad adecuada (al menos cinco litros) para recoger el agua.
- c. Una vez resuelta la avería, el centro de asistencia cerrará el conducto de evacuación.

OLIMPIA SPLENDID spa
via Industriale 1/3
25060 Cellatica (BS)
www.olimpiasplendid.it
info@olimpiasplendid.it

I dati tecnici e le caratteristiche estetiche dei prodotti possono subire cambiamenti. Olimpia Splendid si riserva di modificarli in ogni momento senza preavviso.