

tutto



 **OLIMPIA
SPLENDID**
NUOVI SISTEMI USER FRIENDLY

ISTRUZIONI PER INSTALLAZIONE, USO E MANUTENZIONE **I**

INSTRUCTIONS FOR INSTALLATION, USE AND MAINTENANCE **GB**

INSTRUCTIONS POUR L'INSTALLATION, L'EMPLOI ET L'ENTRETIEN **F**

HANDBUCH FÜR INSTALLATION, GEBRAUCH UND WARTUNG **D**

INSTRUCCIONES PARA LA INSTALACIÓN, USO Y MANTENIMIENTO **E**

MANUAL DE INSTALAÇÃO INSTRUÇÕES DE USO E MANUTENÇÃO **P**

AANWIJZINGEN VOOR DE INSTALLATIE, HET GEBRUIK EN HET ONDERHOUD **NL**

ΕΓΧΕΙΡΙΔΙΟ ΟΔΗΓΙΩΝ ΤΟΠΟΘΕΤΗΣΗΣ ΚΑΙ ΧΡΗΣΗΣ **GR**

PAG	INDICE
6	1 GENERALITA'
6	1.1 INFORMAZIONI GENERALI
8	1.2 SIMBOLOGIA
8	1.2.1 Pittogrammi redazionali
8	1.2.2 Pittogrammi relativi alla sicurezza
10	1.3 USO PREVISTO
10	1.4 AVVERTENZE
12	1.5 ACCESSORI A CORREDO
14	2 INSTALLAZIONE
14	2.1 IDENTIFICAZIONE DELLE PARTI PRINCIPALI
14	2.2 AVVERTENZE
16	2.3 INSTALLAZIONE MOBILE
16	2.4 INSTALLAZIONE FISSA
18	2.5 ALLACCIAMENTO ELETTRICO
20	3 USO E MANUTENZIONE
20	3.1 PANNELLO COMANDI
20	3.2 RIMOZIONE DEL TELECOMANDO
20	3.3 ACCENSIONE GENERALE E GESTIONE DEL FUNZIONAMENTO
24	3.4 INSERIMENTO DELLE BATTERIE
26	3.5 TELECOMANDO
28	3.6 ACCENSIONE/ SPEGNIMENTO DELL'APPARECCHIO
28	3.7 TASTO BENESSERE (AUTOMATICO)
30	3.8 FUNZIONAMENTO IN RAFFREDDAMENTO
30	3.8.1 FUNZIONAMENTO IN SOLA DEUMIDIFICAZIONE
32	3.8.2 FUNZIONAMENTO IN SOLA VENTILAZIONE
32	3.9 CONTROLLO DELLA VELOCITÀ DEL VENTILATORE
34	3.10 TASTO BENESSERE NOTTURNO
38	3.11 IMPOSTAZIONE DEI PROGRAMMI DI FUNZIONAMENTO
38	3.12 IMPOSTAZIONE DELL'ORARIO ESATTO
40	3.13 IMPOSTAZIONE DEGLI ORARI DEL 1° E DEL 2° PROGRAMMA DI FUNZIONAMENTO (PROGR. 1 e PROGR. 2)
42	3.14 ATTIVAZIONE E DISATTIVAZIONE DEI PROGRAMMI DI FUNZIONAMENTO

INDEX
1 GENERAL INFORMATION
1.1 GENERAL INFORMATION
1.2 SYMBOLS
1.2.1 Editorial pictograms
1.2.2 Safety pictograms
1.3 INTENDED USE
1.4 WARNINGS
1.5 ACCESSORIES SUPPLIED
2 INSTALLATION
2.1 IDENTIFICATION OF MAIN COMPONENTS
2.2 WARNING
2.3 MOBILE INSTALLATION
2.4 FIXED INSTALLATION
2.5 CONNECTION TO THE MAINS
3 USE AND MAINTENANCE
3.1 CONTROL PANEL
3.2 REMOVING THE REMOTE CONTROL
3.3 SWITCHING ON THE APPLIANCE AND FUNCTION MANAGEMENT
3.4 INSTALLING THE BATTERIES
3.5 REMOTE CONTROL
3.6 STARTING/STOPPING THE APPLIANCE
3.7 COMFORT BUTTON (AUTOMATIC)
3.8 COOLING FUNCTION
3.8.1 DEHUMIDIFICATION ONLY FUNCTION
3.8.2 FAN ONLY FUNCTION
3.9 FAN SPEED CONTROL
3.10 NIGHT COMFORT BUTTON
3.11 SETTING THE FUNCTION PROGRAM MODES
3.12 SETTING THE EXACT TIME
3.13 SETTING THE START/ STOP TIMES OF THE 1ST AND 2ND FUNCTION PROGRAMS (PROGR. 1 AND PROGR. 2)
3.14 ENABLING AND DISABLING THE FUNCTION PROGRAMS

SOMMAIRE
1 GENERALITES
1.1 INFORMATIONS GENERALES
1.2 SYMBOLOGIE
1.2.1 Pictogrammes rédactionnels
1.2.2 Pictogrammes concernant la sécurité
1.3 UTILISATION PRÉVUE
1.4 MISES EN GARDE
1.5 ACCESSOIRES FOURNIS
2 INSTALLATION
2.1 IDENTIFICATION DES COMPOSANTS PRINCIPAUX
2.2 MISE EN GARDE
2.3 INSTALLATION MOBILE
2.4 INSTALLATION FIXE
2.5 BRANCHEMENT ELECTRIQUE
3 UTILISATION ET ENTRETIEN
3.1 TABLEAU DE COMMANDE
3.2 EXTRACTION DE LA TÉLÉCOMMANDE
3.3 MISE EN MARCHÉ GÉNÉRALE ET GESTION DU FONCTIONNEMENT
3.4 INTRODUCTION DES PILES
3.5 TÉLÉCOMMANDE
3.6 MISE EN MARCHÉ/ ARRÊT DE L'APPAREIL
3.7 TOUCHE BIEN-ÊTRE (AUTOMATIQUE)
3.8 FONCTIONNEMENT EN MODE REFROIDISSEMENT
3.8.1 FONCTIONNEMENT EN MODE DÉSHUMIDIFICATION UNIQUEMENT
3.8.2 FONCTIONNEMENT EN MODE VENTILATION UNIQUEMENT
3.9 CONTRÔLE DE LA VITESSE DU VENTILATEUR
3.10 TOUCHE BIEN-ÊTRE NOCTURNE
3.11 SÉLECTION DES PROGRAMMES DE FONCTIONNEMENT
3.12 CONFIGURATION DE L'HEURE EXACTE
3.13 CONFIGURATION DES HORAIRES DU 1ER ET DU 2ÈME PROGRAMME DE FONCTIONNEMENT (PROGR. 1 ET PROGR. 2)
3.14 ACTIVATION ET DÉSACTIVATION DES PROGRAMMES DE FONCTIONNEMENT

INHALTSVERZEICHNIS
1 ALLGEMEINES
1.1 ALLGEMEINE INFORMATIONEN
1.2 BILDSYMBOLS
1.2.1 Bildsymbole
1.2.2 Bildsymbole zur Sicherheit
1.3 VORGESEHENER GEBRAUCH
1.4 WICHTIGE HINWEISE
1.5 GELIEFERTES ZUBEHÖR
2 INSTALLATION
2.1 BEZEICHNUNG DER WICHTIGSTEN TEILE
2.2 WICHTIGER HINWEIS
2.3 BEWEGLICHE INSTALLATION
2.4 FESTE INSTALLATION
2.5 ELEKTRISCHER ANSCHLUß
3 GEBRAUCH UND INSTANDHALTUNG
3.1 BEDIENENTEIL
3.2 ENTFERNEN DER FERNBEDIENUNG
3.3 EINSCHALTEN UND BETRIEBSSTEUERUNG
3.4 DAS EINSETZEN DER BATTERIEN
3.5 DIE FERNBEDIENUNG
3.6 EINSCHALTEN/ AUSSCHALTEN DES GERÄTES
3.7 KOMFORTTASTE (AUTOMATISCH)
3.8 KÜHLFUNKTION
3.8.1 NUR ENTFEUCHTUNGSFUNKTION
3.8.2 NUR LÜFTUNGSFUNKTION
3.9 DIE EINSTELLUNG DER LÜFTERGESCHWINDIGKEIT
3.10 DIE NACHT-KOMFORTTASTE
3.11 DIE EINGABE DER FUNKTIONSPROGRAMME
3.12 DIE EINGABE DER GENAUEN UHRZEIT
3.13 EINGABE DER UHRZEITEN DES 1. UND 2. FUNKTIONSPROGRAMMS (PROGR. 1 UND PROGR. 2)
3.14 DIE AKTIVIERUNG UND DESAKTIVIERUNG DER FUNKTIONSPROGRAMME

ÍNDICE

1 GENERALIDADES	
1.1 INFORMACIONES GENERALES	
1.2 SIMBOLOGÍA	
1.2.1 Pictogramas informativos	
1.2.2 Pictogramas relativos a la seguridad	
1.3 USO PREVISTO	
1.4 ADVERTENCIAS	
1.5 ACCESORIOS EN DOTACIÓN	
2 INSTALACIÓN	
2.1 IDENTIFICACIÓN DE LAS PARTES PRINCIPALES	
2.2 ADVERTENCIAS	
2.3 INSTALACIÓN MÓVIL	
2.4 INSTALACIÓN FIJA	
2.5 CONEXION ELÉCTRICA	
3 USO Y MANTENIMIENTO	
3.1 PANEL DE MANDOS	
3.2 EXTRACCIÓN DEL MANDO A DISTANCIA	
3.3 ENCENDIDO GENERAL Y CONDUCCION DEL FUNCIONAMIENTO	
3.4 INTRODUCCION DE LAS BATERIA	
3.5 TELEMANDO	
3.6 ENCENDIDO / APAGADO DEL EQUIPO	
3.7 TECLA BIENESTAR (AUTOMATICO)	
3.8 FUNCIONAMIENTO CON EL MODO ENFRIAMIENTO	
3.8.1 FUNCIONAMIENTO SOLO CON EL MODO DESHUMIDIFICACION	
3.8.2 FUNCIONAMIENTO SOLO CON EL MODO VENTILACION	
3.9 CONTROL DE LA VELOCIDAD DEL VENTILADOR	
3.10 TECLA BIENESTAR NOCTURNO	
3.11 CONFIGURACION DE LOS PROGRAMAS DE FUNCIONAMIENTO	
3.12 CONFIGURACION DEL HORARIO EXACTO	
3.13 CONFIGURACIÓN DE LOS HORARIOS DEL PRIMER Y SEGUNDO PROGRAMA DE FUNCIONAMIENTO (PROGR. 1 y PROGR. 2)	

ÍNDICE

1 GENERALIDADES	
1.1 INFORMAÇÕES GERAIS	
1.2 SIMBOLOGIA	
1.2.1 Pictogramas redaccionais	
1.2.2 Pictogramas relativos à segurança	
1.3 USO PREVISTO	
1.4 ADVERTÊNCIAS	
1.5 ACESSÓRIOS FORNECIDOS	
2 INSTALAÇÃO	
2.1 IDENTIFICAÇÃO DAS PARTES PRINCIPAIS	
2.2 ADVERTÊNCIAS	
2.3 INSTALAÇÃO AMOVÍVEL	
2.4 INSTALAÇÃO FIXA	
2.5 LIGAÇÃO ELÉCTRICA	
3 USO E MANUTENÇÃO	
3.1 PAINEL DE COMANDOS	
3.2 REMOÇÃO DO TELECOMANDO	
3.3 ACENDIMENTO GERAL E GESTÃO DO FUNCIONAMENTO	
3.4 INTRODUÇÃO DAS PILHAS	
3.5 TELECOMANDO	
3.6 LIGAR/DESLIGAR O APARELHO	
3.7 TECLA DE BEM-ESTAR (AUTOMÁTICO)	
3.8 FUNCIONAMENTO NA MODALIDADE ARREFECIMENTO	
3.8.1 FUNCIONAMENTO APENAS NA MODALIDADE DESUMIDIFICAÇÃO	
3.8.2 FUNCIONAMENTO APENAS NA MODALIDADE VENTILAÇÃO	
3.9 CONTROLO DA VELOCIDADE DO VENTILADOR	
3.10 TECLA DE BEM-ESTAR NOCTURNO	
3.11 CONFIGURAÇÃO DOS PROGRAMAS DE FUNCIONAMENTO	
3.12 PROGRAMAÇÃO DA HORA EXACTA	
3.13 PROGRAMAÇÃO DOS HORÁRIOS DO 1º E DO 2º PROGRAMA DE FUNCIONAMENTO (PROG. 1 E PROG. 2)	

INHOUDSOPGAVE

1 ALGEMEEN	
1.1 ALGEMENE INFORMATIE	
1.2 GEBRUIKTE SYMBOLEN	
1.2.1 Redactionele pictogrammen	
1.2.2 Pictogrammen met betrekking tot de veiligheid	
1.3 VOORZIEN GEBRUIK	
1.4 BELANGRIJKE AANMIZINGEN	
1.5 STANDAARDACCESSOIRES	
2 INSTALLATIE	
2.1 IDENTIFICATIE VAN DE VOORNAAMSTE ONDERDELEN	
2.2 BELANGRIJKE AANMIZINGEN	
2.3 MOBIELE INSTALLATIE	
2.4 VASTE INSTALLATIE	
2.5 ELEKTRISCH AANSLUITING	
3 GEBRUIKEN ONDERHOUD	
3.1 BEDIENINGSPANEEL	
3.2 DE AFSTANDSBEDIENING LOSMAKEN	
3.3 ALGEMENE INSCHAKELING EN BEDIENING VAN DE WERKING	
3.4 PLAATSING VAN DE BATTERIJEN	
3.5 AFSTANDSBEDIENING	
3.6 IN-/UITSCHAKELING VAN HET APPARAAT	
3.7 TOETS BEHAAGLIJKHEIDSFUNCTIE (AUTOMATISCHE FUNCTIE)	
3.8 WERKING OP DE KOELSTAND	
3.8.1 WERKING OP DE STAND MET UITSLUITEND ONTVOCHTIGING	
3.8.2 WERKING OP DE STAND MET UITSLUITEND VENTILATIE	
3.9 REGELING VAN DE VENTILATORSNELHEID	
3.10 TOETS BEHAAGLIJKHEIDSNACHT-FUNCTIE	
3.11 INSTELLING VAN DE WERKINGS PROGRAMMA'S	
3.12 INSTELLING VAN DE JUISTE TIJD	
3.13 INSTELLING VAN DE TIJDSTIPPEN VAN HET 1E EN HET 2E WERKINGS-PROGRAMMA (PROGR. 1 en PROGR. 2)	

ĐĂŃĂ×Ĭ Ĭ ĂĬ A

1 ĂĬĬĂ	7
1.1 ĂĬĬĂĬĂ ĐĂĈŃĬ ÖĬ ŃĂĂÖ	7
1.2 ÖĬĬ ĂĬ ĬĂÖĬ Ĭ Ĭ	9
1.2.1 Ö-ĂĂĂĂĂŃŬĬ Ĭ ĂĂĂ ÖŲĬ ĂĂĬ ĈÖ	9
1.2.2 Ö-ĂĂĂĂĂŃŬĬ Ĭ ĂĂĂ	9
1.3 ĐŃĬ ĂĂĂĐĬ Ĭ ĂĬ Ĉ ×ŃĈÖĈ	11
1.4 ĐŃĬ ĂĂĂ ĐĬ ĬĂÖĂĂÖ	11
1.5 ĂĬ ĂÖĬ ÖĂŃ ĐĬ Ö ÖÖĬ Ĭ ĂĂÖĬ ÖĬ ÖĈ ÖÖÖĂĂÖĈ	13
2 ĂĂĂĂĂĂĂĂĂĂĂĂ	15
2.1 ÖĂĂÖĬ ĐĬ ĬĂÖĈ ÖŬĬ ĬĂÖŃĂĂÖ	15
ĂĬ ĂŃÖĈĬ ĂÖŬĬ	
2.2 ĐŃĬ ĂĂĂ ĐĬ ĬĂÖĂĂÖ	15
2.3 ĬĬ ĈÖĈ ĂĂĂĂĂĂĂĂĂĂĂĂ	17
2.4 Ĭ Ĭ Ĭ Ĭ Ĉ ĂĂĂĂĂĂĂĂĂĂĂĂ	17
2.5 ĈĂĂĂĂĂĂĂĂĂĂĂĂ	19
3 ×ŃĈÖĈ ĂĂĂ ÖÖĬ ÖĈŃĈÖĈ	21
3.1 ĐĬĂ ĂĂĂĂ ÖĂÖĬ ÖŃĂĂŬĬ	21
3.2 ĂĂĂĂĂĂĂĂĂĂĂĂ ÖĬ Ö ÖĈĂĂ×ĂĂĂĂĂĂĂĂĂĂĂĂ	21
3.3 ĂĂĬ ĬĂĂ ĂĬ ĂŃĂĬ ĐĬ ĬĂÖĈ ĬĂĂ ĂĂĂ×ĂĂĂĂĂĂĂĂĂĂĂĂ	21
3.4 ÖĬ ĐĬ ĬĂĂĂĂĂĂĂĂĂĂĂĂ	25
ĂĬ ĐĂĂĂĂĂĂĂĂĂĂĂĂ	
3.5 ÖĈĂĂ×ĂĂĂĂĂĂĂĂĂĂĂĂ	27
3.6 ĂĬ ĂŃĂĬ ĐĬ ĬĂÖĈ/ĂĐĂĬ ĂŃĂĬ ĐĬ ĬĂÖĈ ÖĈÖ ÖÖÖĂĂĂĂĂĂĂ	29
3.7 ĐĂĈĂĂĂĂĂĂĂĂĂĂĂĂ	29
3.8 ĂĂĂĂĂĂĂĂĂĂĂĂĂĂĂĂĂĂĂĂĂĂĂĂ	31
3.8.1 ĂĂĂĂĂĂĂĂĂĂĂĂĂĂĂĂĂĂĂĂĂĂĂĂ	31
ĂĂĂĂĂĂĂĂĂĂĂĂĂĂĂĂĂĂĂĂĂĂĂĂ	
3.8.2 ĂĂĂĂĂĂĂĂĂĂĂĂĂĂĂĂĂĂĂĂĂĂĂĂ	33
ĂĂĂĂĂĂĂĂĂĂĂĂĂĂĂĂĂĂĂĂĂĂĂĂ	
3.9 ĂĂĂĂĂĂĂĂĂĂĂĂĂĂĂĂĂĂĂĂĂĂĂĂ	33
ĂĂĂĂĂĂĂĂĂĂĂĂĂĂĂĂĂĂĂĂĂĂĂĂ	
3.10 ĐĂĈĂĂĂĂĂĂĂĂĂĂĂĂ	35
ĂĂĂĂĂĂĂĂĂĂĂĂĂĂĂĂĂĂĂĂĂĂĂĂ	
3.11 ŃĂĂĂĂĂĂĂĂĂĂĂĂĂĂĂĂĂĂĂĂĂĂĂĂ	39
ĐŃĬ ĂŃĂĬ Ĭ ĂÖŬĬ	
ĂĂĂĂĂĂĂĂĂĂĂĂĂĂĂĂĂĂĂĂĂĂĂĂ	
3.12 ŃĂĂĂĂĂĂĂĂĂĂĂĂĂĂĂĂĂĂĂĂĂĂĂĂ	39
ŬĂŃĂĂĂĂĂĂĂĂĂĂĂĂĂĂĂĂĂĂĂĂĂĂĂ	
3.13 ŃĂĂĂĂĂĂĂĂĂĂĂĂĂĂĂĂĂĂĂĂĂĂĂĂ	41
ŬĂŃĂĂĂĂĂĂĂĂĂĂĂĂĂĂĂĂĂĂĂĂĂĂĂ	
ÖĬ Ö 1º ĂĂĂ	
ÖĬ Ö 2º ĐŃĬ ĂŃĂĬ Ĭ ĂÖĬ Ö	
ĂĂĂĂĂĂĂĂĂĂĂĂĂĂĂĂĂĂĂĂĂĂĂĂ	
ĂĂĂĂĂĂĂĂĂĂĂĂĂĂĂĂĂĂĂĂĂĂĂĂ	

44	3.15	RESETTAGGIO DI TUTTE LE FUNZIONI DEL TELECOMANDO	3.15	RESETTING ALL REMOTE CONTROL FUNCTIONS	3.15	REMISE À ZÉRO DE TOUTES LES FONCTIONS DE LA TÉLÉCOMMANDE	3.15	RESET ALLER FUNKTIONEN DER FERNBEDIENUNG
44	3.16	GESTIONE DELL'APPARECCHIO IN CASO DI NON DISPONIBILITÀ DEL TELECOMANDO	3.16	HOW TO MANAGE THE APPLIANCE WITHOUT THE REMOTE CONTROL	3.16	GESTION DE L'APPAREIL EN CAS DE T ÉLÉCOMMANDE NON DISPONIBLE	3.16	DIE STEUERUNG DES GERÄTES OHNE FERNBEDIENUNG
46	3.17	CONTROLLO DELLA DIREZIONE DEL FLUSSO D'ARIA	3.17	CONTROLLING THE AIR FLOW DIRECTION	3.17	CONTRÔLE DE LA DIRECTION DU DÉBIT D'AIR	3.17	DIE AUSRICHTUNG DER LUFTSTRÖMUNG
46	3.18	TRASPORTO DEL CLIMATIZZATORE	3.18	HOW TO TRANSPORT THE CONDITIONER	3.18	TRANSPORT DU CLIMATISEUR	3.18	TRANSPORT DER KLIMAAANLAGE
48	3.19	MANUTENZIONE PERIODICA	3.19	ROUTINE MAINTENANCE	3.19	ENTRETIEN PÉRIODIQUE	3.19	REGELMÄßIGE WARTUNG
48	3.20	PULIZIA DEI FILTRI DELL'ARIA	3.20	HOW TO CLEAN THE AIR FILTERS	3.20	NETTOYAGE DES FILTRES A AIR	3.20	REINIGUNG DER LUFTFILTER
50	3.21	PULIZIA DEL CLIMATIZZATORE	3.21	HOW TO CLEAN THE AIR CONDITIONER	3.21	NETTOYAGE DU CLIMATISEUR	3.21	REINIGUNG DER KLIMAAANLAGE
50	3.22	RIPORRE IL CLIMATIZZATORE A FINE STAGIONE	3.22	STOWING THE CONDITIONER AT THE END OF THE SEASON	3.22	RANGER LE CLIMATISEUR EN FIN DE SAISON	3.22	AUFBEWAHRUNG DER KLIMAAANLAGE FÜR LÄNGEREN STILLSTAND

SCHEMA ELETTRICO**ELECTRICAL SYSTEM DIAGRAM****SCHÉMA ÉLECTRIQUE****ELEKTROSCHALTPLAN****DATI TECNICI****SPECIFICATIONS****DONNEES TECHNIQUES****TECHNISCHEN DATEN****INDIVIDUAZIONE ANOMALIE DI FUNZIONAMENTO****TROUBLE SHOOTING****ANOMALIES POSSIBLES****KLEINE STÖRUNGEN SELBST BEHEBEN**

- 3.14 ACTIVACION Y DESACTIVACION DE LOS PROGRAMAS DE FUNCIONAMIENTO
- 3.15 RESEAJUSTE DE TODAS LAS FUNCIONES DEL TELEMANDO
- 3.16 CONDUCCION DEL EQUIPO EN EL CASO DE NO DISPONER DEL TELEMANDO
- 3.17 CONTROL DE LA DIRECCION DEL FLUJO DE AIRE
- 3.18 TRANSPORTE DEL CLIMATIZADOR
- 3.19 MANTENIMIENTO PERIÓDICO
- 3.20 LIMPIEZA DE LOS FILTROS DE AIRE
- 3.21 LIMPIEZA DEL CLIMATIZADOR
- 3.22 COMO GUARDAR EL CLIMATIZADOR AL FINAL DE LA TEMPORADA

DIAGRAMA ELÉCTRICO**DATOS TÉCNICOS****DETECCION DE ANOMALIAS DE FUNCIONAMIENTO**

- 3.14 ATIVAÇÃO E DESACTIVAÇÃO DOS PROGRAMAS DE FUNCIONAMENTO
- 3.15 REAJUSTE DE TODAS AS FUNÇÕES DO TELECOMANDO
- 3.16 GESTÃO DO APARELHO EM CASO DE NÃO DISPONIBILIDADE DO TELECOMANDO
- 3.17 CONTROLO DA DIRECÇÃO DO FLUXO DO AR
- 3.18 TRANSPORTE DO CLIMATIZADOR
- 3.19 MANUTENÇÃO PERIÓDICA
- 3.20 LIMPEZA DOS FILTROS DO AR
- 3.21 LIMPEZA DO CLIMATIZADOR
- 3.22 ARRUMAR O CLIMATIZADOR NO FINAL DA ESTAÇÃO

ESQUEMA ELÉCTRICO**DADOS TÉCNICOS****DETECÇÃO DE ANOMALIAS DE FUNCIONAMENTO**

- 3.14 DE WERKING PROGRAMMA'S IN- EN UITSCHAKELLEN
- 3.15 RESETTEN VAN ALLE FUNCTIES VAN DE AFSTANDSBEDIENING
- 3.16 BEDIENING VAN HET APPARAAT ZONDER DE AFSTANDSBEDIENING
- 3.17 REGELING VAN DE LUCHTSTROOMRICHTING
- 3.18 TRANSPORT VAN DE AIRCONDITIONER
- 3.19 PERIODIEK ONDERHOUD
- 3.20 REINIGING VAN HET LUCHTFILTER
- 3.21 REINIGING VAN DE AIRCONDITIONER
- 3.22 DE AIRCONDITIONER AAN HET EINDE VAN HET SEIZOEN OPBERGEN

ELEKTRISCH SCHEMA**TECHNISCHE GEGEVENS****ZELF KLEINE STORINGEN VERHELPE**

- 3.14 ΑΙ ΑΝΑΙ ΔΙ ΕΥΧ ΕΑΙ ΑΔΑΙ ΑΝΑΙ ΔΙ ΕΥΧ ΟΥΙ ΔΝΙ ΑΝΑΙ Ι ΑΟΥΙ ΕΑΕΥΙ ΟΝΑΕΑΟ
- 3.15 ΑΔΑΙ ΑΟΙ ΝΑΙ ΕΥΙ ΟΥΙ ΕΑΕΥΙ ΟΝΑΕΥΙ ΟΙ Ο ΟΥΕΑ×ΑΕΝΕΟΟΧΝΕΙ Ο
- 3.16 ΑΕΑ×ΑΕΝΕΟΟ ΟΟΟ ΟΟΟΕΑΟΟ ΟΟΟΙ ΔΑΝΕΘΟΥΟΟ ΔΙ Ο ΟΙ ΟΥΕΑ×ΑΕΝΕΟΟΧΝΕΙ ΑΑΙ ΑΙ ΑΕ ΑΕΑΕΑΟΙ Ι
- 3.17 ΑΕΑΑ×Ι Ο ΟΥΟ ΕΑΟΑΟΕΟΙ ΟΥΟ ΟΥΟ ΝΙ Ο ΟΙ Ο ΑΑΝΑ
- 3.18 Ι ΑΟΑΟΙ ΝΑ ΕΕΙ ΑΟΟΟΕΙ Ο
- 3.19 ΔΑΝΕΙ ΑΕΕΟ ΟΟΙ ΟΥΝΟΟ
- 3.20 ΕΑΕΑΝΕΟΙ Ι Ο ΟΥΙ ΟΕΟΝΥΙ ΑΑΝΑ
- 3.21 ΕΑΕΑΝΕΟΙ Ι Ο ΟΙ Ο ΕΕΙ ΑΟΟΟΕΙ Ο
- 3.22 ΑΑΝΑΙ Ι ΔΙ ΕΥΧ ΟΟΟΕΑΟΟ ΕΑΟΑ ΟΙ ΟΑΕΙ Ο ΟΥΟ ΟΑΕΙ Ι

ΟΕΑΕΟΝΙ ΕΥ ΑΕΕΙ Ο×ΑΑΕΙ**ΟΑ×Ι ΕΕΑ
×ΑΝΑΕΟΟΧΝΕΟΟΕΑ****ΑΙ ΟΙ ΔΕΟΙ Ι Ο
ΑΙ ΟΙ ΑΕΕΥΙ ΕΑΕΥΙ ΟΝΑΕΑ**

I GENERALITÀ

1.1 INFORMAZIONIGENERALI

Desideriamo innanzitutto ringraziarVi per aver deciso di accordare la vostra preferenza ad un apparecchio di nostra produzione.

Documento riservato ai termini di legge con divieto di riproduzione o di trasmissione a terzi senza esplicita autorizzazione della ditta costruttrice.

Le macchine possono subire aggiornamenti e quindi presentare particolari diversi da quelli raffigurati, senza per questo costituire pregiudizio per i testi contenuti in questo manuale.

Leggere attentamente il presente manuale prima di procedere con qualsiasi operazione (installazione, manutenzione, uso) ed attenersi scrupolosamente a quanto descritto nei singoli capitoli.

Conservare con cura questo libretto per ogni ulteriore consultazione.

Dopo aver tolto l'imballaggio assicurarsi dell'integrità dell'apparecchio; gli elementi dell'imballaggio non devono essere lasciati alla portata dei bambini in quanto potenziali fonti di pericolo.

LA DITTA COSTRUTTRICE NON SI ASSUME RESPONSABILITÀ PER DANNI A PERSONE O COSE DERIVANTI DALLA MANCATA OSSERVANZA DELLE NORME CONTENUTE NEL PRESENTE LIBRETTO.

La ditta costruttrice si riserva il diritto di apportare modifiche in qualsiasi momento ai propri modelli, fermo restando le caratteristiche essenziali descritte nel presente manuale.

Durante il montaggio, e ad ogni operazione di manutenzione, è necessario osservare le precauzioni citate nel presente manuale, e sulle etichette apposte all'interno degli apparecchi, nonché adottare ogni precauzione suggerita dal comune buonsenso e dalle Normative di Sicurezza vigenti nel luogo d'installazione.

GB GENERAL INFORMATION

GENERAL INFORMATION

We wish to thank you, first of all, for purchasing an air-conditioner produced by our company.

This document is restricted in use to the terms of the law and may not be copied or transferred to third parties without the express authorization of the manufacturer.

Our machines are subject to change and some parts may appear different from the ones shown here, without this affecting the text of the manual in any way.

Read this manual carefully before performing any operation (installation, maintenance, use) and follow the instructions contained in each chapter.

Keep the manual carefully for future reference.

After removing the packaging, check that the appliance is in perfect condition.

The packaging materials must not be left within reach of children as they can be dangerous.

THE MANUFACTURER IS NOT RESPONSIBLE FOR DAMAGES TO PERSONS OR PROPERTY CAUSED BY FAILURE TO FOLLOW THE INSTRUCTIONS IN THIS MANUAL.

The manufacturer reserves the right to make any changes it deems advisable to its models, although the essential features described in this manual remain the same.

During installation and maintenance, respect the precautions indicated in the manual, and on the labels applied inside the units, as well as all the precautions suggested by good sense and by the safety regulations in effect in your country.

F GENERALITES

INFORMATIONSGENERALES

Nous désirons avant tout vous remercier pour avoir accordé la préférence à un climatiseur de notre production.

Document réservé aux termes de la loi avec interdiction de reproduction ou de transmission à tiers sans l'autorisation expresse de le fabricant.

Les machines peuvent subir des mises à jour et par conséquent présenter des éléments différents de ceux qui sont représentés, sans que cela constitue pour autant un préjudice pour les textes contenus dans ce manuel.

Lire attentivement le présent manuel avant de procéder à toute opération (installation, entretien, utilisation) et suivre scrupuleusement ce qui est décrit dans chacun des chapitres.

Conserver soigneusement le présent livret pour toute consultation ultérieure. Après avoir retiré l'emballage, s'assurer que l'appareil est en parfait état.

Les éléments de l'emballage ne doivent pas être laissés à portée des enfants pour qui ils représentent des sources potentielles de danger.

LE FABRICANT DECLINE TOUTE RESPONSABILITE EN CAS DE DOMMAGES AUX PERSONNES OU AUX BIENS DERIVANT DU NON-RESPECT DES NORMES CONTENUES DANS LE PRESENT LIVRET.

Le fabricant se réserve le droit d'apporter à tout moment des modifications à ces modèles, tout en conservant les caractéristiques essentielles décrites dans le présent manuel.

Lors du montage, et à chaque opération d'entretien, il faut observer les précautions citées dans le présent manuel et sur les étiquettes mises à l'intérieur des appareils, ainsi qu'adopter toute les précautions suggérées par le bon sens commun et par les Normes de Sécurité en vigueur sur le lieu de l'installation.

D ALLGEMEINES

ALLGEMEINE INFORMATIONEN

Zunächst möchten wir Ihnen danken, dass Sie sich für eine Klimaanlage aus unserer Produktion entschieden haben.

Laut Gesetz ist dies ein vertrauliches Dokument, daher gilt das Verbot der Vervielfältigung oder Übermittlung an Dritte ohne ausdrückliche Genehmigung der Herstellerfirma.

An den Geräten können technische Neuerungen vorgenommen werden, d.h. Einzelteile können u.U. anders aussehen als auf den Abbildungen, was jedoch die Gültigkeit der Anweisungen in diesem Benutzerhandbuch in keiner Weise beeinträchtigt.

Bevor Sie mit einer Tätigkeit beginnen (Installation, Instandhaltung, Gebrauch), lesen Sie aufmerksam das vorliegende Benutzerhandbuch und halten Sie sich strengstens an die in den einzelnen Kapiteln dargelegten Anweisungen.

Bewahren Sie das Handbuch sorgfältig auf, damit Sie es bei Bedarf stets zur Hand haben. Überprüfen Sie das Gerät nach dem Auspacken auf einwandfreien Zustand.

Die Verpackungsrückstände nie in Reichweite von Kindern lassen, da sie für diese eine Gefahrenquelle darstellen.

DIE HERSTELLERFIRMA ÜBERNIMMT KEINERLEI VERANTWORTUNG FÜR SCHÄDEN AN PERSONEN ODER SACHEN, DIE DURCH NICHTBEACHTUNG DER IM VORLIEGENDEN BENUTZERHANDBUCH ENTHALTENEN SICHERHEITSVORSCHRIFTEN ENTSTEHEN.

Die Herstellerfirma behält sich das Recht vor, an ihren Modellen jederzeit Veränderungen vorzunehmen, wobei die wesentlichen im vorliegenden Benutzerhandbuch beschriebenen Geräteeigenschaften unverändert bleiben.

Während der Montage und bei sämtlichen Instandhaltungstätigkeiten müssen die Vorsichtsmaßnahmen eingehalten werden, die in diesem Benutzerhandbuch und auf den Schildern im Innern der Geräte angeführt sind; außerdem müssen sämtliche Vorsichtsmaßnahmen ergriffen werden, die der gesunde Menschenverstand gebietet und die durch die am Installationsort geltenden Sicherheitsbestimmungen vorgeschrieben sind.

INFORMACIONES GENERALES

Antes que nada deseamos agradecerles por haber elegido un acondicionador de nuestra producción.

Documento reservado según la ley con prohibición de reproducción o transmisión a terceros sin la expresa autorización de la empresa constructora.

Las máquinas pueden ser actualizadas y por lo tanto presentar detalles distintos respecto a aquellos representados, sin constituir por ello, perjuicio para los textos contenidos en el presente manual.

Leer atentamente el presente manual antes de realizar cualquier tipo de operación (instalación, mantenimiento, uso) y a b s t e n e r s e escrupulosamente a todo lo que se encuentra descrito en cada uno de los capítulos.

Conserven con cuidado este manual para consultas posteriores.

Una vez quitado el embalaje, verifiquen que el aparato esté íntegro, los elementos del embalaje no deben dejarse al alcance de los niños ya que son potenciales fuentes de peligro.

LA EMPRESA CONSTRUCTORA NO ASUME NINGUNA RESPONSABILIDAD POR DAÑOS EN PERSONAS O COSAS QUE DERIVEN DE LA FALTA DE OBSERVACIÓN DE LAS NORMAS CONTENIDAS EN EL PRESENTE MANUAL.

La empresa constructora se reserva el derecho de aportar modificaciones en cualquier momento en los propios modelos, manteniendo, sin embargo, las características esenciales descritas en el presente manual.

Durante el montaje, y en cada operación de mantenimiento, es necesario observar las precauciones citadas en el presente manual, y en las etiquetas colocadas en el interior de los equipos, así como adoptar todo tipo de precaución sugerida por el sentido común y por las Normativas de Seguridad vigentes en el lugar de instalación.

INFORMAÇÕES GERAIS

Desejamos, antes de tudo, agradecer-lhe de ter conciliado a sua preferência com um climatizador da nossa produção.

Documento reservado nos termos da Lei que proíbe a reprodução ou a transmissão a terceiros sem explícita autorização da firma construtora. As máquinas poderão sofrer atualizações e apresentar pormenores diferentes daqueles ilustrados, mas que não prejudicam o conteúdo dos textos presentes neste manual.

Ler atentamente o presente manual antes de efectuar qualquer operação (instalação, manutenção, uso) e respeitar escrupulosamente quanto descrito nos vários capítulos.

Conserve com cuidado este manual para quaisquer posteriores consultas. Depois de ter relirado a embalagem controle a integridade do aparelho; os elementos da embalagem não devem ser deixados ao alcance das crianças, pois, são potenciais fontes de perigo.

A FIRMA CONSTRUTORA NÃO SE ASSUME A RESPONSABILIDADE POR DANOS A PESSOAS OU A COISAS PROVOCADOS PELA INOBSERVÂNCIA DAS NORMAS CONTIDAS NO PRESENTE LIVRETE.

A firma construtora reservase o direito de efectuar alterações aos próprios modelos em qualquer momento, mantendo inalteradas as características essenciais descritas no presente manual.

Durante a montagem, e em cada operação de manutenção, é necessário respeitar as precauções citadas no presente manual, e nas etiquetas que se encontram no interior dos aparelhos, assim como adoptar todas as precauções sugeridas pelo bom-senso comum e pelas Normativas de Segurança em vigor no local de instalação.

ALGEMENE INFORMATIE

Wij wensen u ten eerste van harte te bedanken voor uw keuze voor een door ons gefabriceerde airconditioner.

Dit document is vertrouwelijk in overeenstemming met de wettelijke voorschriften met verbod tot verveelvoudigen of overdracht aan derden zonder uitdrukkelijke toestemming van de onderneming fabrikant.

De machines kunnen worden aangepast en kunnen daarom in bepaalde details verschillen vertonen ten opzichte van de afbeeldingen, hetgeen niet van invloed zal zijn op de in deze handleiding opgenomen teksten.

Lees, voordat u met de werkzaamheden begint (installatie, onderhoud, gebruik), deze handleiding aandachtig door en volg de aanwijzingen in ieder hoofdstuk zorgvuldig op.

Bewaar de handleiding goed zodat u hem altijd bij de hand heeft en indien nodig kunt raadplegen.

Controleer nadat u het apparaat uit de verpakking gehaald heeft of het apparaat intact is; het verpakkingsmateriaal mag niet binnen het bereik van kinderen gehouden worden omdat dit een bron van gevaar kan zijn.

DE FABRIKANT KAN NIET AANSPRAKELIJK WORDEN GESTELD VOOR LETSEL AAN PERSONEN OF SCHADE AAN ZAKEN ALS GEVOLG VAN HET NIET IN ACHT NEMEN VAN DE NORMEN IN DEZE HANDLEIDING

De fabrikant behoudt zich het recht voor om op ieder gewenst moment wijzigingen aan te brengen op haar modellen, onder behoud van de essentiële karakteristieken zoals beschreven in deze handleiding.

Tijdens de montage en bij alle onderhoudswerkzaamheden moeten de voorzorgsmaatregelen die zijn genoemd in deze handleiding en vermeld op de in het apparaat aangebrachte stickers, benevens die welke door het normale gezonde verstand worden ingegeven in acht worden genomen en moeten de op de plaats van installatie geldende Veiligheidsvoorschriften worden toegepast.

ĀĀĪ ĒĒĀO ĐĒČŅĪ ŌĪ ŅĒĀO

1.1

Ēāo' ān+Pī āđēōī ī yī ā íá óáo āo=ānīóóPōī ōī ā āēā ōčī ōnī ōnī čōč ōī ō āđēāānī āōā ōā íēā ōóēāōP đānāāuāPō í āō.

Ōyī ōūíā í ā ōč í ī ī ī ēāōā, ōī đānūī āđī đāēāā āī đēōāōōēēū Yāānāōī ēāē ūō āē ōī yōī ō āđāāī nāyāōāē č ā í ā ōđānāāuāP č í āōāāāāōP ōī ō ōā ōnīōī ōō +ūnīō ōč űčōP ā ī ī ōōī ēē āūōčōč ōčō āōāēnīāō - ēāōāōēāōāōP.

Ōā í č+ā í Pī āōā í đī nāā í ā ā í ā Y+āōāē í ā đānī ōōēūāēī ōī āēāōī nī đī ēPāōēō ōōāēnēōēēū í ā āēānī ā ōī ō đānī ōōēūāēī í ōāē, +ūnīō āōōū í ā ōđī āāēī āēāē ōčī āāēōnūōčōā ōūī ēāēī Yī ūī đī ō đānēY+ī í ōāē ōā āōōū ōī āā=āēnīāēī .

Āēāāūōōā í ā đnī ōī +P ōī đānūī āā=āēnīāēī đnēī đnī āāāōā ōā ī ōī ēāāPđī ōā ā í Ynāāēā (āāēāūōōāōč, ōōī ōPűčōč, +űPōč) ēāē ōčűPōōā đēōōū ōā ōōā ā í āōYnī í ōāē ōōī ēUēā ēāōUēāēī .

Ōōēūī ōā í ā ōnī í ōāā āōōū ōī āā=āēnīāēī āēā ōēō ōī+ūf āđūī ā í āō ōōī āī ōēYō.

ī āōū āōū ōčī āđī ī ūēnōī ōč ōčō ōōōēāōāōāōā đēāī ōnāōōāāōā ūēč ōōōēāōP āāī āē āēYnāēā, ōā āđī ēūī ī āōā ōčō ōōōēāōāōāōā āāf đnYōāē āčPī ī í ōāē ōōā đāēāū āēāōī ī đī nī yī í ā āāī ōī āđēēf āōī ā.

Č ĀŌĀĪĒĀ ĒĀŌĀŌĒĀŌČŌ ĀĀĪ ŌĀNĀĒĀ ĒĀĪ ĒĀĀŌĒĀŌ Č ĀĒĀ ĀĪ ĀĀ×Ī Ī ĀĪ ĀŌ ĒČĪ ĒĀŌ ŌĀ ĐNĪ ŌŪĐĀ Č ĀĪ ŌĒĀĪ ĀĪ Ā ĐĪ Ō ĀŌĪ ĀŌĒĀ Ī Ā ĐNĪ ĒĒČĒĪ ŌĪ , ŌŌČĪ ĐĀNĒŌŪŌČ ĐĪ Ō ĀĀĪ ŌČŅČĒĪ ŌĪ Ī Ē ĐNĪ ĒĒĀNĀŌĀŌ ĐĪ Ō ĐĀNĒĀ×Ī Ī ŌĀĒĀ ŌŌĪ ĐĀNĪ Ī ĀĀ×ĀĒĪĀĒĪ .

Č ēāōāōēāōūāēī ōōā āōānīā āāōčűāī ōī āēāāīū ā í ā āđēōYnāē āēēāāYō ōōā ī ī ī ōYēā ōčō ōā ī ōī ēāāPđī ōā ōōēāī P, āēāōčűPī ōāō đūī ōī ōā ōā ēyűēā +ānāēōčűēōēēū ōī ō đānēānūōōī ōī ōāē ōōī đānūī āā=āēnīāēī .

Ēāōū ōčī ōōī ānī ī ēūāčōč ēāē ēāōū ī ōī ēāāPđī ōā āī Ynāāēā ōōī ōPűčōčō āāī āē ā í āāēāāī í ā ōčűāāāōā ōēō đnī ōōēūāēī đēō đī ō ā í āōYnī í ōāē ōā āōōū ōī āā=āēnīāēī ēāē ōōēō āēāēYō āđēānāōYō ōī ōī ēāōčī Yī āō ōōī āōūōānēēū ōūī ōōōēāōPī ēāē āōā ōēYī ī í ā ōēī ēāōāāōā ēUēā đnī ōyēāī č đī ō đnī ēyđōāē āūū ōčī ēī ēī P ēī āēēP ēāē ōyī ōūī ā í ā ōčī ōē=yī ōōā ī ī ī ēāōā ōōī ī ōūđī āāēāūōōāōčō.

1.2 SIMBOLOGIA

I pittogrammi riportati nel seguente capitolo consentono di fornire rapidamente ed in modo univoco informazioni necessarie alla corretta utilizzazione della macchina in condizioni di sicurezza.

1.2.1 Pittogrammi redazionali

**Service**

- Contrassegna situazioni nelle quali si deve informare il SERVICE aziendale interno:
SERVIZIO ASSISTENZA TECNICA CLIENTI.

**Indice**

- I paragrafi preceduti da questo simbolo contengono informazioni e prescrizioni molto importanti, particolarmente per quanto riguarda la sicurezza.
- Il mancato rispetto può comportare:
- pericolo per l'incolumità degli operatori
 - perdita della garanzia contrattuale
 - declinazione di responsabilità da parte della ditta costruttrice.

**Mano alzata**

- Contrassegna azioni che non si devono assolutamente fare.

1.2.2 Pittogrammi relativi alla sicurezza

**Tensione elettrica pericolosa**

- Segnala al personale interessato che l'operazione descritta presenta, se non effettuata nel rispetto delle normative di sicurezza, il rischio di subire uno shock elettrico.

**Pericolo generico**

- Segnala al personale interessato che l'operazione descritta presenta, se non effettuata nel rispetto delle normative di sicurezza, il rischio di subire danni fisici.

**Pericolo di forte calore**

- Segnala al personale interessato che l'operazione descritta presenta, se non effettuata nel rispetto delle normative di sicurezza, il rischio di subire bruciature per contatto con componenti con elevata temperatura.

SYMBOLS

The pictograms in the next chapter provide the necessary information for correct, safe use of the machine in a rapid, unmistakable way.

Editorial pictograms**Service**

- *Refers to situations in which you should inform the SERVICE department in the company:*
CUSTOMER TECHNICAL SERVICE.

Index

- *Paragraphs marked with this symbol contain very important information and recommendations, particularly as regards safety.*
- Failure to comply with them may result in:*
- *danger of injury to the operators*
 - *loss of the warranty*
 - *refusal of liability by the manufacturer.*

Raised hand

- *Refers to actions that absolutely must not be performed.*

Safety pictograms**Danger of high voltage**

- *Signals to the personnel that the operation described could cause electrocution if not performed according to the safety rules.*

Generic danger

- *Signals to the personnel that the operation described could cause physical injury if not performed according to the safety rules.*

Danger due to heat

- *Signals to the personnel that the operation described could cause burns if not performed according to the safety rules.*

SYMBOLLOGIE

Les pictogrammes reportés au chapitre suivant permettent de fournir rapidement et de manière univoque les informations nécessaires pour une utilisation correcte de la machine dans des conditions de sécurité.

Pictogrammes rédactionnels**Service**

- Indique des situations où il faut informer le SERVICE interne de la société:
SERVICE APRES-VENTE CLIENTS.

Index

- Les paragraphes précédés par ce symbole contiennent des informations et des prescriptions très importantes, notamment pour ce qui concerne la sécurité.
- Le non-respect peut comporter:
- danger pour la sécurité des opérateurs.
 - perte de la garantie du contrat.
 - dégageant de la responsabilité du fabricant.

Main levée

- Indique les actions qu'il ne faut absolument pas accomplir.

Pictogrammes concernant la sécurité**Tension électrique dangereuse**

- Signale au personnel concerné que l'opération décrite présente, si elle n'est pas effectuée conformément aux normes de sécurité, le risque de provoquer une décharge électrique.

Danger général

- Signale au personnel concerné que l'opération décrite présente, si elle n'est pas effectuée conformément aux normes de sécurité, le risque de provoquer des dommages physiques.

Danger de température élevée

- Signale au personnel concerné que l'opération décrite présente, si elle n'est pas effectuée conformément aux normes de sécurité, le risque de provoquer des brûlures par contact avec des composants à température élevée.

BILDSYMBOLS

Die im folgenden Kapitel aufgeführten Bildsymbole liefern schnell und eindeutig Informationen zum korrekten und sicheren Gebrauch des Gerätes.

Bildsymbole**Kundendienst**

- Kennzeichnet Situationen, in denen der interne KUNDENDIENST der Firma zu benachrichtigen ist:
KUNDENDIENST

Inhaltsverzeichnis

- Die Paragraphen, denen dieses Symbol vorausgeht, enthalten sehr wichtige Informationen und Vorschriften, insbesondere bezüglich der Sicherheit.
- Die Nichtbeachtung dieser Informationen und Vorschriften kann dazu führen, dass:
- die Unversehrtheit des Personals an den Geräten gefährdet ist
 - die vertragliche Garantie verfällt
 - die Herstellerfirma jede Verantwortung ablehnt.

Erhobene Hand

- Kennzeichnet Handlungen, die absolut verboten sind.

Bildsymbole zur Sicherheit**Gefährliche elektrische Spannung**

- Zeigt dem betreffenden Personal an, dass bei der beschriebenen Tätigkeit die Gefahr eines elektrischen Schlags besteht, wenn diese nicht unter Beachtung der Sicherheitsvorschriften durchgeführt wird.

Allgemeine Gefahr

- Zeigt dem betreffenden Personal an, dass bei der beschriebenen Tätigkeit Verletzungsgefahr besteht, wenn diese nicht unter Beachtung der Sicherheitsvorschriften durchgeführt wird.

Gefahr durch starke Hitze

- Zeigt dem betreffenden Personal an, dass bei der beschriebenen Tätigkeit Verbrennungsgefahr durch Berührung heißer Geräteteile besteht, wenn diese nicht unter Beachtung der Sicherheitsvorschriften durchgeführt wird.

SIMBOLOGÍA

Los pictogramas presentes en este capítulo permiten suministrar rápidamente y de manera unívoca informaciones necesarias para la correcta utilización de la máquina en condiciones de seguridad.

Pictogramas informativos

Servicio

- Indica situaciones en las cuales se debe informar al SERVICE empresarial interno: **SERVICIO ASISTENCIA TÉCNICA A CLIENTES.**

Índice

- los párrafos precedidos por este símbolo, contienen informaciones y prescripciones muy importantes, particularmente por lo que respecta a la seguridad.

La falta de observación de los mismos puede comportar:

- peligro para la incolumidad de los operadores
- pérdida de la garantía de contrato
- declinación de las responsabilidades de la empresa constructora.

Mano levantada

- Indica acciones que no se deben hacer en absoluto.

Pictogramas relativos a la seguridad

Tensión eléctrica peligrosa

- Señala al personal interesado que la operación descrita presenta, si no es realizada respetando las normativas de seguridad, el riesgo de sufrir un shock eléctrico.

Peligro genérico

- Señala al personal interesado que la operación descrita presenta, si no es realizada respetando las normativas de seguridad, el riesgo de sufrir daños físicos.

Peligro de fuerte calor

- Señala al personal interesado que la operación descrita presenta, si no es realizada respetando las normativas de seguridad, el riesgo de sufrir quemaduras a causa del contacto con componentes a elevada temperatura.

SIMBOLOGIA

Os pictogramas ilustrados no presente capítulo fornecem rapidamente e de modo unívoco as informações necessárias para a correcta utilização da máquina em condições de segurança.

Pictogramas redaccionais

Service

- Ilustra situações nas quais se deverá informar o SERVICE empresarial interno: **SERVIÇO DE ASSISTÊNCIA TÉCNICA AOS CLIENTES.**

Índice

- Os parágrafos precedidos por este símbolo contém informações e prescrições muito importantes, em particular no que diz respeito à segurança.

A sua inobservância poderá comportar:

- perigo para a incolumidade dos operadores
- perda da garantia contratual
- declinação da responsabilidade da firma construtora.

Mão levantada

- Assinala as acções que não se devem absolutamente efectuar.

Pictogramas relativos à segurança

Tensão eléctrica perigosa

- Avisa o pessoal interessado que a operação descrita apresenta, se não for efectuada respeitando as normativas de segurança, o risco de sofrer um choque eléctrico.

Perigo genérico

- Avisa o pessoal interessado que a operação descrita apresenta, se não for efectuada respeitando as normativas de segurança, o risco de sofrer danos físicos.

Perigo de forte calor

- Avisa o pessoal interessado que a operação descrita apresenta, se não for efectuada respeitando as normativas de segurança, o risco de sofrer queimaduras por contacto com componentes a elevada temperatura.

GEBRUIKTE SYMBOLEN

Dankzij de in het onderstaande hoofdstuk gebruikte pictogrammen kan op snelle en ondubbelzinnige wijze de noodzakelijke informatie worden verstrekt voor een correct gebruik van de machine onder veilige omstandigheden.

Redactionele pictogrammen

Service

- Geeft situaties aan waarbij de interne SERVICEDIENST van het bedrijf moet worden geïnformeerd. **TECHNISCHE SERVICE DIENST VOORDEKLANTEN.**

Inhoudsopgave

- De door dit symbool voorafgegangene paragrafen bevatten zeer belangrijke informatie en voorschriften, vooral voor wat betreft de veiligheid.

Het niet in acht nemen ervan kan leiden tot:

- gevaar voor de veiligheid van de bedieners
- het vervallen van de contractuele garantie
- het zich onthouden van aansprakelijkheid door de fabrikant

Hand omhoog

- Geeft een handeling aan die absoluut niet mag worden uitgevoerd.

Pictogrammen met betrekking tot de veiligheid

Gevaarlijke elektrische spanning

- Informeert het betrokken personeel dat de beschreven handeling, indien niet uitgevoerd in overeenstemming met de veiligheidsvoorschriften, het risico van elektrische schokken met zich mee brengt.

Algemeen gevaar

- Informeert het betrokken personeel dat de beschreven handeling, indien niet uitgevoerd in overeenstemming met de veiligheidsvoorschriften, het risico van lichamelijk letsel met zich mee brengt.

Gevaar vanwege hoge temperaturen

- Informeert het betrokken personeel dat de beschreven handeling, indien niet uitgevoerd in overeenstemming met de veiligheidsvoorschriften, het gevolg van het contact met zeer hete onderdelen met zich mee brengt.

ÓOI AÍ EÉOI Í É

Óa o=áááááñÚi i aóá ði y oðÚn=i oi óoi ádui áfi éáóÚeáfi ðáñY=i oi i á áñpáfi ní eáá áyefi éi ónuði ðeð áf ááéáááð ðeçñi oi ñáð eáá ðç óúoðp ÷ñçóei i ðiççóç oi ð i ç=áfi p i áoi ð oðú oðí eðeáð aóóáéááð.

Ó=áááááñÚi i aóá óyí oáí çò

Óa=i eéð oði oóþñi ç

- Áðeááefi yáe ðeð eáóáóóÚoáeð eáá ðeð i ðiñáð i ðáeÚoçç oñYðáe í á ðeçñi oi ñáð oi áóúoáñeú oi p i á Óa=i eéð Óoi oóþñi çò oçç aóáñááð: ÓÁ×ÍÉÇ ÓÐÍ ÓÓÇÑÉÇ Ç ÐÁÉÁÓÚÍ

Ðáñe=ú i áf á

- Í é ðáñÚañáoi e ði ð ðñi çáí yí oáe ádu aóóu oi í óoi áf eéoi ú ðáñY=i oi ðeçñi oi ñáð eáe ðñi áeááñáóYó ði éy oçf áf ðeéYó, eáñúo aóóYó ði o áoi ní yí oççf aóóÚeáá.

Ç i ç ðñçóç oúf i ðiñáfi i ðiñáfi í á ðñi eáeYóáe:

- Éñf aófi áeá ðç óú i aóeðp áeáñáúoççóá oúf ÷áñi oóþí.
- Áðpéáá ááayçóç
- Áoi ðiççóç aóeyí çò áe i Yñi oó oi ð eáóáóeáóáóð.

Óçeú i Yfi ÷Yñe

- Áðeóçf áñf áe áf Yñááeáð ði ð eáf ðñYðáe í á ðñááfi aóí - ði é yí oáe ði óY.

Ó=áááááñÚi i aóá ó=áóeÚ i á oçf aóóÚeáá

Áðeéñf aóf ç eáeóñi eð oÚoç

- Áeáfi ði eáð oi áf áeáóáñú i áf i ðñi óúðeéú uóe ç áf Yñááeá ði ð ðáñeáñÚoáóáe, áúf ááfi ðñááfi aóí ði eçeáð óyí oúf í i á oi ðo eáf úf áð aóóáeááð, i ði ñáð í á ðñi eáeYóáe çeáeóñi ðeçñíá.

Ááfi eúð éñf aófi ð

- Áeáfi ði eáð oi áf áeáóáñú i áf i ðñi óúðeéú uóe ç áf Yñááeá ði ð ðáñeáñÚoáóáe, áúf ááfi ðñááfi aóí ði eçeáð óyí oúf í i á oi ðo eáf úf áð aóóáeááð, i ði ñáð í á ðñi eáeYóáe óú i aóeéYó áeÚááð.

Éñf aófi ð eáñi i ðeçñíáð

- Áeáfi ði eáð oi áf áeáóáñú i áf i ðñi óúðeéú uóe ç áf Yñááeá ði ð ðáñeáñÚoáóáe i ði ñáð í á ðñi eáeYóáe, áúf ááfi ðñááfi aóí ði eçeáð óyí oúf í i á oi ðo eáf úf áð aóóáeááð, ááeáyi aóá ádu oçf aóáoð i á oóí e=ááá ði ð áñlóeí í oáe óá oçeð eáñi i éñáóá.

1.2

1.2.1



1.2.2



1.3 USO PREVISTO

Il climatizzatore deve essere utilizzato esclusivamente per migliorare e rendere confortevole la temperatura nell'ambiente. Per ottenere il massimo benessere è pertanto indispensabile procedere ad un calcolo dei carichi termici estivi relativi al locale interessato.

1.4 AVVERTENZE



• Per impedire danneggiamenti al compressore ogni partenza è ritardata di 3 minuti rispetto all'ultimo spegnimento.

• Questo apparecchio dovrà essere destinato solo all'uso per il quale è stato espressamente concepito, e cioè per climatizzare gli ambienti dove viene installato. Ogni altro uso è da considerarsi improprio e quindi pericoloso. Il costruttore non può essere considerato responsabile per eventuali danni derivanti da usi impropri, erronei ed irragionevoli.

• In caso di guasto e/o di cattivo funzionamento dell'apparecchio, spegnerlo e non manometterlo. Per l'eventuale riparazione rivolgersi esclusivamente ai centri di assistenza tecnica autorizzati dal costruttore e richiedere l'utilizzo di ricambi originali. Il mancato rispetto di quanto sopra può compromettere la sicurezza dell'apparecchio.

• Non permettete che l'apparecchio sia usato da bambini o da incapaci, senza sorveglianza.

• Non installare l'apparecchio in ambienti dove l'aria può contenere gas, olio, zolfo o in prossimità di fonti di calore.

• Non appoggiare oggetti pesanti o caldi sopra l'apparecchio.

• Nel caso in cui si decida di non utilizzare più un apparecchio di questo tipo, si raccomanda di renderlo inoperante tagliando il cavo di alimentazione, dopo avere staccato la spina dalla presa di corrente. Si raccomanda inoltre di rendere innocue quelle parti dell'apparecchio suscettibili di costituire un pericolo, specialmente per i bambini che potrebbero servirsi dell'apparecchio fuori uso per i propri giochi.

Non immettere R-410A nell'atmosfera: l'R-410A è un gas serra fluorurato, richiamato nel Protocollo di Kyoto, con un Potenziale di Riscaldamento Globale (GWP)= 1975

INTENDED USE

The air-conditioner must only be used for improving the room temperature for increased comfort. For the best results, it is therefore essential to calculate the summer temperature of the room concerned.

WARNINGS

• *To prevent damage to the compressor, the appliance is unable to start for 3 minutes after being turned off.*

• *This appliance must be used solely for the specific purpose for which it was designed, i.e. for air-conditioning in the rooms in which it is installed. All other uses are to be considered inappropriate and therefore dangerous. The manufacturer will not be held responsible for personal injury or damage to property caused by inappropriate, incorrect or unreasonable use.*

• *In the event of a breakage or malfunction of the appliance, turn it off and do not attempt to repair it. For repair work contact solely the technical service centres authorised by the manufacturer and ask for original spare parts to be used. Failure to do this can affect the safety of the appliance.*

• *Do not allow the appliance to be used by children or disabled people without supervision.*

• *Do not install the appliance in areas where the air may contain gas, oil or sulphur, or near heat sources.*

• *Do not place heavy or hot objects on top of the appliance.*

• *If you no longer wish to use this appliance, it must be made inoperative by cutting the power supply cable after removing the plug from the power socket. Hazardous parts of the appliance must be rendered harmless, especially as there is a risk of children playing with it.*

Do not vent R-410A into atmosphere: R-410A is a fluorinated greenhouse gas, covered by Kyoto Protocol, with a Global Warming Potential (GWP)= 1975

UTILISATION PRÉVUE

Le climatiseur doit exclusivement être utilisé pour améliorer et rendre plus confortable la température ambiante. Pour un bien-être optimal, il est donc indispensable de procéder à un calcul des charges thermiques estivales correspondant à la pièce intéressée.

MISES EN GARDE

• Pour éviter d'endommager le compresseur, chaque départ est retardé de 3 minutes par rapport à la dernière extinction.

• Cet appareil doit être réservé à l'usage pour lequel il a été expressément conçu, c'est-à-dire la climatisation des pièces où il est installé. Toute autre utilisation doit être considérée comme incorrecte et par conséquent dangereuse. Le constructeur ne peut être tenu responsable des éventuels dégâts provoqués par un usage improprie, erroné ou déraisonnable.

• En cas de panne et/ou de mauvais fonctionnement de l'appareil, l'éteindre et ne pas tenter de le manipuler. Pour toute réparation, s'adresser exclusivement aux services après-vente agréés par le constructeur et exiger l'utilisation de pièces de rechange originales. Le non-respect de ce qui précède peut compromettre la sécurité de l'appareil.

• Interdire l'utilisation sans surveillance de l'appareil aux enfants ainsi qu'aux handicapés.

• Ne pas installer l'appareil dans des pièces où l'air peut contenir du gaz, de l'huile, du souffre ni à proximité de sources de chaleur.

• Ne pas appuyer d'objets lourds ou chauds sur l'appareil.

• Si vous décidez de ne plus utiliser un appareil de ce type, il est recommandé de le mettre hors d'usage en coupant le câble d'alimentation, après avoir débranché la fiche de la prise de courant. Il est en outre recommandé de rendre inoffensives les éléments de l'appareil susceptibles de constituer un danger, notamment pour les enfants, qui pourraient se servir de l'appareil hors d'usage pour jouer.

Ne pas émettre de R-410A dans l'atmosphère: le R-410A est un gaz à effet de serre fluoré, cité dans le Protocole de Kyoto, avec un Pouvoir de Réchauffement Global (GWP) égal à 1975

VORGESEHENER GEBRAUCH

Die Klimaanlage darf allein zu dem Zweck eingesetzt werden, die Umgebungstemperatur zu verbessern und angenehm zu machen. Zum Erreichen des höchsten Wohlbefindens ist daher auf alle Fälle die sommerliche Wärmebelastung des betreffenden Raums zu berechnen.

WICHTIGE HINWEISE

• Das Gerät startet 3 Minuten nach der letzten Abschaltung, um Folgeschäden des Verdichters zu vermeiden.

• Dieses Gerät darf nur für den Gebrauchszweck eingesetzt werden, für den es ausdrücklich entwickelt wurde, d.h. zum Klimatisieren der Räume, in denen es installiert ist. Jeder anderweitige Gebrauch ist als unsachgemäß und daher gefährlich anzusehen. Der Hersteller haftet nicht für Folgeschäden, die durch unsachgemäße Verwendung entstehen können.

• Bei Betriebsstörungen keine eigenmächtigen Eingriffe vornehmen, sondern das Gerät ausschalten. Etwaige Reparaturen dürfen ausschließlich von den Vertrags-Servicezentren und unter Verwendung von Originalersatzteilen ausgeführt werden. Bei Zuwiderhandeln ist die Betriebssicherheit des Gerätes gefährdet.

• Das Gerät darf nicht von Kindern oder von Personen, die die Funktion nicht kennen, ohne Beaufsichtigung benutzt werden.

• Das Gerät nie in Räumen mit gas-, öl- oder schwerflüchtiger Luft und auch nicht in der Nähe von Wärmequellen installieren.

• Keine schweren oder heißen Gegenstände auf das Gerät legen.

• Bei der Entsorgung des Gerätes das Netzkabel durchschneiden und alle Teile entfernen, mit denen Kinder spielen und sich dabei verletzen können.

R-410A nicht in die Atmosphäre auslassen: R-410A ist ein im Kyoto-Protokoll verzeichnetes Fluorgas mit einem globalem Treibhauspotential (GWP)= 1975



Non immettere R-410A nell'atmosfera: l'R-410A è un gas serra fluorurato, richiamato nel Protocollo di Kyoto, con un Potenziale di Riscaldamento Globale (GWP)= 1975

USO PREVISTO

El acondicionador debe ser utilizado exclusivamente para mejorar y hacer agradable la temperatura del ambiente.

Para conseguir el máximo bienestar, es imprescindible calcular las cargas térmicas de verano correspondientes al local interesado.

ADVERTENCIAS

- Para impedir que se dañe el compresor, cada puesta en marcha se retarda 3 minutos respecto al último apagado.
• Este aparato debe destinarse únicamente al uso para el que ha sido expresamente concebido, es decir para climatizar los ambientes en los que está instalado.
• En caso de avería y/o mal funcionamiento del aparato, apágelo y eviten toda manipulación.
• No permitan que los niños o personas inhábiles usen el aparato sin vigilancia.
• No instalen el aparato en ambientes donde el aire pueda contener gas, aceite, azufre o cerca de fuentes de calor.
• No apoyen objetos pesados o calientes sobre el aparato.
• En caso de que se decida no utilizar más un aparato de este tipo se recomienda inutilizarlo cortando el cable de alimentación...

No libere R-410A en la atmósfera: el R-410A es un gas invernadero fluorado, citado en el Protocolo de Kyoto, con un Potencial de Calentamiento Global (GWP)= 1975

USOPREVISTO

O climatizador deve ser utilizado exclusivamente para melhorar e tornar confortável a temperatura do ambiente. Para obter o máximo bem-estar é indispensável efectuar um cálculo das cargas térmicas de verão relativas ao local interessado.

ADVERTÊNCIAS

- Para impedir que o compressor se danifique o arranque está atrasado de 3 minutos relativamente à última desligação.
• Este aparelho deverá ser destinado só para o uso para o qual foi expressamente concebido, isto é, para climatizar os ambientes onde se encontra instalado.
• Em caso de avaria e/ou de mau funcionamento do aparelho, desligá-lo e não tentar reparar.
• Não permitir que o aparelho seja usado por crianças ou por pessoas incapazes, sem vigilância.
• Não instalar o aparelho em ambientes em locais onde o ar contém gás, óleo, enxofre ou próximo de fontes de calor.
• Não apoiar objectos pesados ou quentes sobre o aparelho.
• Caso se decida de não utilizar mais um aparelho deste tipo, é aconselhável torná-lo inoperante cortando o cabo de alimentação...

Não libertar o R-410A para a atmosfera: o R-410A é um gás de efeito estufa fluorurado, indicado no Protocolo de Kyoto, com um Potencial de Aquecimento Global (GWP)= 1975

VOORZIEN GEBRUIK

De klimaatregelaar mag uitsluitend worden gebruikt om de temperatuur in de omgeving te verbeteren en comfortabeler te maken.

Voor een zo aangenaam mogelijk leefklimaat is een berekening van de zomerse warmtebelastingen met betrekking tot de bewuste ruimte noodzakelijk.

BELANGRIJKE AANWIJZINGEN

- Om beschadiging van de compressor te voorkomen is elke start 3 minuten vertraagd nadat het apparaat de laatste keer uitgeschakeld is.
• Dit apparaat mag uitsluitend en alleen worden bestemd voor het gebruik waarvoor hij uitdrukkelijk is ontworpen, oftewel de regeling van het klimaat in de ruimten waar hij wordt geïnstalleerd.
• In geval van storingen en/of slechte werking van het apparaat, moet u het apparaat uitzetten en er niet zelf aan proberen te sleutelen.
• Laat het apparaat niet zonder toezicht door kinderen gebruiken of door personen die er geen verstand van hebben.
• Installeer het apparaat niet in vertrekken waar de lucht gas, olie of zwavel kan bevatten en ook niet in de buurt van warmtebronnen.
• Leg geen zware of hete voorwerpen bovenop het apparaat.
• Als u besluit om het apparaat af te danken wordt geadviseerd om het apparaat onwerkzaam te maken door, nadat u de stekker uit het stopcontact gehaald heeft, het elektrische snoer door te knippen.

Geen R-410A in de atmosfeer uitstoten: R-410A is een gefluoreerd broeikasgas waarnaar verwezen wordt in het Protocol van Kyoto, met aardopwarmingsvermogen (GWP)= 1975

ĐŃĪ ĀĒĀĐĪ Ī ĀĪ Ç ×ŃÇÓÇ

Ç óóéáòþ ééĭ ðéòĭ ĩ ħŃŸðá ĩ á ÷Ńçóĭ ĩ ðĭ éáĭòá áđĭ ééáòóéĭ ĀĒĀ ĩ á áééòþĭáé éá ĩ á éééóóĭ ðĕĭ Ÿĭáóç óç ĒāŃĭ ĩ ĕŃāóĭá óĭĭ ðāŃĕĀŸéĕĭ ĩ. ĀĒĀ óçĭ áðéò÷ĭá ĩ ááĭóç ŭóŸéááó éā ðŃŸðá ĩ á ðŃĭ ááĭóá óá Ÿĭ áĭ óđĭ ĩ éĭ áĭ ŭĭ ĩ éāŃĭ ĕĕþ ĭ ĭ ŃŃĭ ĕĭ áéĀŸ óç áĒŸĕĕĕá ĭ ĭ éāĕĭ éāŃĕĭ ħ ĭ ĭ ó áðĕāāŃŸĭ ĭ ĭ ĭ ĭ ðāŃĕĀŸéĕĭ ĭ ĭ ĭ ĭ áó áĭ áéáóŸŃā.

ĐŃĪ ĀĒĀĐĪ ĐĪ ĒÇÓĀĒŌ

- ĀĒĀ ĩ á áđĭ óāŸāĭĭóáé ĩ é ĤĕĭĕŸŌ óĭĭ óĭĭ ðāéáòþ ĒĒĒĀ ĩ áĕĭĭ ĕĭ á éāéóóáŃāĭóáé 3 éāðŌŸ Ÿðáéá áđŸ óçĭ óāéáóáĭá áéĕĕĭ ðþ.
• Áóðþ ç óóéáòþ ðŃĭ ĩ ħĭāóáé áđĭ ééáòóéĭ ĀĒĀ óç ÷ŃþŌÇ áĒĀ óçĭ ĩ ðĭĭá Ÿ÷áé éāóáóéáóáóáĭ, áçéááþ áĒĀ óĭĭ ééĭ áóéóĭ Ÿ ĭ ĭ ðāŃĕĀŸéĕĭ ĩ óĭ ĭ óĭ Ÿ÷áé éāéáóáóáéĕĕ. ĒĒĒĀ Ÿĕĕ ÷ŃþŌÇ éāŸŃāĭóáé áéáđŸĕĕçĕç éāĕĕ áđĭ ŸŸĭ óĕĕĭ áđĭ ç.
• Óā ðāŃĭðŌóŸç áĒŸĀçð ç/éāé éāéþð éāéĭ óŃāĭáð óçð óóéáòþð, áđĭ áŃāĭ ĭ ĕþóá óçĭ éāé ĩ ç óçĭ ðāŃāáĒŸāóá. ĀĒĀ óéð ó÷÷ĭ áðééáóŸŌ áðééóĭ éāĭóá áđĭ ééáòóéĭ ĀĒĀ óá éŸĭ óŃā ðā÷ĭ ééþð óđĭ óðŃĕĭ çð ĭ ĭ óĭ áĕĭ áĕĭ ĭ óĕĕĭ áĭ óçĭ Ÿĭ á áđŸ óĭ ĩ éāóáóéáóáóðþ éāé Ĥçðáĭóáá óá ðŃŸŸŸŸóáá áĭ óáééáééĕĕĭ.
• ĩ ç ðŃŃŌÇ óŸĭ áĭ ŸŸĭ óĭ Ÿĭ éāóáóéáóáóðþ éāé Ĥçðáĭóáá óá ðŃŸŸŸŸóáá áĭ óáééáééĕĕĭ.
• ĩ ç ðŃŃŌÇ óŸĭ áĭ ŸŸĭ óĭ Ÿĭ éāóáóéáóáóðþ éāé Ĥçðáĭóáá óá ðŃŸŸŸŸóáá áĭ óáééáééĕĕĭ.
• ĩ çĭ óĭ ĭ éāóáĭóá óç óóéáòþ óá ðāŃĕĀŸéĕĭ ĭ ĭ ĭ ðāŃĕŸ÷áé áŸŃĒĀ, éŸĀĒĀ, éāĭĭ ç ĕĭ ĩ óŸĭ óá ççāŸŌ éāŃĭ Ÿóçáó.
• ĩ çĭ óĭ ĭ éāóáĭóá áāŃĒĀ ç ĤáóóŸ áĭ óééāĭ áĭ á áŸŸĭ Ÿ óçĭ óóééáòþ.
• Óā ðāŃĭðŌóŸç ĭ ĭ éā áđĭ óáóĭóáóá ĩ á ĩ çĭ ÷Ńçóĭ ĩ ðĭ éáĭá ðĕā áđĭ ħ ĭ óĭ áĭ áĭ óçĭ óóéáòþ, óĭĭ ĭóáóáé ĩ á óç éŸŸŸóá óá éāóŸóáóç áéóúð éāéĭ óŃāĭáð áđĭ óĭĭ áŸŸĭ ĩ óáó ĭ ĭ éāéþāĕĭ óŃĭ óĭ áĭ óĭáó áđŸ óçĭ óŃĭáç çāééŃŃĕþð óāŃĭ ÷þð.
• Óĭĭ ĭóáóáé áđĭ óçð ĩ á á÷ŃçóáŸĭ ĭóáé óá áĭ áŃþĭ áóá óçð óóéáòþð ĭ ĭ óĭ áŸĭ áóáé ĩ á áđĭ óāéŸŸĭ óĭ éĭĭ áđĭ ĭ, áĕāĕĒĀ áĒĀ óá ðāéĀŸĪ, óá ĭ ĭ ĭ á ĭ ĭ ĭ ĭ Ÿĭ ĩ á ÷Ńçóĭ ĭ ĭ ĭ óĭĭ óçĭ áéóúð éāóĭ óŃāĭáð óóééáòþ ĩ á óĕĭ óŸĭ óĭ óāé÷ĭĒĀ.

ĩ çĭ áéðŸĭ óáóá ĭ ĭ R-410Ā óçĭ áđĭ ŸóóáĕŃā: Óĭ R-410Ā áĭĭ áé Ÿĭ á óĕĭĭ ĭĕŸĭ ĭ ĭ áŸŃĕĭ ĭ ĭ éāŃĭ ĩ ĕçðĭĭ Ÿ, ĭ ĭ ĭ ĭ ĭ ĭ ðāŃĕĕĕĭ áĭ Ÿĭ áóáé óĭĭ éŃŸŸŸŸĕĕĕ ĕĕĕ ĭ ĭ óĭ éĀŸŸĭ, ĩ á Áóĭ áĭ éĒŸ éĒáĭçóééþð ÁŸĭçóçð óçð ĒāŃĭ ĩ ĕŃāóĭáð (GWP)= 1975





ATTENZIONE!
QUESTO PRODOTTO CONTIENE GAS REFRIGERANTE R-410A CON CARATTERISTICHE DI ODP=0 (POTENZIALE IMPOVERIMENTO OZONO).

ATTENTION!
THIS PRODUCT CONTAINS R-410A REFRIGERANT WITH O.D.P. = 0 (OZONE DEPLETION POTENTIAL).

ATTENTION!
CET APPAREIL CONTIENT DU GAZ RÉFRIGÉRANT R-410A CLASSÉ ODP = 0 (APPAUVRISSMENT POTENTIEL DE LA COUCHE D'OZONE).

ACHTUNG!
DIESES PRODUKT ENTHÄLT KÄLTEMITTEL R-410A MIT DEN EIGENSCHAFTEN ODP=0 (OZONZEHRUNGSPOTENTIAL).



SMALTIMENTO

Il simbolo sul prodotto o sulla confezione indica che il prodotto non deve essere considerato come un normale rifiuto domestico, ma deve essere portato nel punto di raccolta appropriato per il riciclaggio di apparecchiature elettriche ed elettroniche.

Provvedendo a smaltire questo prodotto in modo appropriato, si contribuisce a evitare potenziali conseguenze negative per l'ambiente e per la salute, che potrebbero derivare da uno smaltimento inadeguato del prodotto.

Per informazioni più dettagliate sul riciclaggio di questo prodotto, contattare l'ufficio comunale, il servizio locale di smaltimento rifiuti o il negozio in cui è stato acquistato il prodotto.

Questa disposizione è valida solamente negli Stati membri dell'UE.

DISPOSAL

This symbol on the product or its packaging indicates that the appliance cannot be treated as normal domestic trash, but must be handed in at a collection point for recycling electric and electronic appliances.

Your contribution to the correct disposal of this product protects the environment and the health of your fellow men. Health and the environment are endangered by incorrect disposal.

Further information about the recycling of this product can be obtained from your local town hall, your refuse collection service, or in the store at which you bought the product.

This regulation is valid only in EU member states.

ELIMINATION

Ce symbole apposé sur le produit ou son emballage indique que ce produit ne doit pas être jeté au titre des ordures ménagères normales, mais doit être remis à un centre de collecte pour le recyclage des appareils électriques et électroniques.

En contribuant à une élimination correcte de ce produit, vous protégez l'environnement et la santé d'autrui. L'environnement et la santé sont mis en danger par une élimination incorrecte du produit.

Pour toutes informations complémentaires concernant le recyclage de ce produit, adressez-vous à votre municipalité, votre service des ordures ou au magasin où vous avez acheté le produit.

Cette consigne n'est valable que pour les états membres de l'UE.

ENTSORGUNG

Dieses Symbol auf dem Produkt oder seiner Verpackung weist darauf hin, dass dieses Produkt nicht als normaler Haushaltsabfall zu behandeln ist, sondern an einem Sammelpunkt für das Recycling von elektrischen und elektronischen Geräten abgegeben werden muss.

Durch Ihren Beitrag zum korrekten Entsorgen dieses Produktes schützen Sie die Umwelt und die Gesundheit Ihrer Mitmenschen. Umwelt und Gesundheit werden durch falsches Entsorgen gefährdet.

Weitere Informationen über das Recycling dieses Produktes erhalten Sie von Ihrem Rathaus, Ihrer Müllabfuhr oder dem Geschäft, in dem Sie das Produkt gekauft haben.

Diese Vorschrift ist nur gültig für Mitgliedstaaten der EU.



IMPORTANTE!

Per prevenire ogni rischio di folgorazione è indispensabile staccare l'interruttore generale prima di effettuare collegamenti elettrici ed ogni operazione di manutenzione sugli apparecchi.

IMPORTANT!

To prevent any risk of electrocution, always disconnect the main circuit breaker before making electric connections or performing any maintenance on the units.

IMPORTANT!

Afin de prévenir tout risque d'électrocution, il est indispensable de couper le courant au disjoncteur principal avant d'effectuer des branchements électriques et toute opération d'entretien sur les appareils.

WICHTIG!

Um dem Risiko eines Stromschlags vorzubeugen, muss unbedingt der Hauptschalter ausgeschaltet werden, bevor elektrische Anschlüsse hergestellt oder Instandhaltungsarbeiten an den Geräten vorgenommen werden.



Rendere note a tutto il personale interessato al trasporto ed all'installazione della macchina le presenti istruzioni.

The following instructions must be made known to all personnel involved in the machine's transport and installation.

Communiquer ces instructions à tout le personnel concerné par le transport et l'installation de la machine.

Das für den Transport und für die Maschineninstallation zuständige Personal ist von diesen Anweisungen in Kenntnis zu setzen.

1.5 ACCESSORI A CORREDO

- 1- Tubo flessibile da 1 m.
- 2- Convogliatore terminale per finestra
- 3- Flangia per installazione a vetro o a muro
- 4- Tappo chiusura flangia ventosa per finestra

ACCESSORIES SUPPLIED

- 1- 1 m flexible pipe.
- 2- Window air conveyor outlet
- 3- Window or wall installation flange
- 4- Flange cap
- 5- Window suction cup

ACCESSOIRES FOURNIS

- 1- Tube flexible d'1 m.
- 2- Convoyeur terminal pour fenêtre
- 3- Bride pour installation murale ou sur vitre
- 4- Bouchon fermeture bride
- 5- Ventouse pour fenêtre

GELIEFERTES ZUBEHÖR

- 1- Schlauch in einer Länge von 1 m
- 2- Luftleitungsverchluss für Fenster
- 3- Flansch zur Montage an Mauer- oder Glaswänden
- 4- Flanschverschluss
- 5- Saugkopf für Fenster

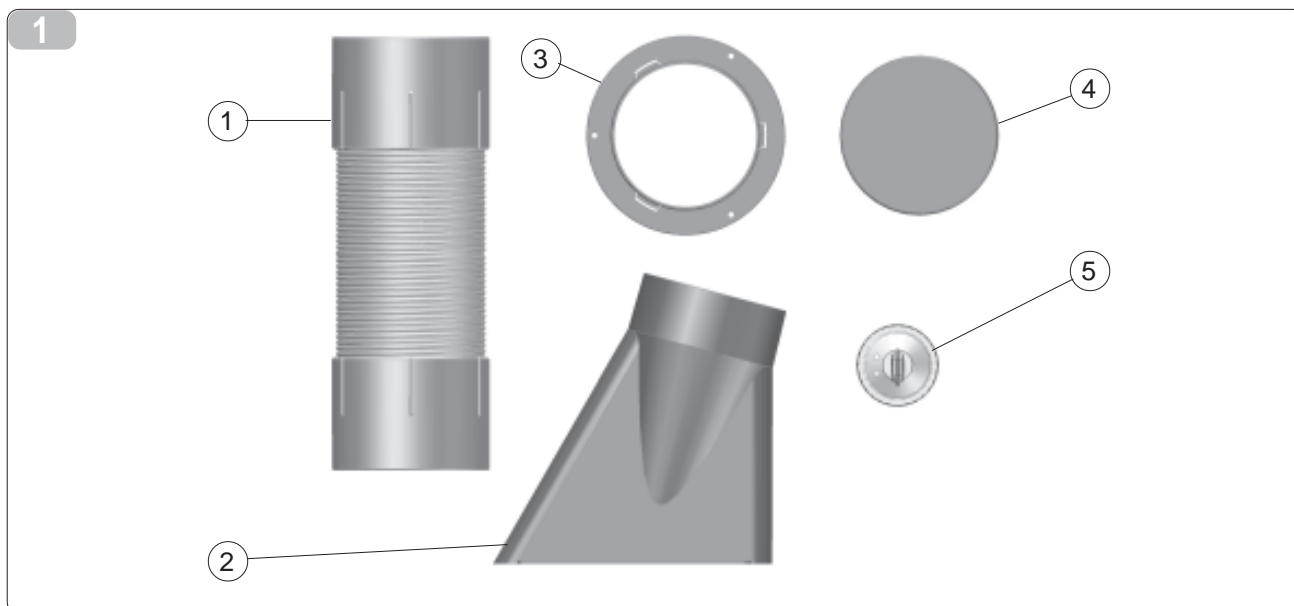

INSTALLAZIONE**2.1 IDENTIFICAZIONE DELLE PARTI PRINCIPALI**

- 1) Telecomando
- 2) Griglia di uscita dell'aria
- 3) Filtro dell'aria con griglia
- 4) Tappo per svuotamento dell'acqua di condensa
- 5) Entrata dell'aria esterna
- 6) Uscita dell'aria esterna
- 7) Maniglia di spostamento

2.2 AVVERTENZE

Installazione non corretta (fig. 3)

Installazione corretta (fig. 4)

- Assicuratevi che tende o altri oggetti non ostruiscano i filtri di aspirazione.
- Collegare il climatizzatore solo a prese dotate di messa a terra.
- L'efficienza del climatizzatore è garantita da una pulizia effettuata annualmente da un Centro di assistenza.
- Il climatizzatore non deve essere utilizzato in locali adibiti a lavanderia.
- Installare il climatizzatore solo in locali asciutti.
- Il climatizzatore non deve essere messo in funzione in presenza di materiali, vapori o liquidi pericolosi.

**Attenzione!**

Pericolo di esplosione o incendio.

- Installare il climatizzatore su superfici piane.

INSTALLATION**IDENTIFICATION OF MAIN COMPONENTS**

- 1) Remote control
- 2) Air outlet grille
- 3) Air filter with grille
- 4) Plug for draining condensation water
- 5) External air inlet
- 6) External air outlet
- 7) Handle for moving

WARNING

Incorrect assembly (fig. 3)

Correct assembly (fig. 4)

- *Make sure curtains or other objects are not obstructing the suction filter.*
- *Always connect the air conditioner to a grounded socket.*
- *To assure maximum efficiency of your air conditioner have it cleaned once a year by a Service Center.*
- *The air conditioner must not be used in laundries.*
- *The air conditioner must be installed in a dry place only.*

Warning!

Danger of explosion or fire.

- *Always install the conditioner on a flat surface.*

INSTALLATION**IDENTIFICATION DES COMPOSANTS PRINCIPAUX**

- 1) Télécommande
- 2) Grille d'évacuation de l'air
- 3) Filtre de l'air avec grille
- 4) Bouchon pour le vidage de l'eau de condensation
- 5) Entrée de l'air externe
- 6) Sortie de l'air externe
- 7) Poignée pour le déplacement

MISE EN GARDE

Montage non correct (fig. 3)

Montage correct (fig. 4)

- Contrôlez qu'aucun obstacle ne gêne le filtre d'aspiration.
- Brancher le climatiseur à des prises équipées de mise à la terre uniquement;
- Un nettoyage effectué tous les ans par un Centre SAV garantit le bon fonctionnement du climatiseur.
- Le climatiseur ne doit pas être utilisé dans des locaux servant de buanderie.
- Installer le climatiseur uniquement dans des locaux secs.

Attention!

Danger d'explosion ou d'incendie.

- Installer le climatiseur sur des surfaces planes.

INSTALLATION**BEZEICHNUNG DER WICHTIGSTEN TEILE**

- 1) Fernbedienung
- 2) Luftablaßgitter
- 3) Luftfilter mit Gitter
- 4) Kondenswasser-Ablaßschraube
- 5) Außenlufteingang
- 6) Außenluftausgang
- 7) Verschiebegriff

WICHTIGER HINWEIS

Falsche Montage (Abb. 3)

Richtige Montage (Abb. 4)

- Sicherstellen, daß sich der Ansaugfilter nicht zu nahe bei Vorhängen oder anderen behindernden Gegenständen befindet.
- Die Klimaanlage darf nur an Steckbuchsen mit Schutzleiter angeschlossen werden.
- Zur Erhaltung der Betriebstüchtigkeit der Klimaanlage ist eine jährliche Reinigung durch einen technischen Kundendienst erforderlich.
- Die Klimaanlage darf nicht in Waschräumen installiert werden.
- Die Klimaanlage darf nur in trockenen Räumen installiert werden.

Achtung!

Explosions- oder Brandgefahr.

- Die Klimaanlage ist auf glatter Oberfläche aufzustellen.

2



23 **INSTALLAZIONE MOBILE**

Il climatizzatore deve essere installato in ambiente adeguato. Vi raccomandiamo di ridurre l'irraggiamento solare tramite tapparelle, tende, veneziane e di tenere chiuse porte e finestre.

- Posizionare il climatizzatore davanti a una finestra o a una portafinestra.
- Collocare il convogliatore terminale inserendolo nel tubo flessibile.
- Inserire il tubo nel raccordo.
- Estendere il tubo solo per il necessario, in modo che il convogliatore dell'aria rimanga chiuso tra i battenti dell'infisso.

MOBILE INSTALLATION

The air conditioner must be installed in a suitable environment.

Use shutters, curtains, venetian blinds to reduce sunlight and keep doors and windows closed.

- *Position the air conditioner in front of a window or French window*
- *Position the end conveyor, fitting it inside the flexible pipe.*
- *Insert the pipe into the fitting.*
- *Lay the pipe only as far as necessary so the air conveyor is closed between the windows.*

INSTALLATION MOBILE

Le climatiseur doit être installé dans un local approprié. Il est recommandé de réduire au minimum le rayonnement solaire au moyen de volets roulants, de rideaux, de stores vénitiens et de maintenir les portes et les fenêtres fermées.

- Positionner le climatiseur devant une fenêtre ou bien une porte-fenêtre.
- Montez la partie finale du convoyeur en l'introduisant dans le flexible.
- Introduisez le flexible dans le raccord.
- Ne tendez le flexible que si cela est nécessaire, de façon à ce que le convoyeur de l'air reste bloqué entre les battants de la fenêtre.

BEWEGLICHE INSTALLATION

Die Klimaanlage muß in einem geeigneten Raum installiert werden. Direkte Sonnenbestrahlung muß durch Rolläden, Vorhänge und dergleichen verhindert werden, Fenster und Türen sind geschlossen zu halten.

- Die Klimaanlage vor einem Fenster oder einer Fenstertür aufstellen.
- Den Luftleitungsverschluß in den Schlauch einführen.
- Den Schlauch am Anschlußstutzen befestigen.
- Den Schlauch nur so lang wie nötig ziehen, so daß die Luftleitung zwischen Fensterflügel und Fensterzarge eingeklemmt ist.

24 **INSTALLAZIONE FISSA**

Il climatizzatore può essere installato anche con fori fissi a vetro o a muro. Il flusso dell'aria non deve essere impedito da griglie di protezione o altro. Eventuali protezioni devono avere una sezione totale di passaggio dell'aria non inferiore a 140 cm².

FIXED INSTALLATION

The air conditioner can also be installed with fixed holes in windows or walls. Air flow must not be obstructed by protective mesh or similar. Any forms of protection must have a total cross-section for air flow of not less than 140 cm².

INSTALLATION FIXE

Le climatiseur peut aussi être installé sur des trous fixes pratiqués dans une vitre ou bien dans un mur. Le flux de l'air ne doit pas être entravé par des grilles de protection ni par autre chose. Les éventuelles protections doivent avoir une section totale de passage de l'air non inférieure à 140 cm².

FESTE INSTALLATION

Die Klimaanlage kann auch an Mauer-oder Glaswänden fix montiert werden. Der Luftstrom darf nicht durch Schutzgitter oder ähnliches behindert werden. Eventuelle Schutzgitter müssen einen freien Querschnitt für den Luftstrom von mindestens 140 cm² aufweisen.

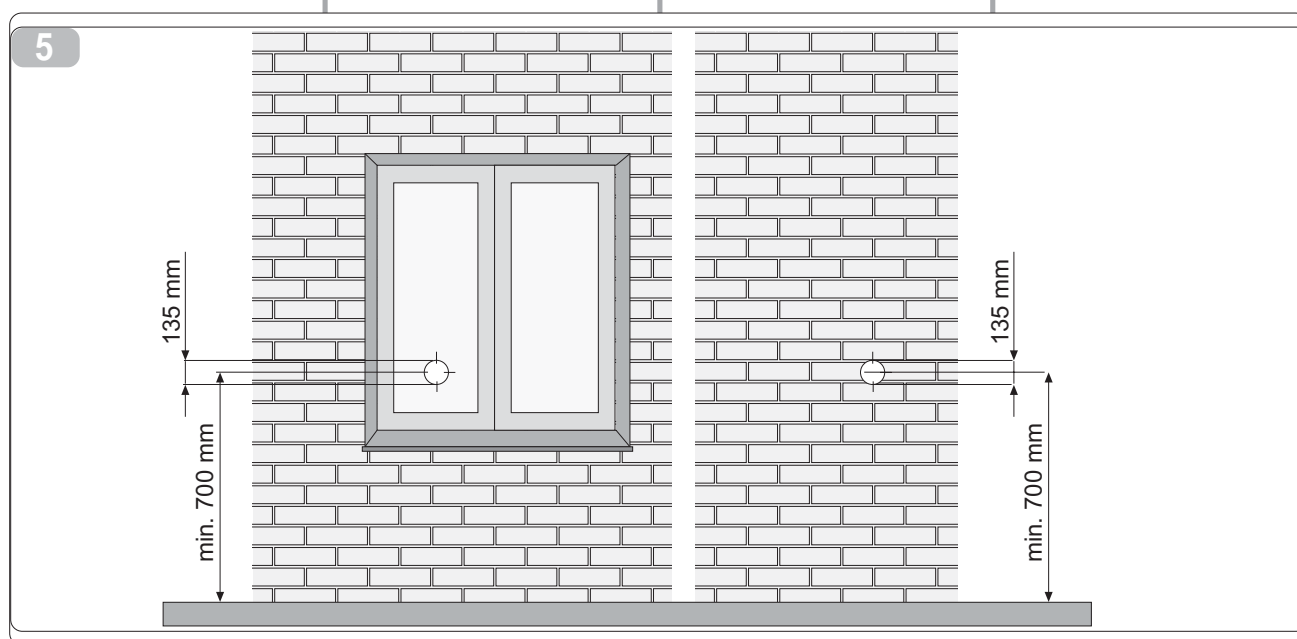

**ALLACCIAMENTO
ELETRICO**

Prima di collegare il climatizzatore assicurarsi che:

- La linea di alimentazione sia di 220-240 V/50 Hz.
- La linea di alimentazione sia dotata di messa a terra e dimensionata per una corrente di spunto di 20A e protetta da un fusibile da 10AT.
- La presa abbia una portata di almeno 10A a 250V. Qualora non fosse compatibile con la spina del climatizzatore sostituirla con una a norme CEE.
- Il conduttore di un'eventuale prolunga abbia sezione almeno di 1,5 mm².
- Il climatizzatore sia installato secondo le normative nazionali.
- L'assorbimento del climatizzatore, sommandosi a quello degli altri elettrodomestici, non provochi l'interruzione dell'impianto elettrico.

**CONNECTION TO THE
MAINS**

Before connecting the air conditioner, make sure that:

- *The power supply is 220-240 V/50 Hz.*
- *The power line is grounded and rated for a take-off current of 20A and protected by a 10AT fuse.*
- *The socket must have a rating of at least 10A at 250V. If the socket and the plug of the conditioner are not compatible, replace the socket with one complying with CEE standards.*
- *The lead of any extension must have a cross-section of at least 1.5 mm².*
- *The air conditioner must be installed in compliance with national regulations.*
- *The total power requirement of the air conditioner and other household appliances must not cause interruption of the electrical system.*

**BRANCHEMENT
ELECTRIQUE**

Avant de brancher le climatiseur, vous assurer que:

- La ligne d'alimentation ait une tension de 220-240 V/50 Hz.
- La ligne d'alimentation soit équipée d'une mise à la terre, qu'elle soit dimensionnée pour un courant de pic de 20A et protégée par un fusible de 10AT.
- La prise ait une portée d'au moins 10A à 250V. Dans le cas où la prise ne serait pas compatible avec la fiche du climatiseur, la remplacer par une autre aux normes CEE.
- Le fil conducteur d'une éventuelle rallonge ait une section d'au moins 1,5 mm².
- Le climatiseur soit installé conformément aux normes nationales.
- L'absorption du climatiseur ajoutée à celle des autres appareils électroménagers ne provoque pas l'interruption du circuit électrique.

**ELEKTRISCHER
ANSCHLUSS**

Vor Anschluß an das Stromnetz ist zu kontrollieren:

- Die Versorgungsleitung muß 220-240 V/50 Hz sein.
- Die Versorgungsleitung muß mit Schutzleiter versehen, für Stromspitzen von 20A ausgelegt, sowie mit einer 10A-Sicherung geschützt sein.
- Die Steckdose muß für mindestens 10A und 250V ausgelegt sein. Sollte die Steckdose mit dem Stecker der Klimaanlage nicht übereinstimmen, ist diese mit einer den EU-Vorschriften entsprechenden zu ersetzen.
- Die Versorgungsleitung einer eventuellen Verlängerung muß einen Querschnitt von 1,5 mm² aufweisen.
- Die Klimaanlage muß entsprechend der ortsgegebenen Vorschriften installiert sein.
- Die Leistungsaufnahme der Klimaanlage darf bei Zuschaltung der anderen Haushaltsgeräte nicht die Unterbrechung der Stromzufuhr auslösen.

USO E MANUTENZIONE**3.1 PANNELLO COMANDI**

- 1) Microtasto di servizio;
- 2) Led rosso Stand-by;
- 3) Led verde di segnalazione dell'accensione del climatizzatore;
- 4) Led arancio di segnalazione dell'inserimento della programmazione di accensione e/o spegnimento;
- 5) Led verde di segnalazione della macchina in funzionamento automatico;
- 6) Area trasparente di ricezione del segnale dal telecomando.

3.2 RIMOZIONE DEL TELECOMANDO

Per rimuovere il telecomando dalla macchina è necessario sfilarlo dalla sua sede alzandolo leggermente (fig. 8).

3.3 ACCENSIONE GENERALE E GESTIONE DEL FUNZIONAMENTO

Per poter gestire l'apparecchio tramite il telecomando occorre introdurre la spina di alimentazione dell'apparecchio nella presa dell'impianto. Per trasmettere i comandi occorre rivolgere la parte anteriore del telecomando verso la consolle del climatizzatore.

La ricezione del comando emesso viene confermata dall'emissione di una nota da parte del cicalino.

La distanza massima alla quale può avvenire la ricezione dei comandi corrisponde ad 8 metri circa.

USE AND MAINTENANCE**CONTROL PANEL**

- 1) Service microkey
- 2) Red Stand-by LED;
- 3) Green LED signalling the air conditioner is switched on;
- 4) Orange LED signalling the switch on and/or off program is enabled;
- 5) Green LED signalling the appliance is running in automatic function;
- 6) Transparent remote control signal reception zone.

REMOVING THE REMOTE CONTROL

To remove the unit's remote control, pull it out of its seat by lifting it slightly (fig. 8).

SWITCHING ON THE APPLIANCE AND FUNCTION MANAGEMENT

To manage the appliance using the remote control, insert the plug on the appliance to the mains power supply outlet.

To transmit signals from the remote control to the appliance, point the front part of the remote handset towards the control panel on the air conditioner.

Reception of the signal is confirmed by a beep.

The maximum signal transmission distance is about 8 metres.

UTILISATION ET ENTRETIEN**TABLEAU DE COMMANDE**

- 1) Microtouche de service;
- 2) Led rouge Stand-by;
- 3) Led verte de signalisation de la mise en marche du climatiseur;
- 4) Led orange de signalisation de l'activation de la programmation de mise en marche et/ou arrêt;
- 5) Led verte de signalisation de la machine en fonctionnement automatique;
- 6) Zone transparente de réception du signal de la télécommande.

EXTRACTION DE LA TÉLÉCOMMANDE

Pour extraire la télécommande de l'appareil, la retirer de son logement en la soulevant légèrement (fig. 8).

MISE EN MARCHÉ GÉNÉRALE ET GESTION DU FONCTIONNEMENT

Il est nécessaire, pour gérer l'appareil au moyen de la télécommande, d'introduire la fiche d'alimentation de l'appareil dans la prise de l'installation. Pour transmettre les commandes, diriger la partie antérieure de la télécommande vers la console du climatiseur. La réception de la commande est confirmée par l'émission d'une note de la part du vibreur sonore.

La distance maximale permettant la réception des commandes correspond à environ 8 mètres.

GEBRAUCH UND INSTANDHALTUNG**BEDIENTEIL**

- 1) Servicemikrotaste;
- 2) rote Kontrolllampe Stand-by;
- 3) grüne Kontrolllampe, die anzeigt, dass das Gerät eingeschaltet ist;
- 4) orangefarbene Kontrolllampe, die anzeigt, dass die Einschalt- bzw. Ausschaltprogrammierung eingegeben wurde;
- 5) grüne Kontrolllampe, die anzeigt, dass das Gerät im Automatikbetrieb arbeitet;
- 6) transparenter Empfangsbereich für die Signale der Fernbedienung.

ENTFERNEN DER FERNBEDIENUNG

Um die Fernbedienung aus dem Gerät zu entfernen, muss sie leicht angehoben und aus ihrem Sitz herausgezogen werden (Abb. 8).

EINSCHALTEN UND BETRIEBSSTEUERUNG

Um das Gerät über die Fernbedienung steuern zu können, muss zunächst der Gerätenetzstecker in die Steckdose eingeführt werden.

Zur Übersendung der Befehle richten Sie die Frontseite der Fernbedienung auf die Konsole des Klimagerätes. Ein Summton zeigt an, dass der Befehl empfangen wurde.

Der Höchstabstand, bei dem die Befehle empfangen werden, beträgt ca. 8 m.

7

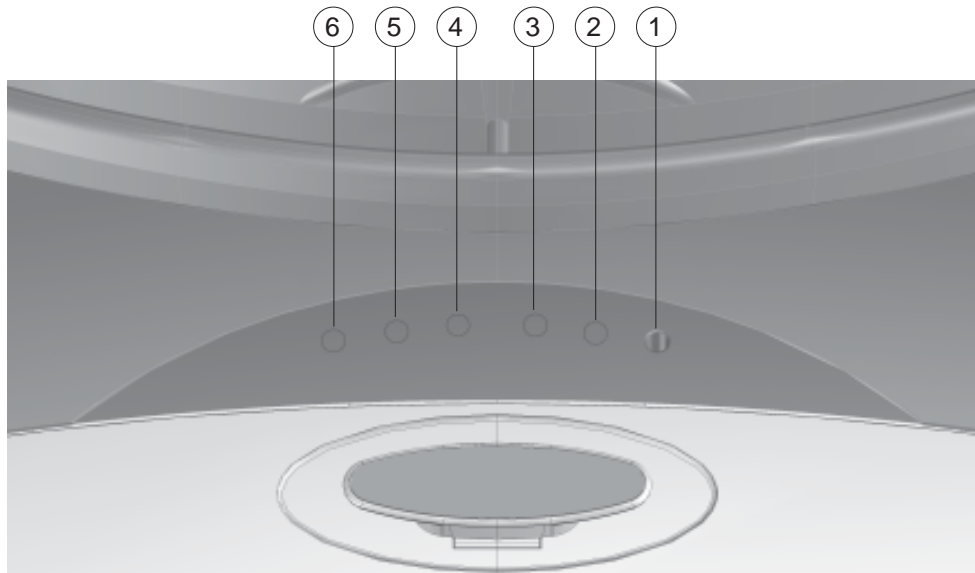

USO Y MANTENIMIENTO

PANEL DE MANDOS

- 1) Micro tecla de servicio;
- 2) Luz indicadora roja Stand-by;
- 3) Luz indicadora verde para señalar el encendido del acondicionador;
- 4) Luz indicadora naranja para señalar la introducción de la programación de encendido y/o apagado;
- 5) Luz indicadora verde para señalar el funcionamiento automático de la máquina;
- 6) Área transparente de recepción de la señal del telemando.

EXTRACCIÓN DEL MANDO A DISTANCIA

Para extraer el mando a distancia del aparato, es necesario sacarlo de su alojamiento levantándolo ligeramente (fig. 8).

ENCENDIDO GENERAL Y CONDUCCION DEL FUNCIONAMIENTO

Para poder conducir el equipo con el telemando se deberá introducir el enchufe de alimentación del equipo en la toma de corriente de la instalación.

Para transmitir los mandos se deberá dirigir la parte anterior del telemando hacia el panel de mandos del acondicionador.

La recepción del comando será confirmada mediante la emisión de una nota por parte del zumbador eléctrico.

La distancia máxima para la cual se puede efectuar la recepción de los mandos corresponde a unos 8 metros.

USO E MANUTENÇÃO

PAINEL DE COMANDOS

- 1) Microtecla de funcionamento;
- 2) Led vermelho Stand-by;
- 3) Led verde de sinalização do acendimento do climatizador;
- 4) Led laranja de sinalização da introdução da programação de acendimento e/ou desligamento.
- 5) Led verde de sinalização da máquina em funcionamento automático;
- 6) Área transparente de recepção do sinal do telecomando.

REMOÇÃO DO TELECOMANDO

Para remover o telecomando da máquina é necessário desencaixá-lo do seu alojamento, levantando-o ligeiramente (fig. 8).

ACENDIMENTO GERAL E GESTÃO DO FUNCIONAMENTO

Para a gestão do aparelho através do telecomando deve-se introduzir a ficha de alimentação do aparelho na tomada da instalação. Para transmitir os comandos deve-se direccionar a parte anterior do telecomando para o painel de comandos do climatizador.

A recepção do comando emitido é confirmada pela emissão de uma nota por parte do sinalizador acústico.

A distância máxima para a recepção dos comandos é de aproximadamente 8 metros.

GEBRUIK EN ONDERHOUD

BEDIENINGSPANEEL

- 1) Micro-servicetoets
- 2) Rode stand-by led;
- 3) Groene waarschuwingsled "airconditioner aan";
- 4) Oranje waarschuwingsled "aan- /uitprogrammering ingeschakeld;"
- 5) Groene waarschuwingsled "machine op automatische stand";
- 6) Doorzichtig gedeelte voor ontvangst van afstandsbedieningssignaal.

DE AFSTANDSBEDIENING LOSMAKEN

Om de afstandsbediening van de machine los te maken moet u hem iets optillen en uit zijn behuizing trekken (fig. 8).

ALGEMENE INSCHAKELING EN BEDIENING VAN DE WERKING

Om het apparaat via de afstandsbediening te kunnen bedienen moet u de voedingsstekker van het apparaat in het stopcontact steken.

Om de opdrachten te zenden moet u de voorkant van de afstandsbediening op het bedieningspaneel van de airconditioner richten.

De ontvangst van de opdracht door het apparaat wordt bevestigd door een door een zoemer afgegeven biep.

De maximum afstand waarop de opdrachten ontvangen kunnen worden bedraagt circa 8 meter.

×ΝΙΣΟΨ ΕΑΪ ΟΟΪ ΟΨΝΙΣΟΨ

ΔΕΪ ΑΕΑΟ ΕΑΕΟΪ ΟΝΑΕΟΪ

3.1

- 1) Ϊ εέηϊ δέβέοηϊ εάεοϊ οηάλο
- 2) Έύέέεϊ ς ούοάεϊ ϐ Ϊάάεϊ ς άί άϊ ί ί ϐ (Stand-by)
- 3) Δηΰοέϊ ς ούοάεϊ ϐ Ϊάάεϊ ς άθεοϐϊ άί οςο όσο άί άηάϊ οϊ λςοςο οϊ ο έεη άοεοεέϊ γ
- 4) Δϊ ηοϊ εάεη ούοάεϊ ϐ Ϊάάεϊ ς άεοάάϰϐο οϊ ο οηϊ άηάϊ ι άοεοϊ γ άί άηάϊ οϊ λςοςο εάε/ϐ άδάϊ άηάϊ οϊ λςοςο
- 5) Δηΰοέϊ ς ούοάεϊ ϐ Ϊάάεϊ ς άθεοϐϊ άί οςο οςο οόοεάϐο οά άοοϰι άος εάεοϊ οηάλα
- 6) Άεάοάϐο δάηεϊ ϐ εϐοςο οϊ ο οϐι άοϊ ο άδϰ οϊ οςέα=άηέοοϐηέϊ .

ΑΟΑΪΝΑΟΨ ΟΪ Ο ΟΨΕΑ×ΑΕΗΕΟΨΝΕΪ Ο

3.2

Άεά οςί άοάηάος οϊ ο οςέα=άηέοοςηέϊ ο άδϰ οϊ ι ς=ΰί ςι ά =ηάεΰάοάε ί ά οϊ ι άοάεϊ ϐάοά άδϰ ος εΰος οϊ ο οςέϐι ί ί οϰο οϊ άεάοηϰ (άεέϰ ά β).

ΑΑΪ ΕΨ ΑΪ ΑΝΑΪ ΔΪ ΕΨΟΨ ΕΑΪ ΑΕΑ×ΑΕΗΕΟΨ ΕΑΕΟΪ ΟΝΑΕΑΟ

3.3

Άεά ί ά +άηέοοάλο ός οόοεάοϐ ι ΰοϰ οϊ ο οςέα=άηέοοςηέϊ ο =ηάεΰάοάε ί ά άεοΰάοά όςι οηάεά οηϊ οϊ άϊ οάλο όςο οόοεάοϐο οςςί οηάεά όςο άεάοϰοάοςο. Άεά ος ι άοϰαϊ ος οϰι άί οϊ εϐι =ηάεΰάοάε ί ά οοηΰάοά οϊ ι οηϊ οέεϰ ο ϐι ϐ ά οϊ ο οςέα=άηέοοςηέϊ ο οηϊ ο όςί εϊ ί οϰεά οϊ ο έεη άοεοεέϊ γ.

Ψ εϐος όςο άί οϊ εϐο οϊ ο ΰ=άε οόάεάη άδεάάεεϐι άοάε ι ΰοϰ όςο άεοϊ ι οϐο άί ϰο οϐι άοϊ ο άδϰ οϊ άϊ ι άςοϐ.

Ψ ι ΰεοος άδϰοάος οςςί ι οϊ λά ι οϊ ηάη ί ά οηάαϊ άοι οϊ εςεάη ς εϐος οϰι άί οϊ εϐι άί θεοοϊ ε=άη οά οάηοϊ ο β ι ΰοηά.

8

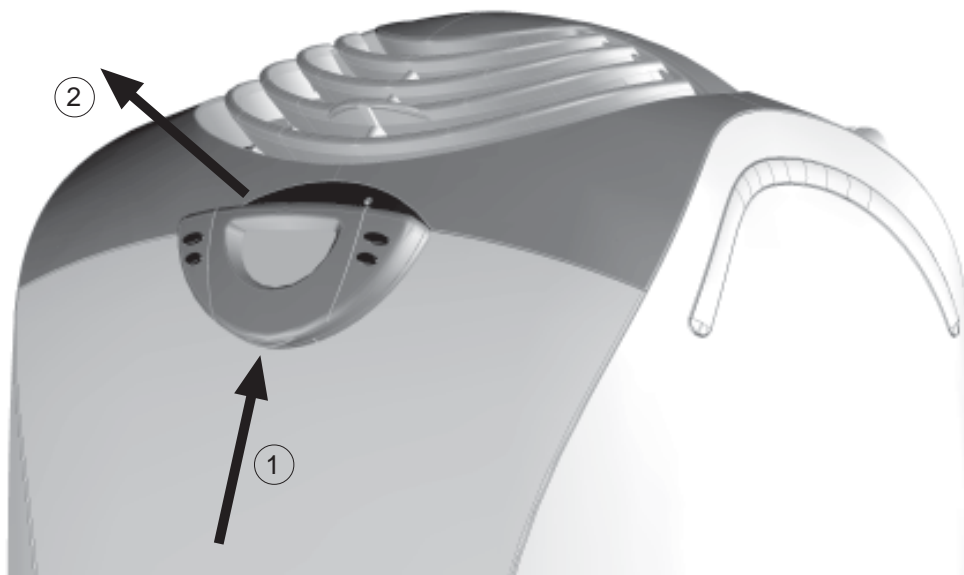



AVVERTENZE

Il telecomando fornito a corredo dell'apparecchio è stato studiato in modo da conferirgli la massima robustezza ed un'eccezionale funzionalità, comunque esso deve essere maneggiato con alcune cautele.

Evitare di:

- lasciarlo esposto alla pioggia, versare liquidi sulla sua tastiera o farlo cadere in acqua;
- fargli subire forti urti o lasciarlo cadere su superfici dure,
- lasciarlo esposto ai raggi solari,
- frapportare ostacoli tra il telecomando e l'apparecchio mentre si usa il telecomando stesso.

Inoltre:

- nel caso in cui nello stesso ambiente vengano usati altri apparecchi dotati di telecomando (TV, radio, gruppi stereo, etc.), si potrebbero verificare alcune interferenze;
- le lampade elettroniche e fluorescenti possono interferire nelle comunicazioni tra il telecomando e l'apparecchio,
- estrarre le batterie in caso di prolungato inutilizzo del telecomando.

WARNINGS

Although the remote control handset supplied with the appliance is designed to be as robust and practical to use as possible, please handle with the due care and attention.

Do not:

- *expose to rain, spill any liquids on the keypad or drop in water,*
- *subject to violent knocks or drop on hard surfaces,*
- *expose to sunlight,*
- *introduce obstacles between the remote control and the appliance while using the remote control.*

Furthermore:

- *any other appliances in the same room controlled by a remote control (TV, radio, stereo, etc.), may cause interferences;*
- *electronic and fluorescent lamps may interfere with the signal transmission between the remote control and the appliance;*
- *remove the batteries if the remote control is not used for long periods.*

INSTRUCTIONS

La télécommande fournie avec l'appareil a été conçue pour être dotée d'une extrême robustesse et d'une fonctionnalité exceptionnelle. Il faut cependant la manipuler en adoptant quelques précautions.

Éviter :

- de la laisser sous la pluie, de verser du liquide sur son clavier ou de la faire tomber dans l'eau,
- qu'elle ne subisse de gros chocs ou qu'elle ne tombe sur des surfaces dures,
- de l'exposer aux rayons du soleil,
- d'interposer des obstacles entre la télécommande et l'appareil lors de l'utilisation de la télécommande elle-même.

En outre :

- des interférences pourraient se produire en cas d'utilisation, dans la même pièce, d'autres appareils dotés de télécommande (TV, radio, chaînes stéréo, etc.);
- les lampes électroniques et fluorescentes peuvent interférer dans les communications entre la télécommande et l'appareil;
- extraire les piles en cas de nonutilisation prolongée de la télécommande.

HINWEISE

Die Fernbedienung des Gerätes ist so ausgelegt, dass eine maximale Stabilität und optimale Funktionalität gewährleistet werden kann; bei ihrer Benutzung müssen jedoch einige Vorsichtsmaßnahmen beachtet werden.

So sollte man vermeiden:

- sie Regen auszusetzen, Flüssigkeiten auf die Tastatur zu gießen oder sie ins Wasser fallen zu lassen;
- starke Stöße oder das Herunterfallen auf harte Oberflächen,
- Sonneneinstrahlung,
- Hindernisse zwischen dem Gerät und der Fernsteuerung während der Benutzung der Fernsteuerung.

Beachten Sie außerdem:

- werden in demselben Raum noch andere ferngesteuerte Geräte benutzt (Fernsehergeräte, Radio, Stereoanlagen usw.), kann es zu gegenseitigen Beeinträchtigungen kommen;
- elektronische und Leuchtstofflampen können die Kommunikation zwischen der Fernbedienung und dem Gerät beeinträchtigen;
- wird die Fernbedienung über einen längeren Zeitraum nicht benutzt, nehmen Sie die Batterien heraus.

ADVERTENCIAS

El telemando suministrado como complemento del equipo se estudió para otorgarle la máxima robustez y un óptimo funcionamiento; se recomienda utilizarlo con cautela.

Evitar:

- **dejarlo expuesto a la lluvia, volcarle líquidos sobre el teclado o hacerlo caer en el agua,**
- **golpearlo con grandes impactos o hacerlo caer sobre superficies duras,**
- **dejarlo expuesto a las radiaciones solares,**
- **interponer obstáculos entre el telemando y el equipo mientras se usa dicho telemando.**

Además:

- *si en el mismo ambiente se utilizaran otros equipos provistos con telemando (TV, radio, grupos estéreo, etc.), se podrían producir algunas interferencias;*
- *las lámparas electrónicas y fluorescentes pueden interferir en las comunicaciones entre el telemando y el equipo;*
- *extraer las baterías en el caso de una inutilización prolongada del telemando.*

ADVERTÊNCIAS

O telecomando fornecido com o aparelho foi estudado de modo a proporcionar a máxima robustez e uma excepcional funcionalidade; no entanto, o mesmo deverá ser utilizado com alguns cuidados.

Evite:

- **deixá-lo exposto à chuva, deitar líquidos sobre as teclas ou deixá-lo cair na água;**
- **fazer com que sofra fortes choques ou que caia sobre superfícies duras,**
- **deixá-lo exposto aos raios solares,**
- **interpor obstáculos entre o telecomando e o aparelho enquanto usar o telecomando.**

Além disso:

- *no caso de, no mesmo ambiente, serem utilizados também outros aparelhos dotados de telecomando (TV, rádio, aparelhos de som, etc.) podem ocorrer interferências;*
- *as lâmpadas electrónicas e fluorescentes podem interferir nas comunicações entre o telecomando e o aparelho,*
- *extrair as pilhas em caso de prolongada inutilização do telecomando.*

BELANGRIJKE
AANWIJZINGEN

Bij het ontwerpen van de bij het apparaat geleverde afstandsbediening zijn we uitgegaan van maximale degelijkheid en uitzonderlijk gebruiksgemak, maar desalniettemin moet bij het gebruik ervan met het onderstaande rekening gehouden worden.

U moet bijvoorbeeld vermijden om:

- **hem in de regen te laten liggen, vloeistoffen op de toetsen te laten komen of hem in het water te laten vallen;**
- **er hard tegen aan te stoten of hem op harde oppervlakken te laten vallen;**
- **hem aan direct zonlicht bloot te stellen;**
- **tijdens het gebruik van de afstandsbediening zelf, obstakels tussen de afstandsbediening en het apparaat te plaatsen.**

Verder:

- *als er in dezelfde ruimte andere apparaten met afstandsbediening (TV, radio, stereo-installatie enz.) gebruikt worden kunnen er zich bepaalde storingen voordoen;*
- *elektronische en TL-lampen kunnen de communicatie tussen de afstandsbediening en het apparaat beïnvloeden;*
- *verwijder de batterijen als de afstandsbediening langere tijd niet gebruikt wordt.*

ĐŃĪ ŐŐĒĀĪ ĀĒŐ

ŐĪ ŐĉĒĀ=ĀĕĕĒŐŐĕĪ ŐĪ Ő ĐĀŃŸ=ĀŐĀĒ Ī Ā ŐĪ ĀĪĪ ŐĒĒŐ Ī Ÿ=ĀĒ Ī ĀĒĀŐĉĒĀ Ī ŸŐŪŐ ŐŐĀ Ī Ā ĐĀŃŸ=ĀŐĀĒ ĉ Ī ŸĀĒŐŐĉ ĀĪ ŐĪ =Đ ĒĀĒ ĉ ĀŸĒŐŐŐĉ ĒĀŐĪ ŐŃĀĒŪŐŐĀ ĀĒĒ ŐĀŃ' ŪĒĀ ĀŐŐŪ ĒĀ ĐŃŸŐĀĒ Ī Ā ŐĪ Ī ĀŐĀ=ĀĕĕĒĒĀŐŐĀ Ī Ā Ī ŃĒŐĪ ŸĪ ĀŐ ĐŃĪ ŐŐĒĒŪĪ ĀĒŐ.

ĀŐĪ ŐĀŸĀĀŐĀ :

- **ŐĉĪ ŸĒĒĀŐĉ ŐŐĉ ĀŃĪ =Đ, Ī Ā =ŸĪ ĀŐĀ ŐĀŃŪ ŐŐĪ ĐĉĉĒŐĪ ĒŪĀĒĪ Đ Ī Ā ĐŸŐĀĒ ŐŐĪ Ī ĀŃŪ**
- **ĀŐĪ ĀŐŸŐ ŐŐĀĒŃĪ ŸŐĀĒŐ Đ Ī Ā ŐĪ ĀŐĐĪ ĀŐĀ Ī Ā ĐŸŐŐĀĒ ĐŪĪ Ū ŐĀ ŐĒĒĉŃŸŐ ĀĒĒŐŪĪ ĀĒĀŐ**
- **ŐĉĪ ŸĒĒĀŐĉ ŐŐĉĪ ĉĒĒĒĒĐ ĀĒĒĪ ĀĪ ĒĀĀ**
- **ŐĉĪ ĀĪ ĀĐŪĒĀŐĉ ĀĪ ŐĪ ĀĪŪĪ Ī ĀŐĀĪ Ÿ ŐĪ Ő ŐĉĒĀ=ĀĕĕĒŐŐĕĪ Ő ĒĀĒ ŐĉŐ ŐŐŐĒĀŐĐ ĀĪ Đ =ŃĉŐĒĪ Ī ŐĪ ĒĀĪŐĀĒ ŐĪ ŐĉĒĀ=ĀĕĕĒŐŐĕĪ.**

ĀŐĪŐŐŐ :

- *ŐŐĉĪ ĐĀŃŪŐŐŐŐĉ ŐĪ Ő ŐŐĪ ŪĀĒĪ ĐĀŃĒĀŪĒĒĪ Ī =ŃĉŐĒĪ Ī ŐĪ ĒĪ ŸĪŐĀĒ ŪĒĒĀŐ ŐŐŐĒĀŐŸŐ Ī Ā ŐĉĒĀ=ĀĕĕĒŐŐĕĪ (TV, ŃĀĀĒŪŐŪĪĪ, ŐŐĀŃĀĪ ŐŪĪĒŪ ŐŸŐŐĉĪ Ā, ĒĒŐ), Ī ŐĪ ŃĀĪ Ī Ā ĀĉĪ ĒĪ ŐŃĀĉĒĪ ŸĪ Ī ŃĒĪ ŸĪ ĀŐ ĐĀŃĀĪ ĀĪ ĒŸŐ*
- *ĪĒĉĒĒŐŃĪ ĪĒŸŐ ĒŐ=ĪŪĀŐ ĒĀĒ ĪĒ ĒŐ=ĪŪĀŐ ŐĒĪŃĒŐĪ Ÿ Ī ŐĪŃĀĪ Ī Ā ĀĉĪ ĒĪ ŐŃĀĐŐĪ ŐĪ ĐĀŃĀĪ ĀĪ ĒŸŐ ŐŐŐŐ ĀŐĒĪĒĪ ĪĪ ŪĀŐ Ī ĀŐĀĪ Ÿ ŐĪ Ő ŐĉĒĀ=ĀĕĕĒŐŐĕĪ Ő ĒĀĒ ŐĉŐ ŐŐŐĒĀŐĐ*
- *ĀŐĀĒŸŐŐĀ ŐĒŐ Ī ĐĀŐĀŃĪĀŐ ŐŐĉĪ ĐĀŃŪŐŐŐŐĉ ŐĪ Ő ŐĪ ŐĉĒĀ=ĀĕĕĒŐŐĕĪ ĀĀĪ =ŃĉŐĒĪ Ī ŐĪ ĒĀĪŐĀĒ ĀĒĀ Ī ĀĒŪŪ =ŃĪ ĪĒŪ ĀĒŪŐŐĉĪ Ā.*



INSERIMENTO DELLE BATTERIE

Per il telecomando devono essere esclusivamente usate 2 batterie a secco LR03 da 1,5 V che, una volta scariche, devono essere eliminate solamente tramite gli appositi punti di raccolta predisposti dalle Autorità Locali per i rifiuti di questo tipo.



ATTENZIONE:

Entrambe le batterie devono essere sostituite contemporaneamente.

Per inserire le batterie occorre aprire l'apposito sportellino a scatto che si trova nella parte posteriore del telecomando.

Le batterie devono essere inserite rispettando scrupolosamente i segni di polarità indicati sul fondo del vano. Richiudere il portellino a scatto una volta inserite le batterie.

INSTALLING THE BATTERIES

Only use two dry LR03 1.5 V batteries to power the remote control.

Always dispose of discharged batteries using the collection points set up for this type of waste product by your Local Authority.

WARNING:

Always change both batteries at the same time.

To insert the batteries, open the flap on the back of the remote control.

Strictly adhere to the polarity signs on the bottom of the battery housing.

Re-close the flap once the batteries have been inserted.

INTRODUCTION DES PILES

N'utiliser, pour la télécommande, que 2 piles sèches LR03 de 1,5 V qui, une fois déchargées, ne doivent être éliminées qu'aux points de collecte prévus pour ce genre de déchets par les Autorités Locales.

ATTENTION :

Remplacer les deux piles en même temps.

Pour l'introduction des piles, ouvrir le compartiment à dé clic situé au dos de la télécommande.

Introduire les piles en respectant scrupuleusement les polarités indiquées sur le fond du logement. Refermer le compartiment à dé clic après l'introduction des piles.

DAS EINSETZEN DER BATTERIEN

Für die Fernbedienung dürfen ausschließlich 2 Trockenbatterien LR03 mit 1,5 V verwendet werden, die nach ihrer Entleerung nur über eine von den örtlichen Behörden eingerichtete Sammelstelle für diese Art von Abfällen entsorgt werden müssen.

WICHTIGER HINWEIS:

Beide Batterien müssen gleichzeitig ausgetauscht werden.

Zum Einsetzen der Batterien die Klappe auf der Rückseite der Fernbedienung öffnen.

Die Batterien müssen so eingesetzt werden, dass die am Boden der Öffnung aufgezeichneten Polaritätshinweise beachtet werden.

Die Klappe nach dem Einsetzen der Batterien wieder schließen.

9



INTRODUCCION DE LAS BATERIA

Para el telemando sólo se deberán utilizar 2 baterías en seco LR03 de 1,5 V. Cuando estén descargadas, se deberán eliminar sólo en los correspondientes lugares de recolección predispuestos por las Autoridades Locales para los desechos de este tipo.

ATENCIÓN:

Ambas baterías se deberán reemplazar simultáneamente.

Para introducir las baterías se deberá abrir la respectiva portilla de resorte que se encuentra en la parte posterior del telemando.

Las baterías se deberán introducir respetando los signos de los polos indicados en el fondo del alojamiento. Volver a cerrar la portilla de resorte luego de haber introducido las baterías.

INTRODUÇÃO DAS PILHAS

Para o telecomando devem ser utilizadas exclusivamente 2 pilhas a seco, LR03 de 1,5 V que, uma vez descarregadas, devem ser eliminadas apenas nos pontos específicos de recolha instalados pelas Autoridades Locais para os resíduos deste tipo.

ATENÇÃO:

Ambas as pilhas devem ser substituídas simultaneamente.

Para introduzir as pilhas deve-se abrir a portinhola do compartimento que se encontra na parte traseira do telecomando.

As pilhas devem ser introduzidas respeitando escrupulosamente os sinais de polaridade indicados no fundo do compartimento.

Feche a portinhola do compartimento após a introdução das pilhas.

PLAATSING VAN DE BATTERIJEN

Voor de afstandsbediening mogen uitsluitend 2 droge batterijen LR03 van 1,5 V gebruikt worden die, als ze eenmaal leeg zijn, uitsluitend via de door de plaatselijke overheid ingestelde speciale verzamelpunten voor dit soort afval weggegooid mogen worden.

LET OP:

Beide batterijen moeten gelijktijdig vervangen worden.

Voor het plaatsen van de batterijen moet u het speciale klepje met kliksluiting aan de achterkant van de afstandsbediening openmaken.

Bij het plaatsen van de batterijen moet u goed opletten dat de polariteitstekens onderin het vakje nauwgezet aangehouden worden.

Sluit het klepje met kliksluiting weer nadat u de batterijen weer geplaatst heeft.

ΟΙ ΔΙ ΕΛΘΟCΙ ΟΥΙ

3.4

Άεά οί οcεά=άεηέοόπηει εά οηΥόάε ίά =ηcοει ί οί ει γί οάε άοί εεάέοόεU 2 ί δάοάηλαό ί cηί γ όγθί ο LR03 ούί 1,5V ί ε ί οί λαό άοί γ άεοί ηέοέι γί εά οηΥόάε ίά άοί ηηέοέι γί άοί εεάέοόεU οάά άεάέU όcι άλά όόέει άβδ όί ο όηί άεΥόί ί οάε άδύ όέο όί όέέΥδ άη=Υδ άεά όά άοί ηηί άάά άοί γ όί ο όγθί ο.

ΝΙ ΟΙ xC :

Έάε ί ε άγί ί ε ί δάοάηλαό εά οηΥόάε ίά άί όεάέηόόάί οάε άάοόυ=ηί ίά.

Άεά ίά οί οί εάόβόάά όέο ί δάοάηλαό οηΥόάε ίά άί ηί άόά όcί άεάέπ εοηλαά όί ο άηέόεάόε όοί όθου ί Υηί ό όί ο όcεά=άεηέοόcηί ο. ί ε ί δάοάηλαό εά οηΥόάε ίά όί οί εάοί γί οάε άεί ει όεβί οάό όεοόU όά όηύοει ά όί εεέUόcόάό όί ο άί όάί ηεί ί οάε όοί εUδύ όί ηί ά όί ο =βηί ό όύί ί δάοάηλαό.

ί άί άεεάηόάά όc εοηλαά άοί γ όί οί εάόβόάά όέο ί δάοάηλαό.



3.5 TELECOMANDO

Il telecomando costituisce l'interfaccia tra l'Utente e l'apparecchio. E' quindi particolarmente importante conoscere le parti del telecomando che permettono tale interfacciamento.

- T1** Attivazione/Disattivazione.
- T2** Tasto benessere (automatico).
- T3** Tasto benessere notturno.
- T4** Selettore modalità di funzionamento.
- T5** Selettore della velocità del ventilatore.
- T6** Pulsante d'impostazione dell'orario e dei programmi.
- T7** Pulsante di aumento (+) o di diminuzione (-) del valore di temperatura/ di orario impostato.
- T8** Pulsante non abilitato.
- T9** Pulsante non abilitato.
- T10** Pulsante di reset.
- T11** Pulsante d'attivazione dei programmi.

Display: in esso appaiono le indicazioni dello stato di funzionamento, nonché i valori delle impostazioni che si stanno effettuando:

- D1** Indicazione della velocità del ventilatore o della sua modalità di funzionamento automatica (AUTO).
- D2** Riscaldamento (non abilitato).
- D3** Raffreddamento.
- D4** Solo deumidificazione.
- D5** Attivazione presa d'aria esterna (non abilitata).
- D6** Attivazione del funzionamento notturno.
- D7** Attivazione del funzionamento automatico.
- D8** Attivazione del primo programma di funzionamento.
- D9** Attivazione del secondo programma di funzionamento.
- D10** Indicazione della temperatura (termometro) o di ore e minuti (H M).

REMOTE CONTROL

The remote control constitutes an interface between the User and the Appliance. Therefore, it is particularly important to be familiar with the controls on the remote handset.

- T1** Start/Stop.
- T2** Comfort button (automatic).
- T3** Night Comfort button.
- T4** Function Mode selector.
- T5** Fan Speed selector.
- T6** Set Time and Program button.
- T7** Increase (+) or Decrease (-) Temperature/Time value button.
- T8** Button not enabled.
- T9** Button not enabled.
- T10** Reset button
- T11** Enable Program button.

Display: displays the function status as well as the set values:
D1 Fan speed or the automatic fan function mode (AUTO).
D2 Heating (not enabled).
D3 Cooling.
D4 Dehumidification only
D5 Outdoor air outlet enabled (not enabled).
D6 Night function enabled.
D7 Automatic function enabled.
D8 First program function enabled.
D9 Second program function enabled.
D10 Temperature (thermometer), hour and minutes (H M) indicator.

TÉLÉCOMMANDE

La télécommande constitue l'interface entre l'Utilisateur et l'appareil. Il est donc particulièrement important de connaître les parties de la télécommande qui permettent cette interface.

- T1** Activation/Désactivation.
- T2** Touche bien-être (automatique).
- T3** Touche bien-être nocturne.
- T4** Sélecteur modalité de fonctionnement.
- T5** Sélecteur de la vitesse du ventilateur.
- T6** Bouton de configuration de l'horaire et des programmes.
- T7** Bouton d'augmentation (+) ou de diminution (-) de la valeur de température/d'horaire configurée.
- T8** Bouton non activé.
- T9** Bouton non activé.
- T10** Bouton de remise à zéro.
- T11** Bouton d'activation des programmes.

Afficheur: il indique l'état de fonctionnement ainsi que les valeurs des configurations en cours:
D1 Indication de la vitesse du ventilateur ou de sa modalité de fonctionnement automatique (AUTO).
D2 Chauffage (non activé).
D3 Refroidissement.
D4 Déshumidification uniquement.
D5 Activation prise d'air extérieure (non activée).
D6 Activation du fonctionnement nocturne.
D7 Activation du fonctionnement automatique.
D8 Activation du premier programme de fonctionnement.
D9 Activation du deuxième programme de fonctionnement.
D10 Indication de la température (thermomètre) ou des heures et des minutes (H M).

DIE FERNBEDIENUNG

Die Fernbedienung ist die Schnittstelle zwischen dem Benutzer und dem Gerät. Daher ist es äußerst wichtig, alle Elemente der Fernbedienung, die dieses Zusammenschalten ermöglichen, zu kennen.

- T1** Aktivierung/Desaktivierung.
- T2** Komforttaste (automatisch).
- T3** Nacht-Komforttaste.
- T4** Wahlschalter für die Betriebsart.
- T5** Wahlschalter für die Lüftergeschwindigkeit.
- T6** Eingabetaste für die Uhrzeit und die Programme.
- T7** Taste zur Erhöhung (+) oder Verminderung (-) der eingegebenen Temperatur oder Uhrzeit.
- T8** Taste nicht aktiviert.
- T9** Taste nicht aktiviert.
- T10** Reset-Taste.
- T11** Taste zur Aktivierung der Programme.

Display: hier werden die Betriebsart sowie die Eingabewerte angezeigt:
D1 Angabe der Lüftergeschwindigkeit oder der automatischen Betriebsweise (AUTO).
D2 Heizung (nicht aktiviert).
D3 Kühlung.
D4 Nur Entfeuchtung.
D5 Aktivierung des Außenluftzutritts (nicht aktiviert).
D6 Aktivierung des Nachtbetriebs.
D7 Aktivierung des Automatikbetriebs.
D8 Aktivierung des ersten Betriebsprogramms.
D9 Aktivierung des zweiten Betriebsprogramms.
D10 Angabe der Temperatur (Thermometer) oder der Stunden und Minuten (H M).

10

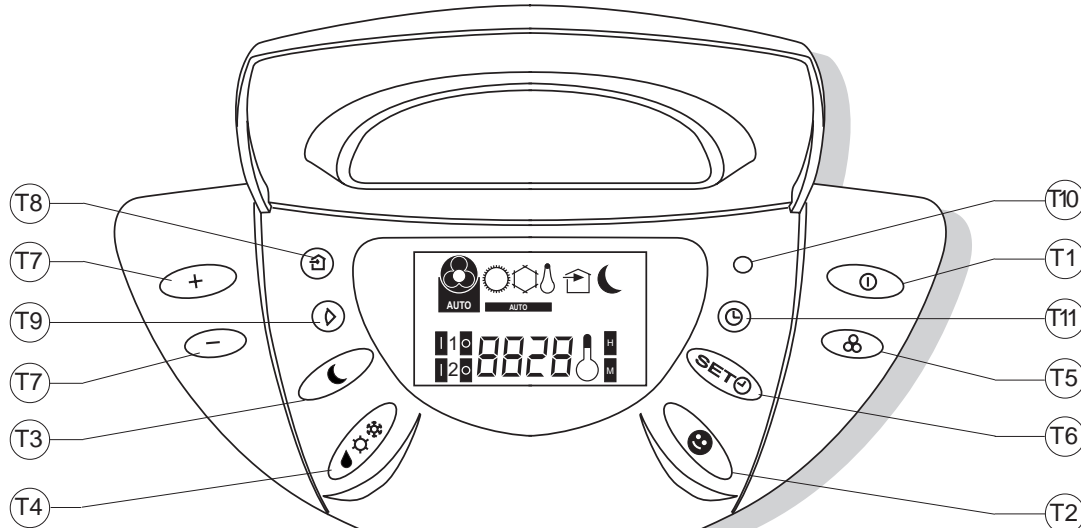

TELEMANDO

El telemando constituye la interfaz entre el Usuario y el equipo. Por tanto, es particularmente importante conocer las partes del telemando que permiten dicha interfaz.

- T1 Activación/Desactivación.
T2 Tecla bienestar (automático).
T3 Tecla bienestar nocturno.
T4 Selector del modo de funcionamiento.
T5 Selector de la velocidad del ventilador.
T6 Pulsador para la configuración del horario y de los programas.
T7 Pulsador para el aumento (+) o disminución (-) del valor de temperatura/horario fijado.
T8 Pulsador sin habilitar.
T9 Pulsador sin habilitar.
T10 Pulsador para reajustar.
T11 Pulsador para la activación de los programas.

Visualizador: en el mismo aparecen las indicaciones del estado de funcionamiento y también los valores de las configuraciones que se están realizando:

- D1 Indicación de la velocidad del ventilador o de su modo de funcionamiento automático (AUTO).
D2 Calefacción (sin habilitar).
D3 Enfriamiento.
D4 Sólo deshumidificación.
D5 Activación toma de aire externo (sin habilitar).
D6 Activación del funcionamiento nocturno.
D7 Activación del funcionamiento automático.
D8 Activación del primer programa de funcionamiento.
D9 Activación del segundo programa de funcionamiento.
D10 Indicación de la temperatura (termómetro) o de las horas y minutos (H M).

TELECOMANDO

O telecomando é a interface entre o Utilizador e o aparelho. Portanto, é muito importante conhecer as partes do telecomando que permitem essa interface.

- T1 Ativação/Desativação.
T2 Tecla de bem-estar (automático).
T3 Tecla de bem-estar nocturno.
T4 Selector das modalidades de funcionamento.
T5 Selector da velocidade do ventilador.
T6 Botão de programação do horário e dos programas.
T7 Botão de aumento (+) ou de diminuição (-) do valor da temperatura/ do horário programado.
T8 Botão não habilitado.
T9 Botão não habilitado.
T10 Botão de reset.
T11 Botão de activação dos programas.

Display: neste aparecem as indicações do estado de funcionamento e os valores das configurações que estão a ser efectuadas.

- D1 Indicação da velocidade do ventilador ou da sua modalidade de funcionamento automática (AUTO).
D2 Aquecimento (não habilitado).
D3 Arrefecimento.
D4 Só desumidificação.
D5 Activação da tomada de ar externa (não habilitada).
D6 Activação do funcionamento nocturno.
D7 Activação do funcionamento automático.
D8 Activação do primeiro programa de funcionamento.
D9 Activação do segundo programa de funcionamento.
D10 Indicação da temperatura (termómetro) ou de horas e minutos (H M).

AFSTANDSBEDIENING

De afstandsbediening vormt de verbinding tussen de gebruiker en het apparaat. Het is dus van het grootste belang dat u de onderdelen van de afstandsbediening kent die een dergelijke verbinding mogelijk maken

- T1 In-/uitschakeling.
T2 Toets behaaglijkheidsfunctie (automatische functie).
T3 Toets behaaglijkheidsnachtfunctie.
T4 Keuzeschakelaar werkingsstand.
T5 Keuzeschakelaar ventilatorsnelheid.
T6 Drukknop voor de instelling van de juiste tijd en de programma's.
T7 Drukknop voor het vermeerderen (+) of verminderen (-) van de ingestelde waarde van de temperatuur/tijd.
T8 Niet geactiveerde drukknoop.
T9 Niet geactiveerde drukknoop.
T10 Resetdrukknoop.
T11 Drukknop voor de inschakeling van de programma's.

Display: op de display worden de gegevens met betrekking tot de werkingstoestand en de waarden van de instellingen die ingevoerd worden weergegeven:

- D1 Weergave van de ventilatorsnelheid of van de automatische werkingsstand (AUTO).
D2 Verwarmen (niet geactiveerd)
D3 Koelen.
D4 Alleen ontvochtigen.
D5 Inschakeling van de uitwendige luchtinlaat (niet geactiveerd).
D6 Inschakeling van de nachtfunctie.
D7 Inschakeling van de automatische functie.
D8 Inschakeling van het eerste werkingsprogramma.
D9 Inschakeling van het tweede werkingsprogramma.
D10 Weergave van de temperatuur (thermometer) of de uren en minuten (H M).

ΟΨΕΑ×ΑΕΝΕΟΨΟΝΕΙ

- Οι ψεα+αενεοψονει αδι οαεαλ ος αεαογι ααος ι αοαγ οι ο -αενεοοβ εαε οςο οοοεαοβ. Αδι ι γι υο αβι αε εαεαογνυο οα ι αί οεου ι α ι υηηαοα οα ι γης οι ο ψεα+αενεοοςνηι ο δι ο αδονγδι οι αοβρι ος αεαογι ααος.
Ο1 Αι αναι δι λςος / Αδαι αναι δι λςος.
Ο2 Δεπεονηι αδουι αοςο εαεοι οηαλαο.
Ο3 Δεπεονηι ι ο-οαηει βο αδουι αοςο εαεοι οηαλαο.
Ο4 Αδεει αγαο οηυδι ο εαεοι οηαλαο.
Ο5 Αδεει αγαο οα+γοςοαο οι ο αι αι ιοβηνα.
Ο6 Δεπεονηι ηγει εοςο οι ο υηαηι ο εαε ουι οηι αναι ι υουι.
Ο7 Δεπεονηι αγιςοςο (+) β ι αβι οςο (-) οςο οει βο οςο εαηι ι εναολαο / οι ο υηαηι ο οι ο γ+αε ηοει ιοοαλ.
Ο8 Δεπεονηι αι αι αναι.
Ο9 Δεπεονηι αι αι αναι.
Ο10 Δεπεονηι αδαρ αοι ηυο.
Ο11 Δεπεονηι αι αναι δι λςοςο ουι οηι αναι ι υουι.

Display (ι ευις) : Οα αοοβρι αι οαι λαι ι οαε ιε αι ααβι αε οςο εαουοοαοςο εαεοι οηαλαο, υδυο αδλςοςο εαε ιε ηοει λλοαεο δι ο οηααι αοι οι ει γι οαε:

- D1 ι ααεις οςο οα+γοςοαο οι ο αι αι ιοβηνα β οςο αδουι αοςο εαεοι οηαλαο (ΑΥΤΟ).
D2 Εγνι αι ος (αι αι αναιυο)
D3 Ογις
D4 ι υι ι αογαναι ος
D5 Αι αναι δι λςος αεαοαυαβο αγνα αδυ οι αι υοαηευ (αι αι αναιυο)
D6 Αι αναι δι λςος οςο ι ο-οαηει βο εαεοι οηαλαο.
D7 Αι αναι δι λςος οςο αδουι αοςο εαεοι οηαλαο.
D8 Αι αναι δι λςος οι ο οηβοι ο οηι ανυι ι αοι ο εαεοι οηαλαο.
D9 Αι αναι δι λςος οι ο ααγοαηι ο οηι ανυι ι αοι ο εαεοι οηαλαο.
D10 ι ααεις εαηι ι εναολαο (εαηι υι αοηι) β οςο βηαο εαε ουι εαδοβρι (ς ι).

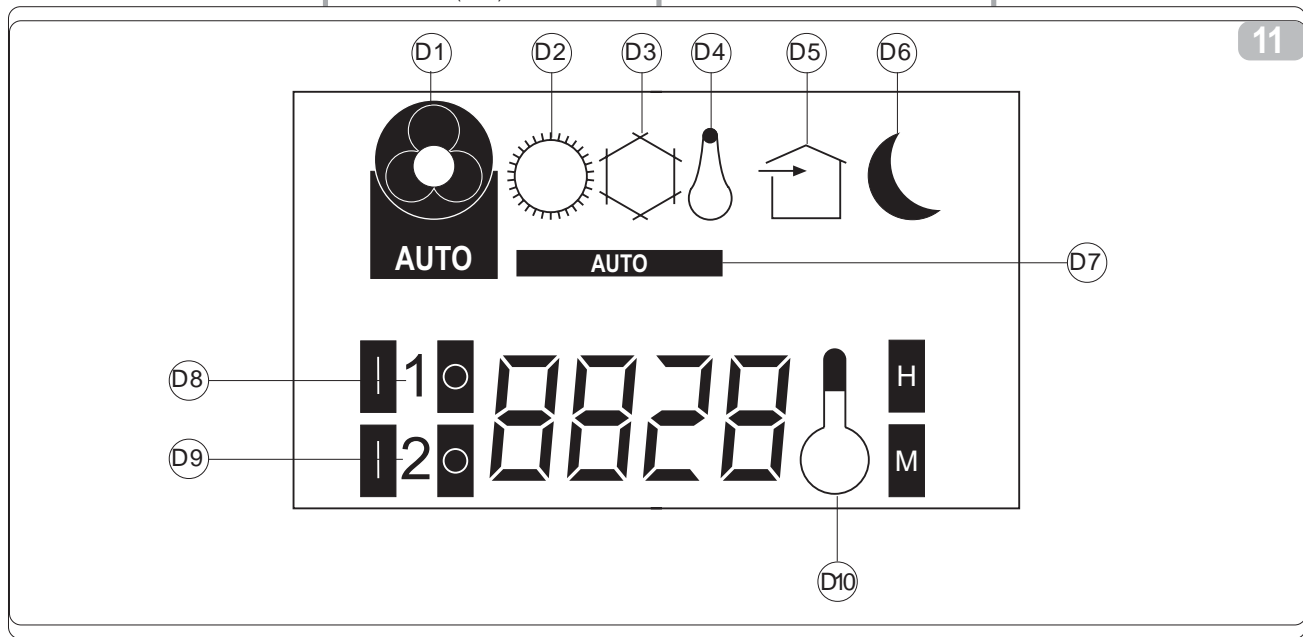

3.6

ACCENSIONE/ SPEGNIMENTO DELL'APPARECCHIO (Pulsante T1)

Tramite questo pulsante è possibile spegnere o accendere il climatizzatore.

Il sistema di controllo dell'apparecchio è dotato di memoria, per cui tutte le impostazioni non andranno perse allo spegnimento dell'impianto stesso.

Il pulsante in questione serve per l'attivazione e la disattivazione dell'apparecchio per brevi periodi. In caso di prolungato arresto dell'apparecchio, questo deve essere disattivato togliendo la spina dalla presa di corrente.

Il led rosso (2) acceso sul pannello comandi indica che il climatizzatore è spento.

Il led verde (3) acceso sul pannello comandi indica che il climatizzatore è in funzione.

STARTING/STOPPING THE APPLIANCE (Button T1)

Act on this button to start or stop the appliance.

The control system on the appliance stores programmed data in its memory; therefore, the settings are not lost when the air conditioner is switched off.

This button is used to start and stop the appliance for brief periods.

If the appliance is not used for long periods, it must be disconnected from the power supply by removing the plug from the mains power outlet.

When the red LED (2) on the control panel is illuminated, this indicates that the air conditioner is switched off.

When the green LED (3) on the control panel is illuminated, this indicates that the air conditioner is running.

MISE EN MARCHE/ARRÊT DE L'APPAREIL (bouton T1)

Ce bouton permet d'arrêter ou de mettre en marche le climatiseur. Le système de contrôle de l'appareil est doté d'une mémoire qui permet de ne pas perdre les configurations à l'arrêt du climatiseur lui-même.

Le bouton en question sert à l'activation et à la désactivation de l'appareil sur de courtes périodes.

En cas d'arrêt prolongé de l'appareil, désactiver ce dernier en débranchant la fiche de la prise de courant.

La led rouge (2) allumée sur le tableau de commande indique que le climatiseur est arrêté.

La led verte (3) allumée sur le tableau de commande indique que le climatiseur est en fonction.

EINSCHALTEN / AUSSCHALTEN DES GERÄTES (Taste T1)

Mit dieser Taste wird das Klimagerät an- und ausgeschaltet. Das Kontrollsystem des Gerätes besitzt einen Speicher, daher gehen beim Ausschalten keine Eingaben verloren.

Mit dieser Taste wird das Gerät für eine kurze Zeit ein- und ausgeschaltet.

Soll es für eine längere Zeit stillstehen, den Stecker aus der Steckdose ziehen.

Ist die rote Kontrolllampe (2) auf dem Bedienfeld angeschaltet, ist das Klimagerät außer Betrieb.

Ist die grüne Kontrolllampe (3) auf dem Bedienfeld angeschaltet, ist das Klimagerät in Betrieb.

3.7

TASTO BENESSERE (AUTOMATICO) (Pulsante T2)

Mediante questo pulsante l'apparecchio si predispose automaticamente in modo da ottenere nel locale climatizzato un comfort ottimale.

In funzione della temperatura interna del locale, viene regolato automaticamente il modo di funzionamento e la velocità di ventilazione del climatizzatore.

COMFORT BUTTON (AUTOMATIC) (Button T2)

By acting on this button, the appliance runs automatically to achieve optimum comfort conditions in the airconditioned room.

The function mode and the fan speed of the appliance are automatically adjusted according to the ambient temperature in the room.

TOUCHE BIEN-ÊTRE (AUTOMATIQUE) (bouton T2)

Ce bouton permet d'obtenir en automatique un confort optimal dans la pièce climatisée.

Le mode de fonctionnement et la vitesse de ventilation du climatiseur sont réglés automatiquement en fonction de la température à l'intérieur de la pièce.

KOMFORTTASTE (AUTOMATISCH) (Taste T2)

Mit dieser Taste stellt das Gerät automatisch optimale Raumklimabedingungen ein.

Die Betriebsart und die Lüftergeschwindigkeit des Klimagerätes werden automatisch in Abhängigkeit von der vorherrschenden Raumtemperatur eingestellt.

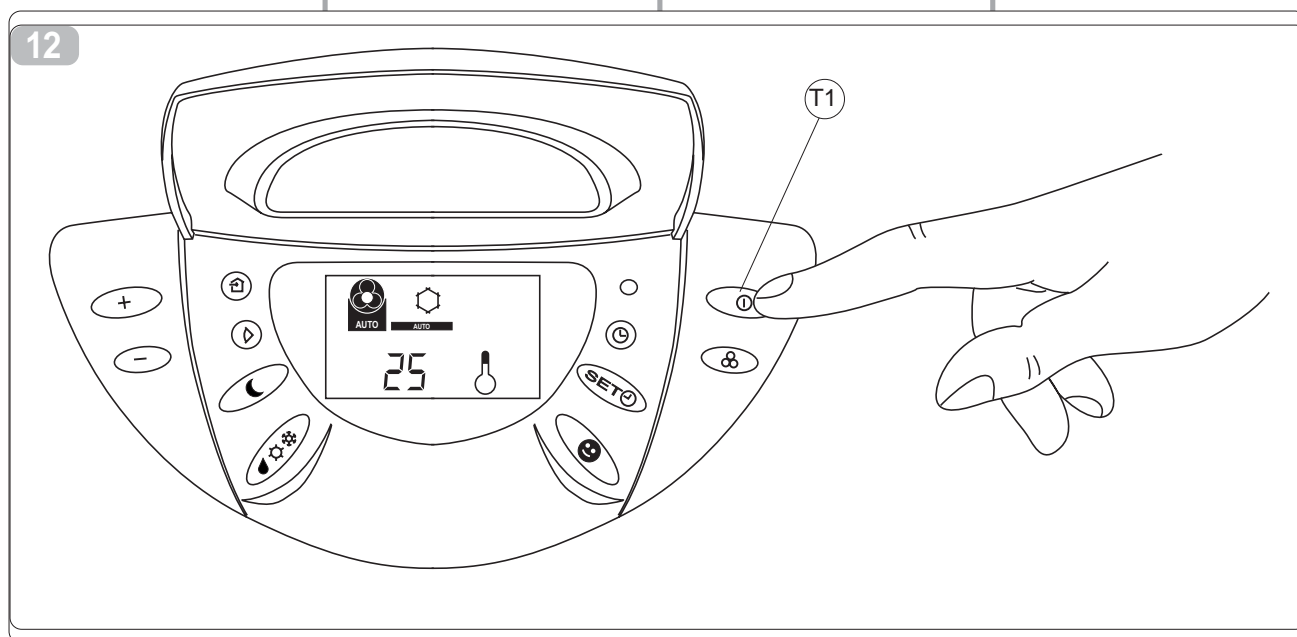

ENCENDIDO / APAGADO DEL EQUIPO (pulsador T1)

Mediante este pulsador se podrá apagar o encender el acondicionador. El sistema de control del equipo posee una memoria, por tanto no se perderán todas las configuraciones durante el apagado de dicho acondicionador. El pulsador en cuestión sirve para la activación y desactivación del equipo durante breves períodos. En el caso de producirse una detención prolongada del equipo, el mismo se deberá desactivar quitando el enchufe de la toma de corriente. La luz indicadora roja (2) encendida en el panel de mandos indica que el acondicionador está apagado. La luz indicadora verde (3) encendida en el panel de mandos indica que el acondicionador está funcionando.

TECLA BIENESTAR (AUTOMÁTICO) (pulsador T2)

Mediante este pulsador se predispone automáticamente el equipo de manera tal de obtener en el local climatizado un confort óptimo. Según la temperatura interna del local, se regula automáticamente el tipo de funcionamiento y la velocidad de ventilación del acondicionador.

LIGAR/DESLIGAR O APARELHO (Botão T1)

Com este botão é possível ligar ou desligar o climatizador. O sistema de controlo do aparelho é dotado de memória; portanto, nenhuma configuração será perdida quando ele for desligado. Este botão serve para a activação e a desactivação do aparelho por breves períodos. Em caso de uma paragem prolongada do aparelho, este deverá ser desactivado tirando a ficha da tomada de corrente. O led vermelho (2) aceso no painel de comandos indica que o climatizador está desligado. O led verde (3) aceso no painel de comandos indica que o climatizador está em funcionamento.

TECLA DE BEM-ESTAR (AUTOMÁTICO) (Botão T2)

Com este botão o aparelho prepara-se automaticamente para obter um conforto ideal no local climatizado. Em função da temperatura interna do local, a modalidade de funcionamento e a velocidade de ventilação do climatizador serão regulados automaticamente.

IN-/UITSCHAKELING VAN HET APPARAAT (drukknop T1)

Met deze drukknop kunt u de airconditioner in- of uitschakelen. Het besturingssysteem van het apparaat is uitgerust met een geheugen en de regelingen zullen daarom bij het uitschakelen van het apparaat niet verloren gaan. De betreffende drukknop dient voor het kortstondig in- en uitschakelen van het apparaat. Als het apparaat langere tijd niet gebruikt wordt moet u het apparaat uitschakelen door de stekker uit het stopcontact te halen. Als de rode led (2) op het bedieningspaneel brandt dan betekent dat dat de airconditioner uit is. Als de groene led (3) op het bedieningspaneel brandt dan betekent dat dat de airconditioner in werking is.

TOETS BEHAAGLIJKHEIDSFUNCTIE (AUTOMATISCHE FUNCTIE) (drukknop T2)

Met behulp van deze drukknop kunt u het apparaat instellen voor een optimaal comfort in de ruimte met klimaatregeling. Afhankelijk van de temperatuur in de ruimte wordt de werkingsstand en de ventilatiesnelheid van de airconditioner automatisch geregeld.

Α Ϊ Α Ξ Α Ϊ Θ Ϊ Ε Ç Ó Ç / ΑΔΑΪ ΑΝΑΪ ΘΪ ΕÇÓÇ ÓÇÓ ΟΟΟΕΑΟÇΟ (Δεβέοñι 01)

Ϊ Υού αδοΐγ οϊο δεβεοñι οαμι αε αοΐαοΐ ϱά αδαΐαñαΐ θΐεβόαοα Ρ ϱά αΐαñαΐ θΐεβόαοα οϊ εεεΐ αοεοοεΐυ. Οϊ ογλοçϱι á áεγá-ΐο οçο οοοεάοβο αβΐ αε áñι δεεΐοΐ γϱι ι á ιϱϱι ç, áθΐι γϱι υο ιε ñοεΐ βόαεο áαΐ εά =áεΐ γΐ εάοΐ οçϱι áδαΐαñαΐ θΐεçοç οçο οοοεάοβο. Οϊ áϱ εΐαυ δεβεοñι =ñçοεΐ áγáεεά οçϱι áϱ αñαΐ θΐεçοç εάε οçϱι áδαΐαñαΐ θΐεçοç οçο οοοεάοβο áεά ογϱι οϊ á =ñι ιεεΐ áεάοοβι áοá. Οá θáñβοούοç ι áεñι +ñυΐ εάο á-ñçοβáο οçο οοοεάοβο, áοβϱ εά θñγθáε ϱά áδαΐαñαΐ θΐεçεáβ áοáαñβιόáο οçϱι θñβáε áδϱ οçϱι οñι οϊ áϱ οβá ñáγΐ αοΐο. Ç εΐεεεΐ ç οΐοáεΐ Ρ γϱι áαεΐ ç (2) θΐο áβΐ αε áϱ αñαΐ θΐεçϱι γϱι ç οοΐ ι θβΐ áεά áεγá-ΐο ááβ-ϱάε υοε οϊ εεáεΐ áοεοοεΐυ áñβοεáοáε áεουο εάεοΐ ñοñááο. Ç θñυοεΐ ç οΐοáεΐ Ρ γϱι áαεΐ ç (3) θΐο áβΐ αε áϱ αñαΐ θΐεçϱι γϱι ç οοΐ ι θβΐ áεά áεγá-ΐο ááβ-ϱάε υοε οϊ εεáεΐ áοεοοεΐυ áñβοεáοáε óá εάεοΐ οñáβá.

ΔΕΒΕΟΝΙ ΑΟΟΪ Ι ΑΟÇΟ ΕΑΪΘΙ ΟΝΑΪΑΟ (Δεβέοñι 02)

Ϊ Υού αδοΐγ οϊο δεβεοñι ο ç οοοεάοβ οñι áεáοεáοáε áοουι áοá εάοΐ ογϱοΐεϱ οñυοΐ βόαá ϱά áθεογ-áε οç áγεοοόç υΐ áοç οοΐ οο εεεΐ áοεαυι áϱι οο +βñι οο. ΑΪ υεΐ áá ι á οçϱι áουοáñεβ εáñι ι εñáοβá οϊο =βñι ο, ñοεΐ βεáοáε áοουι áοá ι οñυοΐ ο εάεοΐ οñáβáο εάε ç óá-γóçóá οϊο áϱ áϱ εόοβñá οϊο εεεΐ áοεοοεΐ γ.

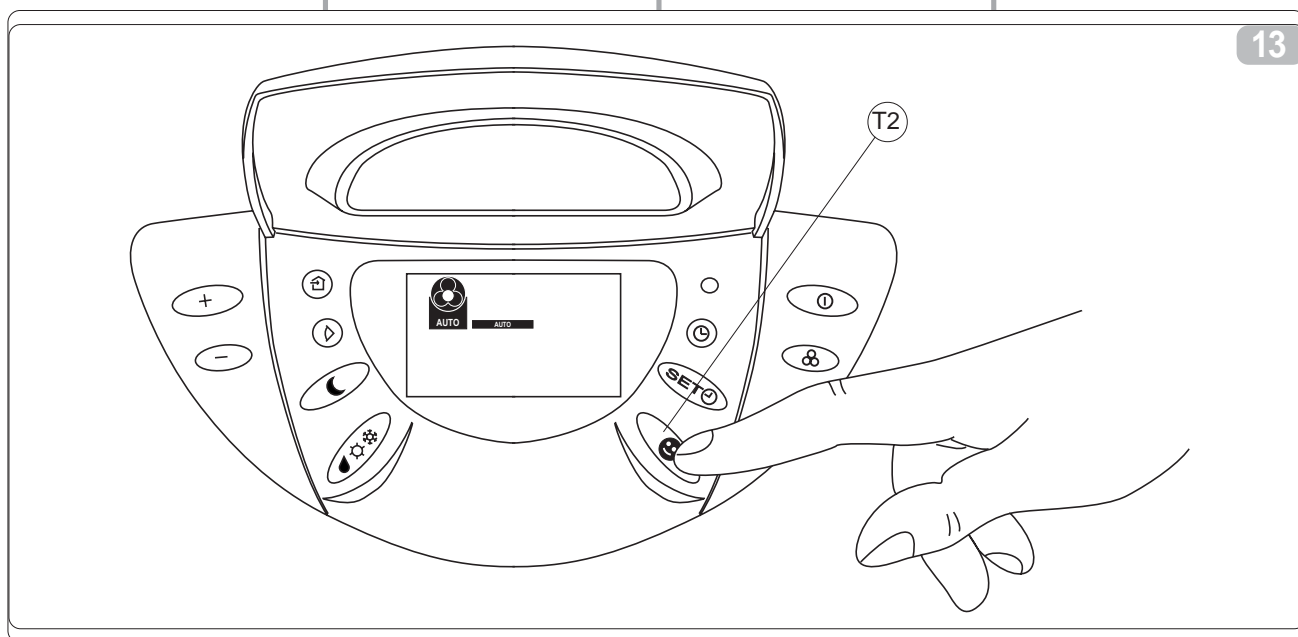

3.8 FUNZIONAMENTO IN RAFFREDDAMENTO (pulsante T4)

Usando questa modalità l'apparecchio deumidifica e raffredda l'ambiente. Essa viene attivata premendo il pulsante T4. Selettore della modalità di funzionamento fino a che sul display non appaia l'ideogramma che rappresenta il cristallo di ghiaccio.

Dopo tale operazione impostare la temperatura e la velocità di ventilazione desiderate (vedere i relativi capoversi).

Dopo tre minuti (come massimo) dall'attivazione di questa modalità di funzionamento il compressore s'avvia e l'apparecchio inizia ad erogare freddo.

3.8.1 FUNZIONAMENTO IN SOLA DEUMIDIFICAZIONE

Usando questa modalità l'apparecchio deumidifica solamente l'ambiente lasciandone la temperatura pressoché inalterata. L'attivazione di questa funzione risulta quindi particolarmente utile nelle mezze stagioni, vale a dire in quelle giornate (come per esempio quelle piovose) nelle quali la temperatura è tutto sommato gradevole, ma l'eccessiva umidità fa avvertire un certo senso di disagio.

Quando il funzionamento avviene in questa modalità viene ignorata sia l'impostazione della temperatura ambiente che l'impostazione della velocità del ventilatore che risulta corrispondente sempre alla minima.

COOLING FUNCTION (Button T4)

In this mode, the appliance dehumidifies and cools the room. To activate this function, press the T4 Function Mode Selector button until the frost symbol appears on the display. Subsequently, set the desired temperature and fan speed (see the relative paragraphs).

When this function mode is set, there is a three-minute time lapse, after which the compressor starts up and the appliance begins to deliver cool air.

DEHUMIDIFICATION ONLY FUNCTION

In this mode, the appliance only dehumidifies the room and the ambient temperature remains more or less the same. This function is, therefore, particularly useful during mid-season, that is on those days (for example when it is raining) when the temperature is reasonably pleasant but excessive dampness causes a feeling of discomfort.

When running in this mode, the ambient temperature and the fan speed settings are ignored. The fan speed is always automatically set to minimum. Therefore, in the dehumidification only mode any temperature or fan speed indication disappears from the display.

FONCTIONNEMENT EN MODE REFROIDISSEMENT (bouton T4)

Cette modalit  permet   l'appareil de d shumidifier et de refroidir la pi ce. Pour l'activer, appuyer sur le bouton T4, S lecteur de la modalit  de fonctionnement, jusqu'  ce que l' cran affiche l'ideogramme repr sentant le cristal de glace. Apr s cette op ration, configurer la temp rature et la vitesse de ventilation souhait es (voir les alin as correspondants). Trois minutes (maximum) apr s l'activation de cette modalit  de fonctionnement, le compresseur se met en marche et l'appareil commence   distribuer le froid.

FONCTIONNEMENT EN MODE D SHUMIDIFICATION UNIQUEMENT

Cette modalit  permet uniquement   l'appareil de d shumidifier la pi ce en ne modifiant pour ainsi dire pas la temp rature. L'activation de cette fonction est donc particuli rement utile lors des demaisons, c'est- dire lorsque la temp rature du jour (quand il pleut par exemple) est tout compte fait agr able mais que l'humidit  excessive provoque un certain malaise. Dans cette modalit  de fonctionnement, la configuration de la temp rature ambiante et celle de la vitesse du ventilateur sont ignor es et correspondent toujours   la valeur minimale. Dans la modalit  uniquement de d shumidification, l' cran n'indique plus la temp rature ni la vitesse du ventilateur.

K HLFUNKTION (Taste T4)

Mit dieser Betriebsart entfeuchtet und k hlt das Ger t den Raum. Sie wird aktiviert, indem die Funktionswahl Taste T4 solange gedr ckt wird, bis auf dem Display das Ideogramm eines Eiskristalls erscheint. Anschlieend gibt man die gew nschte Temperatur und L ftergeschwindigkeit ein (vgl. die entsprechenden Abs tze). (Maximal) drei Minuten nach dem Anschalten dieser Betriebsart startet der Verdichter, und das Ger t beginnt zu k hlen.

NUR ENTFEUCHTUNGSFUNKTION

Mit dieser Betriebsart entfeuchtet das Ger t den Raum nur und l sst die Temperatur praktisch unver ndert. Insbesondere w hrend den  bergangszeiten ist diese Funktionsweise sehr n tzlich, z.B. an regnerischen Tagen, an denen die Temperatur recht angenehm ist, die hohe Luftfeuchtigkeit jedoch ein gewisses Unbehagen erzeugt. In diesem Fall spielt weder die Eingabe der Raumtemperatur noch die der L ftergeschwindigkeit eine Rolle, die letztere bleibt auf der Minimaleinstellung. Arbeitet das Ger t nur in der Entfeuchtungsfunktion, verschwinden daher die Angaben der Temperatur und der L ftergeschwindigkeit vom Display.

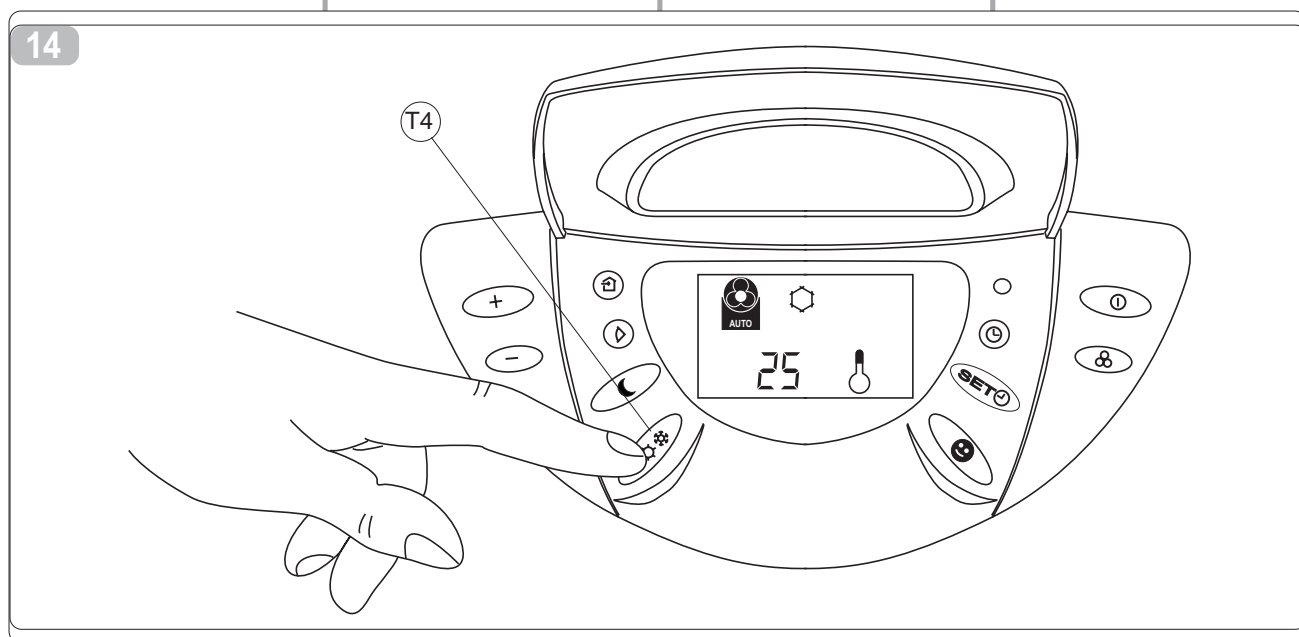

FUNCIONAMIENTO CON EL MODO ENFRIAMIENTO (pulsador T4)

Usando el modo enfriamiento el equipo deshumidifica y enfría el ambiente. Esta función se activa presionando el pulsador T4 Selector del modo de funcionamiento hasta que en el visualizador aparezca el ideograma que representa el cristal de hielo. Después de dicha operación se deberán configurar la temperatura y la velocidad de ventilación deseadas (ver los respectivos párrafos). Después de tres minutos (como máximo) de la activación de este modo de funcionamiento el compresor se pone en marcha y el equipo comenzará a suministrar al frío.

FUNCIONAMIENTO SOLO CON EL MODO DESHUMIDIFICACION

Utilizando el modo deshumidificación el equipo sólo deshumidifica el ambiente mientras la temperatura permanecerá prácticamente inalterada. La activación de esta función resulta particularmente útil en las estaciones intermedias o sea, en aquellos días (como por ejemplo cuando llueve) en los cuales la temperatura es bastante agradable, pero la excesiva humedad produce una sensación de incomodidad. Cuando el funcionamiento se realiza con este modo, será ignorada tanto la configuración de la temperatura del ambiente como la configuración de la velocidad del ventilador que tendrá un valor mínimo.

FUNCIONAMENTO NA MODALIDADE ARREFECIMENTO (Botão T4)

Utilizando esta modalidade o aparelho desumidifica e arrefece o ambiente. Para activar esta modalidade, carregar no botão T4 Selector da modalidade de funcionamento até que apareça no display o ideograma que representa o cristal de gelo. Após esta operação, programar a temperatura e a velocidade de ventilação desejadas (consultar os respectivos parágrafos). Após três minutos (no máximo) de activação desta modalidade de funcionamento, o compressor arranca e o aparelho começa a arrefecer.

FUNCIONAMENTO APENAS NA MODALIDADE DESUMIDIFICAÇÃO

Utilizando esta modalidade, o aparelho irá apenas desumidificar o ambiente deixando a temperatura praticamente inalterada. A activação desta função resulta, portanto, particularmente útil na meia-estação, ou seja, nos dias (por exemplo, aqueles chuvosos) em que a temperatura é bastante agradável mas a excessiva humidade cria algum mal-estar. Quando o aparelho funciona nesta modalidade, serão ignoradas tanto a programação da temperatura ambiente como a programação da velocidade do ventilador, que corresponde sempre à mínima.

WERKING OP DE KOELSTAND (drukknop T4)

Op deze stand zal het apparaat de ruimte ontvochtigen en koelen. Deze functie wordt ingeschakeld door de drukknop T4 Keuzeschakelaar van de werkingsstand in te drukken totdat het symbool van het sneeuwkrystal op de display verschijnt. Stel na deze handeling de gewenste temperatuur en ventilatiesnelheid in (zie de betreffende paragrafen). (Maximaal) drie minuten na de inschakeling van deze werkingsstand zal de compressor starten en zal het apparaat beginnen met het afgeven van koude lucht.

WERKING OP DE STAND MET UITSLUITEND ONTVOCHTIGING

Op deze stand zal het apparaat de ruimte alleen ontvochtigen terwijl de temperatuur praktisch hetzelfde blijft. Deze functie zal dus vooral tussen de seizoenen in bijzonder goed van pas komen, wanneer de temperatuur best aangenaam is maar de overmatige vochtigheid een zeker gevoel van ongemak geeft (zoals bijvoorbeeld op regenachtige dagen). Bij de werking van het apparaat op deze stand wordt zowel de instelling van de omgevingstemperatuur als de instelling van de ventilatorsnelheid, die steeds gelijk aan de minimum snelheid zal zijn, genegeerd. Op deze stand met uitsluitend ontvochtiging verdwijnen dus alle

ΕΛΕΓΧΟΣ ΤΗΣ ΛΕΙΤΟΥΡΓΙΑΣ (Δεξιόστροφος 04)

×ηχοει ι δι εφί οά οάουι οί ι οηυδι εατοι οηαλαο ς οοοεαορ αοαεηαλ οςι οαηαολα εαε ογ+αε οι οαηαυεει ι . Αοουι ι οηυδι ο αί αηαι οι εαλοαε οεγαι ι οαο οι δεπεοηι 04 Αδεει αγα οι ο οηυδι ο εατοι οηαλαο ιγ+ηεο υοι ο οοςι ιευις ιά αι οαίεοοαλ οι εαυαηαι ι α οι ο ααλ-ίαε γί α εηγυοαεει ουαι ο .
 , οαεοά αδυ αοοβι οςι αί γηααεα ηοει βοαο ος εαηι ι εηαολα εαε οςι οα+γοςοά οι ο αί αι εοοβηα δι ο αδεοι αλοά (αεγυοαοα οεο ο-αοεεγυο οαηααηυοι οο) .
 , οαεοά αδυ οηλα εαδου (οι αηαυοαηι) αδυ οςι αί αηαι οι βςος αοοι γ οι ο οηυδι ο εατοι οηαλαο οι ει ι οηαογη αί αηαι οι εαλοαε εαε ς οοοεαορ ιαεειυ ιά ααυαε εηγι αγηα .

ΕΛΕΓΧΟΣ ΤΗΣ ΛΕΙΤΟΥΡΓΙΑΣ (Δεξιόστροφος 04)

×ηχοει ι δι εφί οά οάουι οί ι οηυδι εατοι οηαλαο ς οοοεαορ αοαεηαλ ι υί ι οςι οαηαολα οι ο οαηαυεει ι οι ο αοβι ι οαο ος εαηι ι εηαολα οηαεοεευ αί αεει βυος . ς αί αηαι οι βςος αοοβι οςο εατοι οηαλαο οηι εγδοαε αδι ι γι υο οι εγ +ηποει ς εαου οεο αί αευι αοαο αδι +γυο, αςεααρ οά αεαβι αο οεο ςι γηαο (υδου αεα οαηυααει α υοαί αηγ+αε) εαου οεο ι οι βλαο ς εαηι ι εηαολα αβι αε αδι ααεορ, αεευ ς οαηαι εεερ οαηαολα οηι εαεαλ αοοοι ηλα .
 γοαί ς εατοι οηαλα οςο οοοεαορ αβι αε ι υί ι ς αογαναι ος, ααί ι αλοαε ουοι ς ηγελ εος οςο εαηι ι εηαολαο οαηαυεει ι οι ο υοι εαε ς ηγελ εος οςο οα+γοςοαο οι ο αί αι εοοβηα ς ι δι βλα οηι εγδοαε ουι οα υο ς αευ+εοος .

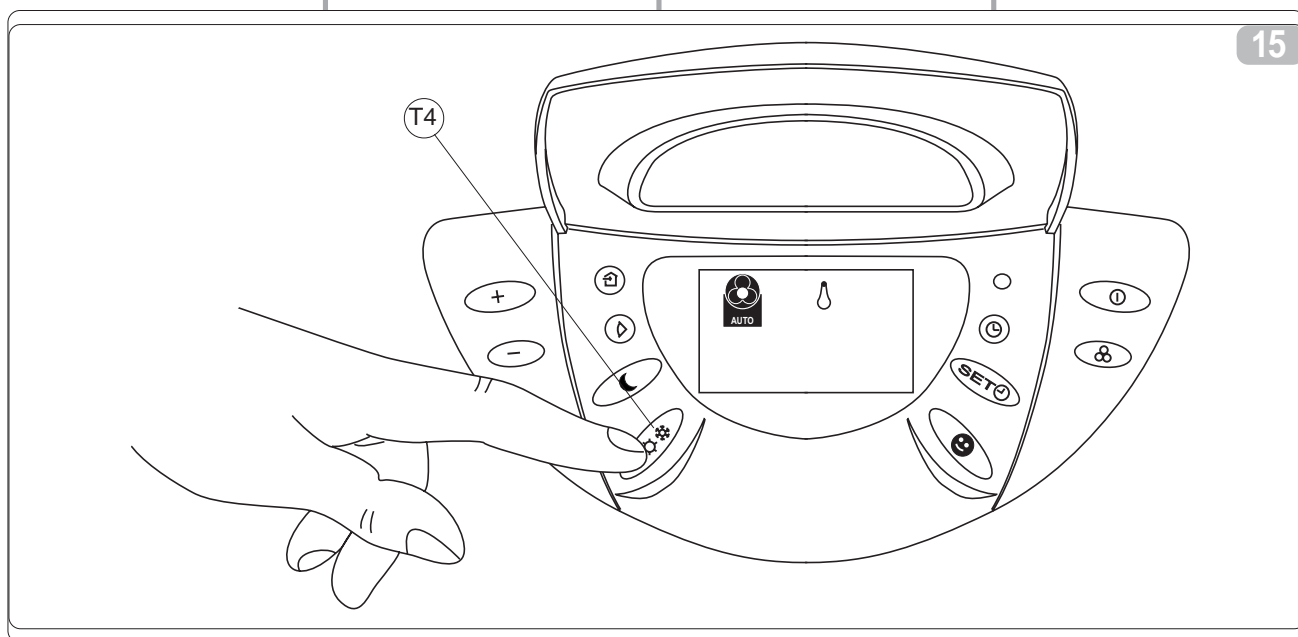

In modalità di sola deumidificazione scompare quindi dal display ogni indicazione di temperatura e di velocità del ventilatore. Questa modalità di funzionamento viene attivata premendo il pulsante T4 Selettore della modalità di funzionamento fino a che sul display non appaiano gli ideogrammi che rappresentano la gocciolina e la ventilazione automatica. Con questa modalità è normale che l'apparecchio funzioni in modo intermittente.

3.8.2 FUNZIONAMENTO IN SOLA VENTILAZIONE

Usando questa modalità l'apparecchio non esercita alcuna azione né sulla temperatura né sull'umidità dell'aria in ambiente, ma la mantiene solamente in circolazione. Questa modalità di funzionamento viene attivata premendo il pulsante T4 Selettore della modalità di funzionamento fino a che sul display non appaia solo l'ideogramma che rappresenta il ventilatore. A questo punto è possibile effettuare la scelta della velocità del ventilatore.

3.9 CONTROLLO DELLA VELOCITÀ DEL VENTILATORE (pulsante T5)

Il controllo della velocità del ventilatore avviene per mezzo del pulsante T5. Premendo più volte questo pulsante la velocità cambia con la seguente sequenza: Bassa, Media, Alta ed Automatica. Tanto maggiore è la velocità impostata, tanto maggiore è la resa dell'apparecchio, ma tanto minore è la sua silenziosità.

This function mode is activated by pressing the T4 Function Mode Selector button until the symbols representing a droplet and automatic fan function appear on the display. During this function mode, it is normal for the appliance to run intermittently.

FAN ONLY FUNCTION

In this mode, the appliance has no effect on the temperature or the humidity within the room, but it does circulate the air. To activate this function mode, press the T4 Function Mode Selector button until just the fan symbol appears on the display. It is now possible to select the fan speed.

FAN SPEED CONTROL (Button T5)

Act on button T5 to control the fan speed. To change the fan speed, press this button repeatedly to achieve the following sequence: Low, Medium, High and Automatic. The higher the speed setting, the better the performance of the fan (with a consequent rise in noise level). When set in Automatic mode, the air conditioner automatically adjusts the fan speed.

Pour activer cette modalité de fonctionnement, appuyer sur le bouton T4 Sélecteur de la modalité de fonctionnement, jusqu'à ce que l'écran affiche les idéogrammes représentant la gouttelette et la ventilation automatique. Il est normal que l'appareil fonctionne en mode intermittent dans cette modalité.

FONCTIONNEMENT EN MODE VENTILATION UNIQUEMENT

Dans cette modalité, l'appareil n'exerce aucune action ni sur la température ni sur l'humidité de l'air dans la pièce. Il ne fait que circuler l'air. Pour activer cette modalité de fonctionnement, appuyer sur le bouton T4 électeur de la modalité de fonctionnement jusqu'à ce que l'écran n'affiche que l'idéogramme représentant le ventilateur. Il est à ce point possible de choisir la vitesse du ventilateur.

CONTRÔLE DE LA VITESSE DU VENTILATEUR (bouton T5)

Le bouton T5 permet de contrôler la vitesse du ventilateur. En appuyant plusieurs fois sur ce bouton, la vitesse change selon la séquence suivante : Faible, Moyenne, Élevée et Automatique. Plus la vitesse configurée est élevée et plus est important le rendement de l'appareil, mais plus augmente également le niveau de bruit.

Diese Betriebsart wird aktiviert, indem die Funktionswahltaste T4 solange gedrückt wird, bis auf dem Display die Ideogramme eines Tropfens und der automatischen Lüftung erscheinen. Bei dieser Funktion arbeitet das Gerät im Intervallbetrieb.

NUR LÜFTUNGSFUNKTION

Mit dieser Betriebsart verändert das Gerät weder die Raumtemperatur noch die Luftfeuchtigkeit, sondern bringt die Luft nur in einen Kreislauf. Sie wird aktiviert, indem die Funktionswahltaste T4 solange gedrückt wird, bis auf dem Display nur das Ideogramm eines Lüfters erscheint. Anschließend kann die Lüftergeschwindigkeit eingegeben werden.

DIE EINSTELLUNG DER LÜFTERGESCHWINDIGKEIT (Taste T5)

Die Lüftergeschwindigkeit wird mit der Taste T5 eingestellt. Durch mehrmaliges Drücken dieser Taste verändert sich die Geschwindigkeit folgendermaßen: langsam, mittel, schnell, automatisch. Je höher die eingegebene Geschwindigkeit ist, umso effizienter arbeitet das Gerät, aber umso lauter ist es auch.

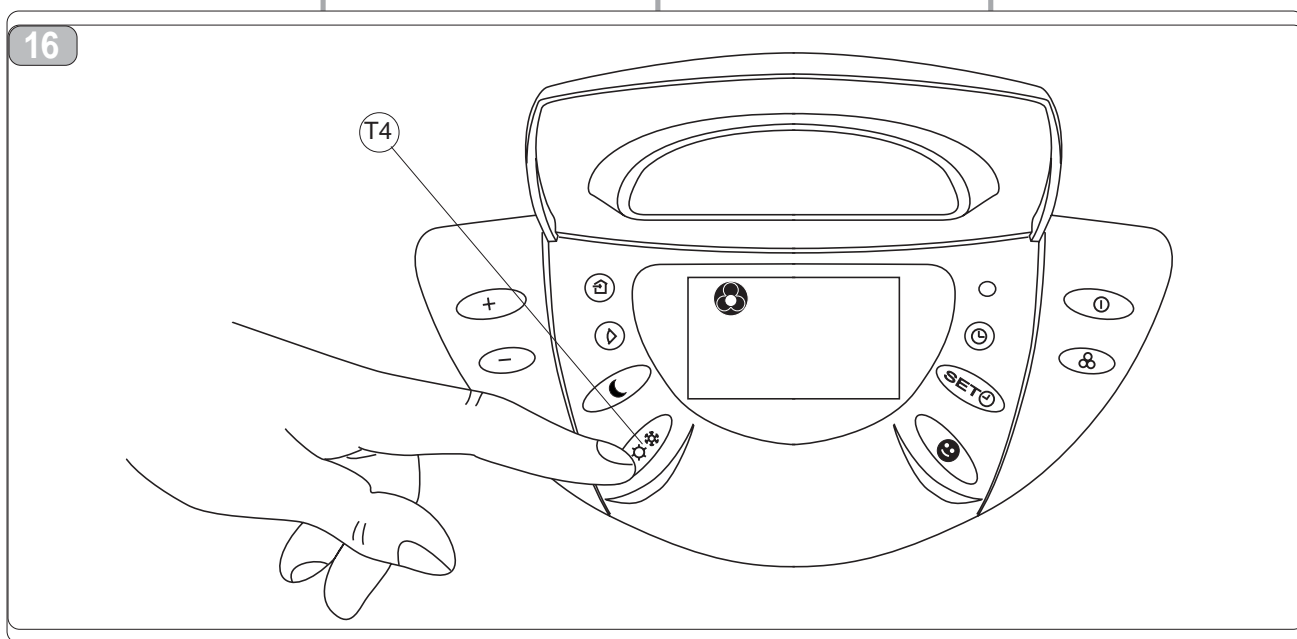

Impostando la scelta Automatica il climatizzatore regola la velocità automaticamente, mantenendola tanto più alta quanto è maggiore lo scostamento tra la temperatura ambiente e la temperatura impostata. La velocità viene ridotta sempre automaticamente mano a mano che la temperatura ambiente s'avvicina a quella impostata. In modalità di sola deumidificazione il controllo della velocità non è possibile in quanto l'apparecchio può funzionare esclusivamente alla bassa velocità.

3.10 TASTO BENESSERE NOTTURNO (pulsante T3)

L'attivazione del funzionamento notturno, ottenibile premendo il pulsante T3, permette di ottenere molteplici risultati, più precisamente:

- Aumento graduale della temperatura impostata in raffreddamento.
- Aumento della silenziosità del climatizzatore.
- Risparmio sui consumi notturni d'energia elettrica.

Per attivare la funzione Benessere Notturno, occorre premere il pulsante T3 dopo avere preventivamente selezionato la modalità di funzionamento desiderata per mezzo del pulsante T4 ed avere impostato la temperatura desiderata mediante il pulsante T7. Idealmente l'attivazione della funzione Benessere Notturno dovrebbe essere effettuata immediatamente prima d'addormentarsi.

In this mode, the greater the difference between the ambient temperature and the set temperature, the higher the fan speed. The speed is automatically reduced as the ambient temperature gradually reaches the set temperature. In the dehumidification only mode, it is not possible to adjust the fan speed because in this mode the appliance can only run at the minimum speed.

NIGHT COMFORT BUTTON (Button T3)

Press button T3 to activate the night comfort function. In this function, it is possible to achieve more than one result as outlined below:

- a gradual increase in the set temperature in cooling mode;
- a decrease in the noise level produced by the appliance;
- nighttime energy savings.

To activate the Night Comfort function, first select the desired function mode by acting on button T4, program the desired temperature setting by acting on button T7 and then press the T3 Night Comfort button. The Night Comfort function should ideally be activated just before going to bed.

En configurant le choix Automatique, le climatiseur règle la vitesse automatiquement en l'augmentant au fur et à mesure qu'augmente l'écart entre la température ambiante et la température programmée. Il réduit par contre cette même vitesse en automatique au fur et à mesure que la température ambiante s'approche de la température configurée. En mode de déshumidification uniquement, il est impossible de contrôler la vitesse étant donné que l'appareil ne peut fonctionner qu'à faible vitesse.

TOUCHE BIEN-ÊTRE NOCTURNE (bouton T3)

L'activation du fonctionnement nocturne, par l'enfoncement du bouton T3, permet d'obtenir de multiples résultats, dont notamment:

- Augmentation graduelle de la température configurée en mode refroidissement.
- Augmentation du degré de silence du climatiseur.
- Économie quant aux consommations nocturnes d'énergie électrique.

Pour activer la fonction bien-être Nocturne, appuyer sur le bouton T3 après avoir sélectionné la modalité de fonctionnement souhaitée au moyen du bouton T4 et avoir configuré la température souhaitée au moyen du bouton T7. L'idéal est d'activer la fonction Bien-être Nocturne immédiatement avant d'aller se coucher.

Im Automatikbetrieb regelt das Gerät seine Geschwindigkeit automatisch: je größer der Unterschied zwischen der eingegebenen und der Raumtemperatur ist, desto höher ist die Geschwindigkeit. Die Geschwindigkeit wird automatisch reduziert, wenn sich die Raumtemperatur an den eingegebenen Wert annähert. Bei der reinen Entfeuchtungsfunktion kann die Geschwindigkeit nicht verändert werden, da das Gerät nur auf der kleinsten Geschwindigkeitsstufe arbeiten kann.

DIE NACHT-KOMFORTTASTE (Taste T3)

Die Nachtfunktion wird durch Drücken der Taste T3 aktiviert und bietet viele Vorteile, z.B.:

- Die eingegebene Kühltemperatur wird langsam erhöht.
- Das Klimagerät arbeitet geräuschärmer.
- Einsparung des Stromverbrauchs in der Nacht.

Zur Aktivierung der Nacht-Komfortfunktion wird die Taste T3 gedrückt, nachdem die gewünschte Betriebsart mit der Taste T4 ausgewählt und die gewünschte Temperatur mit der Taste T7 eingegeben worden sind. Am besten wird die Nacht-Komfortfunktion unmittelbar vor dem Zubettgehen eingeschaltet.

18

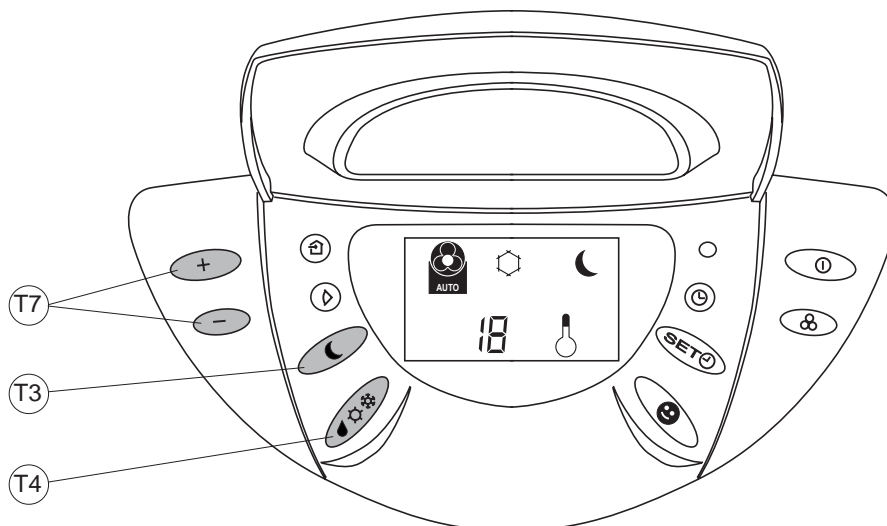

Cuando se configura el modo Automático, el acondicionador regula la velocidad automáticamente, manteniéndola tanto más alta cuanto mayor será la diferencia entre la temperatura del ambiente y la temperatura fijada. La velocidad se reducirá siempre automáticamente hasta que la temperatura del ambiente se acercará a aquella fijada. En el modo de sólo deshumidificación, el control de la velocidad no se puede realizar porque el equipo puede funcionar exclusivamente con velocidad baja.

TECLA BIENESTAR NOCTURNO (pulsador T3)

La activación del funcionamiento nocturno se obtiene presionando el pulsador T3, esta función permite obtener múltiples resultados, entre ellos podemos indicar:

- Aumento gradual de la temperatura fijada en el modo enfriamiento.
- Aumento del silencio del acondicionador.
- Ahorro de los consumos nocturnos de la energía eléctrica.

Para activar la función Bienestar Nocturno se deberá presionar el pulsador T3 después de haber seleccionado el modo de funcionamiento deseado mediante el pulsador T4 y haber fijado la temperatura deseada mediante el pulsador T7. Idealmente, la activación de la función Bienestar Nocturno se debería efectuar inmediatamente antes de ir a dormir.

Programando a escolha Automática, o climatizador regulará a velocidade automaticamente, mantendo-a tanto mais alta quanto maior for a diferença entre a temperatura ambiente e a temperatura programada. A velocidade será reduzida sempre automaticamente à medida que a temperatura ambiente se aproximar daquela programada. Na modalidade de apenas desumidificação, o controlo da velocidade não é possível pois o aparelho funciona exclusivamente a baixa velocidade.

TECLA DE BEM-ESTAR NOCTURNO (Botão T3)

A activação do funcionamento nocturno, que pode ser obtido carregando no botão T3, permite obter vários resultados, nomeadamente:

- Aumento gradual da temperatura programada no arrefecimento.
- Aumento do silêncio do climatizador.
- Economia nos consumos nocturnos de energia eléctrica.

Para activar a função de Bem-estar Nocturno, deve-se carregar no botão T3 após ter previamente seleccionado a modalidade de funcionamento desejada através do botão T4 e ter configurado a temperatura desejada através do botão T7. Idealmente, a activação da função Bem-estar Nocturno deveria ser efectuada imediatamente antes de adormecer.

Als u de automatische stand instelt zal de ingebouwde microprocessor de snelheid automatisch regelen en zo nu en dan verhogen naarmate het verschil tussen de omgevingstemperatuur op dat moment en de ingestelde temperatuur groter wordt. Naarmate de omgevingstemperatuur de ingestelde temperatuur nadert zal de snelheid altijd automatisch verlaagd worden. Op de stand met uitsluitend ontvochtiging kan de snelheid niet geregeld worden; het apparaat zal uitsluitend op de lage snelheid functioneren.

TOETS BEHAAGLIJKHEIDSNACHTFUNCTIE (drukknop T3)

De behaaglijkheidsnachtfunctie kan ingeschakeld worden met de drukknop T3 en is geschikt voor meerdere doeleinden zoals:

- Geleidelijke verhoging van de op de koelstand ingestelde temperatuur.
- Verhoging van de geruisloosheid van de airconditioner.
- Besparing op het stroomverbruik's nachts.

Om de behaaglijkheidsnachtfunctie in te schakelen moet u, na met de drukknop T4 de gewenste werkingsstand gekozen te hebben en met de drukknop T7 de gewenste temperatuur ingesteld te hebben, de drukknop T3 indrukken. De behaaglijkheidsnachtfunctie kan het beste net voor het slapen gaan ingeschakeld worden.

Νοεί λαι ί οάο όςί Αοούι άός άδείι άβ οί έείι άόόόέεü ηοεί λαι άόοüι άά ά όςί όά=γόçόά, άέάόçηβίόάο όςί öüóí öççëüöáñç üóí í áááéýöáñç áλί áé ç áεάóííñÜ í άάάíý öçò éáñí í έñάόλáo öí ö ðáñéáÜεεί ί öí ö éáé öçò éáñí í έñάόλáo öí ö άδéeöí í ýí á. Ç óá=γόçόά í áεβί άόάé άόóüι άάά üóí ç éáñí í έñάόλáo öí ö ðáñéáÜεεί ί öí ö ðεçóεÜáεé áεáλί ç öí ö Ý=í öí á ηοεί λóáé. ΈάóÜ öí í öñüöí éáεöí öñάλáo í úíí í á áóýáñáí öç, í Ýéáá=í ö öçò óá=γόçόά άάί áλί áé άόέέöüö áδü öç öóéáí β öí ö ç öóóéáöβ í öí ηάβ í á éáεöí öñάáβ áöí ééáéóóééÜ öóç =áí çεβ óá=γόçόά.

ΔΕÇΕΘΝΙ Ι Ο×ΟΑΝΕΙ ÇΟ ΑΟΟΙ Ι ΑΟÇΟ ΕΆΕΟΙ ΟΝΆΕΑΟ (Δεπεόñí Ö3)

Ç áí áñáí öí λçöç öçò í ö=öáñéí βò éáεöí öñάλáo, öí ö í öí ηάβ í á áðéöáö=éáβ ðéÝáí ί óáö öí ðεβεöñí Ö3, áðéöñÝðáé í á áðéöáö=Üíí í óáé öí ééáðéÜ áöí óáéÝöí áóá, éáé áεáéüöáñá:

- Öóááéáéβ áýíçöç öçò ηοεί öí Ýíçö éáñí í έñάόλáo óá öýíç.
- Δεί áéüñöáç éáεöí öñάλáo öí ö éééí άόéóóééí ý.
- Í ééí íí λá éáóÜ öç í öéöáñéí β éáóáí Üéüöç çéáéöñééβ öí Ýñááéáö.

Άέά όςί áí áñáí öí λçöç öçò Αόóüι άόçö Í öéöáñéí βò Έάεöí öñάλáo =ñáéÜááóáé í á ðéÝóáóá öí ðεβεöñí Ö3 áóí ý ðñí çáí öí Ýí üö Ý=áöá áðééÝí áé öí í áðéöí çüü öñüöí éáεöí öñάλáo í Ýöü öí ö ðεβεöñí ö Ö4 éáé áóí ý Ý=áöá ηοεί λóáé όςί áðéöí çöβ éáñí í έñάόλáo í Ýöü öí ö ðεβεöñí ö Ö7.

Öí éááí éü éá βóáí ç áí áñáí öí λçöç öçò Í öéöáñéí βò Αόóüι άόçö Έáεöí öñάλáo í á öñááí áóí öí εçéáβ áí Ýöüö ðñéí í á éí é çéáλáo.

La funzione Benessere Notturno non è disponibile per il funzionamento in sola deumidificazione. Il funzionamento del ventilatore è impostato sulla bassa velocità e non può essere modificato.

In raffreddamento la temperatura impostata viene mantenuta per un'ora dopo l'attivazione della funzione Benessere Notturno. Nell'ora successiva l'impostazione viene gradualmente aumentata fino ad un valore di 2°C al di sopra dell'impostazione originale. Trascorsa la seconda ora l'impostazione della temperatura non viene ulteriormente alterata.

La funzione Benessere Notturno può essere esclusa in ogni momento (idealmente al risveglio) premendo un'altra volta il pulsante T3. A questo punto vengono ripristinate le impostazioni di temperatura e di velocità del ventilatore che erano impostate prima dell'attivazione di tale funzione.

The Night Comfort function is not available in the Dehumidification Only mode. The fan speed is set at the minimum speed and cannot be modified. In cooling mode, the set temperature is maintained for an hour after the Night Comfort function has been activated.

During the subsequent hour, the setting is gradually increased by up to 2° more than the original temperature setting. After the second hour, the temperature remains the same.

The Night Comfort function can be cancelled at any moment (ideally when you wake up) by pressing the T3 button again.

The temperature and fan speed settings (programmed before the Night Comfort function was activated), are now restored.

La fonction Bien-être Nocturne n'est pas disponible pour le fonctionnement en mode déshumidification uniquement. Le fonctionnement du ventilateur est configuré sur la faible vitesse et le modifier est impossible.

En mode refroidissement, la température configurée reste telle pendant une heure après l'activation de la fonction Bien-être Nocturne. Dans l'heure qui suit, la configuration augmente graduellement de 2°C par rapport à la configuration initiale. Au bout de cette deuxième heure, la configuration de la température ne bouge plus.

Il est possible à tout moment de désactiver la fonction Bien-être Nocturne (l'idéal serait au réveil) en appuyant de nouveau sur le bouton T3.

Les configurations de température et de vitesse du ventilateur programmées avant l'activation de cette fonction sont à ce point rétablies.

Die Nacht-Komfortfunktion kann nicht benutzt werden, wenn das Gerät nur in der Entfeuchterfunktion arbeitet, da der Lüfter dann auf der kleinsten Geschwindigkeitsstufe eingestellt ist und nicht verändert werden kann.

Beim Kühlen wird die eingegebene Temperatur eine Stunde lang nach dem Einschalten der Nacht-Komfortfunktion beibehalten. Während der folgenden Stunde wird die Temperatur langsam bis zu 2°C über den ursprünglich eingegebenen Wert angehoben.

Nach Ablauf der zweiten Stunde wird der Temperaturwert nicht mehr verändert.

Die Nacht-Komfortfunktion kann jederzeit (am besten nach dem Aufwachen) durch nochmaliges Drücken der Taste T3 ausgeschaltet werden.

Damit werden die vor der Aktivierung dieser Betriebsart eingegebenen Werte für Temperatur und Lüftergeschwindigkeit wieder eingestellt.

La función Bienestar Nocturno no se dispone para funcionar sólo con deshumidificación.

El funcionamiento del ventilador se configuró para una velocidad baja y no se puede modificar.

En el modo enfriamiento la temperatura fijada se mantiene durante una hora, después de la activación de la función Bienestar Nocturno. Durante la hora sucesiva la configuración aumentará gradualmente hasta alcanzar un valor de 2 °C por encima de la configuración original.

Transcurrida la segunda hora, la configuración de la temperatura no se alterará más.

La función Bienestar Nocturno se puede excluir en cualquier momento (idealmente al despertarse) presionando nuevamente el pulsador T3.

En ese momento se restablecerán las configuraciones de la temperatura y velocidad del ventilador que se configuraron antes de la activación de dicha función.

A função Bem-estar Nocturno não está disponível para o funcionamento apenas na modalidade de desumidificação. O funcionamento do ventilador é programado na baixa velocidade e não pode ser modificado.

No arrefecimento, a temperatura programada é mantida por uma hora após a activação da função Bem-estar Nocturno. Na hora seguinte, a programação é gradualmente aumentada até um valor de 2°C acima da programação original. Uma vez passada a segunda hora, a programação da temperatura não será modificada novamente.

A função Bem-estar Nocturno pode ser anulada em qualquer momento (idealmente, ao despertar), carregando novamente no botão T3. Nesta altura serão restabelecidas as configurações de temperatura e velocidade do ventilador que estavam programadas antes da activação de tal função.

De behaaglijkheidsnachtfunctie is niet beschikbaar voor de werking op de stand met uitsluitend ontvochtiging. De ventilator wordt op de lage snelheid ingesteld en dit kan niet veranderd worden.

Op de koelstand zal de ingestelde temperatuur nog een uur lang na de inschakeling van de behaaglijkheidsnachtfunctie gehandhaafd blijven. Tijdens het daaropvolgende uur wordt de instelling geleidelijk aan verhoogd tot een waarde van 2°C boven de oorspronkelijke instelling. Na het verstrijken van het tweede uur wordt de instelling van de temperatuur niet verder gewijzigd.

De behaaglijkheidsnachtfunctie kan op ieder gewenst moment onderbroken worden (idealiter op het moment van het wakker worden) door de drukknop T3 nogmaals in te drukken.

Dan worden de voorheen ingestelde temperaturen snelheidsinstellingen van de ventilator weer hersteld.

Ç í òëòáñéí Þ Áðóóí áóç Èáíóí òñáíá ááí áíí áé áéáéÝóéí ç áéá óç éáéóí òñáíá í úíí óá áóÿáñáí óç. Ç éáéóí òñáíá óí ò áí áí éóðÞñá áíí áé ñòéí éóí Ýí ç óóç +áí çèÞ óá +ýóçóá éáé ááí í òí ñáí í á í áóáóñáðáí.

ÈáóÙ óçí óÿí ç ç éáñí í èñáóíá ðí ò Ý = áé ñòéí éóðáí áéáóçñáíáé áéá í áá úñá Ýðáéóá áðú óçí áí áñáí ðí áçóç óçð Áðóóí áóçð í òëòáñéí Þ ò Èáéóí òñáíáð. Óçí áðúí áí ç Þñá ç ñÿèí éóç áðí Úí áðáé óóááéáÉÚ í Ý = ñé í éá óéí Þ óçð òÚí çð òÚí 2°C ðÚí ù áðú óçí áñ = èè Þÿèí éóç. Áóíÿ ðáñÚóáé ç ááÿóáñç Þñá ç ñÿèí éóç óçð éáñí í èñáóíáð ááí í áóááÚééáðáé ðáñáéóÝñú.

Ç í òëòáñéí Þ Áðóóí áóç Èáíóí òñáíá í òí ñáí í á áðí ééáéóðáí í òí éááÞðí óá óóéáí Þ (òí éááí ééú éá Þóáí áóíÿ í òðí Þóáóá) ðéÝáí í óáð óí ðéÞéðñí Ó3. Óá áðóóí óí óçí áíí áðáí áóÝñí í óáé í é ñòéí áóáéð óçð éáñí í èñáóíáð éáé óá = ýóçóáð óí ò áí áí éóðÞñá ðí ò áí = áí áðéáááí ðñéí áðú óçí áí áñáí ðí áçóç óçð í òëòáñéí Þ ò Áðóóí áóçð Èáéóí òñáíáð.

IMPOSTAZIONE DEI PROGRAMMI DI FUNZIONAMENTO

La logica dell'apparecchio mette a disposizione dell'Utente la possibilità di fruire di due distinti programmi di funzionamento, grazie ai quali l'apparecchio può essere disattivato ed attivato (o viceversa) in orari a piacere (per esempio si può attivarlo poco prima dell'orario di rientro previsto in modo da trovare nell'abitazione una temperatura già gradevole). Se si desidera fruire di queste funzioni occorre innanzitutto eseguire l'impostazione dell'orario esatto e poi impostare i programmi di funzionamento agli orari desiderati.

IMPOSTAZIONE DELL'ORARIO ESATTO (pulsante T6 - T7)

Per impostare l'ora esatta è necessario:

- Premere il pulsante T6 Impostazione dell'orario e dei programmi, tante volte quante basta a far apparire a display l'indicazione di ore (H).
- Per mezzo del pulsante basculante T7 aumentare o diminuire l'indicazione dell'ora che appare a display fino a che essa corrisponda all'ora esatta.
- Premere ancora un volta il pulsante T6 in modo che a display appaia l'indicazione di minuti (M).
- Per mezzo del pulsante basculante T7 aumentare o diminuire l'indicazione dei minuti che appare a display fino a che essa corrisponda ai minuti dell'orario esatto.

SETTING THE FUNCTION PROGRAM MODES

The appliance logic allows the User to use two distinct function programs. The function programs can be used to stop and start (or vice versa) the appliance at certain times (for example the appliance can be programmed to start up just before you get home so that when you do arrive home there is a more pleasant ambient temperature). If you wish to use these functions, it is necessary to set the exact time and then set the function programs to run at the desired times.

SETTING THE EXACT TIME (Button T6 - T7)

To set the exact time, proceed as follows:

- *Press the T6 Set Time and Program button repeatedly until the hour (H) symbol appears on the display.*
- *Act on the T7 swing button to increase or decrease the hour until the exact hour value is displayed.*
- *Press T6 again to display the minute (M) symbol.*
- *Act on T7 to increase or decrease the minutes until the exact minute value is displayed.*

SÉLECTION DES PROGRAMMES DE FONCTIONNEMENT

La logique de l'appareil permet à l'Utilisateur de bénéficier de deux programmes de fonctionnement différents grâce auxquels il peut désactiver et activer (ou inversement) l'appareil aux horaires souhaités (il peut par exemple l'activer peu avant l'heure de retour prévue à la maison de manière à ce que la température soit agréable lorsqu'il rentre chez lui). Pour bénéficier de ces fonctions, il faut auparavant configurer l'heure exacte puis les programmes de fonctionnement aux horaires souhaités.

CONFIGURATION DE L'HEURE EXACTE (bouton T6 - T7)

Pour configurer l'heure exacte, il faut :

- Appuyer sur le bouton T6, Configuration de l'heure et des programmes, autant de fois qu'il le faut pour que l'écran affiche l'indication des heures (H).
- À l'aide du bouton à bascule T7, augmenter ou diminuer l'indication de l'heure affichée à l'écran jusqu'à ce qu'elle corresponde à l'heure exacte.
- Appuyer encore une fois sur le bouton T6 pour que l'écran affiche l'indication des minutes (M).
- À l'aide du bouton à bascule T7, augmenter ou diminuer l'indication des minutes affichée à l'écran jusqu'à ce qu'elle corresponde aux minutes de l'heure exacte.

DIE EINGABE DER FUNKTIONSPROGRAMME

Die Geräte-logik gibt dem Benutzer die Möglichkeit, zwei verschiedene Funktionsprogramme zu verwenden, mit denen das Gerät zu beliebigen Uhrzeiten ein- oder ausgeschaltet werden kann (so kann es z.B. kurz vor dem Nachhausekommen eingeschaltet werden, damit im Haus eine angenehme Temperatur herrscht). Dazu muss zunächst die genaue Uhrzeit eingegeben werden, und anschließend die Funktionsprogramme zu den gewünschten Uhrzeiten.

DIE EINGABE DER GENAUEN UHRZEIT (Taste T6 - T7)

Zur Eingabe der genauen Uhrzeit muss man:

- *die Taste T6 Eingabe der Uhrzeit und der Programme solange drücken, bis im Display die Stundenanzeige (H) erscheint.*
- *Mit Hilfe des Kippschalters T7 die Stundenanzeige im Display auf den richtigen Wert einstellen.*
- *Die Taste T6 nochmals drücken, sodass im Display die Minuten (M) angezeigt werden.*
- *Mit Hilfe des Kippschalters T7 die Minutenanzeige im Display auf den richtigen Wert einstellen.*

19

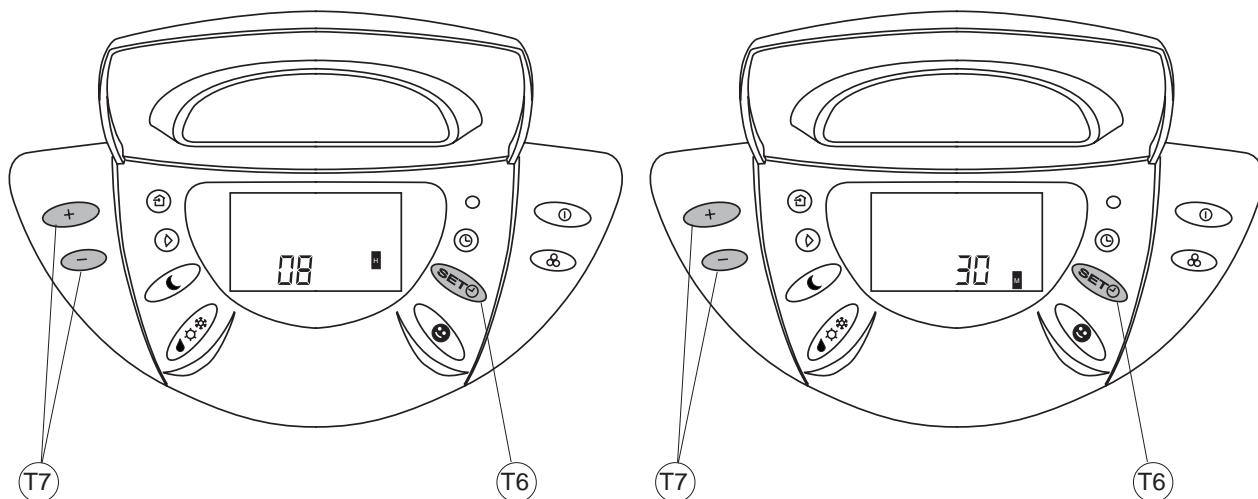

CONFIGURACION DE LOS PROGRAMAS DE FUNCIONAMIENTO

La lógica del equipo le ofrece al Usuario la posibilidad de aprovechar dos programas distintos de funcionamiento. Gracias a los mismos el equipo se puede desactivar y activar (o viceversa) en los horarios que se deseen (por ejemplo, se puede activar antes del horario de llegada previsto para poder encontrar en la habitación una temperatura agradable). Si se desearan aprovechar estas funciones, ante todo se deberá efectuar la configuración del horario exacto y después se deberán configurar los programas de funcionamiento con los horarios deseados.

CONFIGURACION DEL HORARIO EXACTO (pulsador T6 - T7)

Para configurar la hora exacta será necesario:

- Presionar el pulsador T6 Configuración del horario y de los programas, tantas veces cuanto será necesario para hacer aparecer en el visualizador la indicación de las horas (H).
- Mediante el pulsador basculante T7 aumentar o disminuir la indicación de la hora que aparece en el visualizador hasta que la misma corresponda a la hora exacta.
- Presionar nuevamente el pulsador T6 de manera tal que en el visualizador aparezca la indicación de los minutos (M).
- Mediante el pulsador basculante T7 aumentar o disminuir la indicación de los minutos que aparece en el visualizador hasta que la misma corresponda a los minutos del horario exacto.

CONFIGURAÇÃO DOS PROGRAMAS DE FUNCIONAMENTO

A lógica do aparelho coloca à disposição do utilizador a possibilidade de desfrutar de dois programas distintos de funcionamento, graças aos quais o aparelho pode ser desactivado e activado (ou vice-versa) em horários escolhidos pelo próprio utilizador (por exemplo, pode activá-lo um pouco antes da hora prevista para chegar a casa, de forma a encontrar uma agradável temperatura ambiente). Se desejar desfrutar destas funções, será necessário antes de tudo efectuar a configuração da hora exacta e, em seguida, configurar os programas de funcionamento para os horários desejados.

PROGRAMAÇÃO DA HORA EXACTA (Botões T6 - T7)

Para programar a hora exacta é necessário:

- Carregar no botão T6 Configuração do horário e dos programas, tantas vezes quantas as necessárias para aparecer no display a indicação das horas (H).
- Com o botão basculante T7 aumentar ou diminuir a indicação da hora que aparece no display até que esta corresponda à hora exacta.
- Carregar mais uma vez no botão T6 até que no display apareça a indicação dos minutos (M).
- Com o botão basculante T7 aumentar ou diminuir a indicação da hora que aparece no display até que esta corresponda aos minutos exactos.

INSTELLING VAN DE WERKINGSPROGRAMMA'S

De logica van het apparaat biedt de gebruiker de mogelijkheid om twee verschillende werkingsprogramma's te benutten waarmee het apparaat op gewenste tijdstippen uit- en ingeschakeld kan worden (of andersom) (zo is het bijvoorbeeld mogelijk om het apparaat vóór het verwachte tijdstip van terugkeer thuis in te schakelen zodat het huis al een aangename temperatuur heeft). Om gebruik te maken van deze functies moet u eerst de juiste tijd instellen en vervolgens de werkingsprogramma's op het gewenste tijdstip instellen.

INSTELLING VAN DE JUISTE TIJD (drukknop T6 - T7)

Om de juiste tijd in te stellen moet u:

- De drukknop T6 voor de instelling van de juiste tijd en de programma's net zo vaak indrukken tot de tijdsaanduiding (H) op de display verschijnt.
- Met behulp van de tuimelschakelaar T7 de uuraanduiding op de display vermeerderen of verminderen tot het juiste uur weergegeven wordt.
- De drukknop T6 nogmaals indrukken tot de minuten aanduiding op de display (M) verschijnt.
- Met behulp van de tuimelschakelaar T7 de minuten aanduiding vermeerderen of verminderen tot de minuten van de juiste tijd op de display verschijnen.

ΝΩΕΙ ΕΙΣ ΟΥΙ ΘΝΙ ΑΝΑΙ Ι ΑΟΥΙ ΕΑΕΟΙ ΟΝΑΕΑΟ

3.11

Ç er aëp ocò oóoéaòpò aëaéYóaé oóí +ñpóoc oc aóí áúúóçóá aðeëi apò ì áoáí y áyí aëaóí nádeëpí ðñí anáí ì úouí eáeóí onáëaó, +Unç oóá ì ðí ðá ç oóoéaòp ì ðí ðá ì á ðáí áñáí ðí eçeaë ì eáé í á áí áñáí ðí eçeaë (eáé áí ðlóoní oá) oóá aðeëoí çou ì ðñí eá (aëá ðáñúááëáí á ì ðí ðá ì á áí áñáí ðí eçeaë eëáí ðñéí áðu ocí áí áí áí úí áí ç ðñá aðeóoní opò ì ýóuò ðoóá í á áñáëá oçí eáoí eëá oáð ocí aðeëoí çop eáñí ì eñáóá). Áúí aðeëoí áëá í á +ñçóeí ì ðí eçeaóá aóóYò eëb áyí eáeóí onáëaó +ñáeÚaáóáe eáoán+Pí í á aëoáeYóáóá ocí aðaëñeap ðyèí eóç oí ò unáññí ò eáé eáóúðeí í á ðoëí ðoáóá oá ðñí anúí ì aóá eáeóí onáëaó oóá aðeëoí çou ì ðñí eá.

ΝΩΕΙ ΕΙΣ ΑΕΝΕΑΙ ΟΘ ΟΥΑΝΕΙ Ο (ÐePeeoní 06 – 07)

3.12

Aëá í á ì ðñáóáá ocí aëñeap ðñá +ñáeÚaáóáe:

- Í á ðeYóáóá oí ðePeeoní 06 ðyèí eóç oí ò unáññí ò eáé ouí ðñí anáí ì úouí, ouoáð oí ðñyò úoáð +ñáeÚaáóáe aëá í á áí áí áí eóáë oçí í eúí ç ç Yí aáeí ç ouí uní pí (Ç)
- Ì ýóu oí ò áí ááeðeí yí áí í ò ðePeeoní ò 07 aóí ðoóá p aëáóopóóá ocí Yí aáeí ç ocò ðñáð ðí ò áí áí eóááe oçí í eúí ç í Y+ñe í á áí ðeóóí e+áë ocí aëñeap ðñá.
- ÐeYóóá aëúí á í eá oí ðñú oí ðePeeoní 06 ì ýóuò ðoóá oçí í eúí ç í á áí áí eóááe ç Yí aáeí ç ouí eáðopí (Í).
- Ì ýóu oí ò áí ááeðeí yí áí í ò ðePeeoní ò 07 aóí ðoóá p aëáóopóóá ocí Yí aáeí ç ouí eáðopí ðí ò áí áí eóááe oçí í eúí ç í Y+ñe aóop í á áí ðeóóí e+áë oóá eáðoú ocò aëñeáí ýo ðñáð.

IMPOSTAZIONE DEGLI ORARI DEL 1° E DEL 2° PROGRAMMA DI FUNZIONAMENTO (PROGR. 1 e PROGR. 2)

Per impostare gli orari di attivazione e di disattivazione dell'apparecchio nei due programmi occorre:

- Premere il pulsante T6 Impostazione dell'orario e dei programmi, tante volte quante ne bastano a far apparire a display l'indicazione PROGR. 1 ON (Orario d'attivazione 1° programma).
- Per mezzo del pulsante basculante T7 aumentare o diminuire l'indicazione dell'orario al quale si desidera che con il 1° programma l'apparecchio s'attivi. Ogni volta che viene premuta un'estremità del pulsante basculante l'indicazione dell'orario aumenta o diminuisce di 30 minuti.
- Premere ancora una volta il pulsante T6 Impostazione dell'orario e dei programmi, in modo da far apparire a display l'indicazione PROGR. 1 OFF (Orario di disattivazione 1° programma).
- Per mezzo del pulsante basculante T7 aumentare o diminuire l'indicazione dell'orario al quale si desidera che con il 1° programma l'apparecchio si disattivi. Ogni volta che viene premuta un'estremità del pulsante basculante l'indicazione dell'orario aumenta o diminuisce di 30 minuti.
- Premere il pulsante T6 Impostazione dell'orario e dei programmi, tante volte quante ne bastano a far apparire a display l'indicazione PROGR. 2 ON (Orario d'attivazione 2° programma).

SETTING THE START/STOP TIMES OF THE 1ST AND 2ND FUNCTION PROGRAMS (PROGR. 1 and PROGR. 2)

To set the appliance start and stop times for the two programs proceed as follows:

- Press the T6 Set Time and Program button repeatedly until PROGR. 1 ON (the start time of the 1st program) is displayed.
- Act on the T7 swing button to increase or decrease the time when you want the 1st program to start. Every time either end of the swing button is pressed, the hour is increased or decreased by 30 minutes.
- Press the T6 Set Time and Program button again. PROGR. 1 OFF (the stop time of the 1st program) is displayed.
- Act on the T7 swing button to increase or decrease the time when you want the 1st program to stop. Every time either end of the swing button is pressed, the hour is increased or decreased by 30 minutes.
- Press the T6 Set Time and Program button again. PROGR. 2 ON (the start time of the 2nd program) is displayed.
- Act on the T7 swing button to increase or decrease the time when you want the 2nd program to start. Every time either end of the swing button is pressed, the hour is increased or decreased by 30 minutes.

CONFIGURATION DES HORAIRES DU 1ER ET DU 2ÈME PROGRAMME DE FONCTIONNEMENT (PROGR. 1 et PROGR. 2)

Pour configurer les horaires d'activation et de désactivation de l'appareil dans les deux programmes, il faut:

- Appuyer sur le bouton T6, Configuration de l'heure et des programmes, autant de fois qu'il le faut pour que l'écran affiche l'indication PROGR. 1 ON (Horaire d'activation 1er programme).
- À l'aide du bouton à bascule T7, augmenter ou diminuer l'indication de l'heure à laquelle vous souhaitez que l'appareil s'active avec le 1er programme. Chaque fois que vous appuyez sur une extrémité du bouton à bascule, l'indication de l'heure augmente ou diminue de 30 minutes.
- Appuyer encore une fois sur le bouton T6, Configuration de l'heure et des programmes, de manière à ce que l'écran affiche l'indication PROGR. 1 OFF (Horaire de désactivation 1er programme).
- À l'aide du bouton à bascule T7, augmenter ou diminuer l'indication de l'heure à laquelle vous souhaitez que l'appareil se désactive avec le 1er programme. Chaque fois que vous appuyez sur une extrémité du bouton à bascule, l'indication de l'heure augmente ou diminue de 30 minutes.
- Appuyer encore une fois sur le bouton T6, Configuration de l'heure et des programmes, de manière à ce que l'écran affiche l'indication PROGR. 2 ON (Horaire d'activation 2ème programme).

EINGABE DER UHRZEITEN DES 1. UND 2. FUNKTIONSPROGRAMMS (PROGR. 1 und PROGR. 2)

Um die Uhrzeiten zum Ein- und Ausschalten des Gerätes in den beiden Programmen einzugeben, muss man:

- Die Taste T6 Eingabe der Uhrzeit und der Programme solange drücken, bis im Display die Anzeige PROGR. 1 ON (Einschaltzeit des 1. Programms) erscheint.
- Mit Hilfe des Kippschalters T7 die Uhrzeit einstellen, an der das Gerät mit dem 1. Programm zu arbeiten beginnen soll. Mit jedem Drücken einer Seite des Kippschalters wird die Stundenanzeige um 30 Minuten erhöht bzw. vermindert.
- Die Taste T6 Eingabe der Uhrzeit und der Programme nochmals drücken, bis im Display die Anzeige PROGR. 1 OFF (Ausschaltzeit des 1. Programms) erscheint.
- Mit Hilfe des Kippschalters T7 die Uhrzeit einstellen, an der das Gerät mit dem 1. Programm zu arbeiten aufhören soll. Mit jedem Drücken einer Seite des Kippschalters wird die Stundenanzeige um 30 Minuten erhöht bzw. vermindert.
- Die Taste T6 Eingabe der Uhrzeit und der Programme nochmals drücken, bis im Display die Anzeige PROGR. 2 ON (Einschaltzeit des 2. Programms) erscheint.
- Mit Hilfe des Kippschalters T7 die Uhrzeit einstellen, an der das Gerät mit dem 2. Programm zu arbeiten beginnen soll. Mit jedem Drücken einer Seite des Kippschalters wird die Stundenanzeige um 30 Minuten erhöht bzw. vermindert.

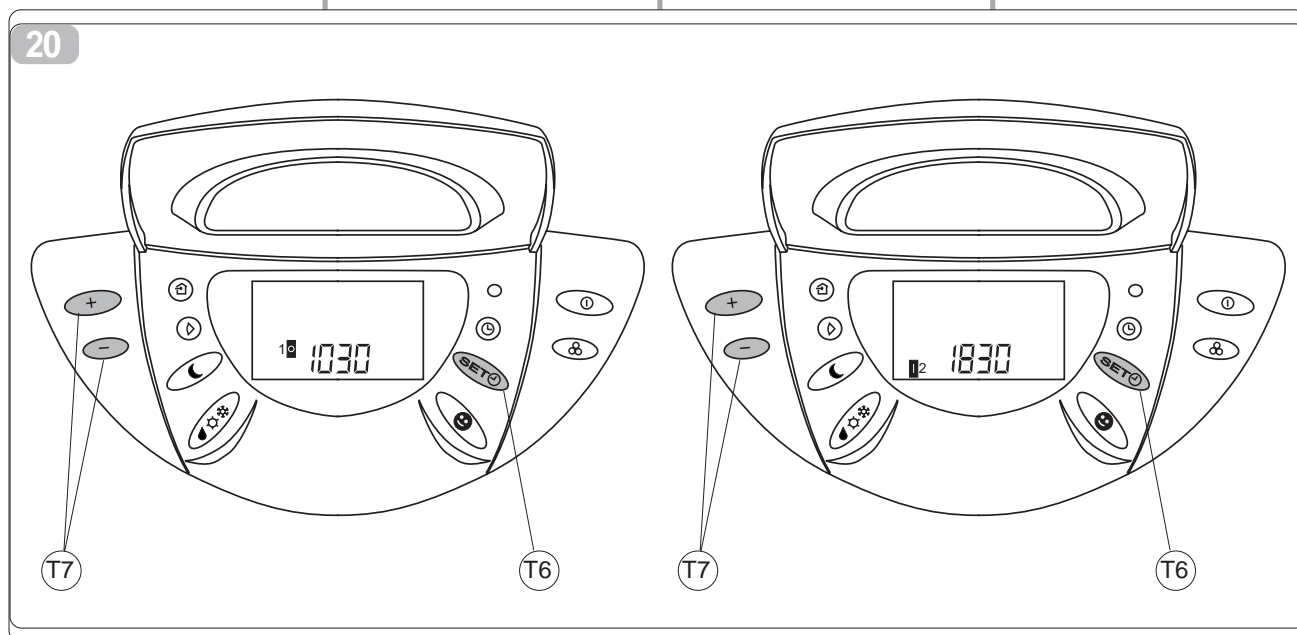

CONFIGURACIÓN DE LOS HORARIOS DEL PRIMER Y SEGUNDO PROGRAMA DE FUNCIONAMIENTO (PROGR. 1 y PROGR. 2)

Para configurar los horarios de activación y desactivación del equipo en los dos programas se deberá:

- Presionar el pulsador T6 Configuración del horario y de los programas, tantas veces cuanto sea necesario para hacer aparecer en el visualizador la indicación PROGR. 1 ON (Horario de activación del 1º programa).
- Mediante el pulsador basculante T7 aumentar o disminuir la indicación del horario al cual se desee que con el 1º programa el equipo se active. Cada vez que se presione un extremo del pulsador basculante, la indicación del horario aumentará o disminuirá de 30 minutos.
- Presionar nuevamente el pulsador T6 Configuración del horario y de los programas, de manera tal que aparezca en el visualizador la indicación PROGR. 1 OFF (Horario de desactivación del 1º programa).
- Mediante el pulsador basculante T7 aumentar o disminuir la indicación del horario al cual se desee que con el 1º programa el equipo se desactive. Cada vez que se presione un extremo del pulsador basculante la indicación del horario aumentará o disminuirá de 30 minutos.
- Presionar nuevamente el pulsador T6 Configuración del horario y de los programas, de manera tal que aparezca en el visualizador la indicación PROGR. 2 ON (Horario de activación del 2º programa).
- Mediante el pulsador basculante T7 aumentar o disminuir la indicación del horario al cual se desee que con el 2º programa el equipo se active. Cada vez que se presione un extremo del pulsador basculante la indicación del horario aumentará o disminuirá de 30 minutos.

PROGRAMAÇÃO DOS HORÁRIOS DO 1º E DO 2º PROGRAMA DE FUNCIONAMENTO (PROG. 1 E PROG. 2)

Para programar os horários de ativação e desativação do aparelho nos dois programas deve-se:

- Carregar no botão T6 Configuração do horário e dos programas, tantas vezes quantas as necessárias para aparecer no display a indicação PROG. 1 ON (Horário de ativação do 1º Programa).
- Com o botão basculante T7 aumentar ou diminuir a indicação do horário no qual se deseja que o aparelho se active com o 1º programa. Cada vez que for pressionada uma extremidade do botão basculante, a indicação do horário irá aumentar ou diminuir de 30 minutos.
- Carregar mais uma vez no botão T6 Configuração do horário e dos programas, de modo que apareça no display a indicação PROG. 1 OFF (Horário de desativação do 1º Programa).
- Com o botão basculante T7 aumentar ou diminuir a indicação do horário no qual se deseja que o aparelho se desactive com o 1º programa. Cada vez que for pressionada uma extremidade do botão basculante, a indicação do horário irá aumentar ou diminuir de 30 minutos.
- Carregar no botão T6 Configuração do horário e dos programas, tantas vezes quantas as necessárias para aparecer no display a indicação PROG. 2 ON (Horário de ativação do 2º Programa).
- Com o botão basculante T7 aumentar ou diminuir a indicação do horário no qual se deseja que o aparelho se active com o 2º programa. Cada vez que for pressionada uma extremidade do botão basculante, a indicação do horário irá aumentar ou diminuir de 30 minutos.

INSTELLING VAN DE TIJDSTIPPEN VAN HET 1E EN HET 2E WERKINGSPROGRAMMA (PROGR. 1 en PROGR. 2)

Om de tijdstippen voor de in- en de uitschakeling van het apparaat volgens de twee programma's in te stellen moet u:

- De drukknop T6 voor de instelling van de juiste tijd en de programma's net zo vaak indrukken tot het bericht PROGR. 1 ON op de display verschijnt (tijdstip van inschakeling van het 1e programma).
- Met behulp van de tuimelschakelaar T7 de aanduiding op de display van de tijd waarop u wenst dat het 1e programma begint, vermeerderen of verminderen. Telkens als u een zijde van de tuimelschakelaar indrukt zal de tijdsaanduiding met 30 minuten toe- of afnemen.
- De drukknop T6 voor de instelling van de juiste tijd en de programma's nogmaals indrukken tot het bericht PROGR. 1 OFF op de display verschijnt (tijdstip van uitschakeling van het 1e programma).
- Met behulp van de tuimelschakelaar T7 de aanduiding op de display van de tijd waarop u wenst dat het 1e programma onderbroken wordt, vermeerderen of verminderen. Telkens als u een zijde van de tuimelschakelaar indrukt zal de tijdsaanduiding met 30 minuten toe- of afnemen.
- De drukknop T6 voor de instelling van de juiste tijd en de programma's nogmaals indrukken tot het bericht PROGR. 2 ON op de display verschijnt (tijdstip van inschakeling van het 2e programma).
- Met behulp van de tuimelschakelaar T7 de aanduiding op de display van de tijd waarop u wenst dat het 2e programma begint, vermeerderen of verminderen. Telkens als u een zijde van de tuimelschakelaar indrukt zal de tijdsaanduiding met 30 minuten toe- of afnemen.

ΝΟΕΙ ΕΙΣ ΟΥΙ ΟΥΑΝΕΥΙ ΟΙ Ο 1^ο ΕΑΙ ΟΙ Ο 2^ο ΔΝΙ ΑΝΑΙ Ι ΑΟΙ Ο ΕΑΕΟΙ ΟΝΑΕΑΟ (PROGR. 1 KAI PROGR.2)

Αεά ίά νοει βοάοά οά υνύνεά άί άναί οι ίσοço εάε άοάί άναί οι ίσοço οço οόοεάορ οά άγι οñι άνύι ί άοά +νάεύεάοάε:

- Ιά δεύοάοά οι δεπεοñι 06 Νύει εός οι ο υναññι ο εάε ουί οñι άναί ι υούι, οúοάο οι ñýò υόάο +νάεύεάοάε άεά ίά άι οάίεοάβ οόçi ιεúιç ç Ýí άάειç PROGR. 1 Ιί (Unύñει άί άναί οι ίσοço 1^ο οñι άνύι ι άοι ο).
- Ι ύού οί ο άί άάεδει ύι άί ι ο δεπεοñι ο 07 άοιρ οόά ρ άεάορ οόά οçi Ýí άάειç οço ρñάο εάού οçi ι οίβ εýεάοά ίά άί άναί οι εάβοάε ç οόοεάορ ι ά οι 1^ο οñυαναί ιά. Εύεά οι ñú οί ο δεýεάοάε ι εά υεñç οί ο άί άάεδει ύι άί ι ο δεπεοñι ο ç Ýí άάειç οι ο υναññι ο άοι ύί άοάε ρ άεάορ ι άοάε εάού 30 εάδοú.
- Δεýοάά εεύι ά ι εά οι ñú οι δεπεοñι 06 Νύει εός οι ο υναññι ο εάε ουί οñι άναί ι υούι, ι ύούο ροόά ίά άι οάίεοάβ οόçi ιεúιç ç Ýí άάειç PROGR. 1 OFF (Unύñει άοάί άναί οι ίσοço 1^ο οñι άνύι ι άοι ο).
- Ι ύού οί ο άί άάεδει ύι άί ι ο δεπεοñι ο 07 άοιρ οόά ρ άεάορ οόά οçi Ýí άάειç οço ρñάο εάού οçi ι οίβ εýεάοά ίά άοάί άναί οι εάβοάε ç οόοεάορ ι ά οι 1^ο οñυαναί ιά. Εύεά οι ñú οί ο δεýεάοάε ι εά υεñç οί ο άί άάεδει ύι άί ι ο δεπεοñι ο ç Ýí άάειç οι ο υναññι ο άοι ύί άοάε ρ άεάορ ι άοάε εάού 30 εάδοú.
- Ιά δεýοάοά οι δεπεοñι 06 Νύει εός οι ο υναññι ο εάε ουί οñι άναί ι υούι, οúοάο οι ñýò υόάο +νάεύεάοάε άεά ίά άι οάίεοάβ οόçi ιεúιç ç Ýí άάειç PROGR. 2 Ιί (Unύñει άί άναί οι ίσοço 2^ο οñι άνύι ι άοι ο).
- Ι ύού οί ο άί άάεδει ύι άί ι ο δεπεοñι ο 07 άοιρ οόά ρ άεάορ οόά οçi Ýí άάειç οço ρñάο εάού οçi ι οίβ εýεάοά ίά άί άναί οι εάβοάε ç οόοεάορ ι ά οι 2^ο οñυαναί ιά. Εύεά οι ñú οί ο δεýεάοάε ι εά υεñç οί ο άί άάεδει ύι άί ι ο δεπεοñι ο ç Ýí άάειç οι ο υναññι ο άοι ύί άοάε ρ άεάορ ι άοάε εάού 30 εάδοú.

- Per mezzo del pulsante basculante T7 aumentare o diminuire l'indicazione dell'orario al quale si desidera che con il 2° programma l'apparecchio s'attivi. Ogni volta che viene premuta un'estremità del pulsante basculante l'indicazione dell'orario aumenta o diminuisce di 30 minuti.
- Premere ancora una volta il pulsante T6 Impostazione dell'orario e dei programmi, in modo da far apparire a display l'indicazione **PROGR. 2 OFF** (Orario di disattivazione 2° programma).
- Per mezzo del pulsante basculante T7 aumentare o diminuire l'indicazione dell'orario al quale si desidera che con il 2° programma l'apparecchio si disattivi. Ogni volta che viene premuta un'estremità del pulsante basculante l'indicazione dell'orario aumenta o diminuisce di 30 minuti.
- Per tornare alla modalità di funzionamento normale è sufficiente premere il pulsante T6 tante volte quante ne bastano a far scomparire dal display le indicazioni ad esso relative.

- *Press the T6 Set Time and Program button again. **PROGR. 2 OFF** (the stop time of the 2nd program) is displayed.*
- *Act on the T7 swing button to increase or decrease the time when you want the 2nd program to stop. Every time either end of the swing button is pressed, the hour is increased or decreased by 30 minutes.*
- *To return to normal function mode, press the T6 button repeatedly until the relative indications disappear from the display.*

- À l'aide du bouton à bascule T7, augmenter ou diminuer l'indication de l'heure à laquelle vous souhaitez que l'appareil s'active avec le 2ème programme. Chaque fois que vous appuyez sur une extrémité du bouton à bascule, l'indication de l'heure augmente ou diminue de 30 minutes.
- Appuyer encore une fois sur le bouton T6 Configuration de l'heure et des programmes, de manière à ce que l'écran affiche l'indication **PROGR. 2 OFF** (Horaire de désactivation 2ème programme).
- À l'aide du bouton à bascule T7, augmenter ou diminuer l'indication de l'heure à laquelle vous souhaitez que l'appareil se désactive avec le 2ème programme. Chaque fois que vous appuyez sur une extrémité du bouton à bascule, l'indication de l'heure augmente ou diminue de 30 minutes.
- Pour revenir à la modalité de fonctionnement normale, il suffit d'appuyer sur le bouton T6 autant de fois qu'il le faut pour que l'écran n'affiche plus les indications correspondantes.

- *Die Taste T6 Eingabe der Uhrzeit und der Programme nochmals drücken, bis im Display die Anzeige **PROGR. 2 OFF** (Ausschaltzeit des 2. Programms) erscheint.*
- *Mit Hilfe des Kippschalters T7 die Uhrzeit einstellen, an der das Gerät mit dem 2. Programm zu arbeiten aufhören soll. Mit jedem Drücken einer Seite des Kippschalters wird die Stundenanzeige um 30 Minuten erhöht bzw. vermindert.*
- *Um zur normalen Betriebsart zurückzukehren, die Taste T6 solange drücken, bis die entsprechenden Angaben im Display verschwinden.*

3.14 ATTIVAZIONE E DISATTIVAZIONE DEI PROGRAMMI DI FUNZIONAMENTO (pulsante T11)

Una volta impostati i programmi di funzionamento possono essere attivati o meno a seconda delle necessità contingenti. L'attivazione può riguardare uno dei due programmi o entrambi. In particolare, ogni volta che si preme il pulsante T11 Attivazione dei programmi la situazione cambia come segue:

- Attivazione del solo 1° Programma.
- Attivazione del solo 2° Programma.
- Attivazione del 1° e del 2° Programma.
- Disattivazione di entrambi i programmi.

ENABLING AND DISABLING THE FUNCTION PROGRAMS (Button T11)

The function programs can be enabled or disabled according to necessity. Either one or both programs can be enabled.

In particular, every time the T11 Enable Program button is pressed the situation changes as follows:

- *The 1st program is enabled.*
- *The 2nd program is enabled.*
- *The 1st and 2nd Programs are enabled.*
- *Both Programs are disabled.*

ACTIVATION ET DÉSACTIVATION DES PROGRAMMES DE FONCTIONNEMENT (bouton T11)

Il est possible d'activer ou non les programmes de fonctionnement en fonction des nécessités contingentes. L'activation peut concerner aussi bien l'un des deux programmes que les deux ensemble.

En particulier, à chaque enfoncement du bouton T11, Activation des programmes, la situation change comme suit :

- Activation du 1er Programme uniquement.
- Activation du 2ème Programme uniquement.
- Activation du 1er et du 2ème Programme.
- Désactivation des deux programmes.

DIE AKTIVIERUNG UND DESAKTIVIERUNG DER FUNKTIONSPROGRAMME (Taste T11)

Die Funktionsprogramme können nach Bedarf aktiviert bzw. deaktiviert werden. Es können entweder beide Programme oder nur eines des beiden aktiviert werden. Bei jedem Drücken der Taste T11 Programmaktivierung ändert sich die Situation folgendermaßen:

- *Aktivierung des 1. Programms.*
- *Aktivierung des 2. Programms.*
- *Aktivierung des 1. und 2. Programms.*
- *Desaktivierung beider Programme.*

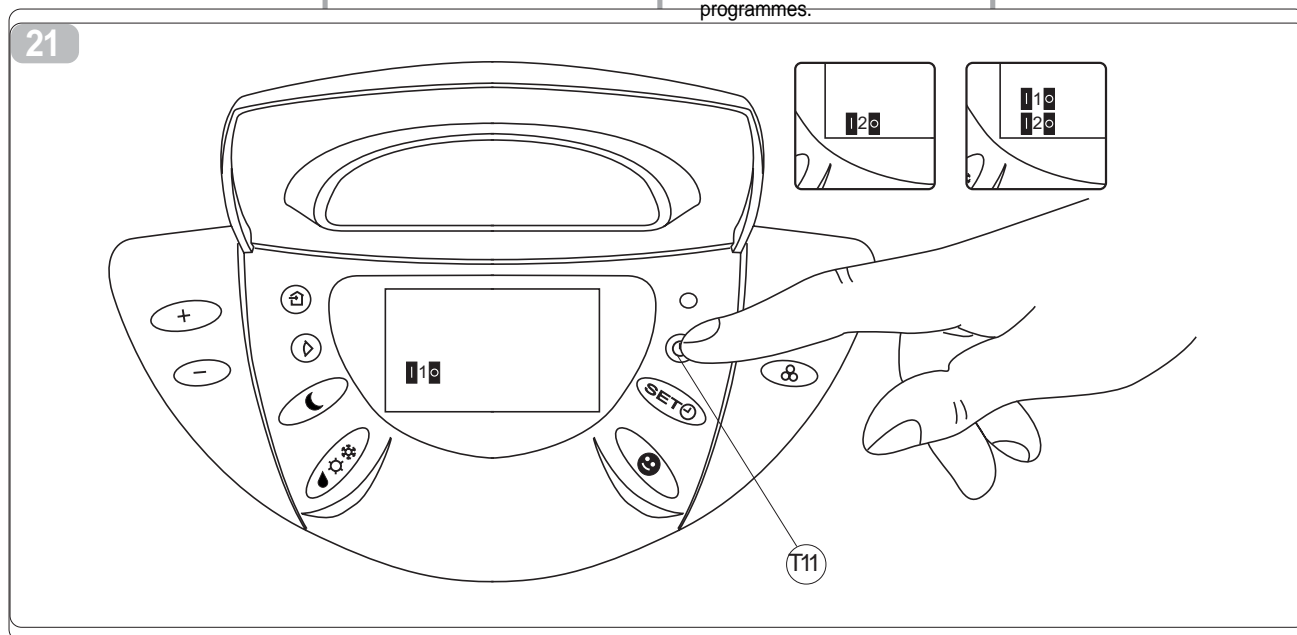

- Presionar nuevamente el pulsador T6 Configuración del horario y de los programas, de manera tal que aparezca en el visualizador la indicación **PROGR. 2 OFF** (Horario de desactivación del 2º programa).
- Mediante el pulsador basculante T7 aumentar o disminuir la indicación del horario al cual se desee que con el 2º programa el equipo se desactive. Cada vez que se presione un extremo del pulsador basculante la indicación del horario aumentará o disminuirá de 30 minutos.
- Para volver al modo de funcionamiento normal será suficiente presionar el pulsador T6 tantas veces cuanto será necesario para hacer desaparecer del visualizador las indicaciones relativas al mismo.

ACTIVACION Y DESACTIVACION DE LOS PROGRAMAS DE FUNCIONAMIENTO (pulsador T11)

Los programas de funcionamiento se pueden activar o no según las necesidades del caso. La activación puede concernir uno de los dos programas o ambos.

En particular, cada vez que se presione el pulsador T11 Activación de los programas la situación cambiará como sigue:

- Sólo se Activa el Primer Programa.
- Sólo se Activa el Segundo Programa.
- Sólo se Activa el Primer y el Segundo Programa.
- Se Desactivan ambos programas.

- Carregar mais uma vez no botão T6 Configuração do horário e dos programas, de modo que apareça no display a indicação **PROG. 2 OFF** (Horário de desactivação do 2º Programa).
- Com o botão basculante T7 aumentar ou diminuir a indicação do horário no qual se deseja que o aparelho se desactive com o 2º programa. Cada vez que for pressionada uma extremidade do botão basculante, a indicação do horário irá aumentar ou diminuir de 30 minutos.
- Para voltar à modalidade de funcionamento normal será suficiente carregar no botão T6 tantas vezes quantas as necessárias para fazer desaparecer do display as indicações respectivas.

ACTIVAÇÃO E DESACTIVAÇÃO DOS PROGRAMAS DE FUNCIONAMENTO (Botão T11)

Uma vez configurados, os programas de funcionamento podem ser activados ou não conforme as necessidades. A activação pode ser relativa a um dos dois programas ou a ambos. Em particular, cada vez que se carrega no botão T11 Activação dos programas, a situação muda da seguinte forma:

- Activação apenas do 1º Programa.
- Activação apenas do 2º Programa.
- Activação do 1º e do 2º Programa.
- Desactivação de ambos os programas.

- De drukknop T6 voor de instelling van de juiste tijd en de programma's nogmaals indrukken tot het bericht **PROGR. 2 OFF** op de display verschijnt (tijdstip van uitschakeling van het 2e programma).
- Met behulp van de tuimelschakelaar T7 de aanduiding op de display van de tijd waarop u wenst dat het 2e programma onderbroken wordt, vermeerderen of verminderen. Telkens als u een zijde van de tuimelschakelaar indrukt zal de tijdsaanduiding met 30 minuten toe- of afnemen.
- Om terug te keren naar de gewone werkwijze de drukknop T6 net zo vaak indrukken tot betreffende aanwijzingen van de display verdwijnen.

DE WERKINGSPROGRAMMA'S IN- EN UITSCHAKELEN (drukknop T11)

De werkkingsprogramma's kunnen afhankelijk van de voorkomende behoefte ingeschakeld worden. Het is mogelijk om één programma of beide programma's in te schakelen. In het bijzonder zal iedere keer dat u de drukknop T11 voor de inschakeling van de programma's indrukt de situatie als volgt veranderen:

- Inschakeling van alleen het 1e programma.
- Inschakeling van alleen het 2e programma.
- Inschakeling van het 1e en het 2e programma.
- Uitschakeling van beide programma's.

- Δεΰοά άέυί ά ίεά όϊ ηΰ όϊ δέπεόηϊ 06 Νγείεός όϊ ό υήάηϊ ό έάέ όύϊ όηϊ άηάϊ ι 0ουϊ , ι γούο βόά ίά άϊ όάίεόάβ όόçϊ ιέυίç ç Υί άάίç **PROGR. 2 OFF** (Unúηεί άδάϊ άηάϊ όϊ ιçόçò 2^ο όηϊ άηΰι ι άόϊ ό).
- Ι γού όϊ ό άί άάέδεί γι άί ι ό δέπεόηϊ ό 07 άόι βόά β άέάόβ βόά όçϊ Υί άάίç όçò βηάδ έάόΰ όçϊ ι όϊ έά έΰέάό ίά άδάϊ άηάϊ όϊ έάβόάε ç όόέάόβ ι ά όϊ 2^ο όηΰάηάϊ ά. Έΰέά όϊ ηΰ όϊ ό δέΰάόάέ ίέά ΰέηç όϊ ό άί άάέδεί γι άί ι ό δέπεόηϊ ό ç Υί άάίç όϊ ό υήάηϊ ό άόϊ ΰι άάέ β άέάόβ ί άάέ έάόΰ 30 έάδóΰ.
- Άέά ίά άδέόόηΰάόά όόϊ ί έάί ίί έέυ όηΰ όϊ έάέοϊ όηάβό άηέάβ ίά δέΰάόά όϊ δέπεόηϊ 06 όούόά όϊ ηΰ όόά άηεί γί άέά ίά άί άόάί έόόϊ γί άδΰ όçϊ ιέυίç ι έ ό-άέέΰό ίά άόούϊ άί άάηϊ άέο.

ΑΙ ΑΝΑΙ ΔΙ ΕÇÇ ΕΑΙ ΑΔΑΙ ΑΝΑΙ ΔΙ ΕÇÇ ΟΰΙ Δ Ν Ϊ Α Ν Α Ϊ Ι Α Ο ΰ Ι ΕΑΤΟΙ ΟΝΑΕΑΟ (Δέπεόηϊ 011)

Άόϊ γ ηέι έόόϊ γί όά όηϊ άηΰι ι άόά έάέοϊ όηάβό ι όϊ ηΰ γί ίά άί άηάϊ όϊ έçεί γί β ίά άδάϊ άηάϊ όϊ έçεί γί άί ΰεί άά ι ά έέό έάόΰ έάηηϊ γό άί ΰάέάδ. Ç άί άηάϊ όϊ ιçόç ι όϊ ηάβ ίά άόϊ ηΰ Υί ά έέ όύϊ άγϊ όηϊ άηάϊ ι 0ουϊ β έάέ όά άγϊ . Άέάέυόάηά, έΰέά όϊ ηΰ όϊ ό δέΰάόάέ όϊ δέπεόηϊ 011 Αί άηάϊ όϊ ιçόç όύϊ όηϊ άηάϊ ι 0ουϊ , ç έάόΰόόάόç άέέΰάάέ άέί έϊ γέυόδ:

- Αί άάϊ όϊ ιçόç ι ύί ι όϊ ό 1^ο Δηϊ άηΰι ι άόϊ ό.
- Αί άάϊ όϊ ιçόç ι ύί ι όϊ ό 2^ο Δηϊ άηΰι ι άόϊ ό.
- Αί άάϊ όϊ ιçόç όϊ ό 1^ο έάέ όϊ ό 2^ο Δηϊ άηΰι ι άόϊ ό.
- Άδάϊ άηάϊ όϊ ιçόç έάέ όύϊ άγϊ όηϊ άηάϊ ι 0ουϊ .

3.15

RESETTAGGIO DI TUTTE LE FUNZIONI DEL TELECOMANDO (pulsante T10)

Premendo il pulsante T10 vengono resettate tutte le impostazioni del telecomando. Così facendo si annullano tutte le impostazioni orarie del timer ed il telecomando si porta nello stato di default. Inoltre premendo il pulsante T10 appaiono sul display tutte le indicazioni possibili, rendendo possibile la verifica dell'integrità del display stesso.

RESETTING ALL REMOTE CONTROL FUNCTIONS (Button T10)

Press the T10 button to reset all remote control settings. By doing this, all the timer settings are cancelled and the remote control returns to its default settings. To check the integrity of the display, press the T10 button and every possible symbol is displayed.

REMISE À ZÉRO DE TOUTES LES FONCTIONS DE LA TÉLÉCOMMANDE (bouton T10)

Appuyer sur le bouton T10 pour remettre à zéro toutes les configurations de la télécommande. Ainsi faisant, toutes les configurations d'horaires du minuteur sont annulées et la télécommande adopte un état de défaut. En appuyant de plus sur le bouton T10, l'écran affiche toutes les indications possibles permettant ainsi le contrôle du bon fonctionnement de l'écran lui-même.

RESET ALLER FUNKTIONEN DER FERNBEDIENUNG (Taste T10)

Durch Drücken der Taste T10 werden alle Funktionen der Fernbedienung zurückgestellt. Dadurch werden alle Uhrzeitangaben des Timers gelöscht, und die Fernbedienung geht auf die Defaultwerte zurück. Außerdem erscheinen beim Drücken der Taste T10 alle Angaben auf dem Display, sodass es möglich ist, die Integrität des Displays zu überprüfen.

3.16

GESTIONE DELL'APPARECCHIO IN CASO DI NON DISPONIBILITÀ DEL TELECOMANDO

In caso di smarrimento del telecomando, esaurimento delle batterie o suo guasto l'apparecchio può essere fatto funzionare solo in modo Automatico agendo sul tasto della consolle che è lo stesso che deve essere usato per l'azzeramento della spia di pulizia dei filtri. Per attivare la funzione "Automatico" premere per 5 secondi, mediante un oggetto appuntito, il microtasto di servizio situato sotto il foro sulla consolle (fig.7 rif. 1). L'iniziale lampeggio di tutti i led presenti sulla consolle indica che la funzione è attiva. Per ripristinare il normale funzionamento sotto l'autorità del telecomando è necessario impartire qualunque comando tramite il telecomando stesso, una volta che sia tornato disponibile.

HOW TO MANAGE THE APPLIANCE WITHOUT THE REMOTE CONTROL

If it is not possible to use the remote control either because it has been lost, has malfunctioned or the batteries are flat, the appliance can only be used in Automatic mode by acting on the button on the control panel (the same used to zero set the filter cleaning pilot lamp). To activate the "Automatic" function, press the service microkey located under the hole on the control panel for 5 seconds, using a pointed object (fig.7 ref. 1). When all the LEDs on the control panel start to flash, this indicates that "Automatic" function has been enabled. To restore normal remote control function, press any button on the remote control when the remote control becomes newly available.

GESTION DE L'APPAREIL EN CAS DE TÉLÉCOMMANDE NON DISPONIBLE

En cas de perte ou de détérioration de la télécommande ou en cas de déchargement des piles, il est possible de ne faire fonctionner l'appareil qu'en mode Automatique au moyen de la touche située sur la consolle, c'est-à-dire celle qui est utilisée pour remettre à zéro le voyant de nettoyage des filtres. Pour activer la fonction "Automatique", appuyer pendant 5 secondes avec un objet pointu sur la microtouche de service située sous l'orifice sur la consolle (fig.7 réf. 1). Le clignotement initial de toutes les leds de la consolle indique l'activation effective de la fonction. Pour rétablir le fonctionnement normal géré par la télécommande, il est nécessaire de donner quelques commandes au moyen de la télécommande dès que celle-ci est de nouveau disponible.

DIE STEUERUNG DES GERÄTES OHNE FERNBEDIENUNG

Im Fall, dass die Fernbedienung verloren geht, defekt ist oder die Batterien leer sind, kann das Gerät nur im Automatikbetrieb arbeiten; dazu wird dieselbe Taste auf der Konsole gedrückt, die auch dazu dient, die Kontrolllampe der Filterreinigung zurückzusetzen. Um den "Automatikbetrieb" zu aktivieren, mit einem spitzen Gegenstand 5 Sekunden lang die Servicemikrotaste unter dem Loch auf der Konsole drücken (Abb.7 Bez. 1). Wenn alle auf der Konsole vorhandenen Kontrolllampen zu blinken beginnen, heißt das, dass die Funktion aktiviert ist. Um wieder auf die normale Betriebsart mit der Fernbedienung zurückzukehren, wird irgendein Befehl über die Fernbedienung eingegeben.

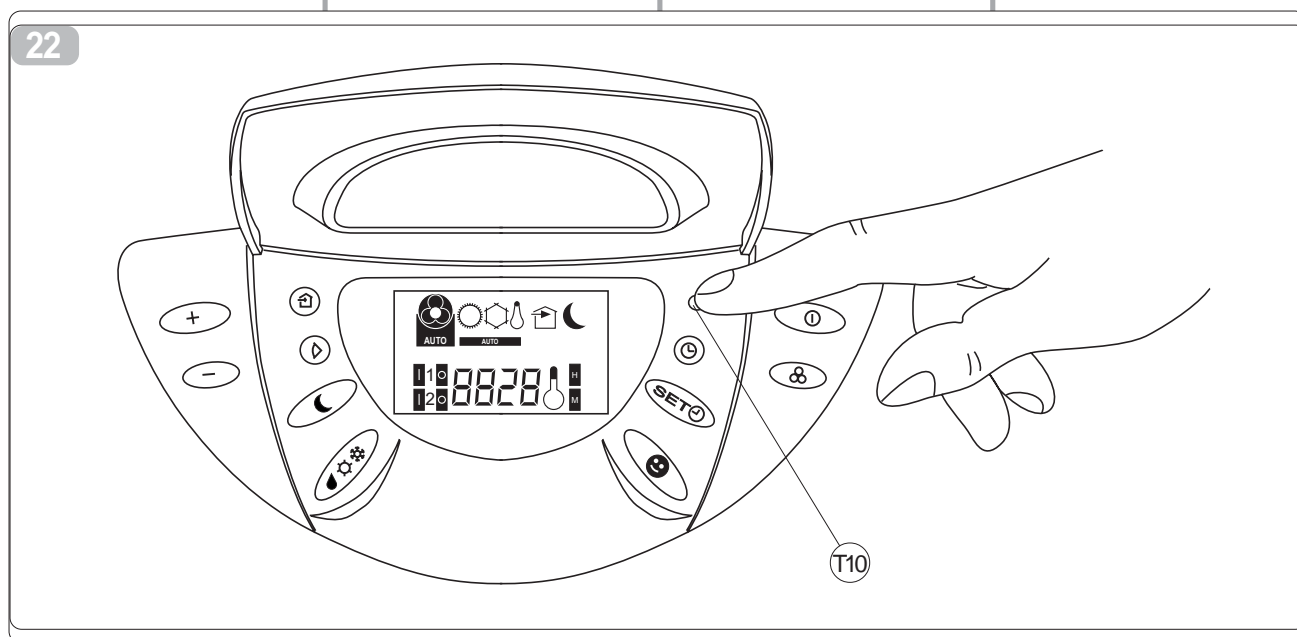

RESEAJUSTE DE TODAS LAS FUNCIONES DEL TELEMANDO (pulsador T10)

Si se presiona el pulsador T10 se reajustarán todas las configuraciones del telemando. De este modo se anulan todas las configuraciones horarias del temporizador y del telemando y se pone en el estado de default. Además, al presionar el pulsador T10 aparecerán en el visualizador todas las indicaciones posibles, de este modo se podrá verificar la integridad de dicho visualizador.

CONDUCCION DEL EQUIPO EN EL CASO DE NO DISPONER DEL TELEMANDO

En el caso de perderse el telemando, agotamiento de las baterías o averías en el equipo sólo se podrá hacer funcionar en Automático interviniendo sobre la tecla que está en el panel de mandos que es la misma que se deberá utilizar para poner a cero el indicador luminoso para la limpieza de los filtros.

Para activar la función "Automático", pulsar durante 5 segundos con un objeto puntiagudo en la micro tecla de servicio situada debajo del orificio (fig.7 ref. 1).

El parpadeo inicial de todas las luces indicadoras que están en el panel de mandos indica que la función está activada.

Para volver a restablecer el funcionamiento normal con el telemando será necesario activar cualquier comando mediante dicho telemando, una vez que sea nuevamente disponible.

REAJUSTE DE TODAS AS FUNÇÕES DO TELECOMANDO (Botão 10)

Carregando no botão T10, serão reajustadas todas as configurações do telecomando. Desta forma, anulam-se todas as programações horárias do timer e o telecomando ficará no estado de default. Além disso, carregando no botão T10 aparecem no display todas as indicações possíveis, permitindo um controlo da integridade do próprio display.

GESTÃO DO APARELHO EM CASO DE NÃO DISPONIBILIDADE DO TELECOMANDO

Em caso de perda do telecomando, de pilhas descarregadas ou de avaria do mesmo, o aparelho poderá funcionar somente na modalidade Automática, utilizando a tecla do painel de comandos que é a mesma que deve ser utilizada para colocar a zero o indicador de limpeza dos filtros.

Para activar a função "Automático" pressionar durante 5 segundos, com um objecto pontiagudo, a microtecla de funcionamento situada abaixo do furo no painel de comandos (fig. 7 ref. 1).

A intermitência inicial de todos os indicadores luminosos (led) presentes no painel de comandos indica que a função está activa.

Para restabelecer o normal funcionamento com o telecomando, será necessário dar alguns comandos com o telecomando, uma vez que este esteja novamente disponível.

RESETTEN VAN ALLE FUNCTIES VAN DE AFSTANDSBEDIENING (drukknop T10)

Als u de drukknop T10 indrukt zullen alle instellingen van de afstandsbediening gereset worden. Op die manier worden alle tijdsinstellingen van de timer geannuleerd en neemt de afstandsbediening de standaard status in. Na het indrukken van de drukknop T10 zullen verder alle mogelijke aanduidingen op de display verschijnen, hetgeen het mogelijk maakt om te controleren of de display zelf intact is.

BEDIENING VAN HET APPARAAT ZONDER DE AFSTANDSBEDIENING

Als de afstandsbediening stuk of zoek is of als de batterijen op zijn kan het apparaat uitsluitend op de automatische stand functioneren met behulp van dezelfde toets op het bedieningspaneel die ook dient voor de nulstelling van het controlelampje voor het reinigen van de filters.

Om de functie "Automatisch" te activeren moet u de micro-servicetoets onder het gat in het bedieningspaneel 5 seconden lang met een puntig voorwerp ingedrukt houden (fig. 7 ref. 1).

Het aanvankelijke knipperen van alle leds op het bedieningspaneel geeft aan dat de functie actief is.

Om de normale werking met behulp van de afstandsbediening te herstellen moet u, zodra die weer beschikbaar is, met de afstandsbediening zelf een willekeurige opdracht geven.

ΑΔΑΪ ΑΟΪ ΝΑ Ϊ ΕΪΪ ΟΪΪ Ε ΑΕΟΪ ΟΝΑΕΪΪ ΟΪ Ο ΟÇΕΑ×ΑΕΝΕΟΟÇΝΕΪ Ο (ðèþèõñì Ô10)

ÐèÝáì í óáð õì ðèþèõñì Ô10 àìí áðáè áðáí áóìí ñÙ ùèùí òùí àñ+èèþí ñòèì ìðáùí òì õ ççéá=àèñèóóçñìí ò. ÈáóÙ áðóóí òíí òñùòì àèì çááí ìáì í óáè ùèáð ìè ñòèì ìðáèð òì õ ñì èí àéí ý èáè òì ççéá=àèñèóóçñìí àðèóòñÝòáè òóçí òñì ñòèì èòì Ýí ç èáóÙ óóáóç. Àðìóçð ðèÝáì í óáð õì ðèþèõñì Ô10 àì óáí ìáì í óáè òóçí í èùí ç ùèáð ìè áðí áóÝò áí ááì àèð, èáèèóóçí óáð áðí áðþ òçí áðáèþèáðóç òçð áéáñáèùóçóáð òçð ìáèáð òçð ì èùí çð.

ΑΕΪ×ΑΕΝΕΟÇ ΟÇΟ ΟΟΟΕΑΟÇ ΟΟÇΪ ÐΑΝÈÐΟΪΟÇ ÐΪ Ο ΟΪ ΟÇΕΑ×ΑΕΝΕΟΟÇΝΕΪ ΑΑΪ ΑΕΪ ΑΕ ΑΕΑΕΑΟÈΪ Ϊ

Οóçí ðáñìðòóóç áðþèáèáð òì õ ççéá=àèñèóóçñìí ò, àèóòñòèóóç òùí ì ðáðáñèþí òì õ þ àèÙáçð, ç òóóèáðþ ì òì ñáì í á èáòì òñááì ì ùí í èáóÙ òñùòì. Àðóóì áóì áðáì ááì í í óáð òóì ðèþèõñì òçð èí ì óùèáð òì õ áìí àè òì ìáèí òì õ èá òñÝðáè í á -ñçóèì ì òì èçèáð àèá òçí áðáí áñáì òì ìçóç òçð òùóáèí þò Ýí ááèí çð àèá òì í èáèáñèòì ù òùí òìèòñùí. Àèá í á áí áñáì òì èþóáðá òç èáèòì òñááá «Àðóóì áóì» ðèÝóóá èéá 5 ááðóáñùèáðóá, í á Ýí á áè-ì çñù áí èèèáì áí ì, òì ì èèñì ðèþèõñì òÝñáèð òì õ àñìóèáðáè òì òì èáðóçí Ýí ì èÙòùí áðù òçí ì ðþ òóçí èí í óùèá (àèùí á 7, áí áóìí ñÙ 1).

Ç àñ+èèþ áí áñáì òì ìçóç ùèùí òùí òùóáèí þí áí ááì áùí òì õ àñìóèí í óáè òóçí èí í óùèá ááì-í áè ùòè ç èáèòì òñááá áìí àè áí áñáì òì èçí Ýí ç. Àèá í á áðáí áóÝñáðá òçí èáí í í èèþ èáèòì òñááá í á èèð áí òì èÝò òì õ ççéá=àèñèóóçñìí ò -ñáèÙæáðáè í á òóÝèí áð ì òì èááþòì òá áí òì èþ ì Ýóù òì õ ççéá=àèñèóóçñìí ò ì ùèð áðóóì áìí àè òÙèè áèáèÝóòì ì.

3.17 CONTROLLO DELLA DIREZIONE DEL FLUSSO D'ARIA

Il flusso dell'aria può essere controllato in senso verticale agendo sulle alette per la deviazione. (Fig. 23).

CONTROLLING THE AIR FLOW DIRECTION

The direction of the airflow can be controlled vertically by acting on the louvers (fig. 23).

CONTRÔLE DE LA DIRECTION DU DÉBIT D'AIR

Il est possible de contrôler le débit d'air dans le sens vertical en agissant sur les ailettes de déviation (fig. 23).

DIE AUSRICHTUNG DER LUFTSTRÖMUNG

Der Luftstrom kann senkrecht durch Verstellen der Umlenklappen ausgerichtet werden (Abb. 23).

3.18 TRASPORTO DEL CLIMATIZZATORE

Deve avvenire in posizione verticale. In caso di trasporto in posizione orizzontale attendere almeno un'ora prima di riavviarlo. Prima di effettuare il trasporto scaricare completamente l'acqua di condensa aprendo il tappo (fig. 2-4).

HOW TO TRANSPORT THE CONDITIONER

The conditioner must be kept upright during transport. If it is transported in a horizontal position, wait at least one hour before starting it. Prior to transport, always open the plug (fig. 2-4) and drain all the condensation.

TRANSPORT DU CLIMATISEUR

Il doit se faire en position verticale. Dans le cas de transport en position horizontale, attendre au moins une heure avant de le mettre en marche. Avant d'effectuer le transport, vidanger complètement la condensation en enlevant le bouchon (Fig. 2-4).

TRANSPORT DER KLIMAANLAGE

Die Klimaanlage muß in aufrechter Stellung transportiert werden. Wird sie in liegender Stellung transportiert, muß vor dem ersten Einschalten mindestens eine Stunde abgewartet werden. Vor dem Transport erst das Kondenswasser vollständig ablassen. Dazu den Stöpsel entfernen (Abb. 2-4).



Avvertenza:

Trasporto del climatizzatore su pavimenti delicati:

- scaricare completamente l'acqua di condensa aprendo il tappo (fig. 2-4);
- facendo leva sulle ruote posteriori spostare il climatizzatore sollevando le ruote anteriori.

Caution:

To move the air conditioner over fragile flooring:

- drain all the condensation water by opening the plug (fig. 2-4);
- by levering on the rear wheels, lift the front wheels and move the air conditioner.

Recommandation:

Déplacement du climatiseur sur sols délicats:

- évacuer complètement l'eau de condensation en retirant le bouchon prévu à cet effet (fig. 2-4);
- en faisant levier sur les roues postérieures, déplacer le climatiseur en soulevant les roues antérieures.

Hinweis:

Transport des Klimagerätes auf empfindlichen Fußböden:

- den Stopfen öffnen und das Kondenswasser völlig ablaufen lassen (Abb. 2-4);
- durch Aufstützen auf die Hinterräder die Vorderräder anheben und das Klimagerät fortbewegen.

23

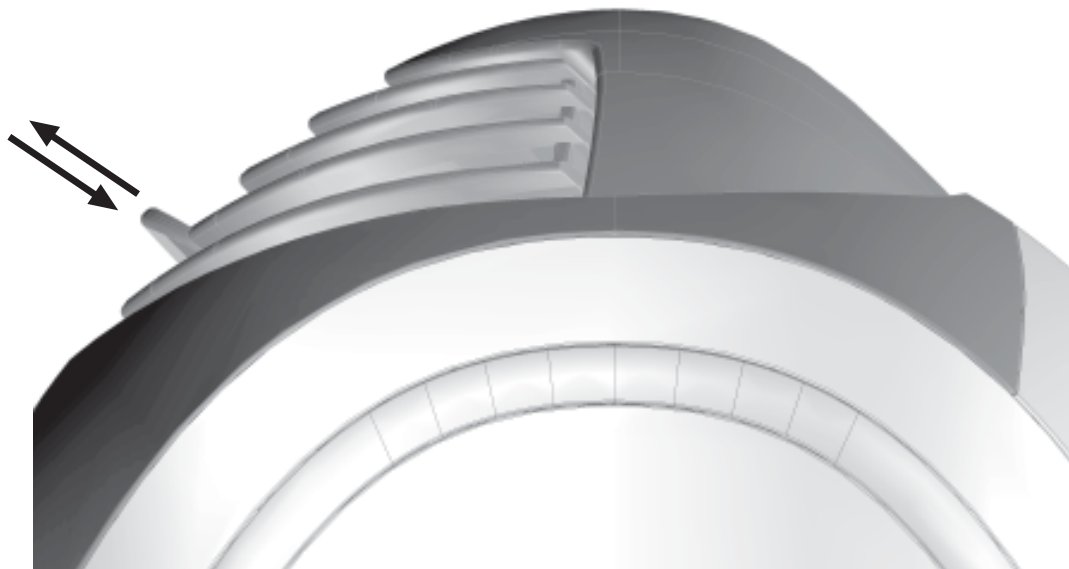

CONTROL DE LA DIRECCION DEL FLUJO DE AIRE

El flujo de aire se puede controlar en sentido vertical interviniendo sobre las aletas para la desviación. (fig. 23)

TRANSPORTE DEL CLIMATIZADOR

Hay que realizar el transporte en posición vertical. En caso de transporte en posición horizontal esperar al menos una hora antes de ponerlo en marcha. Antes de efectuar el transporte vaciar completamente el agua de la condensación abriendo la tapa (fig. 2-4).

Advertencia:

Transporte del climatizador sobre pavimentos delicados:

- Abrir el tapón para descargar completamente el agua de condensación (fig. 2-4).
- Haciendo palanca en las ruedas traseras, desplazar el climatizador levantando las ruedas delanteras.

CONTROLO DA DIRECÇÃO DO FLUXO DO AR

O fluxo de ar pode ser controlado no sentido vertical, agindo sobre as aletas de oscilação para o desvio. (Fig. 23).

TRANSPORTE DO CLIMATIZADOR

Deve ser feito em posição vertical. Em caso de transporte em posição horizontal esperar pelo menos uma hora antes de o pôr em funcionamento. Antes de efectuar o transporte descarregar completamente a água de condensação abrindo a tampa (fig. 2-4).

Advertência:

Transporte do climatizador sobre pavimentos delicados:

- descarregar completamente a água de condensação abrindo a tampa (fig. 2-4);
- exercendo força sobre as rodas posteriores deslocar o climatizador levantando as rodas anteriores.

REGELING VAN DE LUCHTSTROOMRICHTING

De luchtstroom kan in verticale richting geregeld worden door de luchtgeleidelamellen te verstellen (fig. 23).

TRANSPORT VAN DE AIRCONDITIONER

De airconditioner moet rechtop verplaatst worden. Als de airconditioner liggend verplaatst wordt dan moet u minimaal één uur wachten voordat u de airconditioner in werking kunt stellen. Alvorens de airconditioner te gaan verplaatsen moet u het condenswater eerst helemaal weg laten lopen door de dop (fig. 2-4) open te draaien.

Waarschuwing:

Transport van de airconditioner op kwetsbare vloeren:

- laat het condenswater er volledig uit stromen door de dop open te draaien (fig. 2-4);
- duw om de airconditioner te verplaatsen op de achterwielen en til de voorwielen op.

ÀÈÄÄ×Ī Ó ÔÇÓ ÈÁÒÄÏÈÓĪ ÓÇÓ ÔÇÓ ÑĪ ÇÓ ÔĪ Ô ÄÄÄÄ

Ç ñĪ Ç òĪ ò áŸná ĩ òĪ ñáĪ í á àèää-èää óóĪ í èáòáèüñòçĪ ÛĪĪ í á äðàĪ äáĪ í í óáð óòèð ðòŸñòääð èáòáèüŸí óáüò (àèèŸí á 23).

Ī ÄÖÄÖĪ ÑÄ ÖĪ Ö ÈÈĪ ÄÖÈÓÈĪ Ö

ÈñŸðàè í á äĪ í äóáè èñáòþĪ óáò òĪ èèè äóèóòèèü óá èáòáèüñòç èŸç. Óá ðññðòùç òĪ ò ç Ī äóáöĪ ñŪ ŸáĪ á èñáòþĪ óáò òĪ èèè äóèóòèèü Ī ñèèĪ í òĪ ùò í á ðññèĪ ŸĪ äóá òĪ èèŪ-éóòĪ Ī Īá þná ðñĪ òĪ Ÿ í á òĪ áĪ áñáĪ òĪ èþóáóá. ÈñèĪ áðü òçĪ Ī äóáöĪ ñŪ í á èèèáĪ þóáòá uèĪ òĪ í áñü òçð áöŸáñáĪ óçð áĪ Ī ĪáĪ í óáð òĪ ðþĪ á (àèè. 2-4).

ÈñĪ ääĪ òĪ Īçç:

Ī äóáöĪ ñŪ òĪ ò èèè äóèóòèèĪ Ÿ óá äóáðèççóá ðáòþĪ áóá:

- í á àèèáĪ þóáòá uèĪ òĪ í áñü òçð áöŸáñáĪ óçð áĪ Ī ĪáĪ í óáð òĪ ðþĪ á (àèè. 2-4).
- çòþĪ Ī í óáò èèð Ī ðñĪ óòèĪ Ÿò ñüääð òĪ ò èèè äóèóòèèĪ Ÿ Ī äóáèèĪ þóáòá òĪ óòèð ŸðèóèáĪ ñüääð.



3.19

MANUTENZIONE PERIODICA**ROUTINE MAINTENANCE****ENTRETIEN PERIODIQUE****REGELMÄSSIGE WARTUNG**

Prima di eseguire qualsiasi operazione di manutenzione scollegare sempre la spina.

Always remove the plug from the socket before carrying out any type of maintenance.

Avant d'effectuer une opération d'entretien quelconque, débrancher toujours la fiche de la prise de courant.

Vor jedem Wartungseingriff stets den Netzstecker ziehen.

3.20

PULIZIA DEI FILTRI DELL'ARIA**HOW TO CLEAN THE AIR FILTERS****NETTOYAGE DES FILTRES A AIR****REINIGUNG DER LUFTFILTER**

Per garantire una efficace filtrazione dell'aria interna ed un buon funzionamento del Vostro climatizzatore è indispensabile pulire periodicamente i filtri dell'aria. La segnalazione della necessità di questa importante operazione di manutenzione, viene segnalata dopo un congruo periodo di funzionamento, dalla accensione lampeggiante di un led verde (3) presente sulla consolle di segnalazione (fig 7).

Spegnere il climatizzatore premendo, mediante un oggetto appuntito, il microtasto di servizio situato sotto il foro sulla consolle. Sfilare i filtri dal climatizzatore come indicato nelle figure 24 e 25.

Il filtro deve essere lavato tramite un getto d'acqua rivolto nella direzione opposta a quella di accumulo della polvere. Nel caso di sporco particolarmente difficile da togliere (come unto o incrostazioni di altro tipo) è necessario immergere preventivamente il filtro stesso in una soluzione di acqua e detersivo neutro.

Prima di reinserire il filtro è opportuno scuoterlo per eliminare l'acqua accumulata durante il lavaggio.

To ensure the indoor air is filtered correctly and to guarantee that your air conditioner runs efficiently, it is vital to clean the air filters regularly.

When the appliance has been in use for a certain amount of time, the green LED (3) on the control panel (fig. 7) starts to flash indicating that it is time to clean the air filters.

To extinguish the air conditioner pressing, by means of a pointed object, the microkey of service situated under the hole on the console. To unthread the filters from the air conditioner like show in the figures 24 and 25.

Wash the filters with a water jet aimed at the side opposite the accumulation of dust. If the dirt is particularly difficult to remove (such as grease or other types of deposit), first immerse the filter in a solution of water and a neutral detergent. Shake off any water before reinserting the filters.

Pour garantir une filtration efficace de l'air intérieur ainsi qu'un bon fonctionnement de votre climatiseur, il est indispensable de nettoyer périodiquement les filtres d'air.

Au bout d'une longue période de fonctionnement, le clignotement de la led verte (3), située sur la console de signalisation (fig. 7), signale la nécessité de cette importante opération d'entretien.

Éteindre le climatiseur en appuyant avec un objet pointu sur la microtouche de service située sous l'orifice sur la console. Extraire les filtres du climatiseur de la façon indiquée sur les figures 24 et 25. Laver le filtre avec un jet d'eau dirigé dans le sens contraire à celui d'accumulation de la poussière. En cas de saletés particulièrement difficiles à éliminer (telle que la graisse ou toute autre incrustation), il est nécessaire de plonger préalablement le filtre dans une solution d'eau et de produit détersif neutre.

Avant de remettre le filtre, le secouer pour éliminer l'eau accumulée durant le nettoyage.

Um eine gute Filtration der Raumluft und einen optimalen Betrieb Ihres Gerätes zu gewährleisten, müssen die Luftfilter regelmäßig gereinigt werden. Der Zeitpunkt, wann diese wichtige Wartungsarbeit durchgeführt werden muss, wird nach der entsprechenden Betriebszeit durch das Aufblinken der grünen Kontrolllampe (3) auf der Anzeigekonsolle (Abb. 7) angezeigt.

Die Klimaanlage ausschalten, indem mit einem spitzen Gegenstand die Servicemikrotaste unter dem Loch auf der Konsole gedrückt wird. Die Filter entsprechend der Darstellung auf den Abbildungen 24 und 25 aus der Klimaanlage herausziehen.

Das Filter wird ausgewaschen, indem man die der Schmutzschicht gegenüber liegende Seite unter einen Wasserstrahl hält. Ist es sehr stark verschmutzt (z.B. mit Fett oder andersartigen Ablagerungen), sollte es vorher in einer neutralen Seifenlösung eingeweicht werden. Schütteln Sie das Filter aus, bevor Sie es wieder einsetzen, um das Waschwasser zu entfernen.

24



MANTENIMIENTO PERIÓDICO

Antes de realizar cualquier operación de mantenimiento desenchufar siempre el aparato.

LIMPIEZA DE LOS FILTROS DE AIRE

Para garantizar una eficaz filtración del aire interno y un buen funcionamiento de Vuestro acondicionador es indispensable que se limpien periódicamente los filtros de aire. La señalación de la necesidad de esta importante operación de mantenimiento será indicada después de un congruo período de funcionamiento, mediante el encendido de la luz indicadora verde (3) que está en el panel de mandos de señalación (fig. 7).

Apagar el climatizador pulsando con un objeto puntiagudo en la micro tecla de servicio situada debajo del orificio que se encuentra en la consola. Extraer los filtros del climatizador tal como se indica en las figuras 24 y 25.

El filtro se deberá lavar mediante un chorro de agua dirigido en la dirección opuesta a aquella de acumulación de los polvos.

Si existieran suciedades particularmente difíciles de quitar (como grasa o incrustaciones de otro tipo) se deberá sumergir dicho filtro en una solución de agua y detergente neutro.

Antes de volver a introducir el filtro se deberá sacudir para eliminar el agua acumulada durante el lavado.

MANUTENÇÃO PERIÓDICA

Antes de fazer qualquer operação de manutenção desligar sempre a ficha.

LIMPEZA DOS FILTROS DO AR

Para garantir uma eficaz filtragem do ar interno e um bom funcionamento do climatizador, é indispensável limpar periodicamente os filtros do ar.

A necessidade de efectuar esta importante operação de manutenção é assinalada após um determinado período de funcionamento, pelo acendimento intermitente de um led verde (3) presente no painel de comandos de sinalização (fig. 7).

Desligar o climatizador pressionando, com um objecto pontiagudo, a microtecla de funcionamento situada abaixo do furo no painel de comandos. Desencaixar os filtros do climatizador como indicado nas figuras 24 e 25. O filtro deve ser lavado com um jacto de água dirigido no sentido oposto ao da acumulação de poeira. Em caso de sujidade particularmente difícil de remover (como gordura ou incrustações de outros tipos) será necessário imergir preventivamente o filtro numa solução de água e detergente neutro. Antes de reintroduzir o filtro, será conveniente sacudi-lo para eliminar a água acumulada durante a lavagem.

PERIODIEK ONDERHOUD

Alvorens onderhoudswerkzaamheden aan de airconditioner te gaan verrichten moet u altijd eerst de stekker uit het stopcontact halen.

REINIGING VAN HET LUCHTFILTER

Om een doeltreffende filtering van de binnenlucht en een goede werking van uw airconditioner te waarborgen is het absoluut noodzakelijk om de luchtfilters regelmatig te reinigen. De signalering van de noodzaak van deze belangrijke onderhoudsmaatregel wordt gegeven na een passende werkingsperiode doordat de groene led (3) op het signaleringspaneel gaat knipperen (fig. 7).

Schakel de airconditioner uit door de micro-servicetoets onder het gat in het bedieningspaneel met een puntig voorwerp in te drukken. Trek de filters uit de airconditioner zoals afgebeeld op figuur 24 en 25.

Het filter moet gewassen worden met een straal water die in de tegenovergestelde richting als de richting waarin het stof zich ophoopt gericht moet worden. In geval van vuil dat bijzonder moeilijk te verwijderen is (zoals vet of ander soorten aanslag) moet het filter eerst in sop van water en een neutraal reinigingsmiddel gedompeld worden. Alvorens het filter weer terug te plaatsen is het verstandig om het filter uit te schudden om het water dat zich tijdens het wassen erin opgehoopt heeft te verwijderen.

ΔΑΝΕΙ ΑΙΕΤ ΟΟΙ ΟΥΝΟΤΟ

Πνι οι γ ί α άεοάεΥοάοά ι οι έάάβδϊ οά οδϊ οβηόόό άοϊ οοϊ άΥοάά οι άδϋ οϋϊ οηβεά.

Ε Α Ε Α Ν Ε Ο Ι Τ Ο Ο Ε Ε Ο Ν Ο Ϊ Α Α Ν Α

Άεά ί α ά ί άοόάεβλοάά Υί ά άδάνεΥο οεονΰνεοϊ ά οϊ ο άούοάνεεϊ γ άΥηά εάε ί εά εάεβ εάεοϊ οηάβ ά οϊ ο έεεϊ άόεοόεεϊ γ οάο =ηάεΥαόάε ί ά εάεάηεάοά άάνεϊ άεεΥ οά οηεονά άΥηά.

ϸ άδεοβϊ άί οϋ οϋο άί Υάεϋο άεά άοόβϊ οϋ οϋϊ άί έεβ άί Υηάάεά οοϊ οβηόόό, άδεοϋϊ άηί άόάε Υόάοά άδϋ Υί ά οάεάεηεϊ Υίϊ =ηϋίϊ εάεοϊ οηάβ άο, ί Υόϋ οϋο άί άηάϊ οϊ βϋόοο ί εάο οηΰοείϋ οϋοάε βο Υί άάεϋο (3) οϊ ο άηβόεάοε οόϋϊ έεϊ ί οϋεά άδεοϋϊ Υί οάϋϊ (άεεϋί ά 7).

Άόάϊ άηάϊ οϊ βϋοάά οϊ έεεϊ άόεοόεεϋ δεΥάεϊ οάο, ί Υόϋ άί ϋο άε=ι ϋηί γ άί οεάεϊ Υίϊ ο, οϊ ί εεηί δεβεοηί οΥηάο οϊ ο άηβόεάοάε οϊ οϊ εάοϋϊ Υίϊ εϋοϋ άδϋ οϋϊ ι δβ οϋο έεϊ ί οϋεάο. ΆόάεηΥοάά οά οηεονά άδϋ οϊ έεεϊ άόεοόεεϋ ϋδϋο οάββ άοάε οεοε Άεεϋί άο 24 εάε 25.

Οϊ οηεονί εά οηΥόάε ί ά δεοεάβ ί ά ί άηϋ οϊ ο ι δϊ εϊ γ ϋ ηί β εά εάοάοεγί άοάε άί οηεάοά οηι ο οϋϊ εάοάγεοί οϋ οϋο οόοοβηάοοϋο οϋο οεϋίϋο. Οόϋϊ δάηβδϋοϋοϋ εάεάεάηοεβϊ οϊ ο άόάεηί γι οάε άγίοεϊ εά (ϋδϋο εβϋο β Υεεάο άοϊ ι ϋηάϊ Υί ά ηβϋο) =ηάεΥαόάε οηι ϋάι οϊ Υί ϋο ί ά άοεβλοάά οϊ οηεονί οά Υί ά άεϋεοϊ ά ί άηί γ ί ά ι οεΥοάηι άοι ηηεάβ οεεϋ.

Δνεϊ ί ά άόάϊ άάεοΥαάοά οϊ οηεονί οόϋ εΥόϋ οϊ ο άί άεεϊ βϋοάά οϊ βϋοά ί ά άοϊ ί άεηοί εάβ οϊ ί άηϋ οϊ ο οόοοϋηάγοϋεά εάοϋ οϋ άεΥηεάεά οϋο δεγϋοϋο.



25



3.21 PULIZIA DEL CLIMATIZZATORE

Prima di pulire il climatizzatore scollegare sempre la spina.
Per la pulizia esterna utilizzare solo detersivi e non benzina, gasolio o prodotti affini.
Utilizzare un panno umido per evitare che l'acqua penetri all'interno.

3.22 RIPORRE IL CLIMATIZZATORE A FINE STAGIONE

- Scollegare la spina;
- Pulire il filtro dell'aria;
- Scaricare completamente l'acqua di condensa togliendo il tappo (fig 2-4).

HOW TO CLEAN THE AIR CONDITIONER

Always pull out the plug from the socket before cleaning the conditioner. Use detergents to clean the outside. Never use gasoline, fuel oil or similar products. Use a moist cloth to avoid water leaking into the conditioner.

STOWING THE CONDITIONER AT THE END OF THE SEASON

- *Pull out the plug;*
- *Clean the air filter;*
- *Remove the specific plug and drain all the condensation (fig. 2-4).*

NETTOYAGE DU CLIMATISEUR

Débrancher toujours la fiche de la prise de courant avant de nettoyer le climatiseur. Utiliser uniquement des détergents et non pas de l'essence, du gazole ni des produits semblables pour effectuer le nettoyage extérieur du climatiseur. Employer un chiffon humide pour éviter que l'eau pénètre à l'intérieur.

RANGER LE CLIMATISEUR EN FIN DE SAISON

- Débrancher la fiche de la prise de courant;
- Nettoyer le filtre à air;
- Vidanger complètement l'eau de condensation en enlevant le bouchon (Fig. 2-4).

REINIGUNG DER KLIMAAANLAGE

Vor der Reinigung stets den Netzstecker ziehen. Zur äußeren Reinigung nur seifige Lösungen benutzen. Kein Reinigungsbenzin, Leichtöl oder ähnliche Produkte zur Reinigung verwenden. Nur mit feuchtem Tuch abwischen. Es darf kein Wasser in das Gerät gelangen.

AUFBEWAHRUNG DER KLIMAAANLAGE FÜR LÄNGEREN STILLSTAND

- Netzstecker ziehen;
- Luftfilter reinigen;
- Stöpsel ziehen und Kondenswasser vollständig leeren (Abb. 2-4).

LIMPIEZA DEL CLIMATIZADOR

Antes de limpiar el climatizador desenchufarlo siempre.

Para la limpieza exterior utilizar solamente detergentes y no gasolina, gasoil o productos afines. Utilizar un paño húmedo para evitar que el agua penetre en el interior.

COMO GUARDAR EL CLIMATIZADOR AL FINAL DE LA TEMPORADA

- Desenchufarlo;
- Limpiar el filtro de aire;
- Vaciar completamente el agua de condensación quitando la tapa (fig. 2-4).

LIMPEZA DO CLIMATIZADOR

Antes de limpar o climatizador desligar sempre a ficha.

Para a limpeza exterior utilizar só detergentes e não benzina, gasóleo ou produtos afins.

Utilizar um pano húmido para evitar que a água penetre no interior.

ARRUMAR O CLIMATIZADOR NO FINAL DA ESTAÇÃO

- Desligar a ficha;
- Limpar o filtro do ar;
- Descarregar completamente a água de condensação retirando a tampa (fig. 2-4).

REINIGING VAN DE AIRCONDITIONER

Voordat u de airconditioner gaat reinigen moet u altijd eerst de stekker uit het stopcontact halen.

Om de buitenkant schoon te maken mag u uitsluitend reinigingsproducten gebruiken en geen benzine, diesel of soortgelijke producten. Gebruik een vochtige doek om te voorkomen dat er water aan de binnenkant terecht komt.

DE AIRCONDITIONER AAN HET EINDE VAN HET SEIZOEN OPBERGEN

- Haal de stekker uit het stopcontact;
- Reinig het luchtfilter;
- Laat het condenswater volledig weglopen door de dop (fig. 2-4) eraf te draaien.

ΕΆΕΑΝΕΟΙ Ϊ Ο ÆÏ Æ ÆËÏ ÆÔÊÔÊËÏ Æ

Ðñëí áðù òíí εÙεά εάεάνεοι ù áðí óοί äÝóóá òí εέεí áóεóóεù áðù òçí ðññεά.

Άέά í á òí εάεάνñóá òá áí ù ðáñεù í ç =ñçóεí ì ðí εάñóá ááíñí á, ðá ðñÝεάéí ç Ùεεά ðáñùí í εά. ×ñçóεí ì ðí εβóóá Ýí á ðáñù ðάíñ áεά í á áðí òÝáá òá òçí áñóí áí òí ò í áñíÝ òòí á ðù ðáñεù.

ÄÄÑÁÍ Ϊ ðÏ Æ Ç Æ ÆËÏ ÆÔÊÔÊËÏ Æ

- Άðí óοί äÝóóá òí εέεí áóεóóεù áðù òçí ðññεά.
- Εάεάνñóá òí í òñεòñí òí ò áÝñá.
- Άεεάí βóóá ùεí òí áðí óóááí Ýí í í áñù áííñáí í óá òí ðβí á (áε. 2-4).

I

- A1) Scheda elettronica (potenza)
- A2) Scheda elettronica (comando)
- B1) Sonda termostato
- F1) Protettore termico compressore
- K1) Relais per compressore
- K2) Relais per ventilatore (med.)
- K3) Relais per ventilatore (max.)
- K4) Relais per ventilatore (min.)
- M1) Motocompressore
- M2) Ventilatore
- M3) Pompa smaltimento condensa
- S1) Microinterruttore di sicurezza
- S2) Microinterruttore pompa
- T1) Trasformatore
- X1) Morsettiere alimentazione generale
- X2) Connettore 4 poli
- X3) Connettore 9 poli
- X4) Connettore 6 poli
- X5) Connettore 6 poli
- Z1) Condensatore compressore
- Z2) Condensatore ventilatore

GB

- A1) *Electronic card (power)*
- A2) *Electronic card (control)*
- B1) *Thermostat probe*
- F1) *Compressor thermal cut-out*
- K1) *Relays for compressor*
- K2) *Relays for fan (med.)*
- K3) *Relays for fan (max.)*
- K4) *Relays for fan (min.)*
- M1) *Motor-driven compressor*
- M2) *Fan*
- M3) *Condensation discharge pump*
- S1) *Safety microswitch*
- S2) *Pump microswitch*
- T1) *Transformer*
- X1) *Terminal board for main power*
- X2) *4-pin connector*
- X3) *9-pin connector*
- X4) *6-pin connector*
- X5) *6-pin connector*
- Z1) *Compressor capacitor*
- Z2) *Fan capacitor*

F

- A1) Carte électronique (puissance)
- A2) Carte électronique (commande)
- B1) Sonde thermostat
- F1) Protecteur thermique compresseur
- K1) Relais pour compresseur
- K2) Relais pour ventilateur (med.)
- K3) Relais pour ventilateur (max.)
- K4) Relais pour ventilateur (min.)
- M1) Motocompresseur
- M2) Ventilateur
- M3) Pompe évacuation condensation
- S1) Micro interrupteur de sécurité
- S2) Micro interrupteur pompe
- T1) Transformateur
- X1) Bornier alimentation général
- X2) Connecteur 4 pôles
- X3) Connecteur 9 pôles
- X4) Connecteur 6 pôles
- X5) Connecteur 6 pôles
- Z1) Condensateur compresseur
- Z2) Condensateur ventilateur

D

- A1) *Elektronische Platte (Leistung)*
- A2) *Elektronische Platte (Steuerung)*
- B1) *Fühler Temperaturwächter*
- F1) *Hitzeschutz Kompressor*
- K1) *Verdichterrelais*
- K2) *Ventilatorrelais (med.)*
- K3) *Ventilatorrelais (max.)*
- K4) *Ventilatorrelais (min.)*
- M1) *Motorverdichter*
- M2) *Ventilator*
- M3) *Pumpe Kondenswasserableitung*
- S1) *Sicherheits-Mikroschalter*
- S2) *Mikroschalter Pumpe*
- T1) *Transformator*
- X1) *Klemmbrett allgem Stromversorgung*
- X2) *4-Pol-Stecker*
- X3) *9-Pol-Stecker*
- X4) *6-Pol-Stecker*
- X5) *6-Pol-Stecker*
- Z1) *Verdichter-Kondensator*
- Z2) *Ventilator-Kondensator*

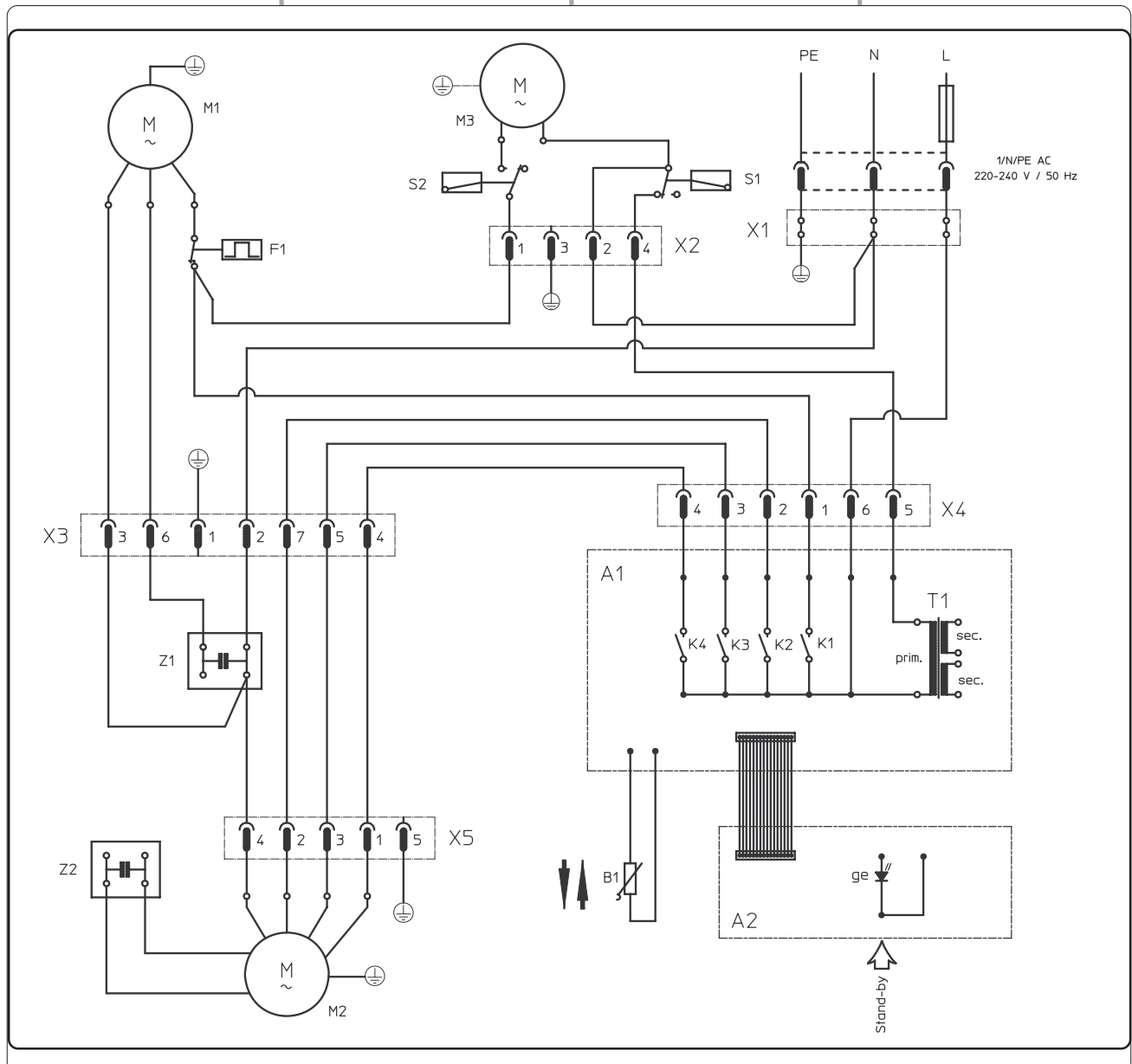

E

A1) *Ficha electrónica (potencia)*
 A1) *Ficha electrónica (mando)*
 B1) *Sonda termostato*
 F1) *Protector térmico compresor*
 K1) *Relé para compresor*
 K2) *Relé para ventilador (méd.)*
 K3) *Relé para ventilador (máx.)*
 K4) *Relé para ventilador (mín.)*
 M1) *Motocompresor*
 M2) *Ventilador*
 M3) *Bomba eliminación condensación*
 S1) *Microinterruptor de seguridad*
 S2) *Microinterruptor bomba*
 T1) *Transformador*
 X1) *Caja de bornes alimentación general*
 X2) *Conector de 4 polos*
 X3) *Conector de 9 polos*
 X4) *Conector de 6 polos*
 X5) *Conector de 6 polos*
 Z1) *Condensador compresor*
 Z2) *Condensador ventilador*

P

A1) *Placa electrónica (potência)*
 A2) *Placa electrónica (comando)*
 B1) *Sonda termostato*
 F1) *Protector térmico do compresor*
 K1) *Relé para compresor*
 K2) *Relé para ventilador (méd.)*
 K3) *Relé para ventilador (máx.)*
 K4) *Relé para ventilador (mín.)*
 M1) *Moto compresor*
 M2) *Ventilador*
 M3) *Bomba escoamento condensação*
 S1) *Micro interruptor de segurança*
 S2) *Micro interruptor da bomba*
 T1) *Transformador*
 X1) *Placa de terminais da alimentação geral*
 X2) *Conector de 4 pólos*
 X3) *Conector de 9 pólos*
 X4) *Conector de 6 pólos*
 X5) *Conector de 6 pólos*
 Z1) *Condensador do compresor*
 Z2) *Condensador do ventilador*

NL

A1) *Elektronische plaat (vermogensstroom)*
 A2) *Elektronische plaat (stuurstroom)*
 B1) *Thermostaatvoeler*
 F1) *Thermische compressorbeveiliging*
 K1) *Relais voor compressor*
 K2) *Relais voor ventilator (med.)*
 K3) *Relais voor ventilator (max.)*
 K4) *Relais voor ventilator (min.)*
 M1) *Motorcompressor*
 M2) *Ventilator*
 M3) *Condensafvoerpomp*
 S1) *Veiligheidsmicroschakelaar*
 S2) *Microschakelaar pomp*
 T1) *Transformator*
 X1) *Hoofdvoedingsklemmenbord*
 X2) *4-polige connector*
 X3) *9-polige connector*
 X4) *6-polige connector*
 X5) *6-polige connector*
 Z1) *Condensator van de compressor*
 Z2) *Condensator van de ventilator*

GR

A1) *Çeáeõñi í èð ðeáéÝóá (éó-ýò)*
 A2) *Çeáeõñi í èð ðeáéÝóá (eáõì õñáëá).*
 A 1) *Áeóèçòðñáò eáñì í óóÙòç.*
 F 1) *Èáñì èèð õñì óóáóëá óõì ðeáóòð.*
 K1) *ÑáeÝ áeá óõì ðeáóòð*
 K2) *ÑáeÝ áeá áí ááñeóòðñá (ì áó.)*
 K3) *ÑáeÝ áeá áí ááñeóòðñá (ì áá.)*
 K4) *ÑáeÝ áeá áí ááñeóòðñá (áeá-.)*
 Ì 1) *Èì ì ðñáóÝñ*
 Ì 2) *Áí áì èóòðñáò*
 Ì 3) *Áí ðeáé áõí -Ýóáóóçò óáñáóëáò*
 S1) *Ì èeñì áeáéúðòçò áóóáeáëáò*
 S2) *Ì èeñì áeáéúðòçò áí ðeáéò*
 T1) *Ì áóáó-çì áóeóòðò*
 x1) *Óýí ááóì ì ò ááí èèðò õñì õì áì óëáò*
 x2) *4- ðüèì ò óýí ááóç*
 x3) *9- ðüèì ò óýí ááóç*
 x4) *6- ðüèì ò óýí ááóç*
 x5) *6- ðüèì ò óýí ááóç*
 Z 1) *Óõì ðeáéí ùòðò óõì ðeáóòð*
 Æ2) *Óõì ðeáéí ùòðò áí áì èóòðñá*

I	GB	F	D		
DATI TECNICI	SPECIFICATIONS	DONNEES TECHNIQUES	TECHNISCHE DATEN		
Potenza refrigerante (1)/(3)	<i>Cooling capacity (1)/(3)</i>	Puissance réfrigérante (1)/(3)	<i>Kühlleistung (1)/(3)</i>	kW	2,35/2,60
Potenza assorbita in raffreddamento (1)	<i>Power input in cooling mode (1)</i>	Puissance absorbée en refroidissement (1)	<i>Leistungsaufnahme bei Kühlbetrieb (1)</i>	W	780
Assorbimento nominale (1)	<i>Rated power input (1)</i>	Absorption nominale (1)	<i>Nennaufnahme (1)</i>	A	3,4
Consumo annuo di energia in modalità raffreddamento (1)	<i>Annual energy consumption in cooling mode (1)</i>	Consommation annuelle d'énergie en mode refroidissement (1)	<i>Jährlicher Energieverbrauch bei Kühlbetrieb (1)</i>	kWh	390
EER - Indice di efficienza energetica (1)	<i>E.E.R. – Energy efficiency rate (1)</i>	I.P.R. - Indice de perform. énergétique (1)	<i>E.E.R. – Energieeffizienzindex (1)</i>	-	3,01
Tensione di alimentazione/ Frequenza	<i>Power supply voltage/ frequency</i>	Tension d'alimentation / Fréquence	<i>Speisespannung/ Frequenz</i>	V/Hz	220-240/50
Tensione di alimentazione min./max.	<i>Minimum/maximum power supply</i>	Tension d'alimentation min./ max.	<i>Speisespannung min/max</i>	V	196/253
Potenza assorbita massima (2)	<i>Maximum power input (2)</i>	Puissance absorbée maximum (2)	<i>Max. Leistungsaufnahme (2)</i>	W	880
Assorbimento massimo (2)	<i>Maximum input (2)</i>	Absorption maximum (2)	<i>Höchstaufnahme (2)</i>	A	3,8
Classe di efficienza energetica in raffreddamento (3)	<i>Energy efficiency class in cooling mode(3)</i>	Classe de performance énergétique en refroidissement (3)	<i>Energieeffizienzklasse bei Kühlbetrieb (3)</i>	-	A
Capacità di deumidificazione	<i>Dehumidifying capacity</i>	Capacité de déshumification	<i>Entfeuchtungsleistung</i>	l/h	1,0
Portata aria (max.)	<i>Air flow (max)</i>	Débit d'air (max.)	<i>Luftdurchsatz (max)</i>	m³/h	270+350
Velocità di ventilazione	<i>Fan speed</i>	Vitesse de ventilation	<i>Ventilationsgeschwindigkeit</i>	-	2
Lunghezza tubo	<i>Pipe length</i>	Longueur tuyau	<i>Schlauchlänge</i>	m	1
Dimensioni (LxAxP)	<i>Dimensions (L x H x D)</i>	Dimensions (L x H x P)	<i>Abmessungen (LxHxT)</i>	m m	485x820x440
Peso (senza imballo)	<i>Weight (without packaging)</i>	Poids (sans emballage)	<i>Gewicht (ohne Verpackung)</i>	Kg	39
Rumorosità (potenza sonora)	<i>Noise level (acoustic power)</i>	Bruit (puissance sonore)	<i>Geräuschpegel (Schalleistung)</i>	db (A)	min. 40 - max. 52
Grado di protezione degli involucri	<i>Protection index of housings</i>	Degré de protection des enveloppes	<i>Schutzgrad der Gehäuse</i>	-	IP20
Cavo di alimentazione (N poli x sez.)	<i>Power supply cable (No. of poles x section)</i>	Câble d'alimentation (nb pôles x section)	<i>Netzkabel (Polanzahl x Querschnitt)</i>	-	3x1,5 mm²
Fusibile	<i>Fuse</i>	Fusible	<i>Sicherung</i>	-	10AT
Temperature di esercizio massime in raffreddamento	<i>Maximum working temperatures in cooling mode</i>	Températures de service maximum en refroidissement	<i>Höchste Betriebstemperatur bei Kühlbetrieb</i>	INT.: DB 35°C - WB 24°C EXT.: DB 43°C - WB 32°C	
Temperature di esercizio minime in raffreddamento	<i>Minimum working temperatu- re in cooling mode</i>	Températures de service minimum en refroidissement	<i>Mindestbetriebstemperatur bei Kühlbetrieb</i>	INT.: DB 18°C - WB 16°C EXT.: DB 18°C - WB 16°C	
(1) Condizioni di prova per verifica della potenza refrigerante (EN 14511)	<i>(1) Cooling capacity test conditions (EN 14511)</i>	(1) Conditions de test pour le contrôle de la puissance réfrigérante (EN 14511)	<i>(1) Prüfbedingungen zur Kontrolle der Kühlleistung (EN14511)</i>	INT.: DB 27°C - WB 19°C EXT.: DB 27°C - WB 19°C	
(2) Condizioni di prova di alto carico	<i>(2) High load test conditions</i>	(2) Conditions de test de haute charge	<i>(2) Prüfbedingungen bei hoher Belastung</i>	INT.: DB 35°C - WB 24°C EXT.: DB 43°C - WB 32°C	
(3) Condizioni di prova per verifica della classe di efficienza (EN 14511)	<i>(3) Efficiency class test conditions (EN 14511)</i>	(3) Conditions de test pour le contrôle de la classe de performance (EN 14511)	<i>(3) Prüfbedingungen zur Kontrolle der Effizienzklasse (EN14511)</i>	INT.: DB 35°C - WB 24°C EXT.: DB 35°C - WB 24°C	

E	P	NL	GR		
DATOS TÉCNICOS	DADOS TÉCNICOS	TECHNISCHE GEGEVENS	ΟΔ×Í ΕΕΑ ×ΑΝΑΕΟÇΝΕΟΟΤΕΑ		
Potencia de enfriamiento (1)/(3)	Potência refrigerante (1)	Koelcapaciteit (1)/(3)	Éó=ÿò øÿí çò (1)	kW	2,35/2,60
Potencia absorbida en enfriamiento (1)	Potência absorvida em arrefecimento (1)	Opgenomen vermogen tijdens koelen (1)	Áðí ññí òí ÿí áí ç Éó=ÿò ÉáóÛ òçí øÿí ç (1)	W	780
Absorción nominal (1)	Absorção nominal (1)	Nominale opname (1)	Ï ííí áóèèþ Éáóáí Ûèùòç (1)	A	3,4
Consumo anual de energía en modalidad enfriamiento (1)	Consumo anual de energia na modalidade de arrefecimento (1)	Jaarlijks energieverbruik op koelstand (1)	Áðòéá Éáóáí Ûèùòç áí áñááíáó ÉáóÛ òçí øÿí ç (1)	kWh	390
E.E.R. – Índice de eficiencia energética (1)	EER - Índice de eficiência energética (1)	E.E.R. - Energetische efficiëntieindex (1)	EER - Áðèèòçò áí áñááéáèþò áðí óáéáóí áóèèùòçóáò (1)	-	3,01
Tensión de alimentación / Frecuencia	Tensão de alimentação / Frequência	Voedingsspanning / Frequentie	ÏÛòç òñí òí áí òíáò / Òð=í ùòçóá	V/Hz	220-240/50
Tensión de alimentación mín./máx.	Tensão de alimentação mín./ máx.	Minimum / maximum voedingsspanning	ÏÛòç òñí òí áí òíáò áéá= / ì áá	V	196/253
Potencia absorbida máxima (2)	Potência absorvida máxima (2)	Max. opgenomen vermogen (2)	Ï ÿáéóóç áðí ññí òí ÿí áí ç Éó=ÿò (2)	W	880
Absorción máxima (2)	Absorção máxima (2)	Maximum opname (2)	Ï ÿáéóóç Éáóáí Ûèùòç (2)	A	3,8
Clase de eficiencia energética en enfriamiento (3)	Classe de eficiência energética em arrefecimento (3)	Energetische efficiëntieklasse tijdens koelen (3)	ÉèÛòç áí áñááéáèþò áðí óáéáóí áóèèùòçóáò ÉáóÛ òçí øÿí ç (3)	-	A
Capacidad de deshumidificación	Capacidade de desumidificação	Ontvochtigingscapaciteit	Ééáí ùòçóá áöÿáñáí òçò	l/h	1,0
Caudal de aire (máx.)	Fluxo do ar (máx.)	Luchthoeveelheid (max.)	Ðáñí ðþ áÿñá (ì áá.)	m³/h	270+350
Velocidad de ventilación	Velocidade de ventilação	Ventilatiesnelheid	Óá=ÿòçóá áí áí Éóòþñá	-	2
Longitud del tubo	Comprimento do tubo	Lengte slang	Ï þèí ò óùèþí á	m	1
Dimensiones (A+A+P)	Dimensões (CxLxP)	Afmetingen (B x H x D)	ÁéáóóÛóáèò (ì x Ò x B)	m m	485x820x440
Peso (sin embalaje)	Peso (sem embalagem)	Gewicht (zonder verpakking)	ÁÛñí ò (=Ûñìò óóóéáðóóíá)	Kg	39
Ruido (potencia sonora)	Ruído (potência sonora)	Geluidsniveau (geluidsvermogen)	ËÛñòáí ò (áéí óóóèèþ Éó=ÿò)	db (A)	min. 40 - max. 52
Grado de protección de las envolturas	Grau de protecção dos invólucros	Beschermingsgraad van de omhulsels	Ááèì ùò òñí óóáóíáò ðáñéáÿí áóí ò	-	IP20
Cable de alimentación(N Polos x Sección)	Cabo de alimentação (NC pólos por secção)	Netsnoer (aantal polen x doorsnede)	Éáéþáéí òñí òí áí òíáò (í ðüèúí áí Û áéÛí áðñí)	-	3x1,5 mm²
Fusible	Fusível	Zekering	ÁóóÛéáá	-	10AT
Temperatura máxima de funcionamiento en enfriamiento	Temperaturas máximas de funcionamiento em arrefecimento	Maximum werkings-temperaturen tijdens koelen	Ï ááíóóç áí áóéí ÿí áí ç Éáñí ï Éñáóíá ÉáóÛ òçí øÿí ç	INT.: DB 35°C - WB 24°C EXT.: DB 43°C - WB 32°C	
Temperatura mínima de funcionamiento en enfriamiento	Temperaturas mínimas de funcionamiento em arrefecimento	Minimum werkings-temperaturen tijdens koelen	Áéá=íóóç áí áóéí ÿí áí ç Éáñí ï Éñáóíá ÉáóÛ òçí øÿí ç	INT.: DB 18°C - WB 16°C EXT.: DB 18°C - WB 16°C	
(1) Condiciones de prueba para comprobación de la potencia de enfriamiento (EN 14511)	(1) Condições de prova para verificação da potência refrigerante (SEN 14511)	(1) Testomstandigheden voor controle van de koelcapaciteit (EN 14511)	(1) Óóí èþéáð áí èéí þò áéá òí í ÿéáá=í òçò øðèèèþò Éó=ÿí ò (ÁÍ 14511)	INT.: DB 27°C - WB 19°C EXT.: DB 27°C - WB 19°C	
(2) Condiciones de prueba de alta carga	(2) Condições de prova de alta carga	(2) Testomstandigheden onder hoge belasting	(2) Óóí èþéáð áí èéí þò ì ááÛèí ò òí ñðí ò	INT.: DB 35°C - WB 24°C EXT.: DB 43°C - WB 32°C	
(3) Condiciones de prueba para comprobación de la clase de eficiencia (EN 14511)	(3) Condições de prova para verificação da classe de eficiência (SEN 14511)	(3) Testomstandigheden voor controle van de efficiëntieklasse (EN 14511)	(3) Óóí èþéáð áí èéí þò áéá òí í ÿéáá=í òçò èèÛòçò áðí óáéáóí áóèèùòçóáò (ÁÍ 14511)	INT.: DB 35°C - WB 24°C EXT.: DB 35°C - WB 24°C	

INDIVIDUAZIONE DI ANOMALIE DI FUNZIONAMENTO

MANIFESTAZIONI	CAUSE	RIMEDI
<ul style="list-style-type: none"> Il climatizzatore non funziona. 	<ul style="list-style-type: none"> Manca la corrente. La spina è disinserita. Accumulo eccessivo di acqua all'interno del climatizzatore. Il timer è inserito 	<ul style="list-style-type: none"> Attendere. Inserire la spina. Scaricare l'acqua contenuta togliendo il tappo (fig. 2-4). Se questo allarme è troppo frequente, chiamare il Centro Assistenza. Disinserire il timer
<ul style="list-style-type: none"> Il climatizzatore funziona solo per poco tempo. 	<ul style="list-style-type: none"> La temperatura impostata è troppo vicina alla temperatura ambiente. Vi sono ostacoli sull'aspirazione dell'aria esterna. 	<ul style="list-style-type: none"> Abbassare la temperatura impostata. Togliere gli ostacoli. Chiamare il Centro assistenza.
<ul style="list-style-type: none"> Il climatizzatore funziona ma non rinfresca la stanza. 	<ul style="list-style-type: none"> Finestra aperta. Nella stanza sta funzionando qualche fonte di calore (bruciatore, lampade ecc) oppure vi sono molte persone. La temperatura impostata è troppo alta. Filtro dell'aria intasato. Il climatizzatore ha una potenza non adeguata alle condizioni o alle dimensioni dell'ambiente. 	<ul style="list-style-type: none"> Chiudere la finestra Eliminare la fonte di calore. Abbassare la temperatura impostata. Pulire il filtro.
<ul style="list-style-type: none"> Durante lo spostamento del climatizzatore esce acqua. 	<ul style="list-style-type: none"> Il climatizzatore viene inclinato o coricato. 	<ul style="list-style-type: none"> Prima degli spostamenti svuotare l'acqua contenuta togliendo il tappo (fig 2-4).
<ul style="list-style-type: none"> Sul pannello comandi lampeggiano i due led verdi e il led giallo 	<ul style="list-style-type: none"> Sonda temperatura ambiente guasta. 	<ul style="list-style-type: none"> Chiamare il Centro Assistenza.

TROUBLE SHOOTING

PROBLEM	LIKELY CAUSE	SUGGESTED SOLUTION
<ul style="list-style-type: none"> The conditioner does not work. 	<ul style="list-style-type: none"> No power. The plug has not been inserted. Too much water has collected inside the air conditioner. Timer is ON 	<ul style="list-style-type: none"> Wait. Plug in the conditioner. Drain the water off by removing the plug (Fig. 2-4). Call the Assistance Centre if this alarm occurs too often. Switch off the timer
<ul style="list-style-type: none"> The conditioner works only for a short period. 	<ul style="list-style-type: none"> The temperature set is too close to ambient temperature. Suction of outside air is obstructed. 	<ul style="list-style-type: none"> Lower the temperature set. Remove the obstructions. Call the Service Center.
<ul style="list-style-type: none"> The conditioner works but does not refresh the room. 	<ul style="list-style-type: none"> Window open. Some source of heat is operating in the room (burner, lamps, etc.) or the room is crowded. The temperature set is too high. The air filter is clogged. The power of the conditioner is not suitable for ambient conditions or dimensions. 	<ul style="list-style-type: none"> Close the window. Eliminate sources of heat. Lower the temperature set. Clean the filter.
<ul style="list-style-type: none"> Water leaks from the conditioner during transport. 	<ul style="list-style-type: none"> The conditioner has been tilted or laid flat. 	<ul style="list-style-type: none"> Remove the plug (fig. 2-4) and drain the water before moving the conditioner.
<ul style="list-style-type: none"> The two green LEDs and the yellow LED on the control panel flash 	<ul style="list-style-type: none"> The room temperature probe is broken. 	<ul style="list-style-type: none"> Call the Assistance Centre.

ANOMALIES POSSIBLES

SYMPTOMES	CAUSES	REMEDES
<ul style="list-style-type: none"> Le climatiseur ne fonctionne pas. 	<ul style="list-style-type: none"> Il n'y a pas de courant. La fiche n'est pas introduite dans la prise. Accumulation excessive d'eau à l'intérieur du climatiseur. Le timer est enclenché 	<ul style="list-style-type: none"> Attendre. Mettre la fiche dans la prise. Vidanger l'eau contenue dans le climatiseur en enlevant le bouchon (fig. 2-4). Si cette alarme se déclenche trop souvent, appeler le Service après-vente. Débrancher le timer
<ul style="list-style-type: none"> Le climatiseur fonctionne uniquement pendant peu de temps. 	<ul style="list-style-type: none"> La température programmée est trop proche de la température ambiante. Il y a des obstacles sur l'aspiration de l'air externe. 	<ul style="list-style-type: none"> Abaisser la température programmée. Oter les obstacles. Appeler le S.A.V.
<ul style="list-style-type: none"> Le climatiseur fonctionne mais ne rafraîchit pas la pièce. 	<ul style="list-style-type: none"> Fenêtre ouverte. Une source de chaleur fonctionne dans la pièce (brûleur, lampe, etc..) ou bien il y a beaucoup de personnes. La température programmée est trop élevée. Filtre de l'air bouché. Le climatiseur a une puissance non appropriée aux conditions et aux dimensions du local. 	<ul style="list-style-type: none"> Fermer la fenêtre. Éliminer la source de chaleur. Abaisser la température programmée. Nettoyer le filtre.
<ul style="list-style-type: none"> De l'eau sort du climatiseur lors de son déplacement. 	<ul style="list-style-type: none"> Le climatiseur est incliné ou couché. 	<ul style="list-style-type: none"> Avant de déplacer le climatiseur, vider l'eau qu'il contient en élevant le bouchon (Fig. 2-4).
<ul style="list-style-type: none"> Les 2 leds vertes et la led jaune clignotent sur le tableau de commande 	<ul style="list-style-type: none"> La sonde de température ambiante est en panne. 	<ul style="list-style-type: none"> Appeler le Service après-vente.

F

KLEINE STÖRUNGEN SELBST BEHEBEN

STÖRUNGEN	URSACHEN	BESEITIGUNG
<ul style="list-style-type: none"> Die Klimaanlage funktioniert nicht. 	<ul style="list-style-type: none"> Stromversorgung unterbrochen. Netzstecker gezogen. Zu große Wasseransammlung in der Klimaanlage. Timer in Betrieb 	<ul style="list-style-type: none"> Abwarten. Stecker in die Steckdose stecken. Das Wasser ablassen, indem der Stopfen (Abb. 2-4) entfernt wird. Wenn dieser Alarm zu oft auftritt ist der Kundendienst zu kontaktieren. Timer ausschalten
<ul style="list-style-type: none"> Die Klimaanlage funktioniert nur über einen kurzen Zeitraum 	<ul style="list-style-type: none"> Die eingestellte Temperatur liegt zu nahe an der Raumtemperatur. Hindernisse an der Ansaugvorrichtung der Ausseneinheit. 	<ul style="list-style-type: none"> Eingestellte Temperatur senken. Eventuelle Hindernisse entfernen. Kundendienst rufen.
<ul style="list-style-type: none"> Die Klimaanlage funktioniert, kühlt jedoch den Raum nicht. 	<ul style="list-style-type: none"> Offenes Fenster. Im Zimmer sind Wärmequellen eingeschaltet (Brenner, Lampen, usw) oder es sind viele Personen anwesend. Die eingestellte Temperatur ist zu hoch. Verstopfter Luftfilter. Die Leistungsfähigkeit der Klimaanlage ist nicht der Größe des Raumes angemessen. 	<ul style="list-style-type: none"> Fenster schließen. Wärmequelle eliminieren. Eingestellte Temperatur senken. Filter reinigen.
<ul style="list-style-type: none"> Während des Bewegens der Klimaanlage tritt Wasser aus. 	<ul style="list-style-type: none"> Die Klimaanlage wird geneigt oder umgelegt. 	<ul style="list-style-type: none"> Das Wasser vor dem Bewegen durch Herausziehen des Stöpsels ablassen (Abb. 2-4).
<ul style="list-style-type: none"> Auf dem Bedienfeld blinken die grüne und die gelbe Kontrolllampe. 	<ul style="list-style-type: none"> Defekter Temperaturfühler. 	<ul style="list-style-type: none"> Den Kundendienst kontaktieren.

D

DETECCION DE ANOMALIAS DE FUNCIONAMIENTO

MANIFESTACIONES	CAUSAS	REMEDIOS
<ul style="list-style-type: none"> El climatizador no funciona. 	<ul style="list-style-type: none"> Falta la corriente. Está desenchufado. Excesiva acumulación de agua en el interior del climatizador. El timer está activado. 	<ul style="list-style-type: none"> Esperar. Enchufar. Descarguen el agua contenida quitando el tapón (fig. 2-4). Si esta alarma es demasiado frecuente, llamen al Centro de Asistencia. Desactivar el timer.
<ul style="list-style-type: none"> El climatizador funciona sólo poco tiempo. 	<ul style="list-style-type: none"> La temperatura programada está muy cerca de la temperatura ambiente. Hay obstáculos en la aspiración del aire del exterior. 	<ul style="list-style-type: none"> Bajar la temperatura programada. Quitar los obstáculos. Llamar al Centro de asistencia.
<ul style="list-style-type: none"> El climatizador funciona pero no refresca el ambiente. 	<ul style="list-style-type: none"> Hay una ventana abierta. En la habitación está funcionando alguna fuente de calor (quemador, lámparas, etc.) o hay muchas personas. La temperatura programada es demasiado alta. Filtro de aire obstruido. El climatizador tiene una potencia no adecuada para las condiciones o al tamaño del ambiente. 	<ul style="list-style-type: none"> Cerrar la ventana. Eliminar la fuente de calor. Bajar la temperatura programada. Limpiar el filtro.
<ul style="list-style-type: none"> Al moverlo el climatizador pierde agua. 	<ul style="list-style-type: none"> El climatizador está inclinado u horizontal. 	<ul style="list-style-type: none"> Antes de moverlo vaciar el agua contenida quitando la tapa (fig. 2-4).
<ul style="list-style-type: none"> En el panel de mandos parpadean las dos luces indicadoras verdes y la luz indicadora amarilla. 	<ul style="list-style-type: none"> La sonda de temperatura ambiente está averiada. 	<ul style="list-style-type: none"> Llaman al Centro de Asistencia.

DETECÇÃO DE ANOMALIAS DE FUNCIONAMENTO

MANIFESTAÇÕES	CAUSAS	SOLUÇÕES
<ul style="list-style-type: none"> O climatizador não funciona. 	<ul style="list-style-type: none"> Falta a corrente. A ficha está desligada. Acumulação excessiva de água no interior do climatizador. O timer está introduzido. 	<ul style="list-style-type: none"> Aguardar. Ligar a ficha. Descarregar a água retirando a tampa (fig. 2-4). Se este alarme é muito frequente, contactar o Centro de Assistência. Retirar o timer.
<ul style="list-style-type: none"> O climatizador funciona só por pouco tempo. 	<ul style="list-style-type: none"> A temperatura programada está muito próxima da temperatura ambiente. Presença de obstáculos na aspiração do ar exterior. 	<ul style="list-style-type: none"> Baixar a temperatura programada. Retirar os obstáculos. Contactar o Centro de assistência.
<ul style="list-style-type: none"> O climatizador funciona mas não refresca o local. 	<ul style="list-style-type: none"> Janela aberta. Na local está a funcionar uma fonte de calor (aquecedor, lâmpadas, etc.) ou há muita pessoas. A temperatura programada é demasiado alta. Filtro do ar entupido. O climatizador tem uma potência inadequada para as condições ou para as dimensões do ambiente. 	<ul style="list-style-type: none"> Fechar a janela Eliminar a fonte de calor. Baixar a temperatura programada. Limpar o filtro.
<ul style="list-style-type: none"> Durante a movimentação o climatizador perde água. 	<ul style="list-style-type: none"> O climatizador está inclinado ou deitado. 	<ul style="list-style-type: none"> Antes de o movimentar esvaziar a água retirando a tampa (fig. 2-4).
<ul style="list-style-type: none"> No painel de comandos os dois indicadores verdes e o indicador amarelo piscam. 	<ul style="list-style-type: none"> Sonda da temperatura ambiente avariada. 	<ul style="list-style-type: none"> Contactar o Centro de Assistência.

ZELF KLEINE STORINGEN VERHELPELEN

<p>STORING</p> <ul style="list-style-type: none"> • De airconditioner doet het niet. 	<p>OORZAAK</p> <ul style="list-style-type: none"> • Er is geen stroom. • De stekker zit niet in het stopcontact. • Te grote opeenhoping van water in de airconditioner. • De timer is ingeschakeld. 	<p>OPLOSSING</p> <ul style="list-style-type: none"> • Wacht even. • Doe de stekker in het stopcontact. • Laat het water uit het apparaat lopen door de dop eraf te draaien (fig. 2-4). Als dit alarm zich te vaak voordoet, bel dan de servicedienst. • Schakel de timer uit.
<ul style="list-style-type: none"> • De airconditioner doet het alleen gedurende korte tijd. 	<ul style="list-style-type: none"> • De ingestelde temperatuur is te dichtbij de omgevingstemperatuur. • De aanzuiging van de buitenlucht wordt belemmerd. 	<ul style="list-style-type: none"> • Verlaag de ingestelde temperatuur. • Verwijder de obstakels. • Neem contact op met de Servicedienst.
<ul style="list-style-type: none"> • De airconditioner doet het maar koelt het vertrek niet. 	<ul style="list-style-type: none"> • Er staat een raam open. • In de kamer is een andere warmtebron in werking (een brander, een lamp e.d.) of er zijn veel mensen. • De ingestelde temperatuur is te hoog. • Het luchtfilter is verstopt. • De capaciteit van de airconditioner is niet geschikt met het oog op de omstandigheden of de grootte van het vertrek. 	<ul style="list-style-type: none"> • Doe het raam dicht. • Schakel de warmtebron uit. • Verlaag de ingestelde temperatuur. • Reinig het filter.
<ul style="list-style-type: none"> • Tijdens het verplaatsen van de airconditioner komt er water uit. 	<ul style="list-style-type: none"> • De airconditioner is schuin gehouden of op zijn kant gelegd. 	<ul style="list-style-type: none"> • Voordat u de airconditioner gaat verplaatsen moet u het water dat erin zit eruit laten lopen door de dop eraf te draaien (fig. 2-4).
<ul style="list-style-type: none"> • Op het bedieningspaneel knippen de 2 groene leds en de gele led. 	<ul style="list-style-type: none"> • Omgevingstemperatuurvoeler defect. 	<ul style="list-style-type: none"> • Bel de servicedienst.

NL

ΑΙ ΟΤΙ ΘΕΟΙ Τ Ο ΑΙ ΟΙ ΑΕΙΟΥ ΕΑΤΟΙ ΟΝΑΕΑΟ

<p>ΔΑΝΕΟΟΑΟΕΑ ΔΙ Ο ΑΙ ΑΑ×ΑΟΑΕ Γ Α ΑΕΑΕΥΕΙ ΟΙ</p> <ul style="list-style-type: none"> • Οι εεεΙ αοεοεεε αα εαεοι ονααλ. 	<p>ΑΕΤΟΕΑΟ</p> <ul style="list-style-type: none"> • Αοι οοεUαε οi ceαeοηεu nαyι α. • Οι εαεπαεi ααf αf αε οοf ααααi Yf i οοc f οηλαα. • I ααUεc οi ουοcοα f αnι y i Yοα οοi εεεI αοεοεεu. • Οι nι eue Y=αε αεοα+=εαl. 	<p>ΑΔΙ ΕΑΟΑΟΟΑΟC</p> <ul style="list-style-type: none"> • Δανει Yf αοα. • Οοf αYοαοα οi εαεπαεi οοc f οηλαα. • ΑααεUοοα οi δανεα=ui αf i f ανu ααUεi f οαο οi οβi α (αε. 2-4). ΑUf αοοp c αf ui αελα δανι οοεUααοαε οο=i U, εαεYοοα οi EYf οnι Αi οδcηYοcοcο. • Αδαf αναι οi εβοα οi nι eue.
<ul style="list-style-type: none"> • Οι εεεI αοεοεεε εαεοi οnααl αεα εfαc βnα. 	<ul style="list-style-type: none"> • C εανι i εnαοlα οi ο αδεYf αοα αf αε οi ey εf i οU οοc εανι i εnαοlα οi ο δανεαUεεi f οi ο. • ΟδUη=i οi αi οuαεα οοc οηuοααοc οi ο αYnα. 	<ul style="list-style-type: none"> • ΑδεYf οα οεi +=αl cεβ εανι i εnαοlα. • Αοi i αεnyf αοα οα αi οuαεα. • ΕαεYοοα οc f Οα=i εεβ Αi οδcηYοcοc.
<ul style="list-style-type: none"> • Οι εεεI αοεοεεε εαεοi οnααl αεεU αα ανι οηαε οi αui Uοεi . 	<ul style="list-style-type: none"> • Αf i ε+=ου δανUεοnι . • Οοi αui Uοεi οδUη=αε οcαβ εανι uοcοαο (εαοοοβnαο, eUι δα ε.ο.ε.) β οδUη=i οi οi eεU Uοi i α. • C εανι i εnαοlα οi ο αδεYf αοα αf αε οi ey οοcεβ. • AeUεανοi οηεοnι αYnα. • Οι εεεI αοεοεεε αα αεαεYοαε οc f εαοUεεcεc εο=y αεα οεο οοf εβεαο β αεα οεο αεαοοUοαεο οi ο δανεαUεεi f οi ο. 	<ul style="list-style-type: none"> • Eεαlοα οi δανUεοnι . • Αοi i αεnyf αοα οc f οcαβ εανι uοcοαο. • Aeαοοβοα οc f αδεααi Yf c εανι i εnαοlα. • Eεαεnιοα οi οηεοnι .
<ul style="list-style-type: none"> • ΕαοU οc f i αοαεf cοc οi ο εεεI αοεοεεi y αοi αUεεαοαε f ανu. 	<ul style="list-style-type: none"> • Οι εεεI αοεοεεε αf αε θεααεαοi Yf i β ααf ανηοεαοαε οα εαοαεuηοοc εYοc. 	<ul style="list-style-type: none"> • Δnεf αοu οc f i αοαεf cοc αααUοα οi δανεα=ui αf i f ανu ααUεi f οαο οi οβi α (αε. 2-4).
<ul style="list-style-type: none"> • Οοc f αδεοUf αεα αεYa=i ο αf αναι οi εf yf οαε i ε ayf οηUοεf αο οUοαεf Yo αf ααf αεο εαε c i λα εlοnεf c. 	<ul style="list-style-type: none"> • AeUαc Αεοεcοβnα εανι i οοUοc. 	<ul style="list-style-type: none"> • EαεYοοα οi EYf οnι Αi οδcηYοcοcο.

GR



www.olimpiasplendid.it
service@olimpiasplendid.it



Il servizio di Contact Center fornisce:
- attivazione della SuperGaranzia Commerciale
- attivazione d'intervento tecnico di assistenza in garanzia

I dati tecnici e le caratteristiche estetiche dei prodotti possono subire cambiamenti. Olimpia Splendid si riserva di modificarli in ogni momento senza preavviso.