

SeccoProf

 **OLIMPIA
SPLENDID**

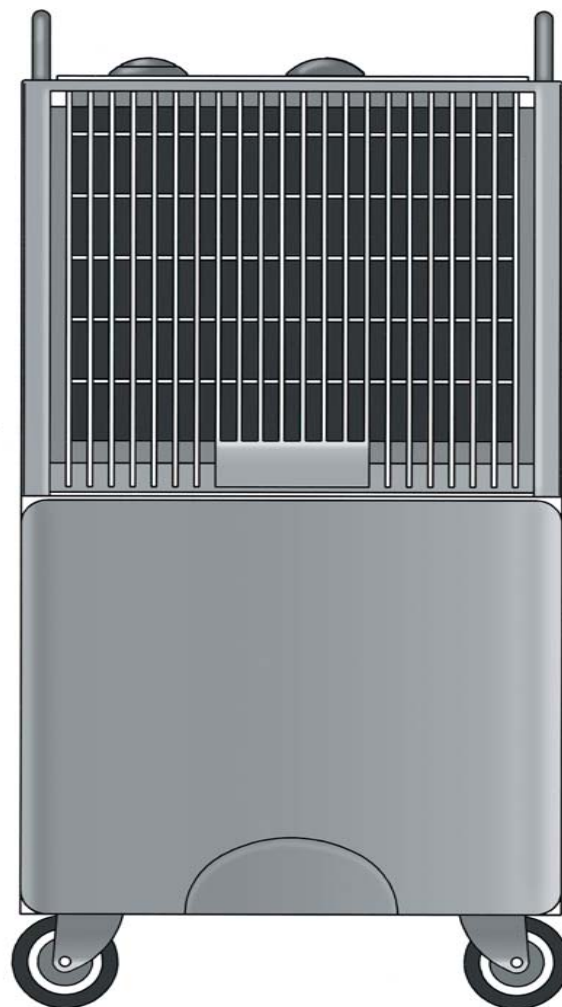

DEUMIFICATORE

Istruzioni
per l'installazione,
uso e manutenzione

DÉSHUMIFICATEUR

Instructions
pour l'installation,
l'emploi et l'entretien

DEHUMIDIFIER

Instructions
for installation,
use and maintenance

ENTFEUCHTUNG

Handbuch
für Installation,
Gebrauch und Wartung

DESHUMIFICADOR

Instrucciones
para la instalación,
uso y mantenimiento

Leggere attentamente le avvertenze contenute nel presente libretto, poichè forniscono importanti indicazioni riguardanti la sicurezza di installazione, d'uso e di manutenzione del prodotto.

Conservare con cura questo libretto per ogni ulteriore consultazione. Dopo aver tolto l'imballaggio assicurarsi dell'integrità dell'apparecchio, gli elementi dell'imballaggio non devono essere lasciati alla portata dei bambini in quanto potenziali fonti di pericolo.

PRESENTAZIONE

Secco è un apparecchio "deumidificatore". L'aria umida aspirata dal ventilatore attraversa una serpentina refrigerata che provoca la condensazione dell'umidità in gocce d'acqua raccolte nella sottostante tanica. Il suo utilizzo è consigliato in tutti gli ambienti dove esistono problemi di umidità eccessiva quali cucine, bagni, lavanderia, taverne, cantine, ecc.



SMALTIMENTO

Il simbolo sul prodotto o sulla confezione indica che il prodotto non deve essere considerato come un normale rifiuto domestico, ma deve essere portato nel punto di raccolta appropriato per il riciclaggio di apparecchiature elettriche ed elettroniche. Provvedendo a smaltire questo prodotto in modo appropriato, si contribuisce a evitare potenziali conseguenze negative per l'ambiente e per la salute, che potrebbero derivare da uno smaltimento inadeguato del prodotto. Per informazioni più dettagliate sul riciclaggio di questo prodotto, contattare l'ufficio comunale, il servizio locale di smaltimento rifiuti o il negozio in cui è stato acquistato il prodotto. Questa disposizione è valida solamente negli Stati membri dell'UE.

Lire attentivement les instructions contenues dans ce manuel car elles donnent des indications essentielles pour la sécurité de l'installation, de l'emploi et de l'entretien de l'appareil.

Conserver soigneusement ce manuel pour pouvoir le consulter si besoin est. Après avoir enlevé l'emballage, contrôler que l'appareil soit en bon état. Les éléments formant l'emballage ne doivent pas être laissés à la portée des enfants car ils constituent une source potentielle de danger.

PRÉSENTATION

Secco est un appareil "déshumidificateur". L'air humide aspiré par le ventilateur traverse un serpentin réfrigéré qui provoque la condensation de l'humidité en gouttes d'eau qui sont collectées dans le bidon se trouvant sous l'appareil. Son utilisation est conseillée dans tous les locaux où il existe des problèmes d'humidité excessive, tels que: cuisines, salles de bains, buanderies, sous-sols, caves, etc...



ELIMINATION

Ce symbole apposé sur le produit ou son emballage indique que ce produit ne doit pas être jeté au titre des ordures ménagères normales, mais doit être remis à un centre de collecte pour le recyclage des appareils électriques et électroniques. En contribuant à une élimination correcte de ce produit, vous protégez l'environnement et la santé d'autrui. L'environnement et la santé sont mis en danger par une élimination incorrecte du produit. Pour toutes informations complémentaires concernant le recyclage de ce produit, adressez-vous à votre municipalité, votre service des ordures ou au magasin où vous avez acheté le produit. Cette consigne n'est valable que pour les Stats membres de l'UE.

Carefully read the instructions contained in this handbook as they give important informations concerning product installation, use and maintenance.

Conserve this handbook carefully for future reference. After removing the packing check the integrity of the appliance. The packing elements must not be left within reach of children as they are a potential source of danger.

PRESENTATION

Secco is a "dehumidifier" appliance. The humid air sucked in by the fan crosses a refrigerated coil that causes the moisture to condense into drops of water collected in the tank beneath. It is recommended for all rooms with problems of excessive humidity such as kitchens, bathrooms, laundries, cellars, etc.



DISPOSAL

This symbol on the product or its packaging indicates that the appliance cannot be treated as normal domestic trash, but must be handed in at a collection point for recycling electric and electronic appliances. Your contribution to the correct disposal of this product protects the environment and the health of your fellow men. Health and the environment are endangered by incorrect disposal. Further information about the recycling of this product can be obtained from your local town hall, your refuse collection service, or in the store at which you bought the product. This regulation is valid only in EU member states.

In diesem Handbuch werden wichtige Hinweise über Installation, Betrieb und Wartung des Geräts gegeben. Bitte genau durchlesen!

Handbuch gut aufbewahren und im Bedarfsfall nachschlagen. Nach Entfernen der Verpackung ist das Gerät auf einwandfreien Zustand zu überprüfen. Die Teile der Verpackung sind nicht in Reichweite von Kindern zu lassen, da sie für diese eine Gefahrquelle darstellen.

VORSTELLUNG

Secco ist ein Gerät zur "Entfeuchtung". Die feuchte Luft wird vom Lüfter durch eine Kühlschlange angesaugt, in der sich Kondenswasser bildet und in einen Behälter tropft. Dieses Gerät ist für alle Räume mit übermäßiger Luftfeuchtigkeit, so Küchen, Badezimmer, Wäschereien, Tavernen, Kantinen usw. empfehlenswert.



ENTSORGUNG

Dieses Symbol auf dem Produkt oder seiner Verpackung weist darauf hin, dass dieses Produkt nicht als normaler Haushalt sabfall zu behandeln ist, sondern an einem Sammelpunkt für das Recycling von elektrischen und elektronischen Geräten abgegeben werden muss. Durch Ihren Beitrag zum korrekten Entsorgen dieses Produktes schützen Sie die Umwelt und die Gesundheit Ihrer Mitmenschen. Umwelt und Gesundheit werden durch falsches Entsorgen gefährdet. Weitere Informationen über das Recycling dieses Produktes erhalten Sie von Ihrem Rathaus, Ihrer Müllabfuhr oder dem Geschäft, in dem Sie das Produkt gekauft haben. Diese Vorschrift ist nur gültig für Mitgliedstaaten der EU.

Leer atentamente las intrucciones contenidas en el presente manual de instrucciones ya que el mismo ofrece importantes indicaciones respecto a la seguridad de instalación, al empleo y al mantenimiento del producto.

Conservar cuidadosamente este manual para todas las veces que será necesario consultarlo. Después de haber quitado el embalaje fijarse que el aparato aparezca íntegro, los elementos del embalaje no tienen que dejarse al alcance de los niños ya que constituyen fuentes potenciales de peligro.

PRESENTACIÓN

Secco es un aparato "deshumidificador". El aire húmedo aspirado por el ventilador pasa a través de una serpentina refrigerada que condensa la humedad convirtiéndola en gotas de agua, que luego se recogen en el recipiente ubicado debajo. Se aconseja su utilización en todos los ambientes en que existen problemas de humedad excesiva como cocinas, baños, lavanderías, sótanos, etc.



DESQUACE

Este símbolo sobre el producto o su embalaje, indica que el mismo no puede ser tratado como residuo doméstico habitual, sino debe ser entregado en un punto de recogida para el reciclado de aparatos eléctricos y electrónicos. Con su contribución para el desguace correcto de este producto, protegerá el medio ambiente y la salud de sus prójimos. Con un desguace erróneo, se pone en riesgo el medio ambiente y la salud. Otras informaciones sobre el reciclado de este producto las obtendrá de su ayuntamiento, recogida de basura o en el comercio donde haya adquirido el producto. Esta norma es válida únicamente para los estados miembros de la UE.

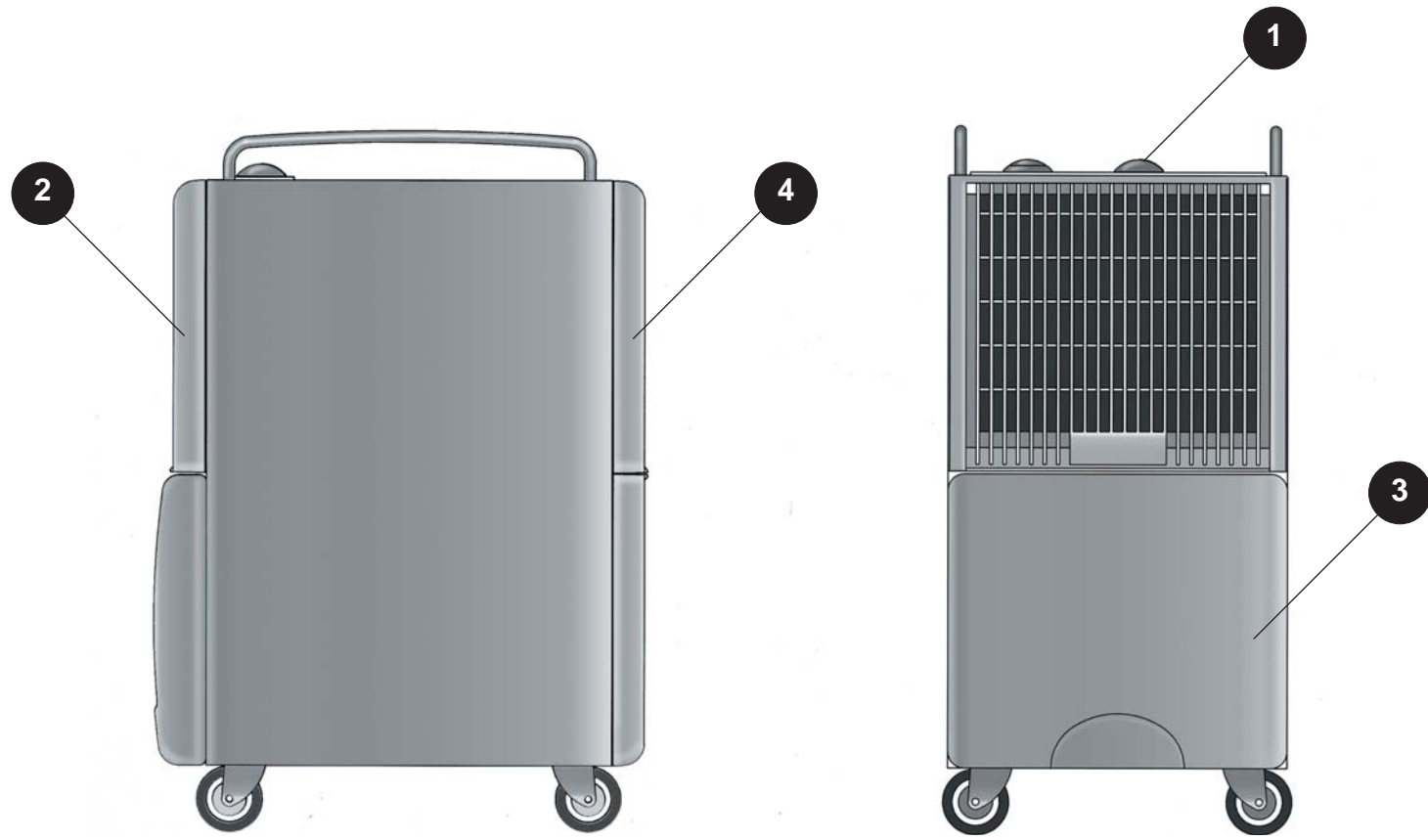

Fig. 1

DESCRIZIONE

- 1 Pannello comandi;
- 2 Griglia di aspirazione;
- 3 Tanica;
- 4 Griglia di mandata.

KIT SCARICO CONTINUO

- a) Tubo di scarico;
- b) Fascetta stringitubo;
- c) Dado cieco per inibizione del microinterruttore di presenza tanica.

DESCRIPTION

- 1 Panneau des commandes;
- 2 Grille d'aspiration;
- 3 Bidon;
- 4 Grille de refoulement.

KIT EVACUATION CONTINUE

- a) Tuyau d'evacuation;
- b) Collier de serrage du tuyau;
- c) Écrou borgne pour la désactivation du micro-interrupteur de présence du bidon.

DESCRIPTION

- 1 Control panel;
- 2 Suction grille;
- 3 Tank;
- 4 Delivery grille.

CONTINUOUS DISCHARGE KIT

- a) Drain hose;
- b) Hose clamp;
- c) Cap nut to inhibit the tank presence micro-switch.

BESCHREIBUNG

- 1 Steuertafel;
- 2 Sauggitter;
- 3 Kanister;
- 4 Auslaßgitter.

SATZ FÜR DAUERENTLEERUNG

- a) Abblaßschlauch;
- b) Schlauchschelle;
- c) Hutmutter zum Sperren des End-Mikroschalters.

DESCRIPCIÓN

- 1 Panel de mandos;
- 2 Rejilla de aspiración;
- 3 Recipiente de recolección;
- 4 Rejilla de envío.

JUEGO DE DESCARGA CONTINUA

- a) Tubo de vaciado;
- b) Abrazadera aprieta tubo;
- c) Tuerca ciega para inhibición del microinterruptor de fin de presencia carrera.

ISTALLAZIONE

Collocare l'apparecchio nel locale da deumidificare. Il deumidificatore dovrà avere attorno uno spazio libero di almeno 50 cm. Lo scarico della condensa potrà essere effettuato come segue:

A) SVUOTAMENTO DELLA TANICA

L'apparecchio così come viene fornito è predisposto per raccogliere l'acqua nella tanica. Quando la tanica è piena si accenderà una spia luminosa e il deumidificatore si arresterà. Estrarre la tanica impugnandola nella parte inferiore (in corrispondenza dell'apposita sede per la mano), sino a quando non è quasi completamente estratta; afferrarla con due mani e vuotarla. Reintrodurre la tanica nell'apparecchio spingendola all'interno della sede. Se quest'ultima operazione non viene correttamente eseguita un sistema di sicurezza impedisce il funzionamento del deumidificatore.

B) SCARICO CONTINUO

Se è vostra intenzione far funzionare l'apparecchio in locali che possono rimanere incustoditi per diversi giorni (per esempio nelle case di vacanza) potete utilizzare il Kit per lo scarico continuo dell'acqua di condensa. Per predisporre la macchina con questo accessorio procedete come segue:

- 1 Estrarre la tanica di raccolta acqua dalla sua sede.
- 2 Inserire il tubo di scarico, che troverete in dotazione, nell'apposito raccordo presente nella parte in plastica collocata immediatamente sopra la sede della tanica.
- 3 Fissare il tubo con la fascetta metallica.
- 4 Avvitare il dado cieco sull'attuatore del microinterruttore di presenza tanica che è situato nella parete metallica posteriore del vano tanica.
- 5 Verificare di avere inserito l'altro estremo del tubo di drenaggio in uno scarico. Controllare inoltre che tutto il percorso del tubo sia costantemente in pendenza e sia privo di concavità che potrebbero determinare dei tappi idraulici.

AVVERTENZA: Per ripristinare il corretto funzionamento con tanica inserita è indispensabile togliere il dado cieco che blocca il movimento del microinterruttore di presenza della tanica.

INSTALLATION

Placer l'appareil dans la pièce à déshumidifier. Le déshumidificateur doit être entouré d'un espace libre d'au moins 50 cm. L'évacuation de la condensation peut se faire ainsi:

A) VIDANGE DU BIDON

L'appareil est fourni équipé du dispositif de collecte de l'eau dans le bidon. Lorsque le bidon est plein, une lampe témoin s'allume et le déshumidificateur s'arrête. Extrayez le bidon en le saisissant par le bas (en correspondance du logement prévu pour la main). Tirez-le vers vous jusqu'à ce qu'il soit presque complètement extrait. A ce stade il faudra le saisir avec les deux mains en les plaçant sous le bidon. Une fois vidé, le bidon doit être remonté dans l'appareil en veillant à bien le pousser dans son logement.

En cas de mauvaise introduction, un dispositif de sécurité empêche le fonctionnement du déshumidificateur.

B) EVACUATION CONTINUE

Si vous avez l'intention de faire fonctionner l'appareil dans des pièces sans surveillance pendant plusieurs jours (résidence de vacances par exemple), vous pouvez utiliser le kit pour la vidange continue de la condensation. Pour monter le kit, procédez de la façon suivante:

- 1 Retirez le bidon de collecte de l'eau de son logement.
- 2 Introduisez le tuyau de vidange en dotation dans le raccord spécial prévu dans la partie supérieure du logement du bidon.
- 3 Fixez le tuyau avec un collier métallique.
- 4 Vissez l'écrou borgne sur l'actionneur du micro-interrupteur de présence bidon qui est situé dans la cloison métallique derrière le logement du bidon.
- 5 Introduisez l'autre extrémité du tuyau de drainage dans un dispositif d'évacuation en veillant que le parcours du tuyau soit toujours descendant et sans coudes afin de prévenir tout engorgement.

MISE EN GARDE: Pour rétablir le bon fonctionnement avec le bidon monté, il est indispensable d'enlever l'écrou borgne qui bloque l'actionnement du micro-interrupteur de présence bidon.

INSTALLATION

Place the appliance in the room to dehumidify. The dehumidifier must have a clear area around it of at least 50 cm. Condensation discharge may be effected as follows:

A) EMPTYING THE TANK

The appliance, as supplied, is set to collect the water in the tank. When the tank is full an indicator light will come on and the dehumidifier will stop. Get hold of the tank by gripping the bottom of it (there is a hand grip) and pull it until it is almost out. Now take it and empty it. Put it back in place. If the tank is not pushed right back a safety system will stop the dehumidifier from working.

B) CONTINUOUS DISCHARGE

If you intend using the appliance on premises that may be left empty for several days (in your holiday house for example), you can use the kit for continuous condensate discharge. To prepare the appliance for this, proceed as follows:

- 1 Pull the water tank out.
- 2 Fit the drain pipe (provided with the appliance) to the coupling at the top inside the tank housing.
- 3 Fix the pipe with the metal clamp.
- 4 Screw the cap nut down on the tank presence microswitch actuator which is on the metal panel behind the tank.
- 5 Check that the other end of the drain pipe leads into a drain, making sure it slants all the way and has no concavities that could cause blockages.

ATTENTION: So the water tank is restored to its correct function, remove the cap nut that stops movement of the tank presence microswitch.

INSTALLATION

Gerät in dem zu entfeuchtenden Lokal aufstellen. Rund um den Entfeuchter ist ein Raum von wenigstens 50 cm freizulassen. Das Kondenswasser wird auf folgende Weise abgelassen:

A) ENTLERUNG DES KANISTERS

Das Gerät ist in Standardversion mit einem Kanister, in dem sich das Wasser ansammelt, ausgestattet. Bei Maximalstand im Kanister leuchtet eine Kontrollanzeige und der Entfeuchter wird gestoppt. Den Kanister am unteren Teil in der eigenen Einkerbung anfassen und herausziehen. Bevor er ganz herausgezogen ist, mit beiden Händen von unten anpacken und entleeren. Danach wieder ordnungsgemäß und vollständig einschieben. Wurde der Kanister nicht einwandfrei in seine Aufnahmestelle geschoben, verhindert ein Sicherheitssystem den Entfeuchterbetrieb.

B) DAUERENTLEERUNG

Soll das Gerät mehrere Tage unbeaufsichtigt in Betrieb stehen (z.B. in Ferienwohnungen), kann sich der Satz für den Kondenswasserablaß sehr nützlich erweisen. Das Gerät ist in diesem Fall folgendermaßen vorzurüsten:

- 1 Den Wassereinlaufkanister aus seiner Aufnahme stelle ziehen.
- 2 Den der Lieferung beigefügten Ausflußschlauch auf den Anschlußstutzen (oben intern des Kanistersitzes) stecken.
- 3 Schlauch mit Metallschelle befestigen.
- 4 Die Hutmutter am Steuergerät des Kanister-Mikroschalters, der hinten auf der Metallwand des Kanisterraumes angebracht ist, anschrauben.
- 5 Sicherstellen, daß das andere Ende des Ausflußschlauches in einen Abfluß geleitet wurde; desweiteren ist zu überprüfen, daß der Schlauch stets in Abwärtsrichtung verläuft und keine durchhängenden Stellen aufweist, in denen sich Wasser stauen könnte.

HINWEIS: Zur korrekten Wiederherstellung des Betriebs mit eingesetztem Kanister ist unbedingt die Sperrmutter des Kanister-Mikroschalters abzdrehen.

INSTALCIÓN

Colocar el aparato en el ambiente que se desea deshumidificar. El deshumidificador tendrá que tener alrededor un espacio de por lo menos 50 cm. La descarga de la condensación se puede efectuar de la siguiente manera:

A) DESCARGA DEL RECIPIENTE

El aparato tal como se entrega está preparado para recoger agua en el recipiente. Cuando el recipiente se llena se enciende una luz testigo y el deshumidificador se para. Extraigan el recipiente aferrándolo por la parte inferior (en coincidencia con el alojamiento para la mano), hasta que esté prácticamente fuera, sujeténlo con las dos manos y vacíenlo. Introduzcan de nuevo el recipiente en el aparato prestando atención a empujarlo bien hacia el interior de su alojamiento. Si esta última operación no se lleva a cabo correctamente, un sistema de seguridad impide el funcionamiento del deshumidificador.

B) DESCARGA CONTÍNUA

Si el aparato debe colocarse en locales que pueden quedar sin vigilancia durante varios días (por ejemplo en las casas de veraneo) pueden utilizar el Kit para la descarga continua del agua de condensación. Para preparar la máquina con este accesorio realicen las siguientes operaciones:

- 1 Quitar el recipiente de recogida del agua de su alojamiento.
- 2 Introduzcan el tubo de descarga que se suministra en dotación en el específico racor situado en la parte superior en el interior del alojamiento del recipiente.
- 3 Fijen el tubo con la abrazadera metálica.
- 4 Atornillen la tuerca ciega sobre el actuador del microinterruptor de presencia recipiente que está situado en la pared metálica posterior del recipiente de recogida.
- 5 Comprueben haber introducido el otro extremo del tubo de drenaje en una descarga. Asimismo comprueben que el tubo, en todo su recorrido, esté constantemente inclinado y sin concavidades que podrían causar atascos hidráulicos.

ADVERTENCIA: Para restablecer el correcto funcionamiento con el recipiente introducido, es indispensable quitar la tuerca ciega que bloquea el movimiento del microinterruptor de presencia del recipiente.

COLLEGAMENTO ELETTRICO

Prima di collegare l'apparecchio bisogna verificare che:

- i dati di targa siano rispondenti a quelli della rete di distribuzione elettrica. (La targa è situata nel vano della tanica);
- la linea di alimentazione elettrica sia 220-240 V/Hz;
- la linea di alimentazione sia dotata di messa a terra e dimensionata per una corrente di spunto di 20 A per evitare cali di tensione durante l'avvio dell'apparecchio e protetta da un fusibile di 10 AT;
- la presa abbia una portata di almeno 10 A a 250 V qualora non fosse compatibile con la spina del deumidificatore se ne raccomanda la sostituzione con una a norme CEI;
- gli assorbimenti dell'apparecchio sommati agli assorbimenti degli altri elettrodomestici e dell'impianto di illuminazione non provochino l'intervento dell'interruttore magnetotermico del Vostro impianto elettrico;
- i conduttori della eventuale prolunga elettrica abbia almeno 1,5 mm² di sezione;
- l'apparecchio deve essere installato secondo le regole impiantistiche nazionali.

BRANCHEMENT ÉLECTRIQUE

Avant de brancher l'appareil, vérifier que:

- les données indiquées par le constructeur sur la plaquette correspondent bien à celles du réseau de distribution électrique (La plaquette se trouve dans la niche du bidon);
- la ligne d'alimentation électrique soit bien à 220-240V/Hz;
- la ligne d'alimentation électrique soit bien équipée d'une mise à la terre, que cette dernière soit dimensionnée pour un courant de pic de 20A afin d'éviter des baisses de tension lors du démarrage de l'appareil et qu'elle soit protégée par un fusible de 10 AT;
- la prise ait une portée d'au moins 10A à 250V; dans le cas où elle ne serait pas compatible avec la fiche du conditionneur, il est recommandé de la remplacer par une autre conforme aux normes CEI;
- les absorptions de l'appareil additionnées aux absorptions des autres appareils ménagers et de l'installation d'éclairage ne provoquent pas l'intervention de l'interrupteur magnétothermique de votre installation électrique;
- les conducteurs d'une éventuelle rallonge électrique ait une section d'au moins 1,5 mm²;
- l'appareil soit installé en respectant les règles nationales concernant les installations électriques.

ELECTRICAL CONNECTION

Before connecting the appliance, always check that:

- the rating data match those of the mains supply. (The rating plate can be found in the tank compartment);
- the rating of the power supply line is 220-240 V/Hz;
- the power line is complete with an earth connection and scaled for a take-off current of 20 A to avoid any voltage drop during appliance start-up and is protected by a 10-AT fuse;
- the outlet has a minimum capacity of at least 10 A at 250 V; if the outlet is not compatible with the plug of the conditioner, replace it with an outlet complying with CEI regulations;
- the power requirement values of the appliance, when added to those of other household appliances and of the lighting system, do not cause tripping of the thermal cutout of your electrical installation;
- the conductors of any extension cable have a crosssection of at least 1,5 mm²;
- the appliance has been installed in compliance with national plant engineering requirements.

ELEKTRISCHER ANSCHLUSS

Vor Anschluß des Gerätes sind zu prüfen:

- die Daten auf dem Typenschild müssen mit den Werten des Stromverteilernetzes übereinstimmen. (Das Typenschild befindet sich im Kanisteraum);
- die elektrische Stromversorgung muß bei 220-240 V/Hz erfolgen;
- die Stromversorgungsleitung muß mit einer ausreichenden Nulleitung versehen und für Spitzenbelastungen von 20 A ausgelegt sein, damit Spannungsabfälle während des Gerätestarts vermieden werden. Weiters ist zum Schutz eine Sicherung von 10 AT erforderlich;
- die Steckdose muß für mindestens 10 A bei 250 V belastbar sein. Sollte sie dem Stecker des Klimagerätes nicht entsprechen, ist ein Austausch durch eine den EG-Vorschriften entsprechende erforderlich;
- stellen Sie sicher, daß die Leistungsaufnahme des Gerätes zusammen mit der Leistungsaufnahme der anderen Haushaltgeräte und Beleuchtungskörper keine Überbelastung der magnetothermischen Sicherung Ihrer Stromversorgungsanlage verursacht;
- die Kabelleitungen einer eventuellen Verlängerung müssen einen Mindestquerschnitt von 1,5 mm² aufweisen;
- das Gerät muß in Konformität der örtlichen Anlagenvorschriften installiert werden.

CONEXIÓN ELÉCTRICA

Antes de conectar el equipo hay que controlar que:

- los datos de la placa coincidan con los de la red de suministro eléctrico. (La placa está situada en el alojamiento del recipiente);
- la línea de suministro eléctrico sea de 220-240 V/Hz;
- la línea de suministro eléctrico tenga protección de tierra y con capacidad para una corriente de arranque de 20 A para evitar caídas de voltaje durante la puesta en marcha del equipo y protegida por un fusible de 10 AT;
- la toma tenga una capacidad de por lo menos 10A a 250 V, en caso de que no fuera compatible con el enchufe del acondicionador se recomienda sustituirla con otra según normas CEI;
- los consumos del equipo sumados a los de los otros electrodomésticos y al de la instalación de iluminación no activen el interruptor termomagnético de su instalación eléctrica;
- los conductores de la eventual prolongación eléctrica tengan al menos 1,5 mm² de sección;
- el equipo tiene que estar instalado según las reglas que rigen las instalaciones de cada país.

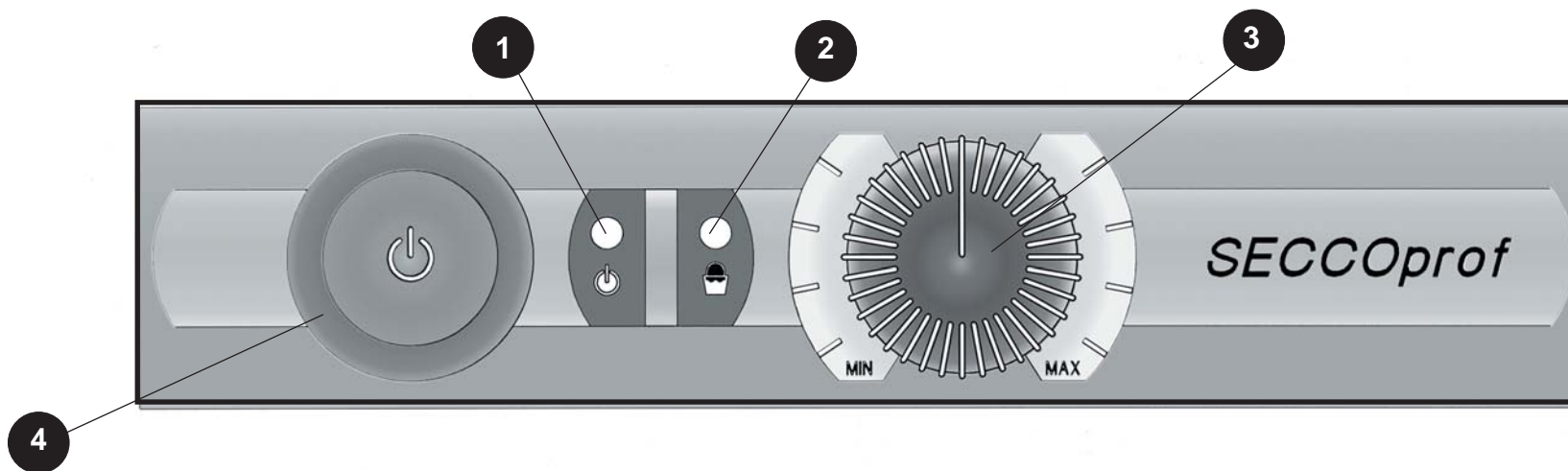
Fig. 2
COMANDI

- 1 Spia alimentazione
- 2 Spia tanica piena
- 3 Manopola umidostato
- 4 Interruttore generale.

DEUMIDIFICAZIONE

- a) Collegare l'apparecchio ad una presa di corrente.
- b) Premere l'interruttore generale. La Spia (1) si accenderà segnalando che l'apparecchio è alimentato; in caso contrario verificare il corretto inserimento della tanica.
- c) Verificare che la Spia (2) sia spenta. Se è accesa, svuotare l'acqua dalla tanica.
- d) Ruotare la manopola umidostato portando l'indice su MAX. Raggiunta l'umidità desiderata nell'ambiente, ruotare la manopola in senso antiorario finché non sentite spegnersi il compressore e il ventilatore del deumidificatore.
- e) Per spegnere l'apparecchio agire sull'interruttore generale.

COMMANDES

- 1 Lampe témoin d'alimentation
- 2 Lampe témoin de bidon plein
- 3 Manette de l'humidostat
- 4 Interrupteur général

DEUMIDIFICATION

- a) Brancher l'appareil à une prise de courant.
- b) Pressez l'interrupteur général. Le voyant (1) s'allumera pour signaler l'allumage de l'appareil. S'il ne s'allume pas, vérifiez si le bidon a bien été introduit.
- c) Vérifiez si le voyant (2) est éteint. S'il est allumé, videz l'eau du bidon.
- d) Tournez la manette de l'humidificateur sur MAX. Une fois atteint le taux d'humidité souhaité, tournez la manette dans le sens contraire des aiguilles d'une montre jusqu'à ce vous entendiez l'arrêt du compresseur et du ventilateur du déshumidificateur.
- e) Pressez l'interrupteur général pour éteindre l'appareil.

CONTROLS

- 1 Power supply indicator light
- 2 Tank full indicator light
- 3 Humidistat dial
- 4 Master switch

DEHUMIDIFICATION

- a) Connect the appliance to a power socket.
- b) Press the main switch. The Indicator Light (1) will turn on signalling that the appliance is powered. To the contrary, check that the tank is correctly positioned.
- c) Check that the Indicator Light (2) is off. If it is on, empty the water that is inside the tank.
- d) Turn the humidistat knob so the index is on MAX. Once the humidity in the room is at the level wanted, turn the knob counterclockwise until you hear the compressor and the dehumidifier fan switch off.
- e) Use the main switch to turn the appliance off.

VORRICHTUNGEN

- 1 Stromversorgungs-Kontrollanzeige
- 2 Kontrollanzeige Maximalstand im Kanister llero
- 3 Drehknopf Feuchtigkeitswächter
- 4 Hauptschalter.

ENTFEUCHUNG

- a) Gerät an eine Steckdose anschließen.
- b) Den Hauptschalter betätigen. Die Led (1) tritt in den Leuchtzustand und zeigt damit an, daß das Gerät mit Spannung versorgt ist; bei ausbleibendem Aufleuchten der Led überprüfen, ob der Wasserbehälter richtig eingefügt ist.
- c) Sicherstellen, daß sich die Led (2) im erloschenen Zustand befindet. Sollte sie leuchten, so ist der Wasserbehälter zu entleeren.
- d) Den Knopf des Feuchtigkeitsmessers so drehen, daß die Markierung auf MAX zeigt. Nachdem die gewünschte Raumfeuchtigkeit erreicht ist, den Knopf gegen den Uhrzeigersinn drehen, bis die Ausschaltung des Verdichters und des Entfeuchtergebläses zu hören ist.
- e) Das Gerät durch Betätigen des Hauptschalters abschalten.

MANDOS

- 1 Luz testigo de alimentación
- 2 Luz testigo de recipiente de recolección llero
- 3 Manivela humidistato
- 4 Interruptor general.

DESHUMIDIFICACIÓN

- a) Conectar el aparato a una toma de corriente.
- b) Presionen el interruptor general. La luz testigo (1) se encenderá indicando que el aparato está alimentado; en caso contrario comprueben que el tanque esté correctamente conectado.
- c) Comprueben que la luz testigo (2) esté apagada. Si estuviera encendida, vacíen el agua del tanque.
- d) Giren el botón del humidistato colocando el indicador en MAX. Una vez alcanzada la humedad deseada en el ambiente, giren el botón en sentido antihorario hasta que se apague el compresor y el ventilador del deshumidificador.
- e) Para apagar el aparato presionen el interruptor general.

MANUTENZIONE

Prima di effettuare qualsiasi operazione di pulizia o di manutenzione, disinserire l'apparecchio dalla rete di alimentazione elettrica, staccando la spina. Non utilizzare un getto d'acqua per lavare il deumidificatore; si potrebbe alterare la sicurezza dell'apparecchio.

Se il cavo di alimentazione è danneggiato, esso deve essere sostituito dalla nostra società o dal servizio assistenza della stessa.

PULIZIA ESTERNA

Pulire con un panno umido e quindi asciugare. Non usare benzina, alcool o solventi. Non usare insetticidi o liquidi simili, la vernice potrebbe staccarsi e la plastica deformarsi.

PERIODO DI PROLUNGATA INATTIVITÀ

Disinserire la spina dalla presa di corrente, svuotare dall'acqua la tanica. Proteggere l'apparecchio con un sacchetto di plastica.

AVVERTENZE

- Questo apparecchio dovrà essere destinato solo all'uso per il quale è stato espressamente concepito, e cioè per deumidificare gli ambienti dove viene installato. Ogni altro uso è da considerarsi improprio e quindi pericoloso. Il costruttore non può essere considerato responsabile per eventuali danni derivanti da usi impropri, erronei ed irragionevoli.

- In caso di guasto e/o di cattivo funzionamento dell'apparecchio, spegnerlo e non manometterlo. Per l'eventuale riparazione rivolgersi solamente ad un centro di assistenza tecnica autorizzato dal costruttore e richiedere l'utilizzo di ricambi originali. Il mancato rispetto di quanto sopra può compromettere la sicurezza dell'apparecchio.

- Non permettere che l'apparecchio sia usato dai bambini o da incapaci, senza sorveglianza.

- Non usare prolunghe, se non con particolare cautela, in locali adibiti a bagno o doccia.

- Non tirare il cavo di alimentazione, o l'apparecchio stesso, per staccare la spina dalla presa di corrente.

- Non installare l'apparecchio in ambienti dove l'aria può contenere gas, olio, zolfo o in prossimità di fonti di calore.

- Attendere sempre almeno 3 minuti

ENTRETIEN

Avant d'effectuer toute opération de nettoyage ou de maintenance, débrancher l'appareil du réseau d'alimentation électrique en enlevant la fiche. Ne pas laver le déshumidificateur au moyen d'un jet d'eau car la sécurité de l'appareil pourrait être altérée.

Si le câble d'alimentation est endommagé, il doit être remplacé par notre société ou bien par un centre d'assistance après vente.

NETTOYAGE EXTÉRIEUR

Nettoyer avec un chiffon humide puis essuyer. Ne pas utiliser d'essence, d'alcool ni de solvants. Ne pas utiliser d'insecticides ni de liquides similaires car la peinture pourrait se détacher et la matière plastique se déformer.

PÉRIODE D'INACTIVITÉ PROLONGÉE

Débrancher la fiche de la prise de courant, vider l'eau contenue dans le bidon. Protéger l'appareil au moyen d'un sac en plastique.

ATTENTION

- Cet appareil ne doit servir que pour ce à qui il a été expressément conçu, c'est à dire pour déshumidifier les locaux où on l'installe. Tout autre emploi est impropre et par conséquent dangereux. Le constructeur ne peut en aucun cas être considéré responsable d'éventuels dommages provoqués par une utilisation impropre, incorrecte et déraisonnable.

- En cas de panne et ou de mauvais fonctionnement de l'appareil, l'éteindre et ne pas y toucher. Pour son éventuelle réparation, vous adresser uniquement à un centre d'assistance technique autorisé par le constructeur et exiger l'emploi de pièces de rechange d'origine. Le non respect de ce qui précède peut compromettre la sécurité de l'appareil.

- Ne pas permettre aux enfants d'utiliser l'appareil sans surveillance.

- Ne pas utiliser de rallonges dans les locaux servant de salle de bains ou de douches sans prendre des précautions particulières.

- Ne pas tirer sur le câble d'alimentation ni sur l'appareil pour débrancher la fiche de la prise de courant.

- Ne pas installer l'appareil dans des locaux où l'air peut contenir du gaz, de l'huile, du soufre ou bien en proximité de sources de chaleur.

- Attendre toujours au moins 3 minutes

MAINTENANCE

Before doing any cleaning or maintenance, unplug the appliance to disconnect from the electric mains. Do not use jets of water to wash the dehumidifier: the safety of the appliance could be affected.

If the power cable is damaged, it must be replaced by our company or by our assistance service.

CLEANING THE OUTSIDE

Clean with a damp cloth and then dry. Do not use petrol, spirit or thinners. Do not use insecticides or similar liquids, the paint could come off and the plastic deform.

PERIOD OF PROLONGED INACTIVITY

Disconnect the plug from the power socket, empty the water out of the tank. Protect the appliance with a plastic bag.

WARNINGS

- This appliance must only be destined for the use for which it has been expressly designed, and that is to dehumidify the rooms where it is installed. Any other use is to be considered improper and therefore dangerous. The manufacturer cannot be held liable for any damage deriving from improper, erroneous and unreasonable use.

- In the event of breakdown and/or poor operation of the appliance, switch it off and do not tamper with it. For repairs call a technical service centre authorised by the manufacturer and request the use of original spare parts. Failure to comply with the above may jeopardise the safety of the appliance.

- Do not allow the appliance to be used by children or incapable persons without supervision.

- Do not use extension cables, or use them only with the utmost caution, in bathrooms or shower rooms.

- Do not pull on the power cable or the appliance to disconnect the plug from the power socket.

- Do not install the appliance in rooms where the air may contain gas, oil, sulphur, or close to sources of heat.

- Always wait at least 3 minutes before restarting the appliance after a shutdown.

- Do not stand heavy or hot objects on the appliance.

- In the event of transportation, keep the appliance upright or laid on its side. Empty the

WARTUNG

Vor Reinigungs- oder Wartungsarbeiten Gerät durch Herausziehen des Steckers abschalten. Nicht mit einem Wasserstrahl abspritzen, die Sicherheit des Geräts könnte dadurch beeinträchtigt werden.

Der Austausch eines beschädigten Netzkables darf ausschließlich bei uns oder durch unser Service-Personal ausgeführt werden.

ÄUSSERE REINIGUNG

Mit feuchtem Tuch reinigen und trocknen. Nicht Benzin, Alkohol oder Lösungsmittel verwenden. Nicht Insektizide oder Flüssigkeiten ähnlicher Natur verwenden, der Lack könnte sich dadurch ablösen und der Kunststoff verformen.

STILLSTANDZEIT

Vor Abstellen des Geräts Stecker aus der Steckdose ziehen und Wasser aus dem Kanister auslassen. Gerät mit einer Plastikhaube abdecken.

HINWEISE

- Dieses Gerät ist zur Luftentfeuchtung in Lokalen ausgelegt. Jede andere, diesem Zweck nicht entsprechende Anwendung ist gefährlich und nicht statthaft. Der Hersteller trägt für etwaige Schäden, die von einer zweckwidrigen, falschen oder nicht sinngemäßen Verwendung herrühren, keine Verantwortung.

- Im Falle von Störungen und/oder nicht einwandfreiem Funktionieren des Geräts, ist dieses abzuschalten und nicht unsachgemäß zu behandeln. Reparaturanfragen sind lediglich bei einem vom Hersteller autorisierten Servicezentrum vorzubringen und der Austausch von beschädigten Teilen darf nur durch Original-Ersatzteile erfolgen. Die Nichtbeachtung der obigen Empfehlungen kann die Sicherheit des Geräts beeinträchtigen.

- Das Gerät nie von Kindern oder Personen, die nicht mit der Bedienung vertraut sind, verwenden lassen, ohne sie zu beaufsichtigen.

- In Bade- oder Duschräumen sind Verlängerungen nur im Bedarfsfall und mit größter Vorsicht zu verwenden.

- Stecker nie durch Ziehen des Kabels oder des Geräts abstreifen.

- Gerät nicht in Lokalen mit Gas, Öl, Schwefel enthaltender Luft, oder in der Nähe von Hitzequellen aufstellen.

- Nach Abschalten des Geräts 3 Minuten vor dem Wiedereinschalten vergehen lassen.

- Keine schweren oder heißen Gegenstände auf das Gerät stellen.

MANTENIMIENTO

Antes de efectuar cualquier operación de limpieza o de mantenimiento, desconectar el aparato de la red de alimentación eléctrica quitando el enchufe. No utilizar un chorro de agua para lavar el deshumidificador, se podría alterar la seguridad del aparato.

Si el cable de alimentación está dañado tiene que ser sustituido por nuestra empresa o por nuestro servicio de asistencia técnica.

LIMPIEZA EXTERIOR

Limpiar con un paño húmedo y luego secar bien. No usar gasolina, alcoholes o disolventes. No usar insecticidas o líquidos semejantes, se podría dañar la pintura o deformar el plástico.

PERÍODO DE INACTIVIDAD PROLONGADA

Quitar el enchufe de la toma de corriente, vaciar el agua del recipiente de recolección. Proteger el aparato con un plástico.

OBSERVACIONES

- Este aparato tiene que ser destinado únicamente al uso para el cual ha sido expresamente concebido, es decir para deshumidificar los ambientes en los cuales ha sido instalado. Cualquier otro empleo se considera inadecuado y por lo tanto peligroso. El fabricante no puede ser considerado responsable por los posibles daños que pudieren derivar de tales formas impropias de utilización, erróneas e irracionales.

- En caso de desperfectos y/o mal funcionamiento del aparato, apagarlo pero sin hacer manipulaciones. Para eventuales reparaciones dirigirse solamente a un centro de asistencia técnica autorizado por el fabricante y solicitar el empleo de repuestos originales. La falta de respeto de todo lo antes expuesto puede comprometer la seguridad del aparato.

- No permitir que el aparato sea usado por niños o por incapaces sin vigilancia.

- No usar, si no con especial cuidado, prolongaciones en ambientes destinados a cuartos de baño o duchas.

- No tirar el cable de alimentación eléctrica como tampoco el aparato para quitar el enchufe de la toma de corriente.

- No instalar el aparato en ambientes en los cuales el aire pueda contener gases, aceite, azufre como tampoco cerca de fuentes de calor.

- Esperar siempre por lo menos 3 minu-

prima di riavviare l'apparecchio dopo uno spegnimento.

- Non appoggiare oggetti pesanti o caldi sopra l'apparecchio.

- In caso di trasporto tenere l'apparecchio verticale o adagiato su un fianco. Prima di un trasporto svuotare la tanica. A trasporto avvenuto, attendere almeno un'ora prima di accenderlo.

- Allorchè si decida di non utilizzare più un apparecchio di questo tipo, si raccomanda di renderlo inoperante tagliando il cavo di alimentazione, dopo aver staccato la spina dalla presa di corrente. Si raccomanda inoltre di rendere innocue quelle parti dell'apparecchio suscettibili di costituire un pericolo, specialmente per i bambini che potrebbero servirsi dell'apparecchio fuori uso per i propri giochi.

- Questo apparecchio non è da intendersi adatto all'uso da parte di persone (incluso bambini) con ridotte capacità fisiche, sensoriali o mentali, o prive di esperienza e conoscenza, a meno che siano state supervisionate o istruite riguardo all'uso dell'apparecchio da una persona responsabile della loro sicurezza.

I bambini dovrebbero essere supervisionati per assicurarsi che non giochino con l'apparecchio.

ATTENZIONE !!!

QUESTO PRODOTTO CONTIENE GAS REFRIGERANTE ECOLOGICO R134A CON CARATTERISTICA D.O.D.P.=0 (POTENZIALE IMPOVERIMENTO OZONO).

Non immettere R-134A nell'atmosfera: l'R-134A è un gas serra fluorurato, richiamato nel Protocollo di Kyoto, con un Potenziale di Riscaldamento Globale (GWP) = 1300.

avant de remettre l'appareil en marche après l'avoir éteint.

- Ne pas poser d'objets lourds ou chauds sur l'appareil.

- Lors de son transport, maintenir l'appareil en position verticale ou couché sur un côté. Avant d'effectuer le transport, vider le bidon. Une fois le transport effectué, attendre au moins une heure avant d'allumer l'appareil.

- Si vous pensez ne jamais plus utiliser cet appareil, nous vous conseillons de le rendre inopérant en coupant le câble d'alimentation après avoir débranché la fiche de la prise de courant. De plus, nous vous recommandons de rendre inoffensives les parties de l'appareil susceptibles de constituer un danger, spécialement pour les enfants qui pourrait se servir de l'appareil pour leurs jeux.

- Cet appareil ne doit pas être utilisé par des personnes (y compris les enfants) présentant des capacités physiques, sensorielles ou mentales ou sans expérience et connaissance, à moins qu'elles n'aient été supervisées ou formées à l'utilisation de l'appareil par une personne responsable de leur sécurité.

Les enfants doivent être supervisés pour s'assurer qu'ils ne jouent pas avec l'appareil.

ATTENTION!!!

CE PRODUIT CONTIENT DU GAZ REFRIGERANT ECOLOGIQUE R134A REPENDANT AUX CARACTERISTIQUES DE O.D.P.=0 (APPAUVRIS-SEMENT POTENTIEL DE L'OZONE).

Ne pas émettre de R-134A dans l'atmosphère: le R-134A est un gaz à effet de serre fluoré, cité dans le Protocole de Kyoto, avec un Pouvoir de Réchauffement Global (GWP) égal à 1300.

tank before transporting. After transportation, wait for at least one hour before switching it on.

- When you decide to no longer use an appliance of this type, you are recommended to make it inoperative by cutting the power cable, after disconnecting the plug from the power socket. You are also recommended to make harmless the parts of the appliance likely to constitute a danger, especially for children who could use the appliance out of order for their games.

- This appliance is not intended to be suitable for use by persons (including children) who are physically or mentally impaired or who do not have any relevant experience or knowledge unless they are supervised or instructed concerning the use of the appliance by a person who is responsible for their safety. Children must be supervised to ensure that they do not play with the appliance.

WARNING!!

THIS PRODUCT CONTAINS ECOLOGICAL REFRIGERANT GAS R134A WITH O.D.P. = 0 (OZONE DEPLETION POTENTIAL).

Do not vent R-134A into atmosphere: R-134A is a fluorinated greenhouse gas, covered by Kyoto Protocol, with a Global Warming Potential (GWP) = 1300.

- Gerät in vertikaler oder seitlich liegender Stellung transportieren. Vor dem Transport Kanister entleeren. Gerät erst eine Stunde nach dem Transport anschalten.

- EinGerät dieser Art ist bei Nichtverwendung durch Schneiden des Stromversorgungskabels - nachdem der Stecker aus der Steckdose gezogen wurde - außer Betrieb zu setzen. Es empfiehlt sich überdies, die gefährlichen Teile abzusichern, Kinder könnten mit dem abgestellten Gerät spielen.

- Dieses Gerät ist nicht zur Bedienung durch Personen (einschließlich Kinder) mit verminderten physischen, sensorischen oder geistigen Fähigkeiten beziehungsweise durch Personen ohne entsprechende Erfahrung oder Kenntnisse geeignet, es sei denn, sie werden von einer für ihre Sicherheit verantwortliche Person überwacht oder in die Bedienung des Gerätes eingewiesen. Kinder sind zu beaufsichtigen um sicherzustellen, dass diese nicht mit dem Gerät spielen.

ACHTUNG!!

DIESES PRODUKT ENTHÄLT UMWELTFREUNDLICHES KÄLTEMITTEL R134A, MIT EINEM O.D.P. = 0. ZUR ENTGANGUNG IST ES AN DEN GESETZLICH VOR-GESEHENEN SAMMELSTELLEN ANZULIEFERN.

R-134A nicht in die Atmosphäre auslassen: R-134A ist ein im Kyoto-Protokoll verzeichnetes Fluorgas mit einem globalem Treibhauspotential (GWP) = 1300.

tos antes de volver a reencender el aparato después que se ha apagado.

- No apoyar objetos pesados o calientes encima del aparato.

- En caso de transporte mantener el aparato vertical o colocado sobre un costado. Antes de transportarlo vaciar el recipiente de recolección del agua. Después de un transporte esperar por lo menos una hora antes de encenderlo.

- En caso de que se decida no utilizar más un aparato de este tipo se recomienda volverlo inactivo cortando el cable de la alimentación eléctrica después de haber quitado el enchufe de la toma de corriente. Se recomienda además volver inactivas aquellas partes del aparato susceptibles de constituir un peligro, especialmente para los niños que podrían utilizar el aparato fuera de uso para sus juegos.

- Este aparato no debe considerarse apto para el uso por parte de personas (incluso niños) carentes de experiencia y conocimiento o con capacidades físicas, sensoriales o mentales reducidas, salvo en el caso de que sean supervisadas o instruidas sobre su uso por una persona responsable de su seguridad. Los niños deben ser vigilados para controlar que no jueguen con el aparato.

ATENCIÓN!

ESTE PRODUCTO CONTIENE GAS REFRIGERANTE ECOLÓGICO R134A CON CARACTERÍSTICA DE O.D.P.=0 (POTENCIAL EMPOBRECIMIENTO DEL OZONO).

No libere R-134A en la atmósfera: el R-134A es un gas invernadero fluorado, citado en el Protocolo de Kyoto, con un Potencial de Calentamiento Global (GWP) = 1300.

INDIVIDUAZIONE DI ANOMALIE DI FUNZIONAMENTO		
MANIFESTAZIONI	CAUSE	RIMEDI
Il deumidificatore non funziona	Spina non collegata.	Inserire la spina o accertarsi che vi sia tensione.
	L'umidostato è regolato sul minimo.	Regolare nella posizione desiderata.
	La tanica è piena d'acqua.	Vuotare la tanica.
Il deumidificatore non deumidifica.	Le temperature e l'umidità nell'ambiente sono troppo basse.	E' normale che in certe condizioni l'apparecchio non deumidifichi.
Il deumidificatore funziona ma non riduce l'umidità nel locale	Locale troppo grande.	
	Nel locale vi sono troppe fonti di umidità (pentole in ebollizione).	

ANOMALIES POSSIBLES		
SYMPTOMES	CAUSES	REMEDES
Le déshumidificateur ne fonctionne pas.	La fiche n'est pas branchée.	Introduire la fiche dans prise et s'assurer que le courant arrive bien.
	L'humidostat est réglé sur le minimum.	Régler l'humidostat sur la position désirée.
	Le bidon est plein d'eau.	Vider le bidon.
Le déshumidificateur ne déshumidifie pas.	La température et l'humidité du local sont trop basses.	Il est normal que l'appareil ne déshumidifie pas dans certaines conditions.
Le déshumidificateur fonctionne mais ne réduit pas l'humidité du local.	Le local est trop grand.	
	Il y a trop de sources d'humidité dans le local (casserole avec liquides en ébullition).	

TROUBLE-SHOOTING		
PROBLEM	CAUSE	SOLUTION
The dehumidifier will not work.	Plug not connected.	Insert the plug or make sure there is voltage.
	Humidistat set to minimum.	Set to the desired position.
	Tank full of water.	Empty the tank.
The dehumidifier will not dehumidify.	The temperature and humidity in the room are too low.	It is normal in certain conditions for the appliance not to dehumidify.
The dehumidifier works but does not reduce the humidity in the room.	Room too large.	
	In the room there are powerful sources of humidity (boiling pans).	

KLEINE STÖRUNGEN SELBST BEHEBEN		
STÖRUNGEN	URSACHEN	BESEITIGUNG
Der Entfeuchter funktioniert nicht.	Stecker nicht angeschlossen.	Stecker anschließen oder Spannungsversorgung überprüfen.
	Feuchtigkeitsregler auf Minimum.	Auf die erforderliche Position einstellen.
	Maximal-Wasserstand im Kanister.	Kanister entleeren.
Der Entfeuchter entfeuchtet nicht.	Raumtemperatur und -feuchtigkeit sind zu niedrig.	Es ist normal, daß das Gerät unter gewissen Umständen nicht entfeuchtet.
Der Entfeuchter steht in Betrieb, die Raumfeuchtigkeit bleibt aber gleich.	Zu großes Lokal.	
	Feuchtigkeitsquellen (siedendes Wasser).	

DETECCION DE ANOMALIAS DE FUNCIONAMIENTO

MANIFESTACIONES	CAUSAS	IMEDIOS
El deshumidificador no funciona.	No está enchufado.	Enchufar el aparato y fijarse que haya tensión.
	El humidistato está regulado al mínimo.	Regular el humidistato en la posición deseada.
	El recipiente de recolección de agua está lleno.	Vaciar el recipiente.
El deshumidificador no deshumidifica.	La temperatura y la humedad ambiente son demasiado bajas.	Es normal que en ciertas condiciones el aparato no deshumidifique.
El deshumidificador funciona pero no reduce la humedad del ambiente.	El ambiente es demasiado grande.	
	En el ambiente hay demasiadas fuentes de humedad (líquidos en ebullición).	

DATI TECNICI	DONNEES TECHNIQUES	SPECIFICATIONS	TECHNISCHEN DATEN	DATOS TECNICOS	
Tensione alimentazione	Tension d'alimentation	Power supply voltage	Versorgungsspannung	Tensión de alimentación	220/240 V
Potenza assorbita	Puissance absorbée	Power consumption	Leistungsaufnahme	Potencia absorbida	620 W
Corrente assorbita	Courant absorbé	Current absorbed	Stromaufnahme	Consumo electricidad	3,5 A
Capacità di deumidificazione	Capacité de déshumidification	Dehumidification capacity	Entfeuchtungsvermögen	Capacidad de deshumidificación	18 lt/24 h
Capacità di deumidificazione 32°C-80% U.R.	Capacité de déshumidification 32°C-80% U.R.	Dehumidification capacity 32°C-80% U.R.	Entfeuchtungsvermögen 32°C-80% U.R.	Capacidad de deshumidificación 32°C-80% U.R.	28 lt/24 h
Aria trattata	Air traité	Air treated	Behandelte Luft	Aire tratado	380 m³/h
Refrigerante	Réfrigérant	Refrigerant	Kühlmittel	Refrigerante	R 134 a
Umidostato	Humidostat	Humidistat	Feuchtigkeitsmesser	Humidistato	SI
Dispositivo di sbrinamento	Dispositif de dégivrage	Defrosting device	Abtauvorrichtung	Dispositivo de descongelación	SI
Capacità tanica	Contenance du bidon	Tank capacity	Behälterinhalt	Capacidad recipiente	10 l
Dimensioni (lxhxp)	Dimensions (hxlxp)	Dimensions (hxlxd) mm	Maße (HxLxT)	Medidas (hxl-long.xprof.)	640X435X310 mm
Peso	Poids	Weight	Gewicht	Peso	27 kg
Condizioni di funzionamento massimo: - bulbo secco / bulbo umido	Conditions maximum de fonctionnement: - réservoir sec / réservoir humide	Max. operating conditions: - dry bulb / wet bulb	Max. Betriebsbedingungen: - trockene Kugel / feuchte Kugel	Condiciones de funcionamiento máximo: - bulbo seco / bulbo húmedo	35°C/31°C
Condizioni di funzionamento minimo: - bulbo secco / bulbo umido	Conditions minimum de fonctionnement: - réservoir sec / réservoir humide	Min. operating conditions: - dry bulb / wet bulb	Min. Betriebsbedingungen: - trockene Kugel / feuchte Kugel	Condiciones de funcionamiento mínimo: - bulbo seco / bulbo húmedo	9°C/6°C
Condizioni standard	Conditions standard	Standard conditions	Standardbedingungen	Condiciones estándares	27°C -60% U.R.

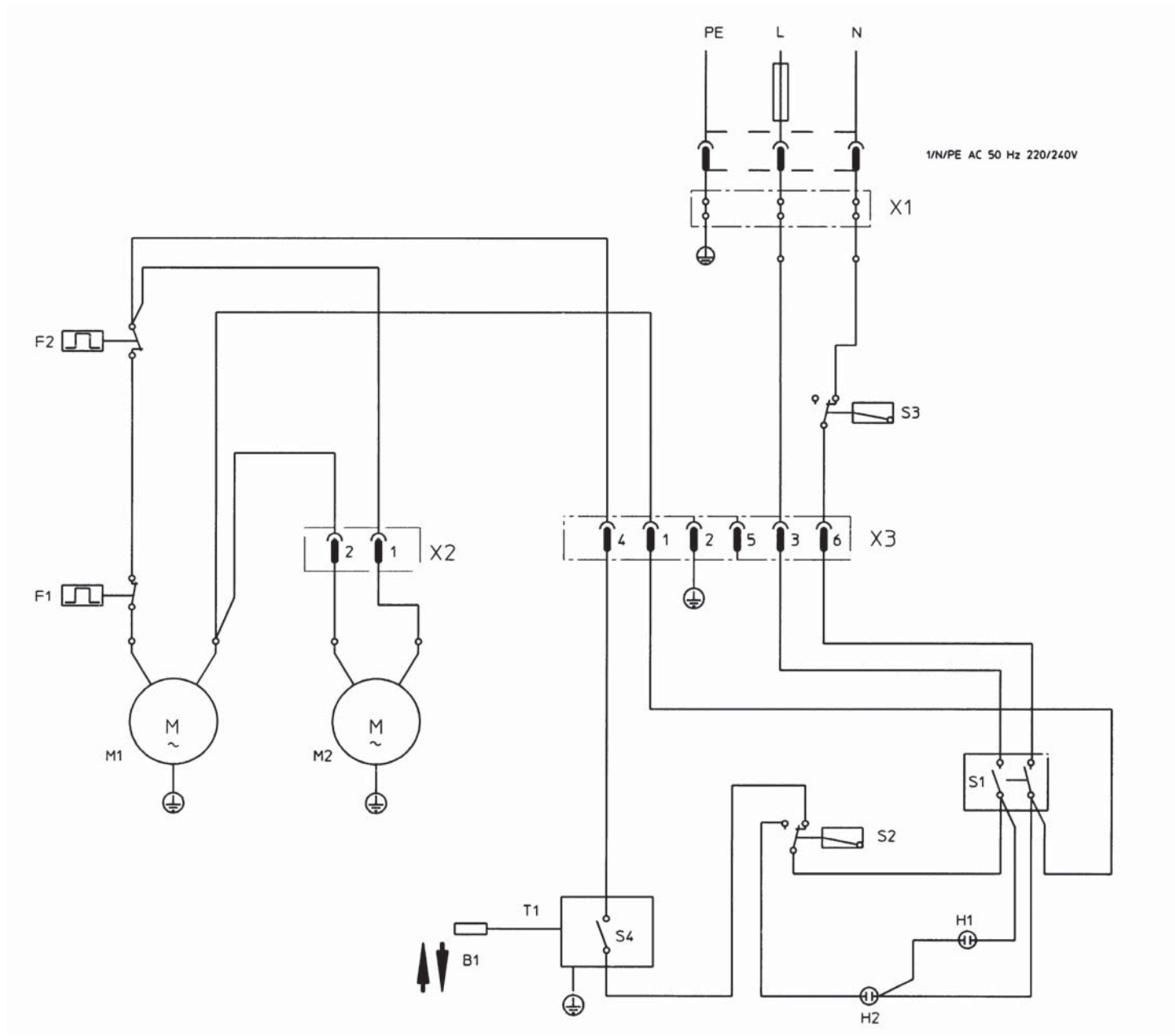

SCHEMA ELETTRICO

B1 Sonda umidostato;
F1 Protettore termico compressore;
F2 Termostato di sicurezza (antighiaccio);
H1 Spia luminosa int. generale;
H2 Spia luminosa livello max. condensa;
M1 Motocompressore;
M2 Ventilatore;
S1 Interruttore generale;
S2 Microinterruttore tanica piena;
S3 Microinterruttore di sicurezza;
S4 Interruttore umidostato;
T1 Umidostato;
X1 Morsettiera alimentazione generale;
X2 Connettore 2 poli;
X3 Connettore 6 poli.

SCHEMA ELECTRIQUE

B1 Sonde humidostat;
F1 Protecteur thermique compres-seur;
F2 Thermostat de sécurité (antigivre);
H1 Voyant lumineux interrupteur général;
H2 Voyant lumineux niveau max. condensation;
M1 Motocompresseur;
M2 Ventilateur;
S1 Interrupteur général;
S2 Micro-interrupteur bidon plein;
S3 Micro-interrupteur de sécurité;
S4 Interrupteur humidostat;
T1 Humidostat;
X1 Bornier alimentation générale;
X2 Connecteur 2 pôles;
X3 Connecteur 6 pôles.

WIRING DIAGRAM

B1 Humidistat sensor;
F1 Compressor thermal cutout;
F2 Safety thermostat (anti-freeze);
H1 Main on/off switch signal light;
H2 Max. condensation level signal light;
M1 Motor-driven compressor;
M2 Fan;
S1 Main on/off switch;
S2 Tank full microswitch;
S3 Safety microswitch;
S4 Humidistat switch;
T1 Humidistat;
X1 General power supply terminal block;
X2 2-pin connector;
X3 6-pin connector.

ELEKTRISCHER SCHALTPLAN

B1 Feuchtigkeitsfühler;
F1 Thermoschutz Verdichter;
F2 Sicherheitstemperaturwächter (Frostschutz);
H1 Signallampe Hauptschalter;
H2 Signallampe Kondenswasser max. Füllstand;
M1 Kompressor;
M2 Ventilator;
S1 Hauptschalter;
S2 Mikroschalter Kanister voll;
S3 Mikro-Sicherheitsschalter;
S4 Schalter Feuchtigkeitsmesser;
T1 Feuchtigkeitsmesser;
X1 Klemmenbrett Hauptversorgung;
X2 2-poliger Stecker;
X3 6-poliger Stecker.

ESQUEMA ELÉCTRICO

B1 Sonda humidistato;
F1 Protector térmico compresor;
F2 Termostato de seguridad (contra el hielo);
H1 Luz testigo int. general;
H2 Luz testigo nivel máx. condensación;
M1 Motocompresor;
M2 Ventilador;
S1 Interruptor general;
S2 Microinterruptor deposito lleno;
S3 Microinterruptor de seguridad;
S4 Interruptor humidistato;
T1 Humidistato;
X1 Caja de bornes alimentación general;
X2 Conector 2 polos;
X3 Conector 6 polos.

SeccoProf EL

**OLIMPIA
SPLendid**



DEUMIDIFICATORE

**Istruzioni
per l'installazione,
uso e manutenzione**

DÉSHUMIDIFICATEUR

**Instructions
pour l'installation,
l'emploi et l'entretien**

DEHUMIDIFIER

**Instructions
for installation,
use and maintenance**

ENTFEUCHTUNG

**Handbuch
für Installation,
Gebrauch und Wartung**

DESHUMIDIFICADOR

**Instrucciones
para la instalación,
uso y mantenimiento**

DESUMIDIFICADOR

**Instruções
para a instalação,
uso e manutenção**

Grazie per la fiducia. Avete acquistato uno dei migliori deumidificatori disponibili sul mercato. Leggere attentamente le avvertenze contenute nel presente libretto, poiché forniscono importanti indicazioni riguardanti la sicurezza d'installazione, d'uso e di manutenzione del prodotto.

Conservare con cura questo libretto per ogni ulteriore consultazione. Dopo avere tolto l'imballaggio assicurarsi dell'integrità dell'apparecchio; gli elementi dell'imballaggio non devono essere lasciati alla portata dei bambini in quanto potenziali fonti di pericolo.



SMALTIMENTO

Il simbolo sul prodotto o sulla confezione indica che il prodotto non deve essere considerato come un normale rifiuto domestico, ma deve essere portato dal punto di raccolta appropriato per il riciclaggio di apparecchiature elettriche ed elettroniche. Provvedendo a smaltire questo prodotto in modo appropriato, si contribuisce a evitare potenziali conseguenze negative per l'ambiente e per la salute, che potrebbero derivare da uno smaltimento inadeguato del prodotto. Per informazioni più dettagliate sul riciclaggio di questo prodotto, contattare l'ufficio comunale, il servizio locale di smaltimento rifiuti o il negozio in cui è stato acquistato il prodotto.

Questa disposizione è valida solamente negli Stati membri dell'UE.

Thank you for your custom. You have purchased one of the best dehumidifiers available on the market. Read this manual carefully as it gives important information for safe installation, operation and maintenance of the appliance. Keep the manual carefully for future reference.

After removing the packaging, check that the appliance is in perfect condition.

The packaging materials must not be left within reach of children as they can be dangerous.



DISPOSAL

This symbol on the product or its packaging indicates that the appliance cannot be treated as normal domestic trash, but must be handed in at a collection point for recycling electric and electronic appliances. Your contribution to the correct disposal of this product protects the environment and the health of your fellow men. Health and the environment are endangered by incorrect disposal. Further information about the recycling of this product can be obtained from your local town hall, your refuse collection service, or in the store at which you bought the product. This regulation is valid only in EU member states.

Nous vous remercions de votre confiance. Vous venez d'acheter l'un des meilleurs déshumidificateurs disponibles sur le marché.

Lire attentivement les mises en garde contenues dans le présent livret car elles contiennent des indications importantes en matière de sécurité d'installation, d'utilisation et d'entretien du produit. Conserver soigneusement le présent livret pour toute consultation ultérieure. Après avoir retiré l'emballage, s'assurer que l'appareil est en parfait état.

Les éléments de l'emballage ne doivent pas être laissés à portée des enfants pour qui ils représentent des sources potentielles de danger.



ELIMINATION

Ce symbole apposé sur le produit ou son emballage indique que ce produit ne doit pas être jeté au titre des ordures ménagères normales, mais doit être remis à un centre de collecte pour le recyclage des appareils électriques et électroniques. En contribuant à une élimination correcte de ce produit, vous protégez l'environnement et la santé d'autrui. L'environnement et la santé sont mis en danger par une élimination incorrecte du produit. Pour toutes informations complémentaires concernant le recyclage de ce produit, adressez-vous à votre municipalité, votre service des ordures ou au magasin où vous avez acheté le produit. Cette consigne n'est valable que pour les Etats membres de l'UE.

Wir danken für Ihr Vertrauen. Sie haben einen der besten Entfeuchter gekauft, den es am Markt gibt. Lesen Sie bitte die Anleitungen des vorliegenden Handbuchs aufmerksam durch, da sie wichtige Angaben für eine sichere Installation, Bedienung und Wartung enthalten.

Bewahren Sie das Handbuch sorgfältig auf, damit Sie es bei Bedarf stets zur Hand haben. Überprüfen Sie das Gerät nach dem Auspacken auf einwandfreien Zustand. Die Verpackungsrückstände nie in Reichweite von Kindern lassen, da sie für diese eine Gefahrenquelle darstellen.



ENTSORGUNG

Dieses Symbol auf dem Produkt oder seiner Verpackung weist darauf hin, dass dieses Produkt nicht als normaler Haushalt sabfall zu behandeln ist, sondern an einem Sammelpunkt für das Recycling von elektrischen und elektronischen Geräten abgegeben werden muss. Durch Ihren Beitrag zum korrekten Entsorgen dieses Produktes schützen Sie die Umwelt und die Gesundheit Ihrer Mitmenschen. Umwelt und Gesundheit werden durch falsches Entsorgen gefährdet. Weitere Informationen über das Recycling dieses Produktes erhalten Sie von Ihrem Rathaus, Ihrer Müllabfuhr oder dem Geschäft, in dem Sie das Produkt gekauft haben. Diese Vorschrift ist nur gültig für Mitgliedstaaten der EU.

Gracias por la confianza depositada. Han adquirido uno de los mejores deshumidificadores disponibles en el mercado.

Lean atentamente las advertencias contenidas en el presente manual, ya que proporcionan importantes indicaciones relativas a la seguridad de instalación, de uso y mantenimiento del producto. Conserve con cuidado este manual para consultas posteriores. Una vez quitado el embalaje, verifiquen que el aparato esté íntegro, los elementos del embalaje no deben dejarse al alcance de los niños ya que son potenciales fuentes de peligro.



DESGUACE

Este símbolo sobre el producto o su embalaje, indica que el mismo no puede ser tratado como residuo doméstico habitual, sino debe ser entregado en un punto de recogida para el reciclado de aparatos eléctricos y electrónicos. Con su contribución para el desguace correcto de este producto, protegerá el medio ambiente y la salud de sus prójimos. Con un desguace erróneo, se pone en riesgo el medio ambiente y la salud. Otras informaciones sobre el reciclado de este producto las obtendrá de su ayuntamiento, recogida de basura o en el comercio donde haya adquirido el producto. Esta norma es válida únicamente para los estados miembros de la UE.

Obrigado pela confiança. Acaba de adquirir um dos melhores desumidificadores disponíveis no comércio.

Leia atentamente as advertências contidas neste manual, pois, fornecem importantes indicações relativas à segurança de instalação, de uso e de manutenção do produto. Conserve com cuidado este manual para quaisquer posteriores consultas.

Depois de ter retirado a embalagem controle a integridade do aparelho; os elementos da embalagem não devem ser deixados ao alcance das crianças, pois, são potenciais fontes de perigo.



ELIMINAÇÃO

Este símbolo que se encontra no produto ou na respectiva embalagem, indica que o produto não pode ser tratado como resíduo doméstico normal, devendo ser entregue num centro de recolha e de reciclagem para aparelhos eléctricos e electrónicos. Graças ao seu contributo para a eliminação correcta deste produto, protege o ambiente e a saúde pública. A eliminação incorrecta de resíduos prejudica o ambiente e a saúde. Para obter mais informações sobre a reciclagem deste produto, dirija-se à Câmara Municipal, aos serviços de recolha de resíduos ou à loja onde adquiriu o produto. Este regulamento só é válido para os Estados-membros da UE.

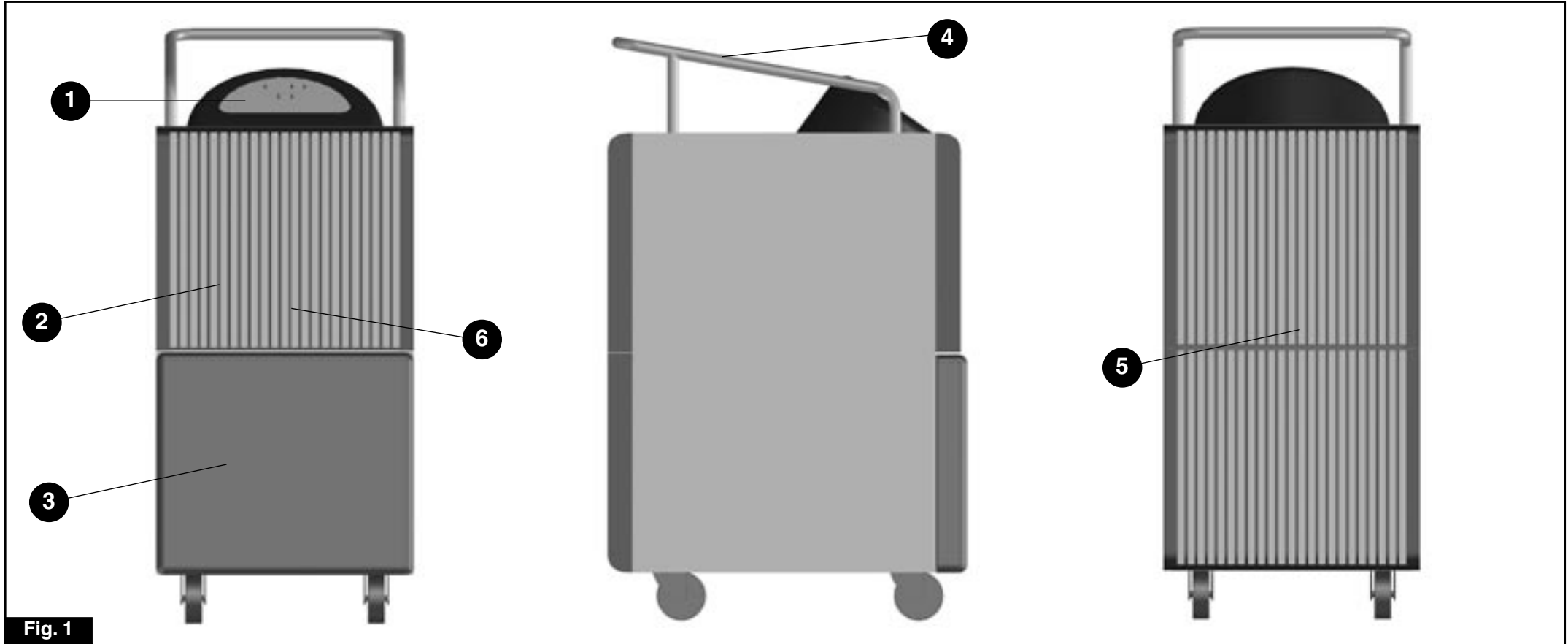

Fig. 1

IDENTIFICAZIONE DELLE PARTI PRINCIPALI

- 1) Pannello comandi.
- 2) Filtro dell'aria.
- 3) Tanica raccolta condensata.
- 4) Maniglia di spostamento.
- 5) Griglia uscita aria.
- 6) Griglia entrata aria.

IDENTIFICATION OF MAIN COMPONENTS

- 1) Control panel.
- 2) Air filter.
- 3) Condensate collection tank.
- 4) Handle
- 5) Air outlet grille.
- 6) Air inlet grille.

IDENTIFICATION DES COMPOSANTS PRINCIPAUX

- 1) Tableau de commande.
- 2) Filtre à air.
- 3) Bidon de recueil de la condensation.
- 4) Poignée de déplacement.
- 5) Grille sortie air.
- 6) Grille entrée air.

BEZEICHNUNG DER WICHTIGSTEN TEILE

- 1) Bedientafel.
- 2) Luftfilter.
- 3) Kondenswasserbehälter.
- 4) Führungsholm.
- 5) Luftaustrittsgitter.
- 6) Lufteintrittsgitter.

IDENTIFICACIÓN DE LAS PARTES PRINCIPALES

- 1) Panel de mandos.
- 2) Filtro de aire.
- 3) Recipiente de recogida de la condensación.
- 4) Manilla de desplazamiento.
- 5) Rejilla para la salida del aire.
- 6) Rejilla para la entrada del aire.

IDENTIFICAÇÃO DAS PARTES PRINCIPAIS

- 1) Painel de comandos.
- 2) Filtro de ar com grelha.
- 3) Recipiente de recolha da condensação.
- 4) Puxador de deslocamento.
- 5) Grelha de saída do ar.
- 6) Grelha de entrada do ar.

PRINCIPIO DI FUNZIONAMENTO

L'aria umida aspirata dal ventilatore attraversa una serpentina refrigerata che provoca la condensazione dell'umidità in gocce d'acqua raccolte nella sottostante tanica. Il suo utilizzo è consigliato in tutti gli ambienti dove esistono problemi di umidità eccessiva come ad esempio cucine, bagni, lavanderie, taverne, cantine, ecc.

AVVERTENZE

- Per impedire danneggiamenti al compressore ogni partenza è ritardata di 3 minuti rispetto all'ultimo spegnimento.

- Questo apparecchio dovrà essere destinato solo all'uso per il quale è stato espressamente concepito, e cioè per deumidificare gli ambienti dove viene installato. Ogni altro uso è da considerarsi improprio e quindi pericoloso. Il costruttore non può essere considerato responsabile per eventuali danni derivanti da usi impropri, erronei ed irragionevoli.

- In caso di guasto e/o di cattivo funzionamento dell'apparecchio, spegnerlo e non manometterlo. Per l'eventuale riparazione rivolgersi esclusivamente ai centri di assistenza tecnica autorizzati dal costruttore e richiedere l'utilizzo di ri-

OPERATING PRINCIPLE

Humid air sucked in by the fan passes through a cooled coil. This causes the humidity to condense into water droplets, which are collected in the tank below. The appliance is suitable for use in any area which has problems of excessive humidity, e.g. kitchens, laundries, cellars, etc.

WARNINGS

- **To prevent damage to the compressor, the appliance is unable to start for 3 minutes after being turned off.**

- **This appliance must be used solely for the specific purpose for which it was designed, i.e. for dehumidifying rooms in which it is installed. All other uses are to be considered inappropriate and therefore dangerous. The manufacturer will not be held responsible for personal injury or damage to property caused by inappropriate, incorrect or unreasonable use.**

- **In the event of a breakage or malfunction of the appliance, turn it off and do not attempt to repair it. For repair work contact solely the technical service centres authorised by the manufacturer and ask for original spare parts to be used. Failure to do this can affect the safety of the appliance.**

- **Do not allow the appliance to be used by children**

PRINCIPES DE FONCTIONNEMENT

L'air humide aspiré par le ventilateur, traverse un serpentin réfrigérant qui provoque la condensation de l'humidité en gouttes d'eau recueillies dans un bidon situé au-dessous. Son utilisation est conseillée dans toutes les pièces sujettes à des problèmes d'humidité excessive telles que les cuisines, les salles de bains, les buanderies, les tavernes, les caves, etc..

MISES EN GARDE

- **Pour éviter d'endommager le compresseur, chaque départ est retardé de 3 minutes par rapport à la dernière extinction.**

- **Cet appareil ne doit être destiné qu'au seul usage pour lequel il a été conçu, à savoir la déshumidification des pièces dans lesquelles il est installé. Tout autre usage est considéré comme impropre et donc dangereux. Le constructeur ne peut être tenu responsable des éventuels dégâts provoqués par un usage impropre, erroné ou déraisonnable.**

- **En cas de panne et/ou de mauvais fonctionnement de l'appareil, l'éteindre et ne pas tenter de le manipuler. Pour toute réparation, s'adresser exclusivement aux services après-vente agréés par le constructeur et exiger l'utilisation de pièces de rechange originales. Le non-respect de ce qui précède peut compro-**

FUNKTIONSPRINZIP

Die zu entfeuchtende Luft wird vom Ventilator angesaugt. Dabei wird sie in einem Wärmeaustauscher soweit abgekühlt, daß ein Teil der in ihr enthaltenen Feuchtigkeit kondensiert (Taupunkt-tunterschreitung). Das Kondenswasser tropft dann in den darunter stehenden Behälter ab. Der Einsatz dieses Gerätes ist in all jenen Räumen empfohlen, in denen der Feuchtigkeitsgehalt über den Normwerten liegt, wie zum Beispiel Küchen, Badezimmer, Gaststätten, Waschräumen, Kellern etc..

WICHTIGE HINWEISE

- **Das Gerät startet 3 Minuten nach der letzten Abschaltung, um Folgeschäden des Verdichters zu vermeiden.**

- **Dieses Gerät dient ausschließlich zum Entfeuchten von Räumen. Jeder andere Einsatz ist bestimmungswidrig und daher gefährlich. Der Hersteller haftet nicht für Folgeschäden, die durch unsachgemäße, falsche und unangemessene Verwendung entstehen können.**

- **Bei Betriebsstörungen keine eigenmächtigen Eingriffe vornehmen, sondern das Gerät ausschalten. Etwaige Reparaturen dürfen ausschließlich von den Vertrags-Servicezentren und unter Verwendung von Originalersatzteilen ausgeführt werden. Bei Zuwiderhandeln ist die Betriebssiche-**

PRINCIPIO DE FUNCIONAMIENTO

El aire húmedo aspirado por el ventilador atraviesa una serpentina refrigerada que provoca la condensación de la humedad en gotas de agua recogidas en el recipiente inferior. Se aconseja su utilización en todos los ambientes donde existan problemas de humedad excesiva, como por ejemplo cocinas, baños, lavanderías, tabernas, bodegas, etc.

ADVERTENCIAS

- **Para impedir que se dañe el compresor, cada puesta en marcha se retarda 3 minutos respecto al último apagado.**

- **Este aparato tiene que ser destinado solamente al uso para el cual ha sido expresamente concebido, es decir para deshumidificar los ambientes donde se instala. Otro empleo se considera impropio y por tanto peligroso. El fabricante no podrá ser considerado responsable por eventuales daños derivados de usos inadecuados, erróneos e irrazonables.**

- **En caso de avería y/o mal funcionamiento del aparato, apágelo y eviten toda manipulación. Para eventuales reparaciones diríjense solamente a un centro de asistencia técnica autorizado por el fabricante y soliciten el empleo de piezas de recambio originales. La falta de respeto de todo lo antes expuesto puede poner**

PRINCÍPIO DE FUNCIONAMENTO

O ar húmido aspirado pelo ventilador atravessa uma serpentina refrigerada que provoca a condensação da humidade em gotas de água que se recolhem no recipiente posto em baixo. O seu uso é aconselhado para todos os ambientes onde existem problemas de humidade excessiva como por exemplo cozinhas, casas de banho, lavanderias, cantinas, etc.

ADVERTÊNCIAS

- **Para impedir danos ao compressor cada accionamento é retardado de 3 minutos em relação ao último desligamento.**

- **Este aparelho deverá ser destinado só para o uso para o qual foi expressamente concebido, isto é, para desumidificar os ambientes onde for instalado. Qualquer outro uso deve ser considerado impróprio e, portanto, perigoso. O fabricante não pode ser considerado responsável por eventuais danos derivados de usos impróprios, errados e irracionais.**

- **Em caso de avaria e/ou mau funcionamento do aparelho, desligue-o e não o modifique. Para a eventual reparação dirija-se exclusivamente aos centros de assistência técnica autorizados pelo fabricante e peça que sejam**

cambi originali. Il mancato rispetto di quanto sopra può compromettere la sicurezza dell'apparecchio.

- Non permettete che l'apparecchio sia usato da bambini o da incapaci, senza sorveglianza.

- Non usare prolunghe, se non con particolare cautela, in locali adibiti a bagno o doccia.

- Non installare l'apparecchio in ambienti dove l'aria può contenere gas, olio, zolfo o in prossimità di fonti di calore.

- Non appoggiare oggetti pesanti o caldi sopra l'apparecchio.

- Nel caso in cui si decida di non utilizzare più un apparecchio di questo tipo, si raccomanda di renderlo inoperante tagliando il cavo di alimentazione, dopo avere staccato la spina dalla presa di corrente. Si raccomanda inoltre di rendere innocue quelle parti dell'apparecchio suscettibili di costituire un pericolo, specialmente per i bambini che potrebbero servirsi dell'apparecchio fuori uso per i propri giochi.

or disabled people without supervision.

- Do not use extension cables in bathrooms or showers without taking special precautions.

- Do not install the appliance in areas where the air may contain gas, oil or sulphur, or near heat sources.

- Do not place heavy or hot objects on top of the appliance.

- If you no longer wish to use this appliance, it must be made inoperative by cutting the power supply cable after removing the plug from the power socket. Hazardous parts of the appliance must be rendered harmless, especially as there is a risk of children playing with it.

mettre la sécurité de l'appareil.

- Interdire l'utilisation sans surveillance de l'appareil aux enfants ainsi qu'aux handicapés.

- Ne pas utiliser de rallonges, sinon avec une prudence particulière, dans les salles de bains et les salles d'eau.

- Ne pas installer l'appareil dans des pièces où l'air peut contenir du gaz, de l'huile, du souffre ni à proximité de sources de chaleur.

- Ne pas appuyer d'objets lourds ou chauds sur l'appareil.

- Si vous décidez de ne plus utiliser un appareil de ce type, il est recommandé de le mettre hors d'usage en coupant le câble d'alimentation, après avoir débranché la fiche de la prise de courant. Il est en outre recommandé de rendre inoffensives les éléments de l'appareil susceptibles de constituer un danger, notamment pour les enfants, qui pourraient se servir de l'appareil hors d'usage pour jouer.

rheit des Gerätes gefährdet.

- Das Gerät darf nicht von Kindern oder von Personen, die die Funktion nicht kennen, ohne Beaufsichtigung benutzt werden.

- Bei Verwendung von Verlängerungen in Feuchträumen ist größte Achtsamkeit geboten.

- Das Gerät nie in Räumen mit gas-, öl- oder schwefelhaltiger Luft und auch nicht in der Nähe von Wärmequellen installieren.

- Keine schweren oder heißen Gegenstände auf das Gerät legen.

- Bei der Entsorgung des Gerätes das Netzkabel durchschneiden und alle Teile entfernen, mit denen Kinder spielen und sich dabei verletzen können.

en peligro la seguridad del aparato.

- No permitan que los niños o personas inhábiles usen el aparato sin vigilancia.

- No usen, sino con especial cuidado, prolongaciones en ambientes destinados a cuartos de baño o duchas.

- No instalen el aparato en ambientes donde el aire pueda contener gas, aceite, azufre o cerca de fuentes de calor.

- No apoyen objetos pesados o calientes sobre el aparato.

- En caso de que se decida no utilizar más un aparato de este tipo se recomienda inutilizarlo cortando el cable de alimentación, después de haber quitado el enchufe de la toma de corriente. Se recomienda además inutilizar las partes del aparato susceptibles de constituir un peligro, especialmente para los niños que podrían usar el aparato fuera de uso para sus propios juegos.

utilizadas peças de reposição originais. A falta de respeito pelo que foi acima dito pode comprometer a segurança do aparelho.

- Não permita que o aparelho seja usado por crianças ou por pessoas incapazes, sem vigilância.

- Não use extensões, a não ser com muito cuidado, em locais usados como casa de banho e duchas.

- Não instale o aparelho em ambientes onde o ar pode conter gás, óleo, enxofre ou em proximidades de fontes de calor.

- Não apoie objectos pesados ou quentes em cima do aparelho.

- No caso em que se decidir não utilizar mais um aparelho deste tipo, recomenda-se torná-lo ineficaz cortando o cabo de alimentação, depois de ter desligado a ficha da tomada de corrente eléctrica. Recomenda-se também, tornar inócuas as partes do aparelho que possam constituir um perigo, especialmente para as crianças que poderiam utilizar o aparelho fora de uso como brinquedo.

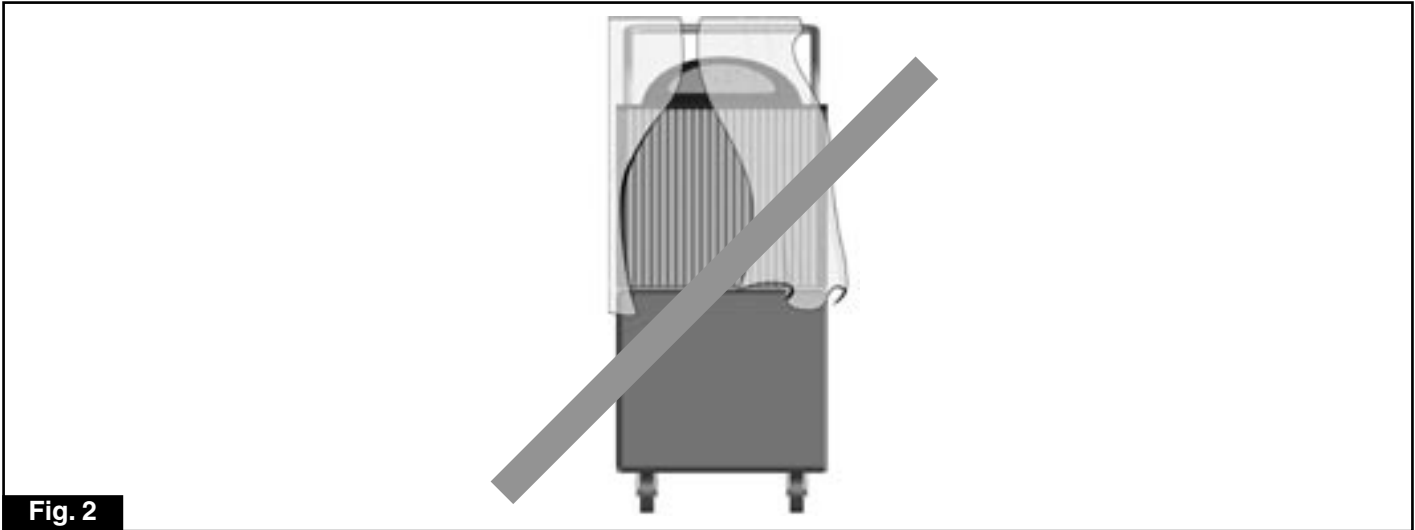

Fig. 2

ATTENZIONE !!!

QUESTO PRODOTTO CONTIENE GAS REFRIGERANTE ECOLOGICO R134A CON CARATTERISTICA DI O.D.P.=0 (POTENZIALE IMPOVERIMENTO OZONO).

Non immettere R-134A nell'atmosfera: l'R-134A è un gas serra fluorurato, richiamato nel Protocollo di Kyoto, con un Potenziale di Riscaldamento Globale (GWP) = 1300.

INSTALLAZIONE

Collocare l'apparecchio in un ambiente adeguato. Vi raccomandiamo di mantenere uno spazio libero di almeno 50 cm sul fronte della griglia aspirazione aria, assicurandovi inoltre che tende o altri oggetti non ostruiscano il flusso d'aria (fig. 2).

WARNING!!

THIS PRODUCT CONTAINS ECOLOGICAL REFRIGERANT GAS R134A WITH O.D.P. = 0 (OZONE DEPLETION POTENTIAL).

Do not vent R-134A into atmosphere: R-134A is a fluorinated greenhouse gas, covered by Kyoto Protocol, with a Global Warming Potential (GWP) = 1300.

INSTALLATION

Position the machine in a suitable room. Be sure to maintain a free space of at least 50 cm in front of the air intake grid and make sure that curtains or other objects do not obstruct the airflow (fig. 2).

ELECTRICAL POWER

ATTENTION!!!

CE PRODUIT CONTIENT DU GAZ REFRIGERANT ECOLOGIQUE R134A REPOUNDANT AUX CARACTERISTIQUES DE O.D.P.=0 (APPAUVRISSEMENT POTENTIEL DE L'OZONE).

Ne pas émettre de R-134A dans l'atmosphère: le R-134A est un gaz à effet de serre fluoré, cité dans le Protocole de Kyoto, avec un Pouvoir de Réchauffement Global (GWP) égal à 1300.

INSTALLATION

Installer l'appareil dans une pièce appropriée. Nous vous recommandons de ménager un espace libre d'au moins 50 cm sur le devant de la grille d'aspiration de l'air et de vous assurer en outre qu'aucun rideau ni aucun autre objet n'obstrue le flux d'air (fig. 2).

ACHTUNG!!

DIESES PRODUKT ENHÄLT UMWELTFREUNDLICHES KÄLTEMITTEL R134A, MIT EINEM O.D.P. = 0. ZUR ENTSORGUNG IST ES AN DEN GESETZLICH VORGESEHENEN SAMMEL-STELLEN ANZULIEFERN.

R-134A nicht in die Atmosphäre auslassen: R-134A ist ein im Kyoto-Protokoll verzeichnetes Fluorgas mit einem globalem Treibhauspotential (GWP) = 1300.

INSTALLATION

Das Gerät in einem zweckentsprechenden Raum aufstellen. Frontseitig des Luftsauggitters ist ein Freiraum von mindestens 50 cm zu lassen, zudem ist darauf zu achten, daß Vorhänge oder andere Gegenstände die Luftströmung nicht behindern (Bild 2).

ATENCIÓN!

ESTE PRODUCTO CONTIENE GAS REFRIGERANTE ECOLOGICO R134A CON CARACTERÍSTICA DE O.D.P.=0 (POTENCIAL EMPOBRECIMIENTO DEL OZONO).

No libere R-134A en la atmósfera: el R-134A es un gas invernadero fluorado, citado en el Protocolo de Kyoto, con un Potencial de Calentamiento Global (GWP) = 1300.

INSTALACIÓN

Colocar el aparato en el ambiente que se desea deshumidificar. El deshumidificador tendrá que tener alrededor un espacio de por lo menos 50 cm (fig. 2).

ATENÇÃO !!!

ESTE PRODUTO CONTÉM GÁS REFRIGERANTE ECOLOGICO R134A COM CARACTERÍSTICA DE O.D.P. = 0 (POTENCIAL EMPOBRECIMENTO OZÓNIO).

Não libertar o R-134A para a atmosfera: o R-134A é um gás de efeito estufa fluorurado, indicado no Protocolo de Kyoto, com um Potencial de Aquecimento Global (GWP) = 1300.

INSTALAÇÃO

Coloque o aparelho em um ambiente adequado. Recomendamos manter um espaço livre de pelo menos 50 cm na frente da grelha de aspiração do ar, controlando que cortinas e outros objectos não obstruam o fluxo de ar (fig. 2).

ALLACCIAMENTO ELETTRICO

Prima di collegare il deumidificatore assicurarsi che:

- i dati di targa siano corrispondenti a quelli della rete di distribuzione elettrica (la targa è situata nel vano della tanica);
- la linea di alimentazione sia dotata di messa a terra, dimensionata per una corrente di spunto di 20 A e protetta da un fusibile di 10 A, T.;
- la presa abbia una portata di 10 A a 250 V. Qualora non fosse compatibile con la spina del deumidificatore sostituirla con una a norme CEI;
- il conduttore di un'eventuale prolunga abbia sezione almeno di 1.5 mm².
- il deumidificatore sia installato secondo le normative nazionali;
- l'assorbimento del deumidificatore, sommandosi a quello degli altri elettrodomestici, non provochi l'interruzione dell'erogazione dell'energia elettrica, causata da sovraccarico.

SUPPLY

Before connecting up the dehumidifier, make sure that:

- the data on the identification plate correspond to those of the electrical power supply mains (the plate is located in the tank compartment);
- the power supply line has an earth connection of appropriate size for a starting current of 20 A and is protected by a 10 A, T fuse;
- the socket has a capacity of 10 A at 250 V. If it is not compatible with the dehumidifier plug, replace it with one meeting CEI standards;
- the extension cable wire (if used) has a cross-section of at least 1.5 mm²;
- the dehumidifier is installed in accordance with national legislation;
- the power absorption of the dehumidifier, when added to that of other household appliances, does not overload the mains supply and hence cause an electrical power failure.

RACCORDEMENT ÉLECTRIQUE

Avant de raccorder le déshumidificateur, s'assurer:

- que les données de la plaquette correspondent à celles du réseau de distribution électrique (la plaquette est située dans le logement du bidon);
- que la ligne d'alimentation est équipée d'une prise de terre proportionnée à un courant de pointe de 20 A et protégée par un fusible de 10 A, T.;
- que la prise a une portée de 10 A à 250 V. Si elle n'est pas compatible avec la fiche du déshumidificateur, la remplacer par une prise conforme aux normes CEI;
- que le conducteur d'une rallonge éventuelle a une section d'au moins 1,5 mm²;
- que le déshumidificateur est installé conformément aux normes nationales;
- que l'absorption du déshumidificateur, additionnée à celle des autres appareils électroménagers, ne provoque pas l'interruption de la distribution d'énergie électrique pour cause de surcharge.

STROMANSCHLUSS

Vor Ausführung des Stromanschlusses ist sicherzustellen, daß:

- die Typenschilddaten den Anschlußwerten entsprechen (das Typenschild ist im Raum des Kondenswasserbehälters angebracht);
- die Netzzuleitung mit einer Erdleitung versehen, auf einen Spitzenstrom von 20 A ausgelegt und durch eine Schmelzsicherung von 10A träge abgesichert ist;
- die Steckdose eine Leistung von 10 A bei 250 V hat. Im Falle, daß die Dose nicht zum Stecker des Entfeuchters paßt, ist sie durch eine andere CEI-normgerechte Dose auszutauschen;
- die Stromkabel einer etwaigen Verlängerung einen Querschnitt von mindestens 1,5 mm² haben;
- der Entfeuchter nach den örtlichen geltenden Normen installiert ist;
- die Stromaufnahme des Entfeuchters selbst bei gleichzeitigem Betrieb sämtlicher anderen Elektrogeräte keine Überlastungserscheinungen (Stromausfall) verursacht.

CONEXIÓN ELÉCTRICA

Antes de conectar el deshumidificador asegúrese de que:

- los datos de la placa coincidan con los de la red de energía eléctrica. La placa está ubicada en la parte trasera.;
- la línea de alimentación esté provista de puesta a tierra, dimensionada para una corriente de arranque de 20 A y protegida por un fusible de 10 A, T.;
- la toma tenga una capacidad de 10 A a 250 V. Si no fuera compatible con la clavija del deshumidificador, sustitúyala con una a normas CEI;
- el conductor de una eventual prolongación tenga una sección de por lo menos 1.5 mm²;
- el deshumidificador esté instalado según las normativas de su país;
- el consumo del deshumidificador, sumándose al de los demás electrodomésticos, no provoque la interrupción del suministro de energía eléctrica, a causa de sobrecarga.

LIGAÇÃO ELÉCTRICA

Antes de ligar o desumidificador controle que:

- os dados da placa correspondam com aqueles da rede de distribuição eléctrica (a placa está situada no alojamento do recipiente);
- a linha de alimentação possua ligação de terra, dimensionada para uma corrente inicial de 20 A e protegida por um fusível de 10 A, T.;
- a tomada tenha uma capacidade de 10 A e 250 V. No caso em que não for compatível com a ficha do desumidificador substitua-a com uma em conformidade com a norma CEI;
- o condutor de uma eventual extensão tenha secção de pelo menos 1.5 mm²;
- o desumidificador seja instalado segundo as normativas nacionais;
- a absorção do desumidificador, somando aquela dos electrodomésticos, não provoque a interrupção da distribuição eléctrica, causada pela sobrecarga.

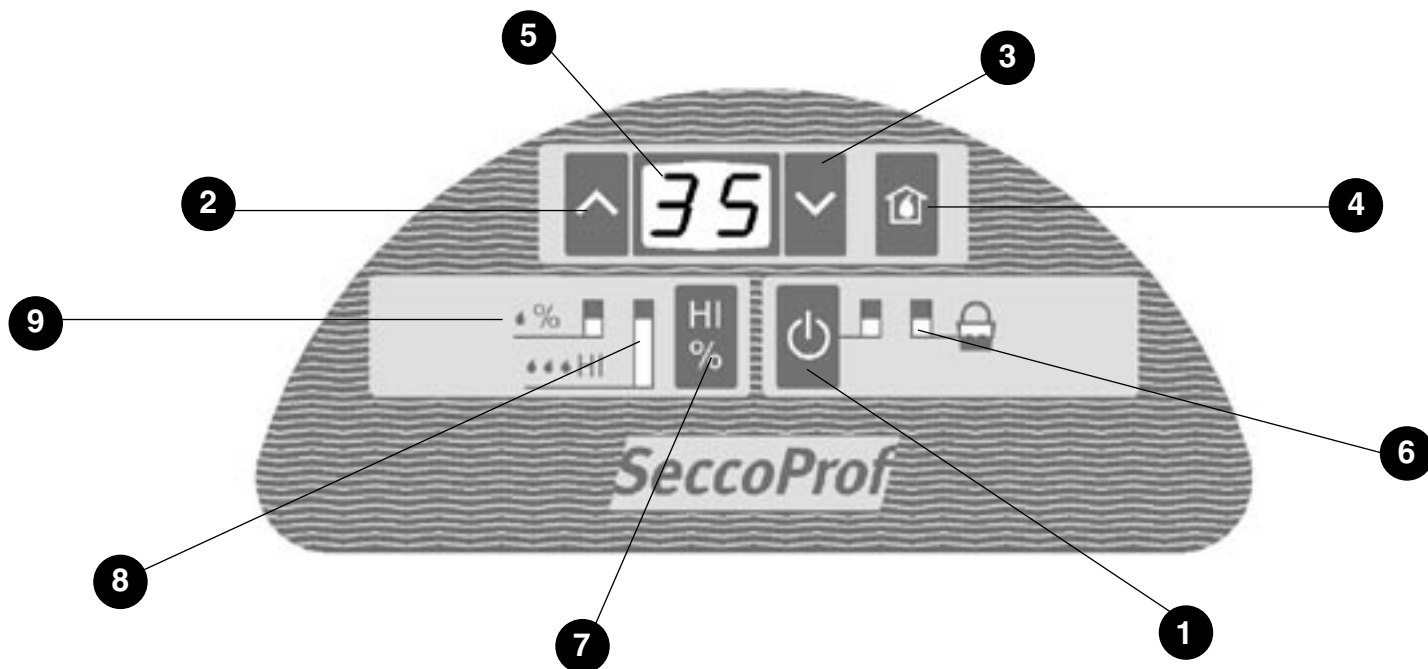

Fig. 4

PANNELLO COMANDI

Il deumidificatore da Voi acquistato, è dotato di una logica elettronica che ne governa il funzionamento, in modo da ottimizzare al massimo i consumi e le prestazioni.

- 1) Stand-by;
- 2) Aumentare l'umidità;
- 3) Diminuire l'umidità;
- 4) Segnalazione umidità ambiente;
- 5) Display luminoso;
- 6) Led segnalazione tanica piena;
- 7) Selezione modo di funzionamento.

CONTROL PANEL

The dehumidifier you have purchased features an electronic logic system which controls operation and optimises consumption and performance.

- 1) Stand-by;
- 2) Increase humidity;
- 3) Reduce humidity;
- 4) Ambient humidity display;
- 5) Luminous display;
- 6) "Tank full" LED;
- 7) Selecting the function mode.

TABEAU DE COMMANDE

Le déshumidificateur que vous avez acheté est équipé d'une logique électronique qui gère son fonctionnement de manière à optimiser au maximum sa consommation et ses prestations.

- 1) Stand-by;
- 2) Augmenter l'humidité;
- 3) Diminuer l'humidité;
- 4) Signalement de l'humidité ambiante;
- 5) Afficheur lumineux;
- 6) Voyant signalant que le bidon est plein;
- 7) Sélection du mode de fonctionnement.

BEDIENTEIL

Der von Ihnen erworbene Entfeuchter ist mit einer elektronischen Logik zur Betriebssteuerung ausgestattet. Verbrauch und Leistung werden hierdurch in höchstem Maß optimiert.

- 1) Stand-by;
- 2) Höhere Feuchtigkeit;
- 3) Niedrige Feuchtigkeit;
- 4) Anzeige der relativen Raumfeuchtigkeit;
- 5) Display;
- 6) Meldeleuchte Kondenswasserhöchststand im Behälter;
- 7) Wahl Funktionsweise.

PANEL DE MANDOS

El deshumidificador que han adquirido está provisto de una lógica electrónica que manda su funcionamiento, a fin de optimizar al máximo los consumos y las prestaciones.

- 1) Stand-by;
- 2) Aumentar la humedad;
- 3) Disminuir la humedad;
- 4) Indicación de la humedad ambiente;
- 5) Display luminoso;
- 6) Led de indicación recipiente lleno;
- 7) Selección del modo de funcionamiento.

PAINEL DE COMANDOS

Este desumidificador possui uma lógica electrónica que controla o funcionamento, de maneira que os consumos e as prestações sejam optimizadas ao máximo.

- 1) Stand-by;
- 2) Aumentar a humidade;
- 3) Diminuir a humidade;
- 4) Sinalização da humidade;
- 5) Display luminoso;
- 6) Led sinalização recipiente cheio;
- 7) Seleção modo de funcionamento.

INTERRUZIONE DI CORRENTE

Se durante il funzionamento, dovesse mancare la corrente elettrica, viene memorizzato l'ultimo modo di funzionamento nel quale si trovava il deumidificatore. Al ritorno della corrente, l'apparecchio riprende a funzionare come impostato.

SELEZIONE FUNZIONI

STAND-BY

Tasto (1)
Tutte le funzioni vengono escluse. Il relativo led è acceso ed il display luminoso è spento. Per attivare il deumidificatore è sufficiente premere di nuovo il tasto.

SELEZIONE DELL'UMIDITÀ

Tasto (2), aumentare.
Tasto (3), diminuire.
Il display (5) visualizza l'umidità impostata. Per variarla agire sui tasti (2) e (3). L'umidità consigliata è compresa tra il 40% ed il 60%.
Il campo di regolazione è variabile con gradini del 5%.

SELEZIONE MODO DI FUNZIONAMENTO

Tramite il tasto 7 è possibile selezionare due diversi modi di funzionamento del deumidificatore:

- Il led "9" acceso indica che l'apparecchio funziona come deumidificatore. E' pertanto possibile impostare il grado di umidità desiderato

POWER FAILURE

If there is an electrical power failure during operation, the dehumidifier's last operating mode will be memorised. When power returns, the appliance will resume operation in this mode.

SELECTING FUNCTIONS

STAND-BY

Key (1)
All functions are off. The corresponding LED is lit up and the luminous display is turned off. To turn the humidifier on, simply press the key again.

HUMIDITY SELECTION

Key (2), increase.
Key (3), reduce.
The display (5) shows the set humidity. Press keys (2) and (3) to change it. The recommended humidity level is between 40% and 60%.
Setting range adjustable by 5% steps.

SELECTING THE FUNCTION MODE

Act on key 7 to choose between the two different function modes of the dehumidifier:

- When LED "9" lights up, this indicates that the appliance is running in dehumidifying mode. It is possible to set the degree of humidity desired in the room where the appliance is positioned.

PANNE DE COURANT

Si pendant le fonctionnement de l'appareil, le courant vient à manquer, le déshumidificateur mémorise le dernier mode de fonctionnement programmé. Dès que le courant est rétabli, l'appareil recommence à fonctionner comme il a été programmé.

SÉLECTION DES FONCTIONS

STAND-BY

Touche (1)
Toutes les fonctions sont exclues. Le voyant correspondant est allumé et l'afficheur lumineux est éteint. Pour activer le déshumidificateur, il suffit d'appuyer de nouveau sur la même touche.

SÉLECTION DE L'HUMIDITÉ

Touche (2), augmenter.
Touche (3), diminuer.
L'afficheur (5) indique l'humidité programmée. Pour la modifier, agir sur les touches (2) et (3). L'humidité conseillée est comprise entre 40% et 60%.
Le champ de réglage varie par palier de 5%.

SÉLECTION MODE DE FONCTIONNEMENT

Il est possible, au moyen de la touche 7, de sélectionner deux différents modes de fonctionnement du déshumidificateur :

- La led « 9 » allumée indique que l'appareil fonctionne comme déshumidificateur. Il est donc possible de pro-

STROMAUSFALL

Bei Stromausfall während des Betriebes wird die Betriebsweise, auf die der Entfeuchter zuletzt geschaltet war, gespeichert. Bei Stromrückkehr wird der Betrieb automatisch in der vorgegebenen Weise fortgesetzt.

ANWAHL DER FUNKTIONEN

STAND-BY

Taste (1)
Sämtliche Funktionen sind ausgeschaltet. Die diesbezügliche LED leuchtet und das Display ist dunkel. Durch erneuten Tastendruck wird der Entfeuchter wieder eingeschaltet.

WAHL DES FEUCHTIGKEITSGRADES

Taste (2) höhere Feuchtigkeit.
Taste (3) niedrigere Feuchtigkeit.
Am Display (5) wird die eingestellte relative Feuchte angezeigt. Mit den Tasten (2) und (3) kann der Wert geändert werden. Empfohlene relative Feuchtigkeit: 40 % bis 60 %.
Der Einstellbereich ist in 5%-Stufen änderbar.

AUSWAHL DER FUNKTIONSWEISE

Mit Drucktaste 7 können zwei verschiedene Funktionsweisen des Entfeuchters ausgewählt werden:

- Ist das Led „9“ eingeschaltet, arbeitet das Gerät als

INTERRUPCIÓN DE CORRIENTE

Si durante el funcionamiento faltara la corriente eléctrica, se memoriza el último modo de funcionamiento en el cual se hallaba el deshumidificador. Cuando vuelve la corriente, el aparato funciona de nuevo según la última programación.

SELECCIÓN FUNCIONES

STAND-BY

Tecla (1)
Se excluyen todas las funciones. El relativo led está encendido y el display luminoso apagado. Para activar el deshumidificador es suficiente presionar de nuevo la tecla.

SELECCIÓN DE LA HUMEDAD

Tecla (2), aumentar.
Tecla (3), disminuir.
El display (5) visualiza la humedad programada. Para variarla utilicen las teclas (2) y (3). La humedad aconsejada está comprendida entre un 40% y 60%.
El campo de regulación es variable con escalones del 5%.

SELECCION DEL MODO DE FUNCIONAMIENTO

Mediante la tecla 7 se pueden seleccionar dos modos distintos de funcionamiento del deshumidificador:

- La luz luminosa "9" encendida indica que la unidad funciona como deshumidificador. Por tanto se podrá regular el

INTERRUPÇÃO DE CORRENTE

Se durante o funcionamento, faltar corrente eléctrica, a última modalidade de funcionamento na qual se encontra o desumidificador fica memorizada. Com o retorno da corrente eléctrica, o aparelho continua a funcionar como programado antes.

SELECÇÃO DAS FUNÇÕES

STAND-BY

Tecla (1)
Todas as funções se excluem. O relativo led está aceso e o display luminoso está desligado. Para activar o desumidificador basta carregar de novo na tecla.

SELECÇÃO DA HUMIDADE

Tecla (2), aumentar.
Tecla (3), diminuir.
O display (5) visualiza a humidade programada. Para variá-la utilize as teclas (2) e (3). A humidade aconselhada está incluída entre 40% e 60%.
O campo de regulação é variável com graus de 5%.

SELECÇÃO DO MODO DE FUNCIONAMENTO

Através da tecla 7 é possível seleccionar dois modos diferentes de funcionamento do desumidificador:

- O led "9" aceso indica que o aparelho funciona como desumidificador. Por

nell'ambiente in cui l'apparecchio è collocato.

- Il led "8" acceso e la scritta "HI" sul display indicano che il deumidificatore funziona in continuo alla massima potenza. Questa funzione permette di ottimizzare i tempi di deumidificazione riducendoli al minimo.

AVVERTENZA: Quando l'umidità relativa scende sotto valori molto bassi (20-25%) e comunque tali da non giustificare il funzionamento del deumidificatore, l'apparecchio si arresta e segnala sul display "Hr". Questo allarme rientra automaticamente quando l'umidità comincia a risalire. Se l'allarme persiste anche con livelli di umidità più alti, chiamare un centro di assistenza.

VISUALIZZAZIONE UMIDITÀ AMBIENTE

Tasto (4)

Per visualizzare l'umidità presente nell'ambiente, è sufficiente premere il tasto (4). Sul display (5) lampeggerà per alcuni secondi il valore dell'umidità presente nell'ambiente.

- When LED "8" lights up and "HI" appears on the display, this indicates that the dehumidifier is running continuously at maximum power. This function optimises dehumidification and reduces the time required to a minimum.

CAUTION: When relative humidity drops below very low values (20-25%), or such that there is no need for the dehumidifier, the appliance will stop and signals "Hr" on the display. This alarm resets itself automatically when humidity starts to rise. If the alarm persists even at higher humidity levels, call an assistance centre.

AMBIENT HUMIDITY DISPLAY

Key (4)

Press key (4) to view the ambient humidity level. The value will flash on the display (5) for a few seconds.

grammer le degré d'humidité souhaité dans la pièce où se trouve l'appareil.

- La led « 8 » allumée et le message « HI » sur l'afficheur indiquent que le déshumidificateur fonctionne en mode continu à la puissance maximale. Cette fonction permet d'optimiser les temps de déshumidification en les réduisant au minimum.

MISE EN GARDE: Lorsque le taux d'humidité relative atteint des valeurs très basses (20-25%) ou tel de toute façon à ne pas justifier le fonctionnement du déshumidificateur, l'appareil s'arrête et affiche "Hr". Cette alarme se rétablit automatiquement lorsque le taux d'humidité commence à remonter. Si cette alarme persiste même avec un taux d'humidité plus élevé, faites intervenir le service après vente.

AFFICHAGE DE L'HUMIDITÉ AMBIENTE

Touche (4)

Pour afficher l'humidité présente dans la pièce, il suffit d'appuyer sur la touche (4). La valeur de l'humidité présente dans la pièce clignotera alors pendant quelques secondes sur l'afficheur.

Entfeuchter, und man kann den gewünschten Grad an Luftfeuchtigkeit in dem Raum, in dem es steht, einstellen.

- Ist das Led „8“ eingeschaltet und die Schrift „HI“ erscheint auf dem Display, arbeitet der Entfeuchter mit Höchstleistung im Dauerbetrieb. Mit dieser Funktion kann die Entfeuchtungszeit auf ein Minimum reduziert werden.

HINWEIS: Wenn die Raumfeuchtigkeit unter sehr niedrige Werte (20-25%) und auf jeden Fall auf solche Werte absinkt, bei denen der Entfeuchtungsbetrieb überflüssig ist, stoppt das Gerät und am Display wird "HR" angezeigt. Diese Alarmmeldung wird automatisch rückgestellt, sobald der Feuchtigkeitsgrad wieder ansteigt. Im Falle, daß diese Alarmmeldung auch bei einem höheren Feuchtigkeitsgrad eing blendet bleibt, ist ein Service-Zentrum zu Hilfe zu ziehen.

ANZEIGE DER RAUMFEUCHTIGKEIT

Taste (4)

Die Raumfeuchtigkeit wird durch Druck der Taste (4) angezeigt. Der Feuchtigkeitswert blinkt einige Sekunden lang am Display (5).

nivel de humedad deseado en el ambiente donde se colocó la unidad.

- La luz luminosa "8" encendida y la inscripción "HI" en el visualizador indican que el deshumidificador funciona continuamente con la máxima potencia. Esta función permite optimizar los tiempos de deshumidificación reduciéndolos al mínimo.

ADVERTENCIA: Cuando la humedad relativa desciende a valores muy bajos (20-25%) o bien que no justifiquen el funcionamiento del deshumidificador, el aparato se detiene y en el display aparecerá "Hr". Esta alarma se desactiva automáticamente cuando la humedad inicia a aumentar. Si la alarma persiste incluso con niveles de humedad más altos, llamen a un centro de asistencia.

VISUALIZACIÓN DE LA HUMEDAD AMBIENTE

Tecla (4)

Para visualizar la humedad presente en el ambiente, es suficiente presionar la tecla (4). En el display (5) parpadeará durante algunos segundos el valor de la humedad presente en el ambiente.

isso, é possível seleccionar o grau de humidade desejado no ambiente onde o aparelho for instalado.

- O led "8" aceso e a escrita "HI" no display indicam que o desumidificador funciona em modo contínuo na máxima potência. Esta função permite otimizar os tempos reduzindo-os ao mínimo.

ADVERTÊNCIA: Quando a humidade relativa descer abaixo de valores muito baixos (20-25%) e, todavia, tais que não justificam o funcionamento do desumidificador, o aparelho pára e sinaliza no display "Hr". Este alarme desactiva-se automaticamente quando a humidade começar a subir. Se o alarme persistir, mesmo com níveis de humidade mais elevados, chamar um Centro de Assistência.

VISUALIZAÇÃO DA HUMIDADE AMBIENTE

Tecla (4)

Para visualizar a humidade presente no ambiente, basta carregar na tecla (4). No display (5) piscará durante alguns segundos o valor da humidade presente no ambiente.

FUNZIONAMENTO CON SCARICO CONTINUO

Per fare funzionare il deumidificatore in scarico continuo eseguire le seguenti operazioni:

- Estrarre la tanica dall'apparecchio.
- Collegare il tubo di gomma fornito a corredo, al raccordo della vaschetta raccolta condensa (nella parte superiore del vano tanica).

• Bloccare il tubo con la fascetta metallica in dotazione.

• Premere contemporaneamente per tre secondi, i tasti di aumento e decremento dell'umidità (2) e (3). Il led della tanica lampeggiante indicherà che la funzione di scarico continuo è attivata.

AVVERTENZA: La funzione di scarico continuo viene annullata nei seguenti casi:

- reinserendo la tanica vuota.

FUNZIONAMENTO A BASSA TEMPERATURA

Il deumidificatore può funzionare anche a temperature molto basse (fino ad un valore minimo di 2°C). In questi casi la logica elettronica provvede ad eseguire il ciclo automatico di sbrinamento.

OPERATION WITH CONTINUOUS DISCHARGE

To operate the dehumidifier with continuous discharge, carry out the following operations:

- Take the tank out of the appliance.
- Connect the rubber pipe provided in the outfit to the condensate collection tank (at the top of the tank compartment).
- Secure the pipe with the metal clamp provided.

• Hold down the humidity increase and decrease keys (2) and (3) together for three seconds. The tank LED flashes to indicate that the continuous discharge function is on.

WARNING: the continuous discharge function is cancelled in the following cases:

- the empty tank is refitted.

LOW TEMPERATURE OPERATION

The dehumidifier is able to operate at extremely low temperatures, in which case the electronic logic control performs an automatic defrost cycle (up to a minimum of 2°C).

FONCTIONNEMENT EN VIDANGE CONTINUE

Pour faire fonctionner le déshumidificateur en vidange continue, effectuer les opérations suivantes:

- Retirer le bidon de l'appareil.
- Relier le tuyau de caoutchouc fourni avec l'appareil au raccord du bac de recueil de la condensation (partie supérieure du logement du bidon).

• Bloquer le tout au moyen du collier métallique fourni.

• Presser simultanément pendant 3 secondes les touches d'augmentation et de diminution de l'humidité (2) et (3). Le clignotement de la diode représentant le bidon, signale que la fonction de vidange continue est activée.

AVERTISSEMENT: la fonction de vidange continue est annulée dans les cas suivants:

- après introduction du bidon vide.

FONCTIONNEMENT À BASSE TEMPÉRATURE

Le déshumidificateur peut fonctionner également à une température très basse (jusqu'à une valeur minimale de 2°C). Dans un tel cas, la logique électronique veille à effectuer le cycle automatique de dégivrage.

BETRIEB MIT DAUERABLASS

Für den fortlaufenden Wasserablaß aus dem Entfeuchter während des Betriebes sind die folgenden Arbeitsschritte auszuführen:

- Den Kanister aus dem Gerät nehmen.

• Den mitgelieferten Schlauch mit dem Anschluß des Kondenswasserbehälters (oben im Kanisterraum) verbinden.

• Den Schlauch mit der mitgelieferten Schelle arretieren.

• Die Tasten für die Zunahme und Abnahme der Feuchtigkeit (2) und (3) drei Sekunden lang gleichzeitig drücken. Der Blinkzustand der Kanisterled zeigt an, daß die Funktion des Dauerablasses aktiviert ist.

WICHTIGER HINWEIS: Die Funktion des Dauerablasses wird in den folgenden Fällen deaktiviert:

- Wenn der Kanister leer eingefügt wird.

BETRIEB BEI NIEDRIGER TEMPERATUR

Der Entfeuchter ist auch bei sehr niedriger Temperatur einsetzbar. In diesem Fall sorgt die elektronische Logik für automatisches Abtauen.

FUNCIÓNAMIENTO CON DESCARGA CONTINUA

Para hacer funcionar el deshumidificador en descarga continua, efectuar las operaciones siguientes:

- Extraer el depósito del aparato.

• Conectar el tubo de goma, entregado en dotación, con la unión en la pileta de recogida del condensado (en la parte superior del alojamiento del depósito).

• Bloquear el tubo con la abrazadera metálica en dotación.

• Apretar simultáneamente durante tres segundos las teclas de aumento y decremento de la humedad (2) y (3). El led del recipiente indicará con destellos que la función de vaciado continuo está activa.

OBSERVACIÓN: La función de vaciado continuo se anula en los siguientes casos:

- colocando de nuevo el recipiente vacío.

FUNCIÓNAMIENTO A BAJA TEMPERATURA

El deshumidificador también puede funcionar a temperaturas muy bajas (hasta un valor mínimo de 2°C). En estos casos la lógica electrónica efectúa el ciclo automático de descongelación.

FUNCIÓNAMIENTO COM DESCARGA CONTINUA

Para fazer funcionar o desumidificador em descarga contínua efectue as seguintes operações:

- Extraia o recipiente do aparelho.

• Una o tubo de borracha que vem fornecido, na união do recipiente de recolha da condensação (na parte superior do alojamento do recipiente).

• Bloqueie o tubo com a braçadeira metálica que vem fornecida.

• Prima simultaneamente durante três segundos as teclas de aumento e diminuição da humidade (2) e (3). O led intermitente do recipiente indicará que a função de descarga contínua está activada.

ADVERTÊNCIA: A função de descarga contínua se anula nos seguintes casos:

- ao introduzir novamente o recipiente vazio.

FUNCIÓNAMIENTO COM BAIXA TEMPERATURA

O desumidificador pode funcionar também com temperaturas muito baixas. Nestes casos a lógica electrónica efectua o ciclo automático de descongelamento (até um valor mínimo de 2°C).

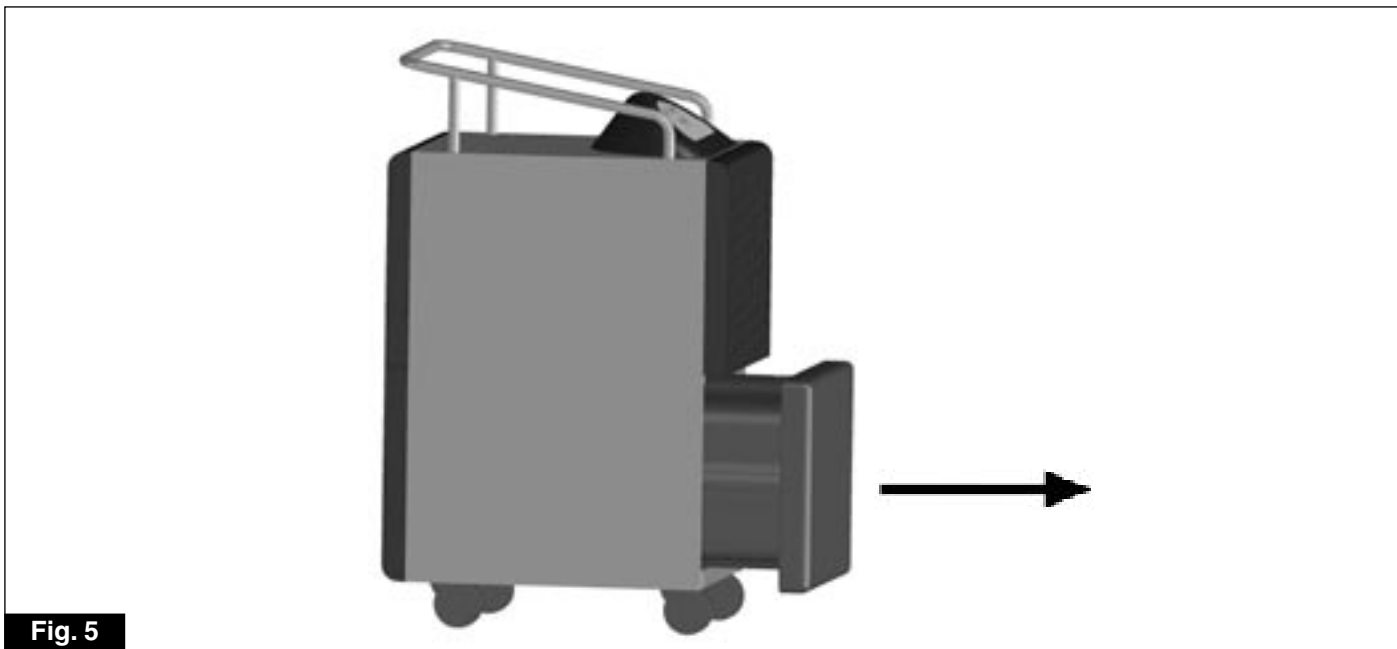

Fig. 5

SVUOTAMENTO TANICA

Led segnalazione tanica piena (6). L'accensione della spia luminosa e l'emissione, per alcuni secondi, di un segnale acustico Vi avvisano che la tanica è piena d'acqua. Il deumidificatore si spegne e, per ripristinarne il funzionamento, è necessario eseguire le seguenti operazioni:

- Estrarre la tanica dall'apparecchio (fig. 5).
- Vuotare l'acqua contenuta nel recipiente.
- Ricollocare la tanica nel suo vano.

EMPTYING TANK

"Tank full" LED (6). When the tank is full of water, the warning light illuminates and an acoustic signal sounds for a few seconds. The dehumidifier turns itself off. To return to operation, the following operations must be performed:

- Remove the tank from the appliance (fig. 5).
- Empty out the water.
- Return the tank to its compartment.

VIDANGE DU BIDON

Voyant signalant que le bidon est plein (6). L'éclairage du voyant lumineux et l'émission, pendant quelques instants, d'un signal sonore vous informent que le bidon est plein d'eau. Le déshumidificateur s'éteint et, pour le remettre en marche, il est nécessaire d'effectuer les opérations suivantes:

- Extraire le bidon de l'appareil (fig. 5).
- Vider l'eau contenue dans le récipient.
- Remettre le bidon dans son logement.

ENTLEERUNG DES KONDENSWASSERBEHÄLTERS

Meldeleuchte Höchstwasserstand im Behälter (6). Wenn diese LED brennt und ein sekundenlanges Tonsignal zu hören ist, ist der Kondenswasserbehälter voll. Der Entfeuchter schaltet sich aus. Zur Wiederaufnahme des Betriebes sind die folgenden Arbeitsschritte auszuführen:

- den Behälter herausnehmen (Bild 5).
- das angesammelte Kondenswasser ausleeren.
- den Behälter wieder auf seinen Platz stellen.

VACIADO DEL RECIPIENTE

Led de indicación recipiente lleno (6). El encendido del testigo luminoso y la emisión, durante algunos segundos, de una señal acústica, les indican que el recipiente está lleno de agua. El deshumidificador se apaga, y para restablecer el funcionamiento, hay que realizar las siguientes operaciones:

- Extraer el recipiente del aparato (fig. 5).
- Vaciar el agua contenida en el recipiente.
- Colocar de nuevo el recipiente en su alojamiento.

ESVAZIAMENTO DO RECIPIENTE

Led de sinalização de recipiente cheio (6). O acendimento do indicador luminoso e a emissão, durante alguns segundos, de um sinal acústico avisam que o recipiente está cheio de água. O desumidificador se desliga e, para que volte a funcionar, é necessário efectuar as seguintes operações:

- Extraia o recipiente do aparelho (fig. 5).
- Esvazie a água contida no recipiente.
- Coloque o recipiente no seu lugar.

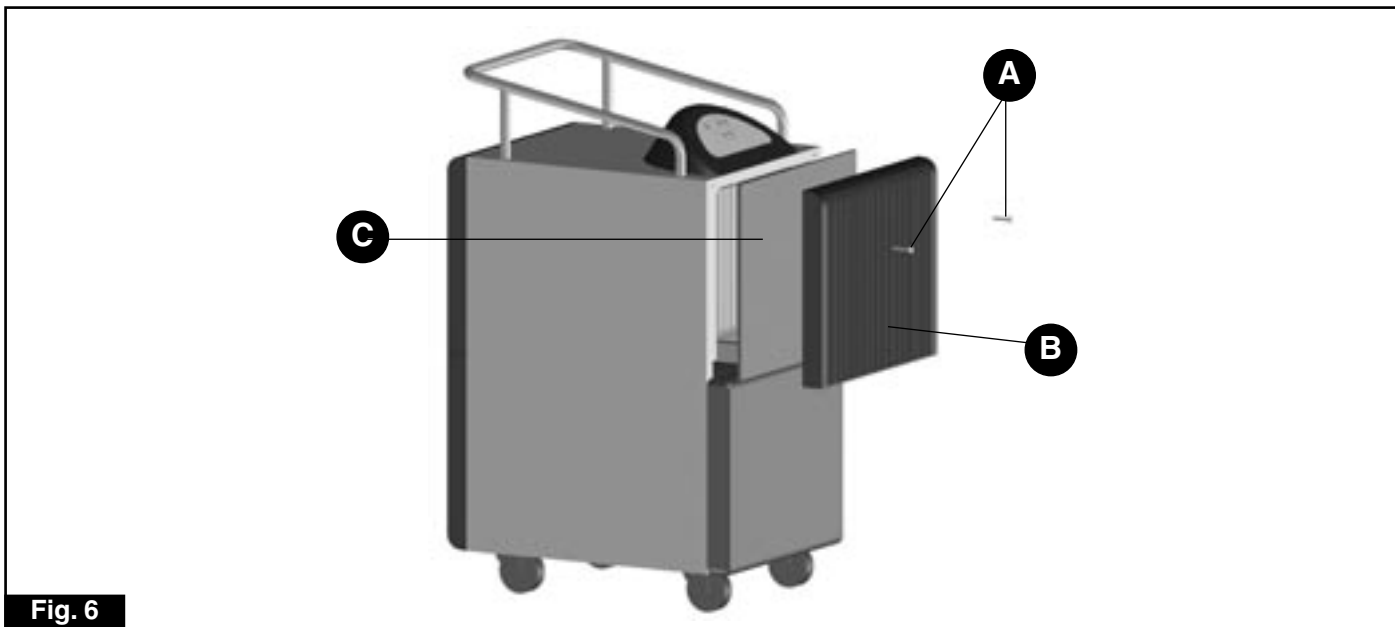

Fig. 6

PULIZIA FILTRO ARIA

Il filtro trattiene le impurità dell'aria, per questo deve essere pulito mensilmente.

- Scollegare la spina.
- Utilizzando un cacciavite a croce, svitare le due viti (A) che bloccano la griglia entrata aria (B) al deumidificatore (fig. 6).
- Estrarre dalla sede la griglia entrata aria e il filtro.
- Sfilare il filtro (C) dalla griglia e pulirlo con un getto d'acqua.
- Riposizionare il filtro dopo averlo accuratamente asciugato.
- Rimontare la griglia entrata aria avvitando le due viti precedentemente tolte.

CLEANING AIR FILTER

The filter traps any impurities in the air; therefore, it must be cleaned every month.

- Disconnect the plug.
- Unscrew the two screws (A) securing the air inlet grille (B) to the dehumidifier with a crosspoint screwdriver (fig. 6).
- Extract the air inlet grille and the filter from their housing.
- Remove the filter (C) from the grille and clean with a jet of water.
- Carefully dry the filter and reposition.
- Reassemble the air inlet grille and screw on the two screws removed beforehand.

NETTOYAGE DU FILTRE À AIR

Le filtre retient les impuretés de l'air et il faut donc le nettoyer tous les mois.

- Débrancher la fiche de la prise de courant.
- A l'aide d'un tournevis cruciforme, dévisser les deux vis (A) de fixation de la grille d'entrée de l'air (B) au déshumidificateur (fig. 6).
- Extraire de son logement la grille d'entrée de l'air avec le filtre.
- Extraire le filtre (C) de la grille et le nettoyer à l'aide d'un jet d'eau.
- Repositionner le filtre après l'avoir soigneusement essuyé.
- Remonter la grille d'entrée de l'air en vissant les deux vis précédemment enlevées.

REINIGUNG DES LUFTFILTERS

Das Filter hält die in der Luft befindlichen Verunreinigungen zurück und muss daher monatlich gereinigt werden.

- Den Stecker herausziehen.
- Die beiden Schrauben (A), mit denen das Lufteintrittsgitter (B) am Entfeuchter befestigt ist, mit einem Kreuzschraubenzieher lösen (Abb. 6).
- Lufteintrittsgitter und Filter herausnehmen.
- Das Filter (C) aus dem Gitter herausziehen und unter fließendem Wasser auswaschen.
- Das Filter sorgfältig abtrocknen und wieder einsetzen.
- Das Gitter wieder mit den beiden vorher gelösten Schrauben befestigen.

LIMPIEZA DEL FILTRO DE AIRE

El filtro retiene las impurezas del aire, por tanto se deberá limpiar una vez al mes.

- Desenchufen la clavija.
- Utilizar un destornillador de cruz para destornillar los dos tornillos (A) que bloquean la rejilla para la entrada del aire (B) del deshumidificador (fig. 6).
- Extraer la sede la rejilla para la entrada del aire y el filtro.
- Quitar el filtro (C) de la rejilla y limpiarlo con un chorro de agua.
- Montar el filtro después de haberlo secado con cuidado.
- Volver a montar la rejilla para la entrada del aire enroscando los dos tornillos retirados.

LIMPEZA DO FILTRO DE AR

O filtro entretém as impurezas do ar, por isso deve ser limpo mensalmente.

- Desligue a ficha da tomada.
- Utilizando uma chave Phillips, desaparafuse os dois parafusos (A) que bloqueiam a grelha de entrada do ar (B) no desumidificador (fig. 6).
- Extrair do alojamento a grelha de entrada do ar e o filtro.
- Extrair o filtro (C) da grelha e limpá-lo com um jacto de água.
- Reposicionar o filtro depois de tê-lo enxugado bem.
- Remontar a grelha de entrada do ar aparafusando os dois parafusos anteriormente extraídos.

MOVIMENTAZIONE DEL DEUMIDIFICATORE

Il deumidificatore è dotato di ruote e maniglia per agevolare la movimentazione.

Prima di spostare il prodotto eseguire le seguenti operazioni:

- spegnere il deumidificatore e scollegare la spina;
- vuotare l'acqua contenuta nella tanica.

AVVERTENZA

Durante gli spostamenti evitare di inclinare eccessivamente il deumidificatore.

TRASPORTO DEL DEUMIDIFICATORE

Deve avvenire in posizione verticale. In caso di trasporto in posizione orizzontale attendere almeno un ora prima di accenderlo.

Prima di effettuare il trasporto svuotare completamente la tanica.

PULIZIA DEL DEUMIDIFICATORE

Prima di pulire il deumidificatore scollegare sempre la spina.

Per la pulizia esterna utilizzare solo detersivi e non benzina, gasolio o prodotti affini.

Utilizzare un panno umido per evitare che l'acqua penetri all'interno.

Non utilizzare un getto d'acqua diretto, in quanto si potrebbe alterare la sicurezza dell'apparecchio.

MANOEUVRING THE DEHUMIDIFIER

The dehumidifier is equipped with wheels and a handle to make it easier to manoeuvre. Before moving the product, carry out the following procedure:

- switch off the dehumidifier and disconnect the plug from the power supply;
- empty any water from the tank.

CAUTION

When moving, do not tilt the dehumidifier excessively

TRANSPORTING THE DEHUMIDIFIER

The dehumidifier must be transported in a vertical position. If transported horizontally, wait for at least an hour before turning it on. Empty the tank completely before transport.

CLEANING THE DEHUMIDIFIER

Disconnect the power plug before cleaning the dehumidifier.

For external cleaning use only detergent (not petrol, gas oil or similar products).

Use a moist rag to prevent water from penetrating inside. Do not use a direct water jet since this could affect the safety of the device.

MANUTENTION DU DÉSHUMIDIFICATEUR

Le déshumidificateur est doté de roues et d'une poignée qui en facilitent la manutention. Avant de déplacer le produit, exécuter les opérations suivantes :

- éteindre le déshumidificateur et débrancher la fiche;
- vider l'eau du réservoir.

PRÉCAUTION

Durant les déplacements, éviter de trop incliner le déshumidificateur.

TRANSPORT DU DÉSHUMIDIFICATEUR

Le déshumidificateur doit être transporté en position verticale.

En cas de transport horizontal, attendre au moins une heure avant de le mettre en marche. Avant d'effectuer le transport, vider complètement le bidon.

NETTOYAGE DU DÉSHUMIDIFICATEUR

Avant de nettoyer le déshumidificateur, toujours débrancher la fiche de la prise de courant. Pour le nettoyage externe, n'utiliser que des détergents et non pas de la essence, du gasoil ni d'autres produits similaires.

Se servir d'un chiffon humide pour éviter que l'eau ne pénètre à l'intérieur.

Ne pas utiliser de jet d'eau direct car cela pourrait altérer la sécurité de l'appareil.

BEWEGUNG DES ENTFEUCHTERS

Der Entfeuchter ist mit Rädern und einem Führungsholm ausgerüstet, damit er besser bewegt werden kann.

Bevor Sie ihn jedoch in Bewegung setzen, machen Sie bitte Folgendes:

- den Entfeuchter ausschalten und den Stecker aus der Dose ziehen;
- das Wasser aus dem Behälter ausleeren

WICHTIGER HINWEIS

Während das Gerät bewegt wird, sollte ein zu starkes Neigen vermieden werden.

TRANSPORT DES ENTFEUCHTERS

Der Entfeuchter muß stehend transportiert werden.

Im Falle eines Transportes in horizontaler Lage, darf das Gerät erst eine Stunde nach dem Aufrichten in Betrieb gesetzt werden. Vor dem Transport ist der Kondenswasserbehälter zu entleeren.

REINIGUNG DES ENTFEUCHTERS

Vor der Reinigung des Entfeuchters ist stets der Stecker aus der Dose zu ziehen. Das Gehäuse des Gerätes darf nur mit einem milden Reinigungsmittel und nie mit Benzin, Verdünner o. ä. Produkten gereinigt werden. Einen feuchten Lappen verwenden, damit kein Wasser in das Gerät eindringt. Ein direkter Wasserstrahl ist unbedingt zu vermeiden, da die Sicherheit des Gerätes hierdurch beeinträchtigt würde.

DESPLAZAMIENTO DEL DESHUMIDIFICADOR

El deshumidificador en dotación posee ruedas y manilla para facilitar el desplazamiento.

Antes de desplazar la unidad se deberán realizar las siguientes operaciones:

- desactivar el deshumidificador y desconectar el enchufe
- vaciar el agua que contiene el bidón

ADVERTENCIA

Durante los desplazamientos no se deberá inclinar excesivamente el deshumidificador.

TRANSPORTE DEL DESHUMIDIFICADOR

Transporten el deshumidificador en posición vertical.

En caso de transporte en posición horizontal, esperen por lo menos una hora antes de ponerlo en funcionamiento. Antes del transporte vacíen completamente el recipiente.

LIMPIEZA DEL DESHUMIDIFICADOR

Antes de limpiar el deshumidificador desconéctelo de la red eléctrica.

Para la limpieza exterior utilicen sólo detergentes y no gasolina, gasóleo o productos afines.

Utilicen un trapo húmedo para evitar que el agua penetre en el interior.

No utilicen un chorro de agua directo, ya que se podría alterar la seguridad del aparato.

MOVIMENTAÇÃO DO DESUMIDIFICADOR

O desumidificador tem duas rodas e um puxador para facilitar a movimentação.

Antes de deslocar o produto efectuar as seguintes operações:

- desligar o desumidificador e desconectar a ficha da tomada;
- esvaziar a água contida no depósito.

AVISO

Durante os deslocamentos evitar de inclinar excessivamente o desumidificador.

TRANSPORTE DO DESUMIDIFICADOR

Deve ser efectuado em posição vertical.

Em caso de transporte em posição horizontal aguarde pelo menos 1 hora antes de acendê-lo.

Antes de efectuar o transporte esvazie completamente o recipiente.

LIMPEZA DO DESUMIDIFICADOR

Antes de limpar o desumidificador desligue sempre a ficha da tomada.

Para efectuar a limpeza externa utilize só detergentes e não gasolina, gasóleo ou produtos afins.

Utilize um pano húmido para evitar que a água penetre no interior.

Não utilize um jacto directo, pois, isto poderia alterar a segurança do aparelho.

MANUTENZIONE PERIODICA

Prima di eseguire qualsiasi operazione di manutenzione scollegare sempre la spina. Se il cavo di alimentazione è danneggiato, esso deve essere sostituito dalla nostra società o dal servizio assistenza della stessa.

RIPORRE IL DEUMIDIFICATORE

- Scollegare la spina.

- Pulire il filtro dell'aria.

- Vuotare completamente l'acqua di condensa dalla tanica.

AVVERTENZE PER I CENTRI DI ASSISTENZA

Nel caso si debbano eseguire operazioni di saldatura, prestare particolare attenzione ai componenti in plastica e in polistirolo del deumidificatore.

Si consiglia di proteggere accuratamente tali componenti o di smontarli temporaneamente per l'esecuzione del lavoro.

ROUTINE MAINTENANCE

Disconnect the power plug before performing any maintenance work.

If the power supply cable is damaged, it must be replaced by our company or by our technical service centre.

STORING THE DEHUMIDIFIER

- Disconnect the plug.

- Clean the air filter.

- Empty the tank of condensation water.

WARNINGS FOR TECHNICAL SERVICE CENTRES

If welding is necessary, pay special attention to the plastic and polystyrene components of the dehumidifier.

It is recommended to protect these components carefully or to temporarily remove them.

ENTRETIEN PÉRIODIQUE

Avant toute opération d'entretien, débrancher la fiche de la prise de courant.

Si le câble d'alimentation est endommagé, il doit être remplacé par nos soins ou par ceux de notre service après-vente agréé.

RANGEMENT DU DÉSHUMIDIFICATEUR

- Débrancher la fiche de la prise de courant.

- Nettoyer le filtre à air.

- Vider complètement l'eau de condensation du bidon.

MISES EN GARDE À L'ATTENTION DES CENTRES D'ASSISTANCE

S'il révèle nécessaire d'effectuer des soudures, prêter une attention particulière aux composants en plastique et en polystyrène du déshumidificateur.

Nous vous conseillons de protéger soigneusement ces éléments ou de les démonter momentanément pour l'exécution du travail.

REGELMÄSSIGE WARTUNG

Vor der Ausführung sämtlicher Wartungsarbeiten ist der Stecker aus der Dose zu ziehen. Ein etwa beschädigtes Netzkabel darf ausschließlich von unserem Service-Personal ausgetauscht werden; hierzu ist mit unserer Firma Rücksprache zu nehmen.

ABSTELLEN DES ENTFEUCHTERS

- Den Stecker herausziehen.

- Den Luftfilter reinigen.

- Den Kondenswasserbehälter vollständig entleeren.

WICHTIGE HINWEISE FÜR DIE SERVICE-ZENTREN

Bei anfallenden Schweißarbeiten ist den Komponenten aus Kunststoff und Polystyrol des Entfeuchters besondere Aufmerksamkeit zu widmen.

Es ist angeraten, solche Komponenten sorgfältig abzuschützen oder sie vorübergehend zur Ausführung der Arbeit zu demonstrieren.

MANTENIMIENTO PERIÓDICO

Antes de efectuar cualquier operación de limpieza o de mantenimiento, desconecten el deshumidificador de la red eléctrica.

Si el cable de alimentación estuviera dañado, debe ser sustituido por nuestra empresa o por el servicio de asistencia de la misma.

GUARDAR EL DESHUMIDIFICADOR

- Desenchufen la clavija.

- Limpíen el filtro del aire.

- Vacíen completamente el agua de condensación del recipiente.

ADVERTENCIAS PARA LOS CENTROS DE ASISTENCIA

En el caso de que se deban efectuar operaciones de soldado, tener mucho cuidado con los componentes de plástico y poliestirolo del deshumidificador.

Se aconseja proteger esmeradamente tales componentes o mejor aun desmontarlos para efectuar la intervención.

MANUTENÇÃO PERIÓDICA

Antes de efectuar qualquer operação de manutenção desligue sempre a ficha da tomada.

Se o cabo de alimentação estiver avariado, este deve ser substituído pela nossa sociedade ou pelo serviço de assistência da mesma.

GUARDAR O DESUMIDIFICADOR

- Desligue a ficha da tomada.

- Limpe o filtro de ar.

- Esvazie completamente a água de condensação do recipiente.

ADVERTÊNCIAS PARA OS CENTROS DE ASSISTÊNCIA

No caso em que devam ser efectuadas operações de soldadura, preste muita atenção nos componentes de plástico e em poliestireno do desumidificador.

É aconselhável proteger cuidadosamente tais componentes ou desmontá-los temporariamente para efectuar o trabalho.

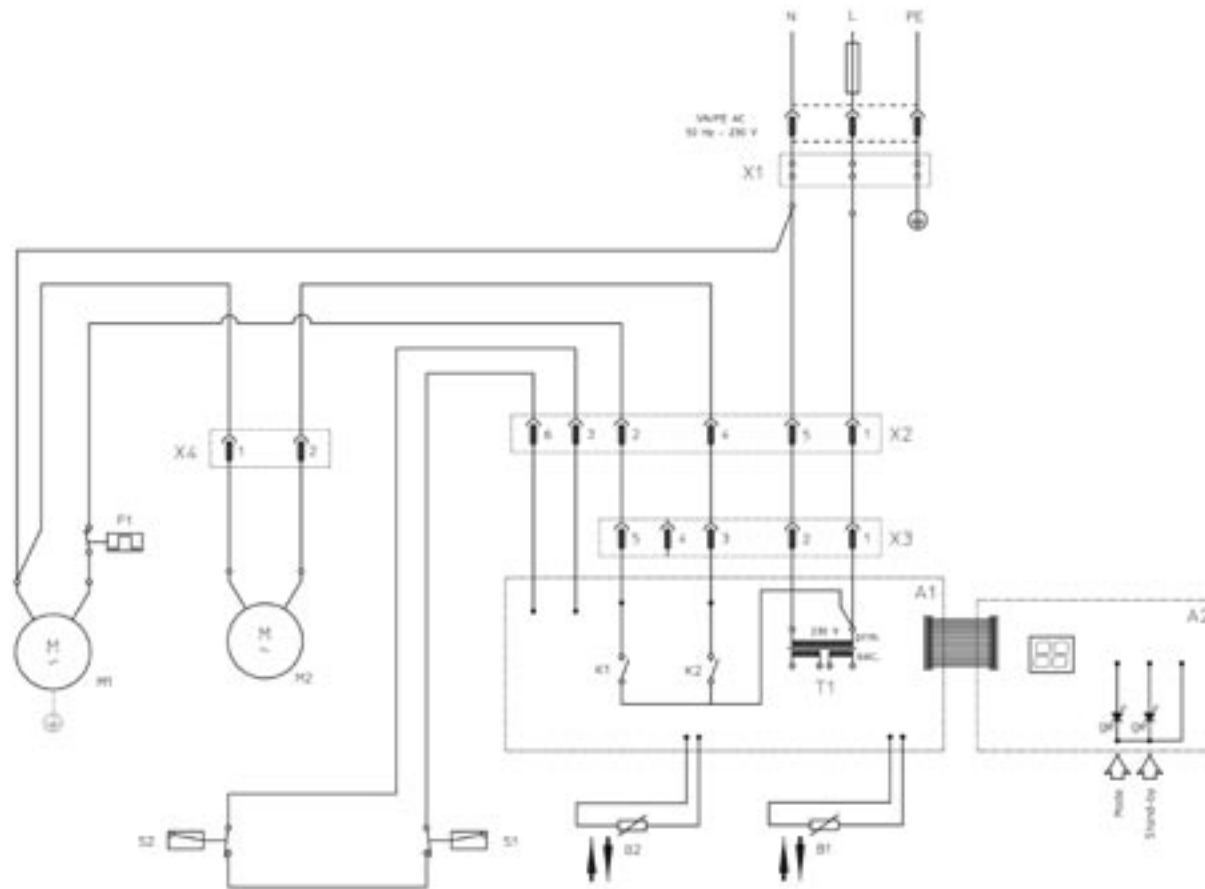

A1 = Scheda elettronica (potenza);
 A2 = Scheda elettronica (comando);
 B1 = Sonda di umidità;
 B2 = Sonda evaporatore;
 F1 = Protettore termico compressore;
 K1 = Relais per compressore;
 K2 = Comando per ventilatore;
 M1 = Motocompressore;
 M2 = Ventilatore;
 S1 = Microinterruttore presenza tanica;
 S2 = Microinterruttore tanica piena;
 T1 = Trasformatore;
 X1 = Morsettiera alimentazione;
 X2 = Connettore 6 poli;
 X3 = Connettore 5 poli;
 X4 = Connettore 2 poli.

A1 = Electronic card (power);
 A2 = Electronic card (control);
 B1 = Humidity feeler;
 B2 = Evaporator sensor;
 F1 = Compressor thermal cutout;
 K1 = Compressor relay;
 K2 = Fan control;
 M1 = Motor-driven compressor;
 M2 = Fan;
 S1 = Tank present microswitch;
 S2 = Tank full microswitch;
 T1 = Transformer;
 X1 = Power supply terminal board;
 X2 = 6-pole connector;
 X3 = 5-pole connector;
 X4 = 2-pole connector.

A1 = Fiche électronique (puissance);
 A2 = Fiche électronique (commande);
 B1 = Sonde d'humidité;
 B2 = Sonde évaporateur;
 F1 = Protecteur thermique compresseur;
 K1 = Relais pour compresseur;
 K2 = Commande ventilateur;
 M1 = Motocompresseur;
 M2 = Ventilateur;
 S1 = Microinterruteur présence réservoir;
 S2 = Micro-interrupteur bidon plein;
 T1 = Transformateur;
 X1 = Bornier alimentation;
 X2 = Connecteur 6 pôles;
 X3 = Connecteur 5 pôles;
 X4 = Connecteur 2 pôles.

A1 = Elektronikkarte (Leistung);
 A2 = Elektronikkarte (Steuerung);
 B1 = Feuchtigkeitssonde;
 B2 = Verdampfersonde;
 F1 = Thermoschutz Verdichter;
 K1 = Verdichterrelais;
 K2 = Gebläsesteuerung;
 M1 = Motorverdichter;
 M2 = Ventilator;
 S1 = Mikroschalter Behälter vorhanden;
 S2 = Mikroschalter Kanister voll;
 T1 = Transformator;
 X1 = Klemmbrett Stromversorgung;
 X2 = 6-poliger Verbinder;
 X3 = 5-poliger Verbinder;
 X4 = 2-poliger Verbinder.

A1 = Tarjeta electronica (potencia);
 A2 = Tarjeta electronica (mando);
 B1 = Sonda de humedad;
 B2 = Sonda evaporador;
 F1 = Protector termico compresor;
 K1 = Rele compresor;
 K2 = Mando para ventilador;
 M1 = Motocompresor;
 M2 = Ventilador;
 S1 = Microinterruptor presencia bidón;
 S2 = Microinterruptor deposito lleno;
 T1 = Transformador;
 X1 = Regleta alimentación;
 X2 = Regleta 6 polos;
 X3 = Regleta 5 polos;
 X4 = Regleta 2 polos.

A1 = Cartão electrónico (potência);
 A2 = Cartão electrónico (comando);
 B1 = Sonda de humidade;
 B2 = Sonda evaporador;
 F1 = Protector térmico do compressor;
 K1 = Relé para compressor;
 K2 = Comando para ventilador;
 M1 = Motocompressor;
 M2 = Ventilador;
 S1 = Microinterruptor de presença do depósito;
 S2 = Microinterruptor de depósito cheio;
 T1 = Transformador;
 X1 = Régua de bornes alimentação;
 X2 = Conector 6 pólos;
 X3 = Conector 5 pólos;
 X4 = Conector 2 pólos.

INDIVIDUAZIONE DI ANOMALIE DI FUNZIONAMENTO

MANIFESTAZIONI	CAUSE	RIMEDI
<ul style="list-style-type: none"> Il deumidificatore non funziona. 	<ul style="list-style-type: none"> Spina non collegata. L'umidostato è regolato sul minimo. La tanica è piena d'acqua. 	<ul style="list-style-type: none"> Inserire la spina o accertarsi che vi sia tensione. Regolare nella posizione desiderata. Vuotare la tanica.
<ul style="list-style-type: none"> Il deumidificatore non deumidifica. 	<ul style="list-style-type: none"> Le temperature e l'umidità nell'ambiente sono troppo basse. 	<ul style="list-style-type: none"> È normale che in certe condizioni l'apparecchio non deumidifichi.
<ul style="list-style-type: none"> Il deumidificatore funziona ma non riduce l'umidità nel locale. 	<ul style="list-style-type: none"> Locale troppo grande. Nel locale vi sono troppe fonti di umidità (pentole in ebollizione). 	

DATI TECNICI

Tensione alimentazione	230V - 50Hz
Potenza assorbita (27°C - 65% U.R.)	520 W
Potenza assorbita (32°C - 80% U.R.)	620 W
Corrente assorbita (27°C - 65% U.R.)	2,2 A
Corrente assorbita (32°C - 80% U.R.)	2,7 A
Capacità di deumidificazione 27°C - 65% U.R.	18 lt/24 h
Capacità di deumidificazione 32°C - 80% U.R.	28 lt/24 h
Aria trattata	380 m³/h
Refrigerante	R134A
Umidostato	SI
Dispositivo di sbrinamento	SI
Capacità tanica	10 lt
Dimensioni (hxlxd)	640x435x310 mm
Peso	27 kg

LIMITI DI FUNZIONAMENTO

Condizioni di funzionamento massimo: bulbo secco / bulbo umido	35°C/31°C
Condizioni di funzionamento minimo: bulbo secco / bulbo umido	2°C/1°C

TROUBLE SHOOTING

PROBLEM	LIKELY CAUSE	SUGGESTED SOLUTION
<ul style="list-style-type: none"> The dehumidifier will not work. 	<ul style="list-style-type: none"> Plug not connected. Humidistat set to minimum. Tank full of water. 	<ul style="list-style-type: none"> Insert the plug or make sure there is voltage. Set to the desired position. Empty the tank.
<ul style="list-style-type: none"> The dehumidifier will not dehumidify. 	<ul style="list-style-type: none"> The temperature and humidity in the room are too low. Room too large. 	<ul style="list-style-type: none"> It is normal in certain conditions for the appliance not to dehumidify.
<ul style="list-style-type: none"> The dehumidifier works but does not reduce the humidity in the room. 	<ul style="list-style-type: none"> In the room there are powerful sources of humidity (boiling pans). 	

TECHNICAL DATA

Power supply	230V - 50Hz
Power consumption (27°C - 65% U.R.)	520 W
Power consumption (32°C - 80% U.R.)	620 W
Current absorbed (27°C - 65% U.R.)	2,2 A
Current absorbed (32°C - 80% U.R.)	2,7 A
Dehumidification capacity at 27°C - 65% r.h.	18 lt/24 h
Dehumidification capacity at 32°C - 80% r.h.	28 lt/24 h
Treated air	380 m³/h
Refrigerant	R134A
Humidistat	YES
De-ice device	YES
Tank capacity	10 lt
Size (hxlxd)	640x435x310 mm
Weight	27 kg

OPERATING LIMITS

Max. operating conditions: dry bulb / wet bulb	35°C/31°C
Min. operating conditions: dry bulb / wet bulb	2°C/1°C

ANOMALIES POSSIBLES

SYMPTOMES

• Le déshumidificateur ne fonctionne pas.

CAUSES

- La fiche n'est pas branchée.
- L'humidistat est réglé sur le minimum.
- Le bidon est plein d'eau.

REMEDES

- Introduire la fiche dans prise et s'assurer que le courant arrive bien.
- Régler l'humidistat sur la position désirée.
- Vider le bidon.

• Le déshumidificateur ne déshumidifie pas.

• La température et l'humidité du local sont trop basses.

• Il est normal que l'appareil ne déshumidifie pas dans certaines conditions.

• Le déshumidificateur fonctionne mais ne réduit pas l'humidité du local.

- Le local est trop grand.
- Il y a trop de sources d'humidité dans le local (casseroles avec liquides en ébullition).

DONNÉES TECHNIQUES

Tension alimentation	230V - 50Hz
Puissance absorbée (27°C - 65% U.R.)	520 W
Puissance absorbée (32°C - 80% U.R.)	620 W
Courant absorbé (27°C - 65% U.R.)	2,2 A
Courant absorbé (32°C - 80% U.R.)	2,7 A
Capacité de déshumidification 27°C - 65% U.R.	18 lt/24 h
Capacité de déshumidification 32°C - 80% U.R.	28 lt/24 h
Air traité	380 m³/h
Réfrigérant	R134A
Humidostat	OUI
Dispositif de dégivrage	OUI
Capacité bidon	10 lt
Dimensions (hxlxp)	640x435x310 mm
Poids	27 kg

LIMITES DE FONCTIONNEMENT

Conditions max. de fonctionnement: réservoir sec / réservoir humide	35°C/31°C
Conditions min. de fonctionnement: réservoir sec / réservoir humide	2°C/1°C

KLEINE STÖRUNGEN SELBST BEHEBEN

STÖRUNGEN

• Der Entfeuchter funktioniert nicht.

URSACHEN

- Stecker nicht in der Steckdose.
- Feuchtigkeitsregler auf Minimum.
- Maximalwasserstand im Behälter.

BESEITIGUNG

- Stecker einstecken oder Spannungsversorgung überprüfen.
- Auf die erforderliche Position einstellen.
- Behälter entleeren.

• Der Entfeuchter entfeuchtet nicht.

• Raumtemperatur und Feuchtigkeit sind zu niedrig.

• Es ist normal, daß das Gerät unter gewissen Umständen nicht entfeuchtet.

• Der Entfeuchter arbeitet, die Raumfeuchtigkeit bleibt aber gleich.

- Zu großer Raum.
- Im Raum befinden sich zu viele Feuchtigkeitsquellen (siedendes Wasser).

TECHNISCHE DATEN

Versorgungsspannung	230V - 50Hz
Leistungsaufnahme (27°C - 65% U.R.)	520 W
Leistungsaufnahme (32°C - 80% U.R.)	620 W
Stromaufnahme (27°C - 65% U.R.)	2,2 A
Stromaufnahme (32°C - 80% U.R.)	2,7 A
Entfeuchtungskapazität 27°C - 65% relat. Feuchtigkeit	18 lt/24 h
Entfeuchtungskapazität 32°C - 80% relat. Feuchtigkeit	28 lt/24 h
Behandelte Luft	380 m³/h
Kühlmittel	R134A
Feuchtigkeitsmesser	YA
Auftauvorrichtung	YA
Fassungsvermögen des Behälters	10 lt
Abmessungen (HxLxT)	640x435x310 mm
Gewicht	27 kg

BETRIEBSBEREICHE

Max. Betriebsbedingungen: Trockenkolben / Feuchtkolben	35°C/31°C
Min. Betriebsbedingungen: Trockenkolben / Feuchtkolben	2°C/1°C

DETECCION DE ANOMALIAS DE FUNCIONAMIENTO

MANIFESTACIONES

- El deshumidificador no funciona.

CAUSAS

- No está enchufado.
- El humidistato está regulado al mínimo.
- El recipiente de recogida de agua está lleno.

REMEDIOS

- Enchufar el aparato y fijarse que haya tensión.
- Regular el humidistato en la posición deseada.
- Vaciar el recipiente.

- El deshumidificador no deshumidifica.

- La temperatura y la humedad ambiente son demasiado bajas.

- Es normal que en ciertas condiciones el aparato no deshumidifique.

- El deshumidificador funciona pero no reduce la humedad del local.

- El local es demasiado grande.
- En el local hay demasiadas fuentes de humedad (líquidos en ebullición).

DATOS TÉCNICOS

Tensión de alimentación	230V - 50Hz
Potencia absorbida (27°C - 65% U.R.)	520 W
Potencia absorbida (32°C - 80% U.R.)	620 W
Consumo electricidad (27°C - 65% U.R.)	2,2 A
Consumo electricidad (32°C - 80% U.R.)	2,7 A
Capac. de deshumidif. 27°C - 65% Humed. relativa	18 lt/24 h
Capac. de deshumidif. 32°C - 80% Humed. relativa	28 lt/24 h
Aire tratado	380 m³/h
Refrigerante	R134A
Medidor de la humedad	YES
Dispositivo de descongelación	YES
Capacidad del recipiente	10 lt
Dimensiones (hxlxp)	640x435x310 mm
Peso	27 kg

LIMITES DE FUNCIONAMIENTO

Condiciones de funcionamiento máximo: bulbo seco / bulbo húmedo	35°C/31°C
Condiciones de funcionamiento mínimo: bulbo seco / bulbo húmedo	2°C/1°C

DETECÇÃO DE ANORMALIDADES DE FUNCIONAMENTO

MANIFESTAÇÕES

- O desumidificador não funciona.

CAUSAS

- A ficha está desligada.
- O humidistato está regulado no mínimo.
- O recipiente está cheio de água.

SOLUÇÕES

- Introduza a ficha ou controle que haja electricidade.
- Regule na posição desejada.
- Esvazie o recipiente.

- O desumidificador não desumidifica.

- A temperatura e a humidade do ambiente estão muito baixas.

- É normal que em certas condições o aparelho não desumidifique.

- O desumidificador funciona mas não reduz a humidade do local.

- Local muito grande.
- No local há muitas fontes de humidade (líquidos em ebulição).

DADOS TÉCNICOS

Tensão de alimentação	230V - 50Hz
Potência absorbida (27°C - 65% U.R.)	520 W
Potência absorbida (32°C - 80% U.R.)	620 W
Corrente absorbida (27°C - 65% U.R.)	2,2 A
Corrente absorbida (32°C - 80% U.R.)	2,7 A
Capacidade de desumidificação 27°C - 65% U.R.	18 lt/24 h
Capacidade de desumidificação 32°C - 80% U.R.	28 lt/24 h
Ar tratado	380 m³/h
Refrigerante	R134A
Medidor de umidade	YES
Dispositivo de descongelamento	YES
Capacidade recipiente	10 lt
Dimensões (hxlxp)	640x435x310 mm
Peso	27 kg

LIMITES DE FUNCIONAMIENTO

Condições de funcionamento máximo: bulbo seco / bulbo húmido	35°C/31°C
Condições de funcionamento mínimo: bulbo seco / bulbo húmido	2°C/1°C

