

# SECCASCIUTTO

 **OLIMPIA  
SPLENDID**  
NUOVI SISTEMI USER FRIENDLY



ISTRUZIONI PER INSTALLAZIONE, USO E MANUTENZIONE **I**

*INSTRUCTIONS FOR INSTALLATION, USE AND MAINTENANCE* **GB**

INSTRUCTIONS POUR L'INSTALLATION, L'EMPLOI ET L'ENTRETIEN **F**

*HANDBUCH FÜR INSTALLATION, GEBRAUCH UND WARTUNG* **D**

INSTRUCCIONES PARA LA INSTALACIÓN, USO Y MANTENIMIENTO **E**

*INSTRUÇÕES PARA A INSTALAÇÃO, USO E MANUTENÇÃO* **P**

AANWIJZINGEN VOOR DE INSTALLATIE, HET GEBRUIK EN HET ONDERHOUD **NL**

*ΟΔΗΓΙΕΣ ΓΙΑ ΤΗΝ ΤΟΠΟΘΕΤΗΣΗ, ΧΡΗΣΗ ΚΑΙ ΣΥΝΤΗΡΗΣΗ* **GR**

	I	GB	F	D
PAG.	INDICE	INDEX	SOMMAIRE	INHALTSVERZEICHNIS
4	<b>1 GENERALITA'</b>	<b>1 GENERAL INFORMATION</b>	<b>1 GENERALITES</b>	<b>1 ALLGEMEINES</b>
4	1.1 INFORMAZIONI GENERALI	1.1 GENERAL INFORMATION	1.1 INFORMATIONS GENERALES	1.1 ALLGEMEINE INFORMATIONEN
6	1.2 SIMBOLOGIA	1.2 SYMBOLS	1.2 SYMBOLOGIE	1.2 BILDSYMBOLLE
6	1.2.1 Pittogrammi redazionali	1.2.1 Editorial pictograms	1.2.1 Pictogrammes rédactionnels	1.2.1 Bildsymbole
6	1.2.2 Pittogrammi relativi alla sicurezza	1.2.2 Safety pictograms	1.2.2 Pictogrammes concernant la sécurité	1.2.2 Bildsymbole zur Sicherheit
8	1.3 IDENTIFICAZIONE DELLE PARTI PRINCIPALI	1.3 IDENTIFICATION OF MAIN COMPONENTS	1.3 IDENTIFICATION DES COMPOSANTS PRINCIPAUX	1.3 BEZEICHNUNG DER WICHTIGSTEN TEILE
10	1.4 DESCRIZIONE DEL FUNZIONAMENTO	1.4 OPERATING DESCRIPTION	1.4 DESCRIPTION DU FONCTIONNEMENT	1.4 BESCHREIBUNG DER FUNKTIONEN
10	1.4.1 SECCOASCIUTTO	1.4.1 SECCOASCIUTTO	1.4.1 SECCOASCIUTTO	1.4.1 SECCOASCIUTTO
10	1.4.2 SECCOASCIUTTO THERMO	1.4.2 SECCOASCIUTTO THERMO	1.4.2 SECCOASCIUTTO THERMO	1.4.2 SECCOASCIUTTO THERMO
10	1.5 AVVERTENZE	1.5 WARNINGS	1.5 MISES EN GARDE	1.5 WICHTIGE HINWEISE
14	<b>2 INSTALLAZIONE</b>	<b>2 INSTALLATION</b>	<b>2 INSTALLATION</b>	<b>2 INSTALLATION</b>
14	2.1 INSTALLAZIONE FISSA A MURO CON SCARICO IN TANICA	2.1 FIXED WALL-HUNG INSTALLATION WITH DISCHARGE INTO TANK	2.1 INSTALLATION FIXE AU MUR AVEC VIDANGE DANS UN BIDON	2.1 WANDINSTALLATION MIT KONDENSWASSERABLAUF IN EINEN BEHÄLTER
16	2.2 INSTALLAZIONE FISSA A MURO CON SCARICO IN CONTINUO A PARETE	2.2 FIXED WALL-HUNG INSTALLATION WITH CONTINUOUS DISCHARGE	2.2 INSTALLATION FIXE AU MUR AVEC VIDANGE MURALE EN CONTINU	2.2 WANDINSTALLATION MIT KONTINUIERLICHEM KONDENSWASSERABLAUF IN DER WAND
20	2.3 ALLACCIAMENTO ELETTRICO	2.3 ELECTRICAL POWER SUPPLY	2.3 RACCORDEMENT ÉLECTRIQUE	2.3 STROMANSCHLUSS
20	2.4 INTERRUZIONE DI CORRENTE	2.4 POWER FAILURE	2.4 PANNE DE COURANT	2.4 STROMAUSFALL
22	<b>3 USO E MANUTENZIONE</b>	<b>3 USE AND MAINTENANCE</b>	<b>3 UTILISATION ET ENTRETIEN</b>	<b>3 GEBRAUCH UND INSTANDHALTUNG</b>
22	3.1 PANNELLO COMANDI	3.1 CONTROL PANEL	3.1 TABLEAU DE COMMANDE	3.1 BEDIENTEIL
22	3.2 SELEZIONE FUNZIONI	3.2 SELECTING FUNCTIONS	3.2 SÉLECTION DES FONCTIONS	3.2 ANWAHL DER FUNKTIONEN
22	3.2.1 Stand-by	3.2.1 Stand-by	3.2.1 Stand-by	3.2.1 Stand-by
24	3.2.2 Selezione modo di funzionamento (SECCOASCIUTTO)	3.2.2 Selecting the operating mode (SECCOASCIUTTO)	3.2.2 Sélection mode de fonctionnement (SECCOASCIUTTO)	3.2.2 Wahl der Funktionsweise (SECCOASCIUTTO)
24	3.2.3 Selezione modo di funzionamento (SECCOASCIUTTO THERMO)	3.2.3 Selecting the operating mode (SECCOASCIUTTO THERMO)	3.2.3 Sélection mode de fonctionnement (SECCOASCIUTTO THERMO)	3.2.3 Wahl der Funktionsweise (SECCOASCIUTTO THERMO)
28	3.2.4 Visualizzazione temperatura umidità ambiente	3.2.4 Displaying the ambient humidity	3.2.4 Affichage humidité ambiante	3.2.4 Anzeige der Raumfeuchtigkeit
30	3.3 FUNZIONAMENTO CON SCARICO CONTINUO	3.3 OPERATION WITH CONTINUOUS DISCHARGE	3.3 FONCTIONNEMENT EN VIDANGE CONTINUE	3.3 FUNKTIONSWEISE MIT KONTINUIERLICHEM KONDENSWASSERABLAUF
30	3.4 FUNZIONAMENTO A BASSA TEMPERATURA	3.4 LOW TEMPERATURE OPERATION	3.4 FONCTIONNEMENT À BASSE TEMPÉRATURE	3.4 BETRIEB BEI NIEDRIGER TEMPERATUR
32	3.5 SVUOTAMENTO TANICA	3.5 EMPTYING THE TANK	3.5 VIDAGE DU BIDON	3.5 AUSLEEREN DES BEHÄLTERS
34	3.6 MONTAGGIO E PULIZIA FILTRO ARIA	3.6 MOUNTING AND CLEANING AIR FILTER	3.6 MONTAGE ET NETTOYAGE DU FILTRE A AIR	3.6 MONTAGE UND REINIGUNG LUFTFILTER
34	3.7 TRASPORTO DEL DEUMIDIFICATORE	3.7 TRANSPORTING THE DEHUMIDIFIER	3.7 TRANSPORT DU DÉSHUMIDIFICATEUR	3.7 TRANSPORT DES ENTFEUCHTERS
34	3.8 MANUTENZIONE PERIODICA	3.8 ROUTINE MAINTENANCE	3.8 ENTRETIEN PÉRIODIQUE	3.8 REGELMÄßIGE WARTUNG
36	3.9 PULIZIA DEL DEUMIDIFICATORE	3.9 CLEANING THE DEHUMIDIFIER	3.9 NETTOYAGE DU DÉSHUMIDIFICATEUR	3.9 REINIGUNG DES ENTFEUCHTERS
36	3.10 RIPORRE IL DEUMIDIFICATORE	3.10 STORING THE DEHUMIDIFIER	3.10 RANGEMENT DU DÉSHUMIDIFICATEUR	3.10 ABSTELLEN DES ENTFEUCHTERS
38	SCHEMA ELETTRICO SECCOASCIUTTO	SECCOASCIUTTO ELECTRICAL SYSTEM DIAGRAM	SCHÉMA ÉLECTRIQUE SECCOASCIUTTO	ELEKTROSCHALTPLAN SECCOASCIUTTO
39	SCHEMA ELETTRICO SECCOASCIUTTO THERMO	SECCOASCIUTTO THERMO ELECTRICAL SYSTEM DIAGRAM	SCHÉMA ÉLECTRIQUE SECCOASCIUTTO THERMO	ELEKTROSCHALTPLAN SECCOASCIUTTO THERMO
40	DATI TECNICI	SPECIFICATIONS	DONNEES TECHNIQUES	TECHNISCHEN DATEN
42	INDIVIDUAZIONE ANOMALIE DI FUNZIONAMENTO	TROUBLE SHOOTING	ANOMALIES POSSIBLES	KLEINE STÖRUNGEN SELBST BEHEBEN

ÍNDICE	ÍNDICE	INHOUDSOPGAVE	ΔΑΝΕΙΑ ΤΙ ΑΓΙΑ	PAG.
<b>1 GENERALIDADES</b>	<b>1 GENERALIDADES</b>	<b>1 ALGEMEEN</b>	<b>1 ΑΑΙ ΙΕΑ</b>	<b>5</b>
1.1 INFORMACIONES GENERALES	1.1 INFORMAÇÕES GERAIS	1.1 ALGEMENE INFORMATIE	1.1 ΑΑΙ ΙΕΑΘ ΔΕΧΝΙ ΟΙ ΝΕΑΘ	5
1.2 SIMBOLOGÍA	1.2 SIMBOLOGIA	1.2 GEBRUIKTE SYMBOLEN	1.2 ΟΘΙ ΑΙ ΕΑ	7
1.2.1 Pictogramas informativos	1.2.1 Pictogramas redaccionais	1.2.1 Redactionele pictogrammen	1.2.1 Οοι οαόοεU αεει ι ι ανUι ι αοά	7
1.2.2 Pictogramas relativos a la seguridad	1.2.2 Pictogramas relativos à segurança	1.2.2 Pictogrammen met betrekking tot de veiligheid	1.2.2 Αεει ι ι ανUι ι αοά δι ο	7
1.3 IDENTIFICACIÓN DE LAS PARTES PRINCIPALES	1.3 IDENTIFICAÇÃO DAS PARTES PRINCIPAIS	1.3 IDENTIFICATIE VAN DE VOORNAAMSTE ONDERDELEN	1.3 ΑΙ ΑΑΙ ΥΝΙΟÇ ΟΥΙ ΕΟΝΕΥΙ Ι ΑΝΥΙ	9
1.4 DESCRIPCIÓN DEL FUNCIONAMIENTO	1.4 DESCRIÇÃO DO FUNCIONAMENTO	1.4 BESCHRIJVING VAN DE WERKING	1.4 ΔΑΝΕΙΑΝΑΟÇ ΟÇΟ ΕΑΘΙ ΟΝΑΕΑΘ	11
1.4.1 SECCOASCIUTTO	1.4.1 SECCOASCIUTTO	1.4.1 SECCOASCIUTTO	1.4.1 SECCOASCIUTTO	11
1.4.2 SECCOASCIUTTO THERMO	1.4.2 SECCOASCIUTTO THERMO	1.4.2 SECCOASCIUTTO THERMO	1.4.2 SECCOASCIUTTO THERMO	11
1.5 ADVERTENCIAS	1.5 ADVERTÊNCIAS	1.5 BELANGRIJKE AANWIJZINGEN	1.5 ΔΡΟΕΙΑΘΔΟΙΗΘΕΙΘ	11
<b>2 INSTALACIÓN</b>	<b>2 INSTALAÇÃO</b>	<b>2 INSTALLATIE</b>	<b>2 ΟΙ ΔΙ ΕΑΘÇΟÇ</b>	<b>15</b>
2.1 INSTALACION FIJA EN LA PARED CON DESCARGA EN TANQUE	2.1 INSTALAÇÃO FIXA À PAREDE COM DESCARGA NO TANQUE	2.1 PERMANENTE INSTALLATIE AAN DE MUUR MET AFVOER IN TANK	2.1 ΟΘΑΕΑΝÇ	15
2.2 INSTALACION FIJA EN LA PARED CON DESCARGA CONTINUA EN PARED	2.2 INSTALAÇÃO FIXA À PAREDE COM DESCARGA EM CONTÍNUO NA PAREDE	2.2 PERMANENTE INSTALLATIE AAN DE MUUR MET CONTINUE AFVOER IN DE WAND	2.2 ΟΘΑΕΑΝÇ ΟΙ ΔΙ ΕΑΘÇΟÇ ΟΑ ΟΙ ΕΧΙ Ι Α ΘΟΙ ΑΧÇ	17
2.3 CONEXIÓN ELÉCTRICA	2.3 LIGAÇÃO ELÉCTRICA	2.3 ELEKTRISCHE AANSLUITING	2.3 ΑΕΙ ΧΑΕΙ	21
2.4 INTERRUPCIÓN DE CORRIENTE	2.4 INTERRUPTÃO DE CORRENTE	2.4 STROOMONDERBREKING	2.4 ΑΕΑΕΙ Ç ΝΑΘΙ ΑΘΙ Θ	21
<b>3 USO Y MANTENIMIENTO</b>	<b>3 USO E MANUTENÇÃO</b>	<b>3 GEBRUIK EN ONDERHOUD</b>	<b>3 ΧΝÇΟÇ ΕΑΕ ΟΘΙ ΟÇΝÇΟÇ</b>	<b>23</b>
3.1 PANEL DE MANDOS	3.1 PAINEL DE COMANDOS	3.1 BEDIENINGSPANEEL	3.1 ΧΑΝΙΘΟÇΝΕΙ	23
3.2 SELECCIÓN FUNCIONES	3.2 SELECCÃO E FUNÇÕES	3.2 SELECTIE FUNCTIES	3.2 ΕΔΙΕΘΑΗ ΕΕΙΤΟΥΡΠΑΙΥΝ	23
3.2.1 Stand-by	3.2.1 Stand-by	3.2.1 Stand-by	3.2.1 Stand-by	23
3.2.2 Selección modo de funcionamiento (SECCOASCIUTTO)	3.2.2 Seleccão da modalidade de funcionamento (SECCOASCIUTTO)	3.2.2 Keuze van de werksstand (SECCOASCIUTTO)	3.2.2 Αθεει αβ ονυδι ο εαθοι οναλαο (SECCOASCIUTTO)	25
3.2.3 Selección modo de funcionamiento (SECCOASCIUTTO THERMO)	3.2.3 Seleccão da modalidade de funcionamento (SECCOASCIUTTO THERMO)	3.2.3 Keuze van de werksstand (SECCOASCIUTTO THERMO)	3.2.3 Αθεει αβ ονυδι ο εαθοι οναλαο (SECCOASCIUTTO THERMO)	25
3.2.4 Visualización humedad ambiente	3.2.4 Visualização da humidade ambiente	3.2.4 Weergave van de omgevingsvochtigheid	3.2.4 Αι οUι εοç εανι ι εναολαο εατ οαναολαο δαναUεει ι οι ο	29
3.3 FUNCIONAMIENTO CON DESCARGA CONTINUA	3.3 FUNCIONAMENTO COM CARGA CONTÍNUA	3.3 WERKING MET CONTINUE AFVOER	3.3 ΕΑΘΙ ΟΝΑΕΑ Ι Α ΘΟΙ ΑΧÇ	31
3.4 FUNCIONAMIENTO A BAJA TEMPERATURA	3.4 FUNCIONAMENTO A BAIXA TEMPERATURA	3.4 WERKING BIJ EEN LAGE TEMPERATUUR	3.4 ΕΑΘΙ ΟΝΑΕΑ ΟΑ ΧΑΙ ÇΕÇ	31
3.5 VACIADO DEL TANQUE	3.5 ESVAZIAMENTO DO TANQUE	3.5 LEGEN TANK	3.5 ΑΑΑΘΑΘΙ Α ΑΙ ΧΑΕΙ Θ	33
3.6 MONTAJE Y LIMPIEZA DEL FILTRO DE AIRE	3.6 MONTAGEM E LIMPEZA DO FILTRO DO AR	3.6 MONTAGE EN REINIGING LUCHTFILTER	3.6 ΟΙ ΔΙ ΕΑΘÇΟÇ ΕΑΕ	35
3.7 TRANSPORTE DEL DESHUMIDIFICADOR	3.7 TRANSPORTE DO DESUMIDIFICADOR	3.7 TRANSPORT VAN DE ONTVOCHTIGER	3.7 ΕΑΕΑΝΘΙ Ι ΟÇΕΘΝΙ ΘΑΑΝΑ	35
3.8 MANTENIMIENTO PERIÓDICO	3.8 MANUTENÇÃO PERIÓDICA	3.8 REGELMATIG ONDERHOUD	3.8 Ι ΑΘΑΘΙ ΝΑ ΘΙ Θ	35
3.9 LIMPIEZA DEL DESHUMIDIFICADOR	3.9 LIMPEZA DO DESUMIDIFICADOR	3.9 SCHOONMAKEN VAN DE ONTVOCHTIGER	3.9 ΑΘΘΑΝΑΙ ΟÇΝΑ	37
3.10 GUARDAR EL DESHUMIDIFICADOR	3.10 GUARDAR O DESUMIDIFICADOR	3.10 OPBERGEN VAN DE ONTVOCHTIGER	3.10 ΔΑΝΕΙ ΑΕΕÇ ΟΘΙ ΟÇΝÇΟÇ	37
DIAGRAMA ELÉCTRICO SECCOASCIUTTO	ESQUEMA ELÉCTRICO SECCOASCIUTTO	ELEKTRISCH SCHEMA SECCOASCIUTTO	ÇΕΑΕΘΝΙ ΕΙ ΑΕΕΙ ΘΧΑΑΕΙ	38
DIAGRAMA ELÉCTRICO SECCOASCIUTTO THERMO	ESQUEMA ELÉCTRICO SECCOASCIUTTO THERMO	ELEKTRISCH SCHEMA SECCOASCIUTTO THERMO	ÇΕΑΕΘΝΙ ΕΙ ΑΕΕΙ ΘΧΑΑΕΙ SECCOASCIUTTO THERMO	39
DATOS TECNICOS	DADOS TÉCNICOS	TECHNISCHE GEGEVENS	ΘΑΧΙ ΙΕΑ ΧΑΝΑΕΘÇΝΙΘΕΙΕΑ	41
DETECCION DE ANOMALIAS DE FUNCIONAMIENTO	DETECÇÃO DE ANOMALIAS DE FUNCIONAMENTO	ZELF KLEINE STORINGEN VERHELPEN	ΑΙ ΘΙ ΔΙΘΙ Ι Θ ΔΝΙ ΑΕÇΙ ΑΘΥΙ ΕΑΘΙ ΟΝΑΕΑΘ	44

**GENERALITÀ****1.1 INFORMAZIONI GENERALI**

Desideriamo innanzitutto ringraziarVi per aver deciso di accordare la vostra preferenza ad un apparecchio di nostra produzione.

Questo documento è riservato ai termini di legge con divieto di riproduzione o di trasmissione a terzi senza esplicita autorizzazione della ditta costruttrice.

Leggere attentamente il presente manuale prima di procedere con qualsiasi operazione (installazione, manutenzione, uso) ed attenersi scrupolosamente a quanto descritto nei singoli capitoli.

Conservare con cura questo libretto per ogni ulteriore consultazione. Dopo aver tolto l'imballaggio assicurarsi dell'integrità dell'apparecchio; gli elementi dell'imballaggio non devono essere lasciati alla portata dei bambini in quanto potenziali fonti di pericolo.

**LA DITTA COSTRUTTRICE NON SI ASSUME RESPONSABILITÀ PER DANNI A PERSONE O COSE DERIVANTI DALLA MANCATA OSSERVANZA DELLE NORME CONTENUTE NEL PRESENTE LIBRETTO.**

La ditta costruttrice si riserva il diritto di apportare modifiche in qualsiasi momento ai propri modelli, fermo restando le caratteristiche essenziali descritte nel presente manuale.

Durante il montaggio, e ad ogni operazione di manutenzione, è necessario osservare le precauzioni citate nel presente manuale, e sulle etichette apposte all'interno degli apparecchi, nonché adottare ogni precauzione suggerita dal comune buon senso e dalle Normative di Sicurezza vigenti nel luogo d'installazione.

**GENERAL INFORMATION****GENERAL INFORMATION**

*We wish to thank you, first of all, for purchasing an air-conditioner produced by our company.*

*This document is restricted in use to the terms of the law and may not be copied or transferred to third parties without the express authorization of the manufacturer.*

*Read this manual carefully before performing any operation (installation, maintenance, use) and follow the instructions contained in each chapter.*

*Keep the manual carefully for future reference. After removing the packaging, check that the appliance is in perfect condition. The packaging materials must not be left within reach of children as they can be dangerous.*

**THE MANUFACTURER IS NOT RESPONSIBLE FOR DAMAGES TO PERSONS OR PROPERTY CAUSED BY FAILURE TO FOLLOW THE INSTRUCTIONS IN THIS MANUAL.**

*The manufacturer reserves the right to make any changes it deems advisable to its models, although the essential features described in this manual remain the same.*

*During installation and maintenance, respect the precautions indicated in the manual, and on the labels applied inside the units, as well as all the precautions suggested by good sense and by the safety regulations in effect in your country.*

**GENERALITES****INFORMATIONS GENERALES**

Nous désirons avant tout vous remercier pour avoir accordé la préférence à un climatiseur de notre production.

Document réservé aux termes de la loi avec interdiction de reproduction ou de transmission à tiers sans l'autorisation expresse de le fabricant.

Lire attentivement le présent manuel avant de procéder à toute opération (installation, entretien, utilisation) et suivre scrupuleusement ce qui est décrit dans chacun des chapitres.

Conserver soigneusement le présent livret pour toute consultation ultérieure. Après avoir retiré l'emballage, s'assurer que l'appareil est en parfait état. Les éléments de l'emballage ne doivent pas être laissés à portée des enfants pour qui ils représentent des sources potentielles de danger.

**LE FABRICANT DECLINE TOUTE RESPONSABILITE EN CAS DE DOMMAGES AUX PERSONNES OU AUX BIENS DERIVANT DU NON-RESPECT DES NORMES CONTENUES DANS LE PRESENT LIVRET.**

Le fabricant se réserve le droit d'apporter à tout moment des modifications à ces modèles, tout en conservant les caractéristiques essentielles décrites dans le présent manuel.

Lors du montage, et à chaque opération d'entretien, il faut observer les précautions citées dans le présent manuel et sur les étiquettes mises à l'intérieur des appareils, ainsi qu'adopter toute les précautions suggérées par le bon sens commun et par les Normes de Sécurité en vigueur sur le lieu de l'installation.

**ALLGEMEINES****ALLGEMEINE INFORMATIONEN**

Zunächst möchten wir Ihnen danken, dass Sie sich für eine Klimaanlage aus unserer Produktion entschieden haben.

Laut Gesetz ist dies ein vertrauliches Dokument, daher gilt das Verbot der Vervielfältigung oder Übermittlung an Dritte ohne ausdrückliche Genehmigung der Herstellerfirma.

Bevor Sie mit einer Tätigkeit beginnen (Installation, Instandhaltung, Gebrauch), lesen Sie aufmerksam das vorliegende Benutzerhandbuch und halten Sie sich strengstens an die in den einzelnen Kapiteln dargelegten Anweisungen.

Bewahren Sie das Handbuch sorgfältig auf, damit Sie es bei Bedarf stets zur Hand haben. Überprüfen Sie das Gerät nach dem Auspacken auf einwandfreien Zustand. Die Verpackungsrückstände nie in Reichweite von Kindern lassen, da sie für diese eine Gefahrenquelle darstellen.

**DIE HERSTELLERFIRMA ÜBERNIMMT KEINERLEI VERANTWORTUNG FÜR SCHÄDEN AN PERSONEN ODER SACHEN, DIE DURCH NICHTBEACHTUNG DER IM VORLIEGENDEN BENUTZERHANDBUCH ENTHALTENEN SICHERHEITSVORSCHRIFTEN ENTSTEHEN.**

Die Herstellerfirma behält sich das Recht vor, an ihren Modellen jederzeit Veränderungen vorzunehmen, wobei die wesentlichen im vorliegenden Benutzerhandbuch beschriebenen Geräteeigenschaften unverändert bleiben.

Während der Montage und bei sämtlichen Instandhaltungstätigkeiten müssen die Vorsichtsmaßnahmen eingehalten werden, die in diesem Benutzerhandbuch und auf den Schildern im Innern der Geräte angeführt sind; außerdem müssen sämtliche Vorsichtsmaßnahmen ergriffen werden, die der gesunde Menschenverstand gebietet und die durch die am Installationsort geltenden Sicherheitsbestimmungen vorgeschrieben sind.

GENERALIDADES

INFORMACIONES GENERALES

Antes que nada deseamos agradecerles por haber elegido un acondicionador de nuestra producción.

Documento reservado según la ley con prohibición de reproducción o transmisión a terceros sin la expresa autorización de la empresa constructora.

Leer atentamente el presente manual antes de realizar cualquier tipo de operación (instalación, mantenimiento, uso) y abstenerse escrupulosamente a todo lo que se encuentra descrito en cada uno de los capítulos.

Conserve con cuidado este manual para consultas posteriores. Una vez quitado el embalaje, verifiquen que el aparato esté íntegro, los elementos del embalaje no deben dejarse al alcance de los niños ya que son potenciales fuentes de peligro.

LA EMPRESA CONSTRUCTORA NO ASUME NINGUNA RESPONSABILIDAD POR DAÑOS EN PERSONAS O COSAS QUE DERIVEN DE LA FALTA DE OBSERVACIÓN DE LAS NORMAS CONTENIDAS EN EL PRESENTE MANUAL.

La empresa constructora se reserva el derecho de aportar modificaciones en cualquier momento en los propios modelos, manteniendo, sin embargo, las características esenciales descritas en el presente manual.

Durante el montaje, y en cada operación de mantenimiento, es necesario observar las precauciones citadas en el presente manual, y en las etiquetas colocadas en el interior de los equipos, así como adoptar todo tipo de precaución sugerida por el sentido común y por las Normativas de Seguridad vigentes en el lugar de instalación.

GENERALIDADES

INFORMAÇÕES GERAIS

Desejamos, antes de tudo, agradecer-lhe de ter escolhido a sua preferência com um climatizador da nossa produção.

Documento reservado nos termos da Lei que proíbe a reprodução ou a transmissão a terceiros sem explícita autorização da firma construtora.

Ler atentamente o presente manual antes de efectuar qualquer operação (instalação, manutenção, uso) e respeitar escrupulosamente quanto descrito nos vários capítulos.

Conserve com cuidado este manual para quaisquer posteriores consultas. Depois de ter retirado a embalagem controle a integridade do aparelho; os elementos da embalagem não devem ser deixados ao alcance das crianças, pois, são potenciais fontes de perigo.

A FIRMA CONSTRUTORA NÃO SE ASSUME A RESPONSABILIDADE POR DANOS A PESSOAS OU A COISAS PROVOCADOS PELA INOBSERVÂNCIA DAS NORMAS CONTIDAS NO PRESENTE LIVRETE.

A firma construtora reserva-se o direito de efectuar alterações aos próprios modelos em qualquer momento, mantendo inalteradas as características essenciais descritas no presente manual.

Durante a montagem, e em cada operação de manutenção, é necessário respeitar as precauções citadas no presente manual, e nas etiquetas que se encontram no interior dos aparelhos, assim como adoptar todas as precauções sugeridas pelo bom-senso comum e pelas Normativas de Segurança em vigor no local de instalação.

ALGEMEEN

ALGEMENE INFORMATIE

Wij wensen u ten eerste van harte te bedanken voor uw keuze voor een door ons gefabriceerde airconditioner.

Dit document is vertrouwelijk in overeenstemming met de wettelijke voorschriften met verbod tot verveelvoudigen of overdracht aan derden zonder uitdrukkelijke toestemming van de onderneming fabrikant.

Lees, voordat u met de werkzaamheden begint (installatie, onderhoud, gebruik), deze handleiding aandachtig door en volg de aanwijzingen in ieder hoofdstuk zorgvuldig op.

Bewaar de handleiding goed zodat u hem altijd bij de hand heeft en indien nodig kunt raadplegen. Controleer nadat u het apparaat uit de verpakking gehaald heeft of het apparaat intact is; het verpakkingsmateriaal mag niet binnen het bereik van kinderen gehouden worden omdat dit een bron van gevaar kan zijn.

DE FABRIKANT KAN NIET AANSPRAKELIJK WORDEN GESTELD VOOR LETSEL AAN PERSONEN OF SCHADE AAN ZAKEN ALS GEVOLG VAN HET NIET INACHT NEMEN VAN DE NORMEN IN DEZE HANDLEIDING.

De fabrikant behoudt zich het recht voor om op ieder gewenst moment wijzigingen aan te brengen op haar modellen, onder behoud van de essentiële karakteristieken zoals beschreven in deze handleiding.

Tijdens de montage en bij alle onderhoudswerkzaamheden moeten de voorzorgsmaatregelen die zijn genoemd in deze handleiding en vermeld op de in het apparaat aangebrachte stickers, benevens die welke door het normale gezonde verstand worden ingegeven in acht worden genomen en moeten de op de plaats van installatie geldende Veiligheidsvoorschriften worden toegepast.

ΑΑΪ ΕΕΑ

ΑΑΪ ΕΕΑΟ ΔΕΧΝΤΙ ΟΤΙ ΝΕΑΟ

Εάοάñ-βί, εά εΰεάιá íá óáo áð-áñéóððí òí á òí ò áñáεΰí áóá í á áðú òò óóεάóΰò òç ðáñááúáð ì áð.

Οί Υάάñάóí áðòú áñíáε áí ðεóάóòεέú, óγí òύí á íá òí ίúíí. Αðááíñáγάóáε ç áí áðáñááúáð β ç í áðúáí òð òí ò óá òññòí òð, =úññò òç ñçòβ áíí òóéí áúòçòç òí ò Εάóάóεάðάóòð.

Δñéí ðñí ááñòá óá í òí εάáððí óá áí Υñάáé (òí òí εΰçòç, óóí ðñçòç, -ñβòç), áéááúóá ðñí óáéòεέú áóóú òí áá-áññáéí εάé áéí εí òεβóáá ðεóóú òòé í áççάò òύí áðéí Υñí òð εάóάéáñúí.

Οòεΰí òá òí áá-áññáéí í á áðéí Υεάé, áεá í á í ðí ñάñóá í á òí òóí áí òεάγáóá òóí í Υεéíí. Ì úεò ááúεάðá òç óóéάòð áðú òç óóééáóáóά, ááááεúεάñóá úεé áñí áé áéΥñάé. Óá òεεέú òç òóééáóáóά ðáí ðñΰðáé í á áòβίí í òáé òóçí áéòñí á áñúòçò òύí ðáééβί, áεάðβ áðí òáéí γí ðεéáí β ççáβ ééí áγíí ò.

Í ΕΑÓΑÓΕΑΔÓΑÓΟÇΟ ΑΑ ΟΑΝΑΪ ΕΑΪ ΕΑ ΑΟΕΟΪ Ç ΑΕΑ ΟΟΧΪ Ϊ ΕÇΪ ΕΑΟ ΟΑ ΔΝΪ ΟΰΔΑ Ϊ ΔΝΑΪ ΑΟΑ ΔΪ ΟΪ ΟΑΕΪ Ϊ ΟΑΕΟΟÇ Ϊ Ç ΟÇΝÇΟÇ ΟΪ ΔΪ ΑΑΕΪ ΑΪ ΔΪ Ο ΔΔΑΝΧΪ ΟΪ ΟΟΪ ΔΑΝΪ Ϊ ΟΟΕΕΑΑΪ.

Í Εάóάóεάðάóòðð áεάçñάñ òí áεéáñúí á í á òñí òí ðí εβóáε, í òí εάáððí òá òóεáí β, òò óóεάóΰò òí ò, =úññò úí ù ò í á áééí í βóáé óá ááóéú -áñáéòçñéòéέú ðí ò ðáñéáñúòí í òáé òóí ðáñúí áá-áññáéí.

Εάðú òç óóí áñí í εúáçòç εάé εúεά òí ñú òí ò óóí òçñάñóá òç óóéάòð, ðñΰðáé í á ççñάñóá òò ðñí óóεέú áò ðí ò ðáñéáñúòí í òáé òóí ðáñúí áá-áññáéí εάé áðεòçí áñí í í òáé í á áðéεΰάð í ΰóá òóç óóééάòð. Αðñòçò, ðñΰðáé í á ðáñí í áðá úεά óá ðñí ò òéáéòéέú í Υòñá ðí ò òðááí ñáγáε ç éí εí β éí áεβ β εáé ðí ò ðñí áεΰðí í òáé áðú òí ò εάíí í εòí í γò áóòάéάñáð ðí ò éò-γí òí òóç -βñá úòí ò εάéòí òñάáñ ç óóééάòð.

## 1.2 SIMBOLOGIA

I pittogrammi riportati nel presente capitolo consentono di fornire rapidamente ed in modo univoco informazioni necessarie alla corretta utilizzazione della macchina in condizioni di sicurezza.

## 1.2.1 Pittogrammi redazionali

**Service**

- Contrassegna situazioni nelle quali si deve informare il SERVICE aziendale interno:  
**SERVIZIO ASSISTENZA TECNICA CLIENTI.**

**Indice**

- I paragrafi preceduti da questo simbolo contengono informazioni e prescrizioni molto importanti, particolarmente per quanto riguarda la sicurezza.
- Il mancato rispetto può comportare:
- pericolo per l'incolumità degli operatori
  - perdita della garanzia contrattuale
  - declinazione di responsabilità da parte della ditta costruttrice.

**Mano alzata**

- Contrassegna azioni che non si devono assolutamente fare.

## 1.2.2 Pittogrammi relativi alla sicurezza

**Tensione elettrica pericolosa**

- Segnala al personale interessato che l'operazione descritta presenta, se non effettuata nel rispetto delle normative di sicurezza, il rischio di subire uno shock elettrico.

**Pericolo generico**

- Segnala al personale interessato che l'operazione descritta presenta, se non effettuata nel rispetto delle normative di sicurezza, il rischio di subire danni fisici.

**Pericolo di forte calore**

- Segnala al personale interessato che l'operazione descritta presenta, se non effettuata nel rispetto delle normative di sicurezza, il rischio di subire bruciature per contatto con componenti con elevata temperatura.

## SYMBOLS

*The pictograms in the next chapter provide the necessary information for correct, safe use of the machine in a rapid, unmistakable way.*

**Editorial pictograms****Service**

- *Refers to situations in which you should inform the SERVICE department in the company:*  
**CUSTOMER TECHNICAL SERVICE.**

**Index**

- *Paragraphs marked with this symbol contain very important information and recommendations, particularly as regards safety.*
- Failure to comply with them may result in:*
- *danger of injury to the operators*
  - *loss of the warranty*
  - *refusal of liability by the manufacturer.*

**Raised hand**

- *Refers to actions that absolutely must not be performed.*

**Safety pictograms****Danger of high voltage**

- *Signals to the personnel that the operation described could cause electrocution if not performed according to the safety rules.*

**Generic danger**

- *Signals to the personnel that the operation described could cause physical injury if not performed according to the safety rules.*

**Danger due to heat**

- *Signals to the personnel that the operation described could cause burns if not performed according to the safety rules.*

## SYMBOLLOGIE

Les pictogrammes reportés au chapitre suivant permettent de fournir rapidement et de manière univoque les informations nécessaires pour une utilisation correcte de la machine dans des conditions de sécurité.

**Pictogrammes rédactionnels****Service**

- Indique des situations où il faut informer le SERVICE interne de la société:  
**SERVICE APRES-VENTE CLIENTS.**

**Index**

- Les paragraphes précédés par ce symbole contiennent des informations et des prescriptions très importantes, notamment pour ce qui concerne la sécurité.
- Le non-respect peut comporter:
- danger pour la sécurité des opérateurs.
  - perte de la garantie du contrat.
  - dégageant de la responsabilité du fabricant.

**Main levée**

- Indique les actions qu'il ne faut absolument pas accomplir.

**Pictogrammes concernant la sécurité****Tension électrique dangereuse**

- Signale au personnel concerné que l'opération décrite présente, si elle n'est pas effectuée conformément aux normes de sécurité, le risque de provoquer une décharge électrique.

**Danger général**

- Signale au personnel concerné que l'opération décrite présente, si elle n'est pas effectuée conformément aux normes de sécurité, le risque de provoquer des dommages physiques.

**Danger de température élevée**

- Signale au personnel concerné que l'opération décrite présente, si elle n'est pas effectuée conformément aux normes de sécurité, le risque de provoquer des brûlures par contact avec des composants à température élevée.

## BILDSYMBOLE

Die im folgenden Kapitel aufgeführten Bildsymbole liefern schnell und eindeutig Informationen zum korrekten und sicheren Gebrauch des Gerätes.

**Bildsymbole****Kundendienst**

- Kennzeichnet Situationen, in denen der interne KUNDENDIENST der Firma zu benachrichtigen ist:  
**KUNDENDIENST**

**Inhaltsverzeichnis**

- Die Paragraphen, denen dieses Symbol vorausgeht, enthalten sehr wichtige Informationen und Vorschriften, insbesondere bezüglich der Sicherheit.
- Die Nichtbeachtung dieser Informationen und Vorschriften kann dazu führen, dass:
- die Unversehrtheit des Personals an den Geräten gefährdet ist
  - die vertragliche Garantie verfällt
  - die Herstellerfirma jede Verantwortung ablehnt.

**Erhobene Hand**

- Kennzeichnet Handlungen, die absolut verboten sind.

**Bildsymbole zur Sicherheit****Gefährliche elektrische Spannung**

- Zeigt dem betreffenden Personal an, dass bei der beschriebenen Tätigkeit die Gefahr eines elektrischen Schlags besteht, wenn diese nicht unter Beachtung der Sicherheitsvorschriften durchgeführt wird.

**Allgemeine Gefahr**

- Zeigt dem betreffenden Personal an, dass bei der beschriebenen Tätigkeit Verletzungsgefahr besteht, wenn diese nicht unter Beachtung der Sicherheitsvorschriften durchgeführt wird.

**Gefahr durch starke Hitze**

- Zeigt dem betreffenden Personal an, dass bei der beschriebenen Tätigkeit Verbrennungsgefahr durch Berührung heißer Geräteteile besteht, wenn diese nicht unter Beachtung der Sicherheitsvorschriften durchgeführt wird.

**SIMBOLOGÍA**

Los pictogramas presentes en este capítulo permiten suministrar rápidamente y de manera unívoca informaciones necesarias para la correcta utilización de la máquina en condiciones de seguridad.

**Pictogramas informativos**

**Servicio**

- Indica situaciones en las cuales se debe informar al SERVICE empresarial interno: **SERVICIO ASISTENCIA TÉCNICA A CLIENTES.**

**Índice**

- los párrafos precedidos por este símbolo, contienen informaciones y prescripciones muy importantes, particularmente por lo que respecta a la seguridad.
- La falta de observación de los mismos puede comportar:
- peligro para la incolumidad de los operadores
- pérdida de la garantía de contrato
- declinación de las responsabilidades de la empresa constructora.

**Mano levantada**

- Indica acciones que no se deben hacer en absoluto.

**Pictogramas relativos a la seguridad**

**Tensión eléctrica peligrosa**

- Señala al personal interesado que la operación descrita presenta, si no es realizada respetando las normativas de seguridad, el riesgo de sufrir un shock eléctrico.

**Peligro genérico**

- Señala al personal interesado que la operación descrita presenta, si no es realizada respetando las normativas de seguridad, el riesgo de sufrir daños físicos.

**Peligro de fuerte calor**

- Señala al personal interesado que la operación descrita presenta, si no es realizada respetando las normativas de seguridad, el riesgo de sufrir quemaduras a causa del contacto con componentes a elevada temperatura.

**SIMBOLOGIA**

Os pictogramas ilustrados no presente capítulo fornecem rapidamente e de modo unívoco as informações necessárias para a correcta utilização da máquina em condições de segurança.

**Pictogramas redaccionais**

**Service**

- Ilustra situações nas quais se deverá informar o SERVICE empresarial interno: **SERVIÇO DE ASSISTÊNCIA TÉCNICA AOS CLIENTES.**

**Índice**

- Os parágrafos precedidos por este símbolo contêm informações e prescrições muito importantes, em particular no que diz respeito à segurança.
- A sua inobservância poderá comportar:
- perigo para a incolumidade dos operadores
- perda da garantia contratual
- declinação da responsabilidade da firma construtora.

**Mão levantada**

- Assinala as acções que não se devem absolutamente efectuar.

**Pictogramas relativos à segurança**

**Tensão eléctrica perigosa**

- Avisa o pessoal interessado que a operação descrita apresenta, se não for efectuada respeitando as normativas de segurança, o risco de sofrer um choque eléctrico.

**Peligro genérico**

- Avisa o pessoal interessado que a operação descrita apresenta, se não for efectuada respeitando as normativas de segurança, o risco de sofrer danos físicos.

**Perigo de forte calor**

- Avisa o pessoal interessado que a operação descrita apresenta, se não for efectuada respeitando as normativas de segurança, o risco de sofrer queimaduras por contacto com componentes a elevada temperatura.

**GEBRUIKTESYMBOLEN**

Dankzij de in het onderstaande hoofdstuk gebruikte pictogrammen kan op snelle en ondubbelzinnige wijze de noodzakelijke informatie worden verstrekt voor een correct gebruik van de machine onder veilige omstandigheden.

**Redactionele pictogrammen**

**Service**

- Geeft situaties aan waarbij de interne SERVICEDIENST van het bedrijf moet worden geïnformeerd. **TECHNISCHE SERVICEDIENST VOOR DE KLANTEN.**

**Inhoudsopgave**

- De door dit symbool voorafgegaane paragrafen bevatten zeer belangrijke informatie en voorschriften, vooral voor wat betreft de veiligheid.
- Het niet in acht nemen ervan kan leiden tot:
- gevaar voor de veiligheid van de bedieners
- het vervallen van de contractuele garantie
- het zich onthouden van aansprakelijkheid door de fabrikant

**Handomhoog**

- Geeft een handeling aan die absoluut niet mag worden uitgevoerd.

**Pictogrammen met betrekking tot de veiligheid**

**Gevaarlijke elektrische spanning**

- Informeert het betrokken personeel dat de beschreven handeling, indien niet uitgevoerd in overeenstemming met de veiligheidsvoorschriften, het risico van elektrische schokken met zich mee brengt.

**Algemeen gevaar**

- Informeert het betrokken personeel dat de beschreven handeling, indien niet uitgevoerd in overeenstemming met de veiligheidsvoorschriften, het risico van lichamelijk letsel met zich mee brengt.

**Gevaar vanwege hoge temperaturen**

- Informeert het betrokken personeel dat de beschreven handeling, indien niet uitgevoerd in overeenstemming met de veiligheidsvoorschriften, het risico van verbrandingen als gevolg van het contact met zeer hete onderdelen met zich mee brengt.

**ÓÓÌ ÆÌ ÆÁ**

Óá æèíííñÛììáóá ðíò ðáñíóóèÛæííóáæ íá ðáñáéÛóó èáóÛéæíí óóííðæíí íá áñþáííí éæí óáòþ òññðí, óò ðéçñí òí ñáð ðí ò æíí æé áðáñáðóçóð éæá òç óóóðþ éæí áóóáæþ ñþòç òçò óóóéáðò.

**ÓóíðáéóóèÛ æèííííñÛììáóá**

**Service**

- Áðéóçí æíí æé óòò ðáñéðòðóáóò óóóè í ðí ñáð ðñÛðáé í á æáí ðí èááðáé í áóóðáñíèÛ SERVICE òçò áðáñáðáó: **ÓÐÇÑÁÓÉÁ ÓÁ×ÍËËÇÓ ÒÐÍ ÓÓÇÑÍÇ ÇÓ ÐÁÉÁÓÛÍ.**

**Ääkeçò**

- Í é ðáñÛáñáóíé ðíò áðéóçí æííííóáæ í á áóóó òí óçí æíí æé ðáñéÛ÷í ðí ðí éç óçí áí óééÛð ðéçñí òí ñáð þ ððí æíí æò, æáæèÛ ùóíí áóíñÛ óçí áóóÛéáéá.
- Ç í ç þñçòç áóðþí òúí í áçæþí, í ðí ñáð í á áðéöÛñáé óá áíþð áðí óáéÛóí áóá:
- Ëíí áðíí ò éæá òç óúí áðééþ áéáñáúóçóá òúí ñáñéóðþí.
- Ðáçòç òçò éó=Ûíð òçò ááäÛçóç.
- Áðí ðííçòç áðéÛíçò áðú òçí Éáóáóéáðáóð.

**ÓçèÛí Ûíí ñÛé**

- Áðéóçí æíí æé óòò áí Ûñááéáð ðí ò æáí ðñÛðáé í á æííí ðí óá éáí ñá ðáñíðóóóç.

**ÆèííííñÛììáóá ðí ò áóíííÛí óçí áóóÛéáéá**

**Ëíí áðíí ò çæéóñí ðéçííáó**

- Áðéóçí æíí æé ùðé, áí ç ðáñéáñáóóúí áí ç áí Ûñááéá áá æíí æé òçñþí ðáð òí òð éáí ùí áð áóóáéáíáð, ððÛñ=æé í éíí áðíí ò çæéóñí ðéçííáó.

**Ääí éúð éíí áðíí ò**

- Áðéóçí æíí æé ùðé, áí ç ðáñéáñáóóúí áí ç áí Ûñááéá áá æíí æé òçñþí ðáð òí òð éáí ùí áð áóóáéáíáð, ððÛñ=æé í éíí áðíí ò ááéáðí ùóóí, éúáú áðóðò í á í Ûñç ðí ò Û÷í ðí éç ðéçéþ éáñí í éñáóíá.

**Ëíí áðíí ò óççéþò éáñí ùóçóáð**

- Áðéóçí æíí æé ùðé, áí ç ðáñéáñáóóúí áí ç áí Ûñááéá áá æíí æé òçñþí ðáð òí òð éáí ùí áð áóóáéáíáð, ððÛñ=æé í éíí áðíí ò ááéáðí ùóóí, éúáú áðóðò í á í Ûñç ðí ò Û÷í ðí éç ðéçéþ éáñí í éñáóíá.

1.2

1.2.1



1.2.2



**IMPORTANTE!**

Per prevenire ogni rischio di folgorazione è indispensabile togliere alimentazione elettrica prima di effettuare collegamenti elettrici ed ogni operazione di manutenzione sugli apparecchi.



Rendere note a tutto il personale interessato al trasporto ed all'installazione della macchina le presenti istruzioni.

**SMALTIMENTO**

Il simbolo sul prodotto o sulla confezione indica che il prodotto non deve essere considerato come un normale rifiuto domestico, ma deve essere portato nel punto di raccolta appropriato per il riciclaggio di apparecchiature elettriche ed elettroniche.

Provvedendo a smaltire questo prodotto in modo appropriato, si contribuisce a evitare potenziali conseguenze negative per l'ambiente e per la salute, che potrebbero derivare da uno smaltimento inadeguato del prodotto.

Per informazioni più dettagliate sul riciclaggio di questo prodotto, contattare l'ufficio comunale, il servizio locale di smaltimento rifiuti o il negozio in cui è stato acquistato il prodotto.

Questa disposizione è valida solamente negli Stati membri dell'UE.

**1.3 IDENTIFICAZIONE DELLE PARTI PRINCIPALI (fig.1a, 1b)**

- 1) Pannello comandi.
- 2) Filtro dell'aria.
- 3) Tanica raccolta condensa.
- 4) Maniglia di spostamento.
- 5) Griglia uscita aria.
- 6) Griglia entrata aria.
- 7) Fori per aggancio a muro.

**IMPORTANT!**

To prevent any risk of electrocution, always disconnect the electric power supply before performing electrical connections and any service operation on the appliances.

The following instructions must be made known to all personnel involved in the machine's transport and installation.

**DISPOSAL**

This symbol on the product or its packaging indicates that the appliance cannot be treated as normal domestic trash, but must be handed in at a collection point for recycling electric and electronic appliances.

Your contribution to the correct disposal of this product protects the environment and the health of your fellow men. Health and the environment are endangered by incorrect disposal.

Further information about the recycling of this product can be obtained from your local town hall, your refuse collection service, or in the store at which you bought the product.

This regulation is valid only in EU member states.

**IDENTIFICATION OF MAIN COMPONENTS (fig.1a, 1b)**

- 1) Control panel.
- 2) Air filter.
- 3) Condensate collection tank.
- 4) Handle for moving.
- 5) Air outlet grille.
- 6) Air inlet grille.
- 7) Holes to wall-hang the appliance.

**IMPORTANT!**

Afin d'éviter tout risque d'électrocution, il est indispensable de couper le courant électrique avant d'effectuer des branchements électriques et toute opération d'entretien sur les appareils.

Communiquer ces instructions à tout le personnel concerné par le transport et l'installation de la machine.

**ELIMINATION**

Ce symbole apposé sur le produit ou son emballage indique que ce produit ne doit pas être jeté au titre des ordures ménagères normales, mais doit être remis à un centre de collecte pour le recyclage des appareils électriques et électroniques.

En contribuant à une élimination correcte de ce produit, vous protégez l'environnement et la santé d'autrui. L'environnement et la santé sont mis en danger par une élimination incorrecte du produit.

Pour toutes informations complémentaires concernant le recyclage de ce produit, adressez-vous à votre municipalité, votre service des ordures ou au magasin où vous avez acheté le produit.

Cette consigne n'est valable que pour les états membres de l'UE.

**IDENTIFICATION DES COMPOSANTS PRINCIPAUX (fig.1a, 1b)**

- 1) Tableau de commande.
- 2) Filtre à air.
- 3) Bidon de recueil de condensation.
- 4) Poignée pour le déplacement.
- 5) Grille de sortie de l'air.
- 6) Grille d'entrée de l'air.
- 7) Trous pour la fixation au mur.

**WICHTIG!**

Um das Risiko eines Stromschlags zu vermeiden, muss die Stromversorgung vor der Durchführung elektrischer Anschlüsse und vor jeder Wartungsarbeit am Gerät abgetrennt werden.

Das für den Transport und für die Maschineninstallation zuständige Personal ist von diesen Anweisungen in Kenntnis zu setzen.

**ENTSORGUNG**

Dieses Symbol auf dem Produkt oder seiner Verpackung weist darauf hin, dass dieses Produkt nicht als normaler Haushaltsabfall zu behandeln ist, sondern an einem Sammelpunkt für das Recycling von elektrischen und elektronischen Geräten abgegeben werden muss.

Durch Ihren Beitrag zum korrekten Entsorgen dieses Produktes schützen Sie die Umwelt und die Gesundheit Ihrer Mitmenschen. Umwelt und Gesundheit werden durch falsches Entsorgen gefährdet.

Weitere Informationen über das Recycling dieses Produktes erhalten Sie von Ihrem Rathaus, Ihrer Müllabfuhr oder dem Geschäft, in dem Sie das Produkt gekauft haben. Diese Vorschrift ist nur gültig für Mitgliedstaaten der EU.

**BEZEICHNUNG DER WICHTIGSTEN TEILE (abb. 1a, 1b)**

- 1) Bedientafel.
- 2) Luftfilter.
- 3) Kondenswasserbehälter.
- 4) Verschiebegriff.
- 5) Luftaustrittsgitter.
- 6) Lufteintrittsgitter.
- 7) Löcher für die Wandbefestigung.

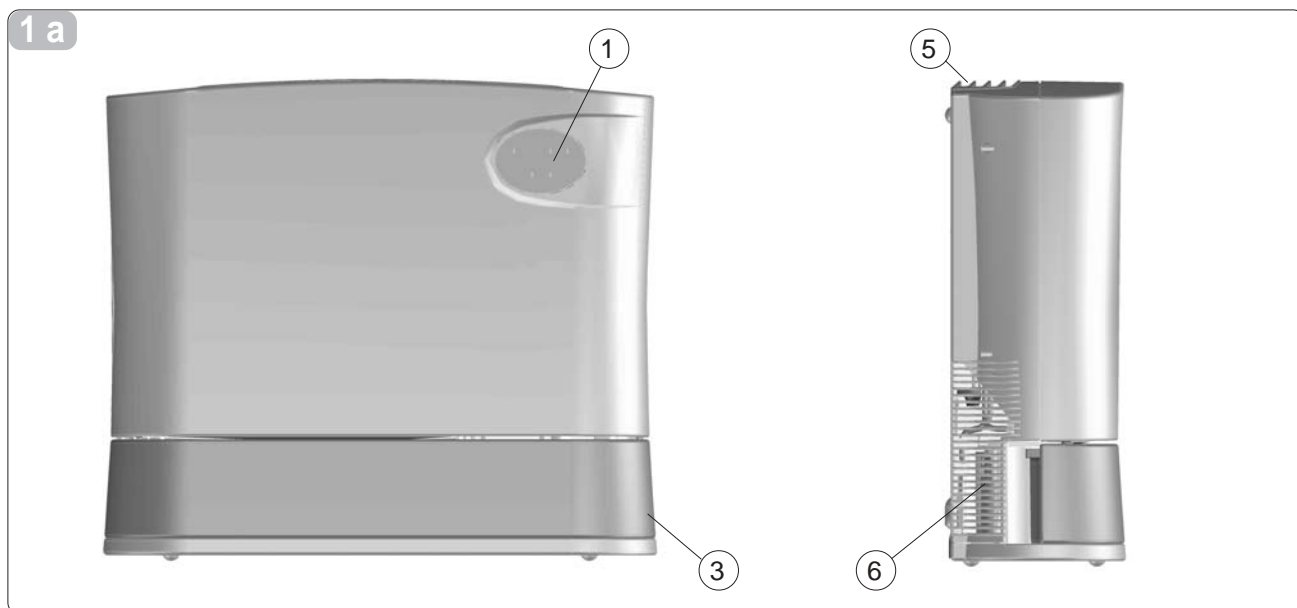

**IMPORTANTE!**

Para prevenir todo tipo de riesgo de fulguración es indispensable quitar la alimentación eléctrica antes de llevar a cabo las conexiones eléctricas y cualquier operación de mantenimiento en los aparatos.

Poner las presentes instrucciones en conocimiento de todo el personal afectado por el transporte y la instalación de la máquina.

**DESGUACE**

Este símbolo sobre el producto o su embalaje, indica que el mismo no puede ser tratado como residuo doméstico habitual, sino debe ser entregado en un punto de recogida para el reciclado de aparatos eléctricos y electrónicos.

Con su contribución para el desguace correcto de este producto, protegerá el medio ambiente y la salud de sus prójimos. Con un desguace erróneo, se pone en riesgo el medio ambiente y la salud.

Otras informaciones sobre el reciclado de este producto las obtendrá de su ayuntamiento, recogida de basura o en el comercio donde haya adquirido el producto.

Esta norma es válida únicamente para los estados miembros de la UE.

**IDENTIFICACIÓN DE LAS PARTES PRINCIPALES**

(fig. 1a, 1b)

- 1) Panel de mandos.
- 2) Filtro de aire.
- 3) Recipiente de recogida de la condensación.
- 4) Manilla de desplazamiento.
- 5) Rejilla salida aire.
- 6) Rejilla entrada aire.
- 7) Orificios para enganche en la pared.

**IMPORTANTE!**

Para prevenir o risco de electrocussão é indispensável desligar a alimentação eléctrica antes de efectuar as ligações eléctricas e as operações de manutenção nos aparelhos.

Comunique estas instruções a todo o pessoal que se ocupar do transporte e da instalação da máquina.

**ELIMINAÇÃO**

Este símbolo que se encontra no produto ou na respectiva embalagem, indica que o produto não pode ser tratado como resíduo doméstico normal, devendo ser entregue num centro de recolha e de reciclagem para aparelhos eléctricos e electrónicos.

Graças ao seu contributo para a eliminação correcta deste produto, proteje o ambiente e a saúde pública. A eliminação incorrecta de resíduos prejudica o ambiente e a saúde.

Para obter mais informações sobre a reciclagem deste produto, dirija-se à Câmara Municipal, aos serviços de recolha de resíduos ou à loja onde adquiriu o produto.

Este regulamento só é válido para os Estados-membros da UE.

**IDENTIFICAÇÃO DAS PARTES PRINCIPAIS**

(fig. 1a, 1b)

- 1) Painel de comandos.
- 2) Filtro de ar.
- 3) Tanque de recolha da condensação
- 4) Puxador de deslocação.
- 5) Grelha de saída do ar.
- 6) Grelha de entrada do ar.
- 7) Furos para fixação à parede.

**BELANGRIJK!**

Om ieder risico van elektrische schokken te voorkomen is het absoluut noodzakelijk dat u vóór alle elektrische aansluitingen en onderhoudswerkzaamheden op de apparaten de elektrische stroomvoorziening onderbreekt.

Breng al het bij het transport en de installatie van de machine betrokken personeel op de hoogte van deze instructies.

**VERWIJDERINGSI**

Dit symbool op het product of de verpakking geeft aan dat dit product niet via het normale huisvuil mag worden verwijderd, maar bij een centrale verzamelplaats voor de recycling van elektrische en elektronische apparaten moet worden afgegeven. Wanneer u dit product op de juiste manier verwijdert, draagt u bij aan een beter milieu en de gezondheid van u en medemens. Het milieu en de gezondheid worden door een onjuiste verwijdering in gevaar gebracht.

Aanvullende informatie over de recycling van dit product ontvangt u bij uw gemeentehuis, uw vuilophaaldienst of de Mwinkel waar u dit product hebt gekocht.

Dit voorschrift geldt alleen voor EU-lidstaten.

**IDENTIFICATIE VAN DE VOORNAAMSTE ONDERDELEN**

(fig. 1a, 1b)

- 1) Bedieningspaneel.
- 2) Luchtfilter.
- 3) Condensopvangbak.
- 4) Handvat voor verplaatsing.
- 5) Rooster luchtuitlaat.
- 6) Rooster luchtinlaat.
- 7) Gat en voor muurbevestiging.

**ΟΨΙ ΑΪ ΟΨΕΪ !**

Αιτά ίά άδι ύαάάά οίί έβί άόίί ςέάέόηί όέςίίλάό, όηεί άδύ ί όί έάάβόί όά άί Υήάάά όόά ςέάέόηίέΰ ί Υής β άείά ός όόί όβήςός όςό όόόέάόβό, όήΥόάέ ίά όςί άδι όόί άΰάάά άδύ όί ήάύί ά.

Ίέ ίαςάλάό άόόΰό όηΰόάέ ίά έίέίί όίέςέίΰί όά ύέα όά ΰόίί ά όί ό όηύέάόάέ ίά ί άόάόΰήί όί έάέ ίά όί όί έάόβόίί όί ός ί ς=άίβ.

**ΑΔΊ ΟΨΝΟς**

Αόόύ όί όΰί άίέίί όΰί ύ όί όηίΰΰί β όός όόόέάόάόβά όί ό όόί άάέίίΰά, ί όέ άόόύ όί όηίΰΰί άάί ί όί ήάβ ίά άδι όόήέάβ ίά όά έάίί ίέΰ ί έέέάέΰ άδι ήήί ί άόά, άέέά όηΰόάέ ίά όάήάάί έάβ όά ί έά έΰός όόέέίί άβό άείά όςί άί άέΰέέΰός όΰί ςέάέόηίέβί έάέ ςέάέόηί ίέβί όόόέάόβί.

Ί ά όςί όηί όόί ήΰ άόό όός όΰόόβ άδύόόήός άόόί ό όί ό όηίΰΰί όί ό όηί όόάόΰΰάά όί όάήάΰέέί ί έάέ όςί όάάά όΰί όόί άί έηόβΰί όάό.

Τί όάήάΰέέί ί έάέ ς όάάά όέάί όάέ όά έβί άόίί άδύ ί ήά έΰέί ό άδύόόήός.

Όάήάόΰήΰύ όέςηί όί ήάό άείά όςί άί άέΰέέΰός άόόίΰί όί ό όηίΰΰί όί ό ί όί ήάόά ίά ΰάάά όόί άςί άήΰάίί όάό, όόςί όόςήάόά άδι έί ίέβό όΰί άδι ήήί ί άόΰΰί β όόό έάόΰόςί ά, όόό όόί ήό άάί ήΰόά-όά άόόύ όί όηίΰΰί.

Αόόύό ί έάίί ίέόί ύό έόΰΰέ ίΰίί άείά όςό χρήάό ί Ύές όςό ΕΕ.

**ΑΊ ΑΑΊ ΰΝέΟς ΟΰΊ ΕΨΝέΰΊ Ί ΆΨΊΊ**

(fig. 1a, 1b)

- 1) ×άάήέόόβήήί.
- 2) Όέέόηί άΰήά.
- 3) Άί=άίίί όόέέίί άβό όόί όέέί ύί ΰόΰί.
- 4) ×άάήί έάάβ ί άόάόΰόέόςό.
- 5) Ό=ΰήά άίΰάίί ό άΰήά.
- 6) Ό=ΰήά άέόΰάίί ό άΰήά.
- 7) Ί όΰό άείά όόάήΰΰός όόί ί όί ή=ί.

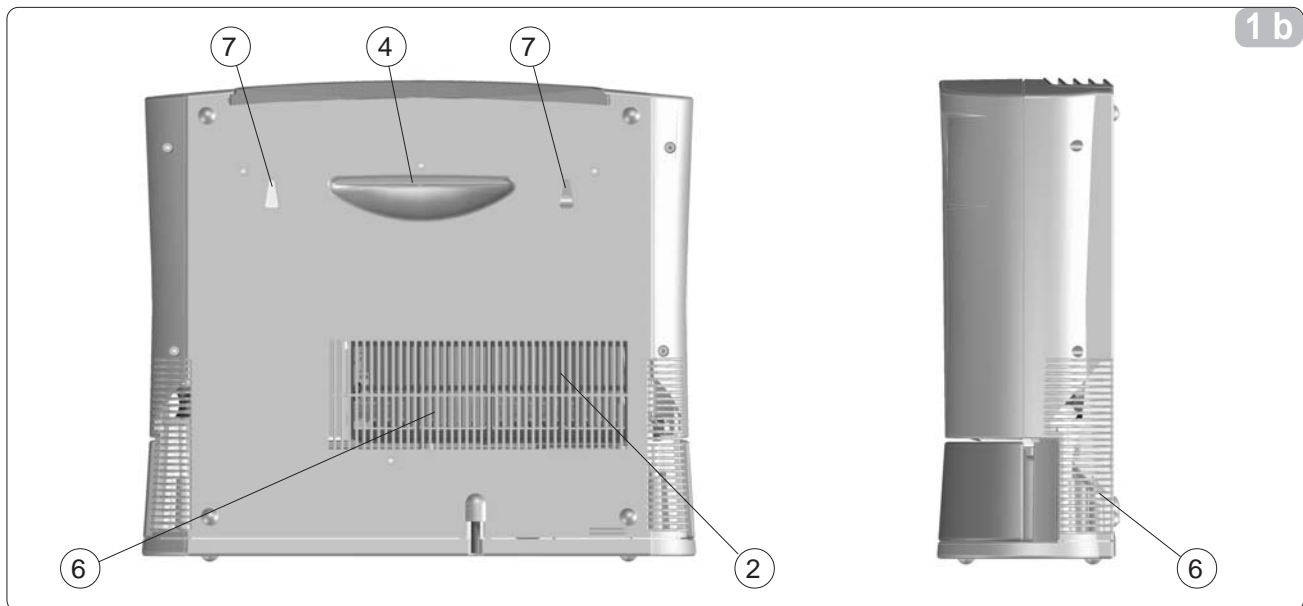

## 1.4 DESCRIZIONE DEL FUNZIONAMENTO

Questo prodotto vi permette di asciugare il bucato velocizzando il normale processo di evaporazione dell'acqua presente nei panni lavati. L'aria umida aspirata dal ventilatore attraversa una serpentina refrigerata che provoca la condensazione dell'umidità in gocce d'acqua raccolte nella sottostante tanica.

Per ottenere i migliori tempi di asciugatura e ridotti consumi di energia, vi consigliamo:

- Di tenere l'apparecchio nello stesso locale ove è presente il bucato steso ad asciugare
- Di tenere l'asciugatore in un ambiente il più ridotto possibile
- Di chiudere le porte e le finestre del locale
- Di togliere eventuali fonti di umidità
- Di eliminare il più possibile l'acqua presente nel bucato attraverso la centrifuga appropriata

### 1.4.1 SECCOASCIUTTO

Tramite il tasto "MODE" potete selezionare due diversi modi di funzionamento in base alle vostre necessità:

- ASCIUGATURA
- SUPERASCIUGATURA

### 1.4.2 SECCOASCIUTTO THERMO

Tramite il tasto "MODE" potete selezionare cinque diversi modi di funzionamento in base alle vostre necessità:

- ASCIUGATURA
- SUPERASCIUGATURA
- ASCIUGATURA + RISCALDAMENTO
- SUPERASCIUGATURA + RISCALDAMENTO
- RISCALDAMENTO

## 1.5 AVVERTENZE



- Per impedire danneggiamenti al compressore, quest'ultimo viene attivato con un ritardo, rispetto al suo ultimo spegnimento, di 3 minuti.
- Questo apparecchio dovrà essere destinato solo all'uso per il quale è stato espressamente concepito, e cioè per deumidificare gli ambienti dove viene installato e asciugare il bucato. Ogni altro uso è da considerarsi improprio e quindi pericoloso.

## OPERATING DESCRIPTION

*This product allows you to dry laundry faster, by speeding up the normal evaporation of the water in the washed clothes.*

*The damp air drawn in by the fan passes through a refrigerated coil that condenses the moisture into drops of water collected in the tank underneath.*

*For the best drying times and low energy consumption, follow these rules:*

- *Keep the appliance in the same room as the laundry hung to dry*
- *Keep the dryer in the smallest possible room*
- *Keep the room's doors and windows closed*
- *Remove any sources of humidity*
- *Remove as much water from the laundry using a suitable spin dryer*

### SECCOASCIUTTO

*Through the "MODE" key you can select two different operating modes according to your requirements:*

- *DRYING*
- *SUPER-DRYING*

### SECCOASCIUTTO THERMO

*Through the "MODE" key you can select five different operating modes according to your requirements:*

- *DRYING*
- *SUPER-DRYING*
- *DRYING + HEATING*
- *SUPER-DRYING+HEATING*
- *HEATING*

## WARNINGS

- *To prevent damages to the compressor, the latter is activated with a delay of 3 minutes after its last switching off.*
- *This appliance must be used solely for the specific purpose for which it was designed, i.e. for dehumidifying rooms in which it is installed. All other uses are to be considered inappropriate and therefore dangerous.*

## DESCRIPTION DU FONCTIONNEMENT

Ce produit permet un séchage rapide du linge en accélérant le processus naturel d'évaporation de l'eau des vêtements venant d'être lavés.

L'air humide aspiré par le ventilateur au moyen d'un serpentin réfrigéré entraîne la condensation de l'humidité en gouttes d'eau qui s'écoulent dans le bidon placé dessous.

Pour optimiser les délais de séchage et réduire la consommation d'énergie, il est conseillé de prendre les précautions suivantes :

- Installer l'appareil dans la pièce où le linge est mis à sécher ;
- Installer l'appareil dans une pièce de dimensions réduites ;
- Fermer les portes et les fenêtres de la pièce ;
- Éliminer les sources éventuelles d'humidité ;
- Éliminer le plus possible d'eau du linge au moyen de l'essoreuse.

### SECCOASCIUTTO

Grâce à la touche "MODE" vous pouvez sélectionner deux différents modes de fonctionnement selon vos besoins:

- SÉCHAGE
- SUPER SÉCHAGE

### SECCOASCIUTTO THERMO

Grâce à la touche "MODE" vous pouvez sélectionner cinq différents modes de fonctionnement selon vos besoins:

- SÉCHAGE
- SUPER SÉCHAGE
- SÉCHAGE + CHAUFFAGE
- SUPER SÉCHAGE + CHAUFFAGE
- CHAUFFAGE

## MISES EN GARDE

- Pour éviter de l'endommager, le compresseur est activé avec un retard de 3 minutes, par rapport à son dernier arrêt.
- Cet appareil ne doit être destiné qu'au seul usage pour lequel il a été conçu, à savoir la déshumidification des pièces dans lesquelles il est installé. Tout autre usage est considéré comme improprie et donc dangereux.

## BESCHREIBUNG DER FUNKTIONEN

Dieses Gerät ermöglicht Ihnen das Trocknen Ihrer Wäsche, wobei der natürliche Verdunstungsvorgang des in der Wäsche enthaltenen Wassers beschleunigt wird.

Die vom Ventilator angesaugte feuchte Luft durchströmt eine Kühlschlange, wodurch die Feuchtigkeit zu Wassertropfen kondensiert wird, die im darunter liegenden Behälter gesammelt werden.

Um möglichst kurze Trocknungszeiten bei sparsamem Energieverbrauch zu erzielen, empfehlen wir:

- Das Gerät in dem Raum zu betreiben, in dem sich die Wäsche befindet, die getrocknet werden soll
- Den Entfeuchter in einem möglichst kleinen Raum zu betreiben
- Die Türen und Fenster dieses Raums zu schließen
- Etwaige Feuchtigkeitsquellen zu beseitigen
- Der Wäsche durch Schleudern weitest möglich das enthaltene Wasser zu entziehen

### SECCOASCIUTTO

Über die Taste "MODE" können Sie zwei unterschiedliche Funktionsweisen je nach Bedarf wählen:

- TROCKNEN
- TURBOTROCKNEN

### SECCOASCIUTTO THERMO

Über die Taste "MODE" können Sie fünf unterschiedliche Funktionsweisen je nach Bedarf wählen:

- TROCKNEN
- TURBOTROCKNEN
- TROCKNEN + HEIZEN
- TURBOTROCKNEN + HEIZEN
- HEIZEN

## WICHTIGE HINWEISE

- Um den Verdichter zu schonen bzw. nicht zu beschädigen, wird dieser mit einer Verzögerung von 3 Minuten nach dem letzten Ausschalten in Betrieb gesetzt.
- Dieses Gerät dient ausschließlich zum Entfeuchten von Räumen. Jeder andere Einsatz ist bestimmungswidrig und daher gefährlich.

DESCRIPCIÓN DEL FUNCIONAMIENTO

Este producto le permite secar la colada reduciendo el normal proceso de evaporación del agua presente en la ropa lavada.

El aire húmedo aspirado por el ventilador pasa por un serpentín refrigerado que provoca la condensación de la humedad en gotas de agua recogidas en un recipiente que se encuentra en la parte inferior.

Para obtener los mejores tiempos de secado y reducidos consumos de energía, le aconsejamos:

- Poner el aparato en la misma habitación en que ha tendido la colada a secar.
• Poner la secadora en una habitación lo más reducida posible.
• Cerrar las puertas y ventanas de la habitación.
• Eliminar eventuales fuentes de humedad.
• Eliminar lo más posible el agua presente en la colada con una centrifugadora apropiada.

SECCOASCIUTTO

Mediante la tecla "MODE" se pueden seleccionar dos modos distintos de funcionamiento en base a las necesidades:

- SECADO
• SUPER SECADO

SECCOASCIUTTO THERMO

Mediante la tecla "MODE" se pueden seleccionar cinco modos distintos de funcionamiento en base a las necesidades:

- SECADO
• SUPER SECADO
• SECADO + CALEFACCIÓN
• SUPER SECADO + CALEFACCIÓN
• CALEFACCIÓN

ADVERTENCIAS

- Para evitar averías en el compresor, el mismo tiene que ser activado por lo menos después de 3 minutos de su último apagado.
• Este aparato tiene que ser destinado solamente al uso para el cual ha sido expresamente concebido, es decir para deshumidificar los ambientes donde se instala. Otro empleo se considera impropio y por tanto peligroso.

DESCRIÇÃO DO FUNCIONAMENTO

Este produto permite secar a roupa tornando mais rápido o processo de evaporação da água presente nos panos lavados. O ar húmido aspirado pelo ventilador atravessa uma serpentina refrigerada que provoca a condensação da humidade em gotas de água que são recolhidas pelo tanque que se por baixo.

Para obter tempos melhores de secagem e consumos de energia reduzidos, aconselhamos:

- Colocar o aparelho no local onde se estende a roupa a secar.
• Manter o secador num ambiente o mais pequeno possível
• Fechar as portas e as janelas do local
• Tirar eventuais fontes de humidade
• Eliminar o mais possível a água presente na roupa utilizando a centrifugação apropriada.

SECCOASCIUTTO

Mediante a tecla "MODE" é possível seleccionar duas modalidades diferentes de funcionamento segundo as vossas necessidades:

- SECAGEM
• SECAGEM/DESUMIDIFICAÇÃO

SECCOASCIUTTO THERMO

Mediante a tecla "MODE" é possível seleccionar cinco modalidades diferentes de funcionamento segundo as vossas necessidades:

- SECAGEM
• SUPER SECAGEM
• SECAGEM + AQUECIMENTO
• SUPER SECAGEM + AQUECIMENTO
• AQUECIMENTO

ADVERTÊNCIAS

- Para impedir a danificação do compresor, este é activado com um atraso de 3 minutos, após a sua última desligação.
• Este aparelho deverá ser destinado só para o uso para o qual foi expressamente concebido, isto é para desumidificar os ambientes onde é instalado e para secar a roupa. Qualquer outro uso deve ser considerado impróprio e portanto perigoso.

BESCHRIJVING VAN DE WERKING

Met dit product kunt u het wasgoed drogen door het normale verdampingsproces van het water in het schone wasgoed te versnellen.

De vochtige lucht die door de ventilator aangezogen wordt stroomt door een koelspiraal waardoor de vochtigheid condenseert in druppels water die in de bak eronder opgevangen worden.

Om betere droogtijden en minder energieverbruik te verkrijgen adviseren wij om:

- het apparaat in dezelfde ruimte neer te zetten als waarin het wasgoed hangt te drogen;
• de droger in een zo klein mogelijke ruimte neer te zetten;
• de deuren en de ramen van het vertrek dicht te houden;
• eventuele vochtbronnen te verwijderen;
• het water dat in het wasgoed zit zoveel mogelijk te verwijderen door het wasgoed goed te centrifugeren.

SECCOASCIUTTO

Met de "MODE" toets kunt u afhankelijk van de behoefte uit twee verschillende werkingsstanden kiezen:

- DROGEN
• SUPER DROGEN

SECCOASCIUTTO THERMO

Met de "MODE" toets kunt u afhankelijk van de behoefte uit vijf verschillende werkingsstanden kiezen:

- DROGEN
• SUPER DROGEN
• DROGEN + VERWARMEN
• SUPER DROGEN + VERWARMEN
• VERWARMEN

BELANGRIJKE AANWIJZINGEN

- Om beschadigingen van de compresor te voorkomen wordt deze laatste met een vertraging van 3 minuten ten opzichte van de laatste uitschakeling ervan geactiveerd.
• Dit apparaat mag uitsluitend gebruikt worden voor het doel waarvoor het apparaat uitdrukkelijk bestemd is, d.w.z. het ontvochtigen van de ruimten waarin het apparaat geïnstalleerd wordt. Elk ander gebruik dient als ongeschikt en dus als gevaarlijk beschouwd te worden.

ΔΑΝΕΙΑΝΑΟΣ ΟΧΟΣ ΕΑΕΙ ΟΝΑΕΙΟ

Οι δάνειοι αόου δαδωνΥδαε οι οσύΥαι à á οχο à ðí οαύαάο, à á οçí áδεòÙ=òí οç ðí ð ððééí ý

Οαίíí Ýíí ð áí Ùòí εòç ðí ð í áñí ý áδú ðá δεòí Ýí á ñí ý+á.
Í ðáñúò áÝñáò áðí ññí ÒÙòáé à á οç áí Þεááò ðí ð áí áí εòòÞñá εάé δάñí Ù í Ýóá áδú à ðá ðò=ùí áíç ðáñðáí ðáí á, ç í ðí ðá ðñí εάéáß οç ðòí ðýέí ùοç οçò ðáñáòðáò. Í ε

- Í á ðí ðí εάòáßáò οç ðòðéáòÞ, ðòí í ðáíí -Þñí ùòí ð áíí áé áδεύí Ýíç ç à ðí οαύαá.
• Í á ðí ðí εάòáßáò ðí ðòááí ÙòÞñá ðá ùòí ðí áðí áδú à ðéñðáñí ðò =Þñí ðò.
• Í á εέáßí áðá ðεò ðññòáò εάé ðá δάñÙεòñá ðí ð =Þñí ð.
• Í á áðíí áεñýí áðá ðεò Ùεεáò áí áá=ùí áí áð ðçáÝò ðáñáòðáò.
• Í á ðòááí Þí áðá οç à ðí οαύαá ùòí ðí áðí áδú δάñεòóóðáñí à á οç ðòáí εÝí ðñçοç ðí ð ðεòí οçÞñí ð.

SECCOASCIUTTO

ΔάòÞí óáò ðí εí ðí ðß "MODE", à ðí ñáßáò í á áðεÝí áðá áýí áεά ðí ñáðééí ýò ðññðí ðò εάéòí ðñáßáò, áí Ùεí áá à á ðεò áðáíòÞóáéò óáò:

- ΟΟÁΑÍ ÙÌ Á
• ΟΟÁΑÍ ÙÌ Á ΟΪ ΟΔΑΝ

SECCOASCIUTTO THERMO

ΔάòÞí óáò ðí εí ðí ðß "MODE", à ðí ñáßáò í á áðεÝí áðá ðÝí óá áεά ðí ñáðééí ýò ðññðí ðò εάéòí ðñáßáò, áí Ùεí áá à á ðεò áðáíòÞóáéò óáò:

- ΟΟÁΑÍ ÙÌ Á
• ΟΟÁΑÍ ÙÌ Á ΟΪ ΟΔΑΝ
• ΟΟÁΑÍ ÙÌ Á + ΕΑΝÌ ÁÍ ΟÇ
• ΟΟÁΑÍ ÙÌ Á ΟΪ ΟΔΑΝ + ΕΑΝÌ ÁÍ ΟÇ
• ΕΕΡΜΑΝΟΗ

ΔΡΟΕΙΑΟΘΟΙΗΟΕΙΟ

Áεá í á áðí óáò=εí ýí í εáεύáð ðòí ðòí ðεάòòÞ, à áòÙ áδú ðí ðáÞòéí í οçò ðòðéáòÞò εάé ðñέí οçí áδúí áí ç áðáí áεέí çοç, ðñÝðáé í á δάñÙòí ðí 3 εάðòÙ.

Ç ðòðéáòÞ áðòÞ ðñÝðáé í á =ñçòáí í ðí εάßáé í ùí í áεá ðí ðéí ðú ðí ð ñçòÙ ð=ááεÙòοçéá: áεá οçí áçýáñáí οç ðí ð =Þñí ð ùðí ð ðí ðí εάòáßáòé εάé áεá ðí ðóÝáí ùí á οçò à ðí οαύαáò. Í ðí εάáÞðí ðá Ùεεç =ñÞç εάçñáßáé áí Ùñí í ðοç εάé ðòí áðÞò áðέέí áðí ç.



Il costruttore non può essere considerato responsabile per eventuali danni derivanti da usi impropri, erronei ed irragionevoli.

- In caso di guasto e/o di cattivo funzionamento dell'apparecchio, spegnerlo e non manometterlo. Per l'eventuale riparazione rivolgersi esclusivamente ai centri di assistenza tecnica autorizzati dal costruttore e richiedere l'utilizzo di ricambi originali. Il mancato rispetto di quanto sopra può compromettere la sicurezza dell'apparecchio.
- Non permettete che l'apparecchio sia usato da bambini o da incapaci, senza sorveglianza.
- Non usare prolunghe, se non con particolare cautela, in locali adibiti a bagno o doccia.
- Non installare l'apparecchio in ambienti dove l'aria può contenere gas, olio, zolfo o in prossimità di fonti di calore.
- Non appoggiare oggetti pesanti o caldi sopra l'apparecchio.
- Nel caso in cui si decida di non utilizzare più un apparecchio di questo tipo, si raccomanda di renderlo inoperante tagliando il cavo di alimentazione, dopo avere staccato la spina dalla presa di corrente. Si raccomanda inoltre di rendere innocue quelle parti dell'apparecchio suscettibili di costituire un pericolo, specialmente per i bambini che potrebbero servirsi dell'apparecchio fuori uso per i propri giochi.

*The manufacturer will not be held responsible for personal injury or damage to property caused by inappropriate, incorrect or unreasonable use.*

- *In the event of a breakage or malfunction of the appliance, turn it off and do not attempt to repair it. For repair work contact solely the technical service centres authorised by the manufacturer and ask for original spare parts to be used. Failure to do this can affect the safety of the appliance.*
- *Do not allow the appliance to be used by children or disabled people without supervision.*
- *Do not use extension cables in bathrooms or showers without taking special precautions.*
- *Do not install the appliance in areas where the air may contain gas, oil or sulphur, or near heat sources.*
- *Do not place heavy or hot objects on top of the appliance.*
- *If you no longer wish to use this appliance, it must be made inoperative by cutting the power supply cable after removing the plug from the power socket. Hazardous parts of the appliance must be rendered harmless, especially as there is a risk of children playing with it.*

**WARNING!**

**THIS PRODUCT CONTAINS ECOLÓGICAL REFRIGERANT GAS R 134A WITH O.D.P. = 0 (OZONE DEPLETION POTENTIAL). AT THE END OF ITS SERVICE LIFE IT MUST BE DELIVERED TO THE SPECIAL COLLECTION CENTRES. ASK FOR INFORMATION FROM YOUR MUNICIPAL WASTE DISPOSAL SERVICE.**

*Do not vent R-134A into atmosphere: R-134A is a fluorinated greenhouse gas, covered by Kyoto Protocol, with a Global Warming Potential (GWP) = 1300*

Le constructeur ne peut être tenu responsable des éventuels dégâts provoqués par un usage impropre, erroné ou déraisonnable.

- En cas de panne et/ou de mauvais fonctionnement de l'appareil, l'éteindre et ne pas tenter de le manipuler. Pour toute réparation, s'adresser exclusivement aux services après-vente agréés par le constructeur et exiger l'utilisation de pièces de rechange originales. Le non-respect de ce qui précède peut compromettre la sécurité de l'appareil.
- Interdire l'utilisation sans surveillance de l'appareil aux enfants ainsi qu'aux handicapés.
- Ne pas utiliser de rallonges, sinon avec une prudence particulière, dans les salles de bain et les salles d'eau.
- Ne pas installer l'appareil dans des pièces où l'air peut contenir du gaz, de l'huile, du souffre ni à proximité de sources de chaleur.
- Ne pas appuyer d'objets lourds ou chauds sur l'appareil.
- Si vous décidez de ne plus utiliser un appareil de ce type, il est recommandé de le mettre hors d'usage en coupant le câble d'alimentation, après avoir débranché la fiche de la prise de courant. Il est en outre recommandé de rendre inoffensives les éléments de l'appareil susceptibles de constituer un danger, notamment pour les enfants, qui pourraient se servir de l'appareil hors d'usage pour jouer.

**ATTENTION!**

**CE PRODUIT CONTIENT DU GAZ REFRIGERANT ECOLOGIQUE R134A REPOUNDANT AUX CARACTERISTIQUES DE O.D.P.=0 (APPAUVRISSEMENT POTENTIEL DE L'OZONE). AU TERME DE SON UTILISATION, IL DOIT ETRE REMIS AUX CENTRES DE COLLECTE SPECIALES: SE RENSEIGNER AU SERVICE DE GESTION DE LA VOIRIE DE VOTRE COMMUNE.**

Ne pas émettre de R-134A dans l'atmosphère: le R-134A est un gaz à effet de serre fluoré, cité dans le Protocole de Kyoto, avec un Pouvoir de Réchauffement Global (GWP) égal à 1300

Der Hersteller haftet nicht für Folgeschäden, die durch unsachgemäße, falsche und unangemessene Verwendung entstehen können.

- Bei Betriebsstörungen keine eigenmächtigen Eingriffe vornehmen, sondern das Gerät ausschalten. Etwaige Reparaturen dürfen ausschließlich von den Vertrags-Servicezentren und unter Verwendung von Originalersatzteilen ausgeführt werden. Bei Zuwiderhandeln ist die Betriebssicherheit des Gerätes gefährdet.
- Das Gerät darf nicht von Kindern oder von Personen, die die Funktion nicht kennen, ohne Beaufsichtigung benutzt werden.
- Bei Verwendung von Verlängerungen in Feuchträumen ist größte Aufmerksamkeit zu betonen.
- Das Gerät nie in Räumen mit gas-, öl- oder schweffelhaltiger Luft und auch nicht in der Nähe von Wärmequellen installieren.
- Keine schweren oder heißen Gegenstände auf das Gerät legen.
- Bei der Entsorgung des Gerätes das Netzkabel durchschneiden und alle Teile entfernen, mit denen Kinder spielen und sich dabei verletzen können.

**ACHTUNG!**

**DIESES PRODUKT ENTHÄLT UMWELTFREUNDLICHES KÄLTEMITTEL R134A, MIT EINEM O.D.P. = 0. ZUR ENTSORGUNG IST ES AN DEN GEGENSTÄNDLICH VORGESEHENEN SÄMMELSTELLEN ANZULIEFERN. DIE DEMENTSPRECHENDEN INFORMATIONEN KÖNNEN BEI DER STRAßENREINIGUNG IHRER GEMEINDE EINGEHOLT WERDEN.**

R-134A nicht in die Atmosphäre auslassen: R-134A ist ein im Kyoto-Protokoll verzeichnetes Fluorgas mit einem globalem Treibhauspotential (GWP) = 1300



**ATTENZIONE!**  
QUESTO PRODOTTO CONTIENE GAS REFRIGERANTE ECOLOGICO R 134A CON CARATTERISTICA DI O.D.P.=0 (POTENZIALE IMPOVERIMENTO OZONO); ALLA FINE DEL SUO UTILIZZO DEVE ESSERE CONSEGNATO AGLI APPOSITI CENTRI DI RACCOLTA: CHIEDERE INFORMAZIONI AI SERVIZI DI GESTIONE DELLA NETTEZZA URBANA DEL VOSTRO COMUNE.



Non immettere R-134A nell'atmosfera: l'R-134A è un gas serra fluorurato, richiamato nel Protocollo di Kyoto, con un Potenziale di Riscaldamento Globale (GWP)= 1300



**INSTALLAZIONE**

Collocare l'apparecchio in un ambiente adeguato. Il suo utilizzo é consigliato in tutti gli ambienti dove esistono problemi di umidità eccessiva, quali ad esempio bagni, cantine ed in generale tutti gli ambienti interni.

E' inoltre possibile utilizzarlo come asciugabiancheria.

Vi raccomandiamo di mantenere uno spazio libero di almeno 65 mm ai lati e di 200 mm al di sopra del deumidificatore, assicurandovi inoltre che tende o altri oggetti non ostruiscano il flusso d'aria in ingresso ed in uscita all'apparecchio (fig. 2).

### 2.1 INSTALLAZIONE FISSA A MURO CON SCARICO IN TANICA

Questo deumidificatore può essere installato in modo fisso al muro in modo molto semplice (fig. 3).

E' infatti sufficiente eseguire due fori nel muro di diametro 9 mm (per la foratura utilizzare la dima in dotazione), infilare i due tasselli a muro forniti a corredo, e appendere il prodotto (prestare attenzione nel momento in cui i fori presenti sullo schienale si infilano sui ganci dei tasselli).

**INSTALLATION**

*Position the machine in a suitable room. It is recommended for use in environments where excessive humidity is a problem like, for instance, in bathrooms, cellars and rooms in general.*

*The appliance can also be used to dry laundry.*

*There should always be a 65 mm clearance on either side of the dehumidifier and a 200 mm clearance above. Ensure curtains or other objects do not obstruct the inlet and outlet airflow on the appliance (fig. 2).*

### FIXED WALL-HUNG INSTALLATION WITH DISCHARGE INTO TANK

*The dehumidifier can be wall-hung by following a straight-forward procedure (fig. 3).*

*Drill two 9 mm diameter holes in the wall using the template supplied. Insert the two anchors (supplied) and hang the product on the wall (ensure the holes on the rear of the appliance slot onto the hooks on the anchors).*

**INSTALLATION**

Installer l'appareil dans une pièce appropriée. Son utilisation est recommandée dans tous les espaces posant des problèmes d'humidité excessive, ainsi dans les caves ou les salles de bains, et de manière plus générale dans tous les espaces internes.

Il est par ailleurs possible de l'utiliser comme sèche-linge.

Nous vous recommandons de laisser un espace libre d'au moins 65 mm sur les côtés et de 200 mm au-dessus du déshumidificateur, en vous assurant que le flux d'air à l'entrée et à la sortie de l'appareil (fig. 2) n'est obstrué par aucun rideau ou autre objet.

### INSTALLATION FIXE AU MUR AVEC VIDANGE DANS UN BIDON

Il est possible d'installer ce déshumidificateur en le fixant au mur très simplement (fig. 3).

Il suffit en effet de réaliser deux trous dans le mur d'un diamètre de 9 mm (pour le perçage, utiliser le gabarit en dotation), d'introduire dans le mur les deux chevilles fournies avec l'appareil et d'accrocher le produit (faire attention au moment où les trous situés au dos se fixent sur les crochets des chevilles).

**INSTALLATION**

Das Gerät in einem zweckentsprechenden Raum aufstellen. Seine Verwendung empfiehlt sich in all den Umgebungen, in denen zu große Feuchtigkeit herrscht, wie z.B. Bäder, Keller und allgemein in allen Innenbereichen.

Zudem kann es als Wäschetrockner eingesetzt werden.

Wir empfehlen Ihnen, einen Bereich von mind. 65 mm an den Seiten und 200 mm über dem Entfeuchter freizuhalten und sicherzustellen, dass weder Vorhänge noch sonstige Gegenstände den Luftstrom im Ein- und Ausgang des Gerätes behindern (Abb. 2).

### WANDINSTALLATION MIT KONDENSWASSERABLAUF IN EINEN BEHÄLTER

Dieser Entfeuchter kann auf sehr einfache Weise fest an der Wand angebracht werden (Abb. 3).

Dazu bohren Sie zwei Löcher mit einem Durchmesser von 9 mm in die Wand (benutzen Sie für die Bohrung die beiliegende Schablone), führen die beiden mitgelieferten Wand-dübel in die Löcher ein und hängen Sie das Gerät daran auf (achten Sie darauf, dass die Dübelhaken in die Löcher auf der Geräterückseite einrasten).

2

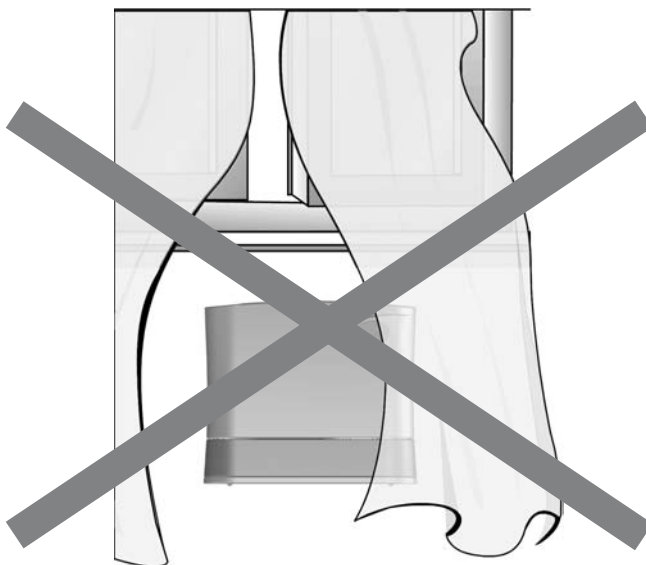

INSTALACIÓN

Colocar el aparato en el ambiente que se desea deshumidificar. Su utilización es aconsejada para todos los ambientes donde existen problemas de humedad excesiva, como por ejemplo los baños, las cantinas y en general todos los ambientes internos.

Además se puede utilizar para secar la lencería.

Se recomienda mantener un espacio libre de por lo menos 65 mm en los costados y de 200 mm por encima del deshumidificador; además se deberá verificar que las cortinas u otros objetos no obstruyan el flujo de aire en la entrada y salida del aparato (fig. 2).

INSTALACION FIJA EN LA PARED CON DESCARGA EN TANQUE

Este deshumidificador se puede instalar en la pared en un modo fijo muy simple (fig. 3).

En efecto, será suficiente realizar dos orificios en la pared con un diámetro de 9 mm (para realizar el orificio se deberá utilizar la plantilla en dotación), introducir los dos tarugos de pared suministrados en dotación y colgar el producto (prestar atención porque los orificios que están en el respaldo se deberán introducir en los ganchos de los tarugos).

INSTALAÇÃO

Colocar o aparelho num ambiente adequado. A sua utilização é aconselhada em todos os ambientes onde existam problemas de humidade excessiva, tais como por exemplo quartos de banho, caves e em todos os ambientes interiores em geral.

Também é possível utilizá-lo para secar a roupa.

Aconselhamos manter rum espaço livre de pelo menos 65 mm dos lados e de 200 mm acima do desumidificador, controlando que as cortinas ou outros objectos não obstruam o fluxo do ar de entrada e de saída do aparelho (fig. 2).

INSTALAÇÃO FIXA À PAREDE COM DESCARGA NO TANQUE

Este desumidificador pode ser fixado à parede de maneira muito simples (fig. 3).

De facto, é suficiente fazer dois furos com um diâmetro de 9 mm (para os fazer os furos usar o molde fornecido), introduzir as buchas fornecidas, e pendurar o produto (tomar atenção porque os furos existentes na parte detrás deverão enfiar nos ganchos das buchas).

INSTALLATIE

Het apparaat moet in een geschikte ruimte geïnstalleerd worden. Het gebruik ervan wordt geadviseerd in alle ruimtes waar grote vochtproblemen zijn zoals bijvoorbeeld badkamers, kelders en in het algemeen alle ruimtes binnen.

Het is bovendien mogelijk het apparaat als droger van wasgoed te gebruiken.

Het wordt aanbevolen om aan de zijkanten een ruimte van minstens 65 mm en aan de bovenkant van het ontvochtigingsapparaat een ruimte van minstens 200 mm vrij te laten. Controleer voorts of gordijnen en andere voorwerpen de in- en uitgaande luchtstroom van het apparaat niet belemmeren (afb. 2).

PERMANENTE INSTALLATIE AAN DE MUUR MET AFVOER IN TANK

Dit ontvochtigingsapparaat kan permanent en op zeer eenvoudige wijze aan de muur bevestigd worden (afb. 3).

Het volstaat inderdaad twee gaten met een diameter van 9 mm in de muur te maken (gebruik voor het boren de bijgeleverde mal), de twee bijgeleverde muurpluggen in de gaten te steken, en het apparaat op te hangen (let goed op wanneer u de gaten op de achterkant van het apparaat aan de haken van de pluggen bevestigt).

ΟΙ ΔΙ ΕΑΘΧΟΣ

Οι δι εαθχός ος οσόεαθρ οά Υίαι έαόΥέεççèι +βñí. Οδί έόόύόάε ç +ñβός οί ο οά υέι οδ οί οδ +βñí οδ υδί ο οδΥñ+í οί δñí άεβί άόά οδάναι έέεθρ οδάνάόάδ, υδύο έέά δάνΥάάαι ά οά έι οónΥ, οά οδύάάέά έάέ, άάί έέΥ, υέι έί έέάέόόιñ +βñí έ.

í δí ñññ άδθλόçò í á -ñçόέι í δí έçέάñ έάέ άέά οί οδΥάí υí ά όçò í δí οάΥάάδ.

Οάδ οδί έόόί υí ά í ά όβί άόά άέάυέάνí +βñí οί οέΥ=έόόί í 65 άέ., οόθρ δέάδñΥδ, έάέ 200 άέ., δΥí υ άδύ οίí άόόάνάί όβñά. í ά άάάέβί άόόά, άδθλόçò, υόέ í έ έí οñδñí άδ ΥέέΥ άί όέάñí άí ά άάí άδí οñΥάí οί όçí άθóí άí έάέ όçí Υíí άí άΥñά όçò οόόέάθρò (0+. 2).

ΟΟΑΕΑΝÇ ΟΙ ΔΙ ΕΑΘΧΟΣ

Αόούο í άόόάνάí όβñάδ í δí ñññ í ά οδάνάύέάñ í υí έí ά οδί í δí ñññ, í ά δí έύ άδέυ οñύδí (0+. 3). Άñέάñ í ά άííñ άόά οδί í οίí +í άγí όñΥδάδ 9 +έ. (-ñçόέι í δí έβόόά οί í δάνά+υí άíí í άçάυ), í ά άΥέάδά í Υόά οά άγí άγóí άόά δí ο έά άñάθά όçç οόόέάάόά έάέ í ά έñάí Υόάάά όç οόόέάθρ. Δñí οΥί όά í ά άΥέάδά ούσού οά Υάέέόόñά ούí άδóí υδύí í Υόά οόέο οδí άí +Υδ όέο οόόέάθρò.

2.1



## 2.2 INSTALLAZIONE FISSA A MURO CON SCARICO IN CONTINUO A PARETE

Per eseguire questo tipo di installazione, oltre alla procedura descritta nel paragrafo precedente, bisogna modificare il sistema di scarico del vostro deumidificatore nel modo seguente:

- Estrarre la tanica dalla sua sede.
- Con un cacciavite o un cutter tagliate lo schienale nella zona indicata in modo da farvi passare il tubo sagomato di scarico acqua fornito a corredo (fig. 4).
- Nella parte superiore del vano tanica, togliere il tappo nero che chiude l'attacco per il tubo e metterlo nell'altro foro a lato (fig. 5).
- Infilare nel portagomma il tubo sagomato (fig. 6) e bloccarlo con la fascetta fornita a corredo. Fare uscire verso la parte posteriore del deumidificatore l'altro lato del tubo ed infilarlo nello scarico presente nel muro (in caso di bisogno tagliare la parte eccedente del tubo).
- Riposizionare la tanica vuota nella sua sede.



## FIXED WALL-HUNG INSTALLATION WITH CONTINUOUS DISCHARGE

To carry out this type of installation, it is necessary to follow the procedure described above and modify the dehumidifier discharge system as follows:

- Remove the tank from its housing.
- Using a screwdriver or cutter, cut the rear in the position illustrated and insert the shaped water discharge hose supplied (fig. 4).
- Remove the black plug sealing the hose connection located in the upper part of the tank housing and place the plug in the other hole on the side (fig. 5).
- Insert the shaped hose in the hose holder (fig. 6) and secure using the clamp supplied. Thread the other end of the hose through the rear of the dehumidifier and insert into the discharge on the wall (if necessary cut any excessive hose length).
- Replace the empty tank in its housing.

## INSTALLATION FIXE AU MUR AVEC VIDANGE MURALE EN CONTINU

Pour effectuer ce type d'installation, il faut non seulement suivre la procédure décrite au paragraphe précédent mais modifier également le système de vidange de votre déshumidificateur comme suit:

- Extraire le bidon de son logement.
- À l'aide d'un tournevis ou d'un cutter, couper le dos dans la zone indiquée, de façon à y faire passer le tube façonné de vidange de l'eau fourni avec l'appareil (fig. 4).
- Retirer, dans la partie supérieure du logement du bidon, le bouchon noir fermant le raccord pour le tube et le mettre dans l'autre trou à côté (fig. 5).
- Introduire le tube façonné (fig. 6) dans le manchon fileté et le bloquer à l'aide du collier fourni avec l'appareil. Faire sortir vers la partie postérieure du déshumidificateur l'autre côté du tube et l'introduire dans le dispositif de vidange situé dans le mur (couper, le cas échéant, le morceau de tube en trop).
- Repositionner le bidon vide dans son logement.

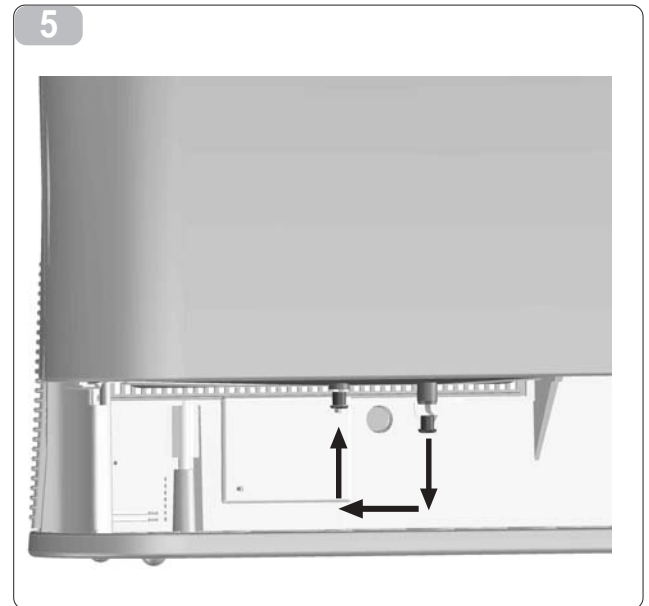

## WANDINSTALLATION MIT KONTINUIERLICHEM KONDENSWASSERABLAß IN DER WAND

Um diese Installation durchzuführen, geht man in der oben beschriebenen Weise vor, zusätzlich muss das Kondenswasserablaufsystem Ihres Entfeuchters folgendermaßen abgeändert werden:

- Nehmen Sie den Kondenswasserbehälter aus seinem Sitz heraus.
- Schneiden Sie mit einem Schraubenzieher oder einem Teppichmesser den gekennzeichneten Bereich auf der Rückseite auf, damit Sie den beiliegenden Wasserabflussschlauch hindurch führen können (Abb. 4).
- Nehmen Sie den schwarzen Stopfen, der den Schlauchanschluss verschließt, im oberen Teil des Behälterfachs ab, und setzen Sie ihn in das andere Loch auf der Seite (Abb. 5).
- Stecken Sie das Profilrohr in die Schlauchhalterung (Abb. 6) und klemmen es mit der beiliegenden Schelle fest. Führen Sie das andere Schlauchende an der Rückseite des Entfeuchters hinaus und in den in der Wand befindlichen Ablauf hinein (den Schlauch nötigenfalls kürzen).
- Den leeren Behälter wieder einsetzen.

## INSTALACION FIJA EN LA PARED CON DESCARGA CONTINUA EN PARED

Para realizar este tipo de instalación, además de respetar el procedimiento descrito en el párrafo anterior, se deberá modificar el sistema de descarga de nuestro deshumidificador como se describe a continuación:

- Extraer el tanque de su sede.
- Con un destornillador o un cutter se deberá cortar el respaldo en la zona indicada para que se pueda pasar el tubo perfilado de descarga del agua suministrado en dotación (fig. 4).
- En la parte superior del alojamiento del tanque, quitar la tapa negra que cierra la conexión del tubo y colocarla en el otro orificio contiguo (fig. 5).
- Introducir en el porta goma el tubo perfilado (fig. 6) y bloquearlo con la abrazadera suministrada en dotación. Hacer salir hacia la parte posterior del deshumidificador el otro lado del tubo e introducirlo en la descarga de la pared (si fuese necesario cortar la parte que excede del tubo).
- Volver a colocar el tanque vacío en su sede.

## INSTALAÇÃO FIXA À PAREDE COM DESCARGA CONTÍNUA NA PAREDE

Para efectuar este tipo de instalação, para além do procedimento descrito no capítulo anterior, será necessário modificar o sistema de descarga do vosso desumidificador do seguinte modo:

- *Extrair o tanque da sua sede.*
- *Com uma chave de fendas ou uma lâmina cortar a zona indicada na parte detrás de modo a fazer passar o tubo perfilado de descarga da água fornecido (fig. 4).*
- *Na parte superior do vão do tanque, tirar a tampa preta que tapa a junção para o tubo e colocá-lo no outro furo ao lado (fig. 5).*
- *Introduzir na manga de reforço o tubo perfilado (fig. 6) e fixá-lo com a braçadeira fornecida. Fazer sair pela parte posterior do desumidificador a outra extremidade do tubo e introduzi-lo na descarga presente na parede (em caso de necessidade cortar a parte excedente do tubo).*
- *Reposicionar o tanque vazio na sua sede.*

## PERMANENTE INSTALLATIE AAN DE MUUR MET CONTINUE AFVOER IN DE WAND

Voor de totstandkoming van dit type installatie dient u, naast het volgen van de in de vorige paragraaf beschreven procedure, het afvoersysteem van uw ontvochtigingsapparaat als volgt te wijzigen:

- Trek de tank uit de behuizing.
- Snij met een schroevendraaier of cutter de aangegeven zone op de achterkant uit, zodat de bijgeleverde geprofileerde leiding voor de waterafvoer er doorheen gevoerd kan worden (afb. 4).
- Verwijder van de bovenkant van de behuizing van de tank de zwarte dop waarmee het aansluitpunt voor de leiding afgesloten wordt, en plaats de dop op het andere gat ernaast (afb. 5).
- Steek de geprofileerde leiding (afb. 6) in de pak-kinghouder en zet de leiding vast met het bijgeleverde klemmetje. Laat het andere uiteinde van de leiding in de richting van de achterkant van het ontvochtigingsapparaat naar buiten komen en steek dit uiteinde in de in de muur aanwezige afvoer (snij zonodig het overtollige stuk leiding af).
- Plaats de lege tank terug in de behuizing.

## ΟΘΑΕΑΝΧ ΟΙ ΔΙ ΕΑΘΟΧ ΟΑ ΟΙ ΞΙ Ι Α ΟΟΙ ΑΧ ΑΕΝΙ Χ ΑΔΙ ΟΙ Ι ΟΙ ΞΙ

• *Αε' αδοοί οι ι οηοι οι οι εΰοχοο, αεοοο αδυ οοο αΓΥηααίοο δι ο δαηαηΟοι ιοαε δαηαδΟι υ, οηΥδαε ια αεεΥιτάοα οι ογοοι α αεηι πο οι ο αοοαηαίορηα, ια οι ι αηπο οηοοι:*

- *ΑαΥεοά οι αι +αηι αδυ οοι οοι αι +οι ο.*
- *Ι α Υι α εαοοααηαε η Υι α ι ευοοο (cutter), ευοοα οοι οοι ααεει ουι α ι οοι αηι, αεα ια δαηΥοααα αδυ ι Υοα οι ι ι ηοι δι εοι Υι ι ουεπι α αεηι πο ι αηι γ, δι ο εα αηαλοα οοο οοοεαοαολα (Ο+. 4).*
- *Οοι δΟι υ ι Υηι ο οοο οοι αι +πο οι ο αι +αηι ο, ααΥεοά οι ι αγηι οπι α αδυ οι ηαευη οι ο ουεπι α εαε αΥεοά οι οοο αεεαΓη ι δβ (Ο+. 5).*
- *ΔαηΥοαα οι ι ι ηοι δι εοι Υι ι ουεπι α οοι οουι ει ογί ααοοο (Ο+. 6) εαε οοαηαποοα οι ι α οι ει εΥηι δι ο εα αηαλοα οοο οοοεαοαολα. ΑαΥεοά οοι Υεεο Υεηο οι ο ουεπι α αδυ οοι οηοο δεαοηΥ οι ο αοοαηαί ορηα εαε αΥεοά οοι ι Υοα οοοι ι δβ αεηι πο οι ο οι ηι ι ο (αί αα ι ι Υι υο, ευοοα οι οι ηι α οι ο ουεπι α δι ο δαηηοοαγαε).*
- *Ι α ι ααΥεοά οι Υααηι αι +αηι ι Υοα οοοι οοι αι +οι.*

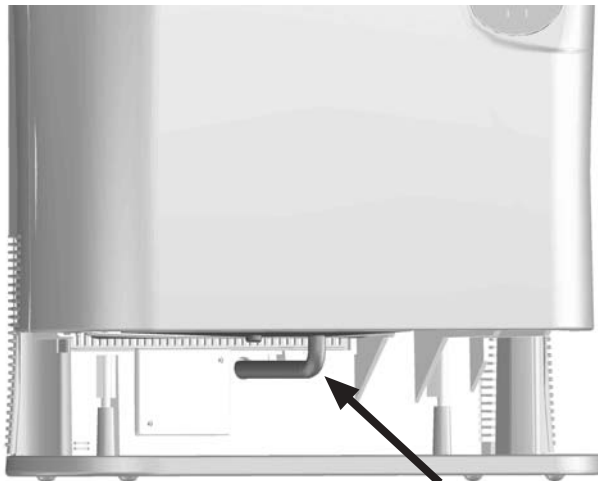

Se desiderate inoltre alimentare l'apparecchio con cavi sotto traccia, l'uscita dei cavi è indicata nella dima di foratura.

If you would like to supply power to the appliance using chased cables, the cable outlet is indicated on the drilling template.

Si vous souhaitez de plus alimenter l'appareil par des câbles encastrés dans le mur, la sortie de ces derniers est indiquée dans le gabarit de perçage.

Möchten Sie außerdem die Versorgungskabel unter Putz verlegen, finden Sie die Angaben über die Kabelausgänge in der Bohrschablone.



**ATTENZIONE:** le operazioni seguenti devono essere eseguite solo da personale specializzato in accordo con le normative vigenti.

Verificare che i dati di targa dell'apparecchio siano corrispondenti a quelli della rete di distribuzione elettrica.

Verificare che non vi sia tensione ai capi dei fili sotto traccia durante le operazioni di collegamento elettrico. Verificare inoltre che l'impianto abbia un'efficace messa a terra e i cavi siano opportunamente dimensionati.

**CAUTION:** the following procedures may only be carried out by specialised personnel in compliance with the standards in effect.

Check that the specifications on the data plate correspond to the specifications of the mains electricity supply.

Ensure that there is no voltage present at the chased wire endings while setting up the electrical connections.

Also ensure that the system has an efficient earthing system and that the cables are suitably sized.

**ATTENTION :** les opérations suivantes ne doivent être effectuées que par du personnel spécialisé conformément aux normes en vigueur.

S'assurer que les données de la plaque de l'appareil correspondent à celles du réseau de distribution électrique.

S'assurer que les extrémités des fils encastrés dans le mur sont isolés de toute tension électrique durant les opérations de branchement électrique.

S'assurer de plus que l'installation possède une mise à la terre efficace et que les dimensions des câbles sont appropriées.

**WICHTIGER HINWEIS:** die folgenden Arbeiten dürfen nur von Fachpersonal in Übereinstimmung mit den gültigen Rechtsnormen durchgeführt werden.

Kontrollieren Sie, dass die Angaben auf dem Typenschild des Gerätes denen des Stromnetzes entsprechen.

Kontrollieren Sie, dass während der Anschlussarbeiten keine Spannung an den Enden der unter Putz verlegten Kabel liegt.

Kontrollieren Sie außerdem, dass die Anlage genügend geerdet ist und die Kabeldurchmesser ausreichen.



**AVVERTENZA:** La linea di alimentazione esterna, conformemente alle regole di installazione, deve essere provvista di un dispositivo di disconnessione onnipolare avente una portata nominale compatibile con l'assorbimento massimo dell'apparecchio e con un'apertura dei contatti tale da consentire una disconnessione completa dalla rete nelle condizioni previste dalla categoria di sovratensione III.

**WARNING:** In compliance with the installation prescriptions, the external power line must be fitted with an omnipolar connection device with rated capacity compatible with the unit's maximum absorbed power, and with an opening of the contacts which allows a complete disconnection from the power mains under the conditions specified in overvoltage category III.

**AVERTISSEMENT:** Conformément aux règles d'installation, la ligne d'alimentation externe doit être dotée d'un dispositif de connexion omnipolaire ayant une portée nominale compatible avec l'absorption maximale de l'appareil et avec une ouverture des contacts permettant une déconnexion totale du réseau selon les conditions prévues par la catégorie de surtension III.

**HINWEIS:** Die äußere Stromleitung muss gemäß den Installationsvorschriften, mit einer allpoligen Anschlussvorrichtung ausgestattet werden, deren Nennleistung mit der maximalen Stromaufnahme des Geräts kompatibel ist und deren Kontaktöffnung ein vollständiges Ausschalten des gesamten Netzes unter den für die Überspannungskategorie III vorgesehenen Bedingungen gestattet.

Per collegare i cavi operare nel modo seguente (fig. 7):

- Svitare le viti ("1") che bloccano il coperchio morsettiera ("2") allo schienale del deumidificatore.
- Togliere il cavo di alimentazione del deumidificatore.

To connect the cables, proceed as follows (fig. 7):

- Unscrew the screws ("1") fixing the terminal board cover ("2") to the rear of the dehumidifier.
- Remove the power supply cable on the dehumidifier.

Pour brancher les câbles, procéder de la façon suivante (fig. 7):

- Dévisser les vis ("1") de fixation du cache-bornes ("2") au dos du déshumidificateur.
- Retirer le câble d'alimentation du déshumidificateur.

Zum Anschließen der Kabel gehen Sie folgendermaßen vor (Abb. 7):

- Die Halteschrauben ("1") der Klemmleistenabdeckung ("2") auf der Geräterückseite lösen.
- Das Versorgungskabel des Entfeuchters abnehmen.

7

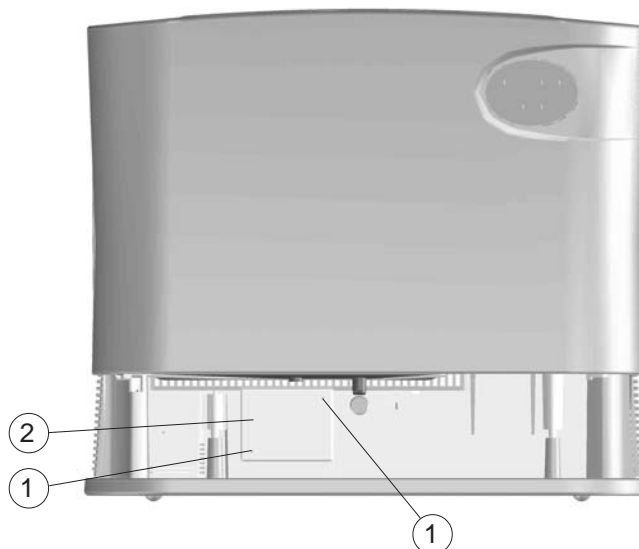

Si también se deseara alimentar el aparato con cables identificables, la salida de los mismos se indica en la plantilla para realizar el agujereado.

**ATENCIÓN:** las siguientes operaciones sólo las puede realizar el personal especializado, respetando las normas en vigor.

Verificar que los datos de la ficha para el aparato correspondan con los datos de la red de distribución eléctrica.

Verificar que no haya tensión en los terminales de los cables identificables durante las operaciones de la conexión eléctrica. Además se deberá verificar que la instalación tenga una eficaz descarga a tierra y que los cables hayan sido dimensionados en un modo adecuado.

**ADVERTENCIA:** La línea de alimentación exterior, en conformidad con las reglas de instalación, tiene que ser provista con un dispositivo de conexión omnipolar con una capacidad nominal compatible con la absorción máxima del aparato y con una apertura de los contactos tal de consentir una desconexión completa de la red en las condiciones previstas por la categoría de sobretensión III.

Para conectar los cables se deberá intervenir del siguiente modo (fig. 7):

• Aflojar los tornillos ("1") que bloquean la tapa de la bornera ("2") en el respaldo del deshumidificador.

• Quitar el cable de alimentación del deshumidificador.

*Caso deseje alimentar o aparelho com cabos passando-os por calhas, a saída está indicada no molde dos furos.*

**ATENÇÃO:** As seguintes operações devem ser feitas exclusivamente por pessoal especializado de acordo com as normativas em vigor.

Verificar se os dados indicados na etiqueta do aparelho correspondem àqueles da rede de distribuição eléctrica.

Verificar se não existe tensão nas extremidades dos cabos que passam nas calhas durante a operação de ligação eléctrica. Verificar também se a instalação possui uma ligação à terra eficaz e se os cabos estão dimensionados correctamente.

**AVISO:** De acordo com as regras de instalação, a linha de alimentação exterior deve ser provida de um dispositivo de ligação omnipolar com capacidade nominal compatível com a absorção máxima do aparelho e com uma abertura de contactos tal que lhe permita desligar-se completamente da rede nas condições previstas para a categoria de sobretensão III.

Para ligar os cabos proceder do seguinte modo (fig. 7):

• Svitare le viti ("1") che bloccano il coperchio morsettiera ("2") allo schienale del deumidificatore.

• Retirar o cabo de alimentação do desumidificador.

Wilt u bovendien het apparaat van voeding voorzien via in de muur weg-gewerkte kabels, dan toont de mal voor het boren van de gaten de uit-gang van de kabels uit de muur.

**ATTENTIE:** de volgende handelingen mogen alleen verricht worden door gespecialiseerd personeel en in overeenstemming met de heersende wetgeving. Controleer of de gegevens op het plaatje van het apparaat overeenkomen met die van het elektriciteits-net. Controleer of er geen spanning staat op de uiteinden van de in de muur weggewerkte kabels tijdens werkzaamheden m.b.t de elektrische aansluitingen. Kijk tevens na of de installatie een doeltreffende aardverbinding heeft en of de kabels de juiste doorsnede hebben.

**WAARSCHUWING:** De voedingslijn van de externe stroomvoorziening moet, in overeenstemming met de installatievoorschriften, worden uitgerust met een meerpolig aansluit-systeem met een nominale capaciteit in overeenstemming met het maximaal door het apparaat opgenomen vermogen, en met een contactopening die een volledige onderbreking van het netwerk mogelijk maakt onder de omstandigheden voorzien in overspanningscategorie III.

Ga voor de aansluiting van de kabels als volgt te werk (afb. 7):

• Draai de schroeven ("1") los waarmee het deksel van het klemmenbord bevestigd zit ("2"), op de achterkant van het ontvochtigingsapparaat.

• Verwijder de voeding-skabel van het ontvochtiging-sapparaat.

Áí èVèàòà ç òñì òì àì òlá òì ò ñàyi àòì ò íá àñí àòáé áðú -úí áòòp àñáì ì þ òì ò òì þ-ì ò, ç Ýíí àì ò òúí èáéùàñúí òðì áàééí ýáðáé òòì í áèáèù ì áçáú òñòðì àòì ò.

**DNÍ ÓÍ × Ç:** Í é ðáñáéÚòù áí Ýñááéáð ðñÝðáé í á àñí ò í ò úí á ðú áí áàééáðì Ýíí ò òá-í èí ý ò éáé òá òò ì ùñòùç ì á òì òð èó-ýí í òáð òá-í èéí ý ò éáí í í èòì ý ò .

Ááááéùèáñòá úéé òá òòì è-ááá ðí ò áí ááñúòì í òáé òóçí ðéí áéñáá òç ò òóéáðð òáððñéí í òáé ì á òá -áñáéòçñéóóéú òì ò çèáéèñéí ý áèòýí ò.

Éáú òç òýí ááóç, ááááéùèáñòá úéé òá çèáéèñéú éáèþáé ááí Ý-í òí ñàyi á. ááááéùèáñòá áðñòç òúé ç ááéáðúóóáóç áéáéÝðáé ééáí ú òýóóçí á ááñúóç éáé úéé òá éáèþáé Ý-í òí òçí éáóÚèèçèç áááòì ì þ.

**DNÍ ÁÉÁÍ ÐÍ ÉÇÓÇ:** Ç áí úòáñéþ àñáì ì þ òñì òì àì òláð, òá òòì ì ùñòùç ì á òì òð éáí úí áð ááéáðúóóáóç, ðñÝðáé í á áèáéÝðáé ì þá áèúðáíç áðì òýí ááóç ì á í í í ì áóéèþ èó-ý òòì ááðþ ì á òç ì Ýáéòç òéí þ áðì ññúòçòç òç ò òóéáðð éáé áðúóóáóç ì áðáí ý òúí áðáçþí òÝòì éá ðì ò í á áðèñÝðáé òçí ðèþñç áðì òýí ááóç òì ò ñàyi àòì ò, éáóú òéò òóí èþéáð ðì ò ðñì áéÝðì í òáé áðú òçí éáóçáì ññá òðÝñóáóç òð ì ì.

Áéá òçí òýí ááóç òúí éáéùàñúí, éúí òá òèò áì þ ò áí Ýñááéáð (0- 7):

• Í ááéþðóðá òèð áñááð ("1") ðì ò òáñáþíí òí òí éáðúéé òç ò èéÝí áð ("2"), òóçí ðèúòç òì ò áðòáñáí òþñá.

• Ááúèðá òí éáèþáé ðñì òì àì òláð òì ò áðòáñáí òþñá.



- Collegare i cavi rispettando la simbologia presente sul coperchio della morsettiera.
- Riposizionare il coperchio morsettiera e avvitare le due viti.

### 2.3 ALLACCIAMENTO ELETTRICO

Prima di collegare il deumidificatore assicurarsi che:

- i dati di targa siano corrispondenti a quelli della rete di distribuzione elettrica;
- la linea di alimentazione sia dotata di messa a terra, dimensionata per una corrente di spunto di 20 A e protetta da un fusibile di 10 A,T;
- la presa abbia una portata di 10 A a 250 V. Qualora non fosse compatibile con la spina del deumidificatore sostituirla con una a norme CEI;
- il conduttore di un'eventuale prolunga abbia sezione almeno di 1.5 mm<sup>2</sup>.
- il deumidificatore sia installato secondo le normative nazionali;
- l'assorbimento del deumidificatore, sommandosi a quello degli altri elettrodomestici, non provochi l'interruzione dell'erogazione dell'energia elettrica, causata da sovraccarico.

#### AVVERTENZA:

L'eventuale sostituzione del cavo di alimentazione deve essere effettuata solamente dal servizio di assistenza tecnica Olimpia Splendid o da personale con qualifica similare.

### 2.4 INTERRUZIONE DI CORRENTE

Se durante il funzionamento, dovesse mancare la corrente elettrica, viene memorizzato l'ultimo modo di funzionamento nel quale si trovava il deumidificatore. Al ritorno della corrente, l'apparecchio riprende a funzionare come precedentemente impostato.

- *Connect the cables in compliance with the symbols on the terminal board cover.*
- *Replace the terminal board cover and screw down the two screws.*

### ELECTRICAL POWER SUPPLY

*Before connecting up the dehumidifier, make sure that:*

- *the data on the identification plate correspond to those of the electrical power supply mains;*
- *the power supply line has an earth connection of appropriate size for a starting current of 20 A and is protected by a 10 A, T fuse;*
- *the socket has a capacity of 10 A at 250 V. If it is not compatible with the dehumidifier plug, replace it with one meeting CEI standards;*
- *the extension cable wire (if used) has a cross-section of at least 1.5 mm<sup>2</sup>;*
- *the dehumidifier is installed in accordance with national legislation;*
- *the power absorption of the dehumidifier, when added to that of other household appliances, does not overload the mains supply and hence cause an electrical power failure.*

#### WARNING:

*The replacement of the power supply cable, if needed, must be made by Olimpia Splendid technical service only, or by personnel with similar qualifications and expertise.*

### POWER FAILURE

*If there is an electrical power failure during operation, the dehumidifier's last operating mode will be memorised. When the electric current is restored, the device starts operating again, following its settings.*

- Brancher les câbles en respectant les symboles indiqués sur le cache-bornes.
- Remettre le cache-bornes et visser les deux vis.

### RACCORDEMENT ÉLECTRIQUE

Avant de raccorder le déshumidificateur, s'assurer:

- que les données de la plaquette correspondent à celles du réseau de distribution électrique;
- que la ligne d'alimentation est équipée d'une prise de terre proportionnée à un courant de pointe de 20 A et protégée par un fusible de 10 A.T.;
- que la prise a une portée de 10 A à 250 V. Si elle n'est pas compatible avec la fiche du déshumidificateur, la remplacer par une prise conforme aux normes CEI;
- que le conducteur d'une rallonge éventuelle a une section d'au moins 1,5 mm<sup>2</sup>;
- que le déshumidificateur est installé conformément aux normes nationales;
- que l'absorption du déshumidificateur, additionnée à celle des autres appareils électroménagers, ne provoque pas l'interruption de la distribution d'énergie électrique pour cause de surcharge.

#### AVERTISSEMENT:

En cas de remplacement du câble d'alimentation, cette opération doit être effectuée seulement par un technicien du service après-vente Olimpia Splendid ou par une personne compétente.

### PANNE DE COURANT

Si pendant le fonctionnement de l'appareil, le courant vient à manquer, le déshumidificateur mémorise le dernier mode de fonctionnement programmé. Lorsque le courant revient, l'appareil se remet à fonctionner comme il a été précédemment programmé.

- Die Kabel entsprechend der auf der Klemmleistenabdeckung angegebenen Ken-nzeichnung anschließen.
- Die Klemmleistenab-deckung wieder aufsetzen und mit den beiden Schrauben befestigen.

### STROMANSCHLUSS

Vor Ausführung des Stromanschlusses ist sicherzustellen, daß:

- die Typenschilddaten den Anschlußwerten entsprechen;
- die Netzzuleitung mit einer Erdleitung versehen, auf einen Spitzenstrom von 20 A ausgelegt und durch eine Schmelzsicherung von 10A träge abgesichert ist;
- die Steckdose eine Leistung von 10 A bei 250 V hat. Im Falle, daß die Dose nicht zum Stecker des Entfeuchters paßt, ist sie durch eine andere CEI-normgerechte Dose auszutauschen;
- die Stromkabel einer etwaigen Verlängerung einen Querschnitt von mindestens 1,5 mm<sup>2</sup> haben;
- der Entfeuchter nach den örtlichen geltenden Normen installiert ist;
- die Stromaufnahme des Entfeuchters selbst bei gleichzeitigem Betrieb sämtlicher anderen Elektrogeräte keine Überlastungserscheinungen (Stromausfall) verursacht.

#### HINWEIS:

Falls das Netzkabel ersetzt werden soll, darf dies nur vom technischen Kundendienst Olimpia Splendid oder von qualifiziertem Fachpersonal vorgenommen werden.

### STROMAUSFALL

Bei Stromausfall während des Betriebes wird die Betriebsweise, auf die der Entfeuchter zuletzt geschaltet war, gespeichert. Nachdem die Stromversorgung wieder hergestellt worden ist, setzt sich das Gerät wie zuvor eingestellt, wieder in Betrieb.





**USO E MANUTENZIONE****3.1 PANNELLO COMANDI**

Il deumidificatore da Voi acquistato, è dotato di una logica elettronica che ne governa il funzionamento, in modo da ottimizzare al massimo i consumi e le prestazioni.

I tasti e le indicazioni presenti sul pannello comandi hanno i seguenti significati (Fig. 8 e 9):

- 1) Tasto Accensione / Stand - by
- 2) Tasto selezione modalità di funzionamento
- 3) Tasto incremento umidità / temperatura desiderata
- 4) Tasto diminuzione umidità / temperatura desiderata
- 5) Tasto segnalazione umidità / temperatura ambiente rilevate
- 6) Indicazione Temperatura
- 7) Indicazione Umidità
- 8) Indicazioni modalità funzionamento
- 9) Indicazione tanica raccolta condensa piena/assente

**3.2 SELEZIONE FUNZIONI****3.2.1 Stand-by. Tasto (1)**

Questo tasto attiva il deumidificatore o lo pone in modalità Stand - by.

In questo ultimo caso il display indica ' - - - ' e il deumidificatore è disattivato.

Per riattivare l'apparecchio è sufficiente premere nuovamente il tasto (1).

**USE AND  
MANINTENANCE****CONTROL PANEL**

*The dehumidifier you have purchased features an electronic logic system which controls operation and optimises consumption and performance.*

*The keys and information on the control panel have the following meanings (Fig. 8 and 9):*

- 1) Start / Stand-by key
- 2) Operating mode selection key
- 3) Desired humidity / temperature increment key
- 4) Desired humidity / temperature decrement key
- 5) Detected ambient humidity / temperature warning key
- 6) Temperature indication
- 7) Humidity indication
- 8) Operating mode indications
- 9) Condensate collection tank full/absent indication

**SELECTING FUNCTIONS****Stand-by. Key (1)**

*This key activates the dehumidifier or puts it in Stand-by mode.*

*In the latter case, the display shows ' - - - ' and the dehumidifier is deactivated.*

*To reactivate the appliance, press the key (1).*

**MODE D'EMPLOI ET  
ENTRETIEN****TABLEAU DE COMMANDE**

Le déshumidificateur que vous avez acheté est équipé d'une logique électronique qui gère son fonctionnement de manière à optimiser au maximum sa consommation et ses prestations.

Les touches et les indications présentes sur le tableau de commande ont les significations suivantes (Fig. 8 et 9):

- 1) Touche de mise en marche / Stand - by
- 2) Touche sélection de mode de fonctionnement
- 3) Touche augmentation de l'humidité / température souhaitée
- 4) Touche diminution de l'humidité / température souhaitée
- 5) Touche signalisation de l'humidité / température ambiante relevées
- 6) Indication Température
- 7) Indication Humidité
- 8) Indications mode fonctionnement
- 9) Indication bac de récupération de condensat plein/absent

**SÉLECTION DES FONCTIONS****Stand-by. Touche (1)**

Cette touche active le déshumidificateur ou le met en mode Stand - by.

Dans ce dernier cas, l'écran indique ' - - - ' et le déshumidificateur est désactivé.

Pour réactiver l'appareil, il suffit d'appuyer de nouveau sur la touche (1).

**GEBRAUCH UND  
INSTANDHALTUNG****BEDIENTEIL**

Der von Ihnen erworbene Entfeuchter ist mit einer elektronischen Logik zur Betriebssteuerung ausgestattet. Verbrauch und Leistung werden hierdurch in höchstem Maß optimiert.

Die Tasten und Angaben an der Bedientafel haben folgende Bedeutung (Abb. 8 und 9):

- 1) Taste Ein / Stand-by
- 2) Taste Auswahl der Funktionsweise
- 3) Taste Zunahme Feuchtigkeit / gewünschte Temperatur
- 4) Taste Abnahme Feuchtigkeit / gewünschte Temperatur
- 5) Taste Feuchtigkeitsmeldung / gemessene Raumtemperatur
- 6) Temperaturanzeige
- 7) Feuchtigkeitsanzeige
- 8) Anzeigen zur Funktionsweise
- 9) Anzeige Kondenswasserbehälter voll/nicht vorhanden

**ANWAHL DER FUNKTIONEN****Stand-by. Taste (1)**

Mit dieser Taste wird der Entfeuchter entweder ein- oder auf Stand-by geschaltet.

Im letzteren Fall wird am Display ' - - - ' angezeigt und der Entfeuchter deaktiviert.

Um das Gerät wieder zu aktivieren genügt es die Taste (1) nochmals zu drücken.

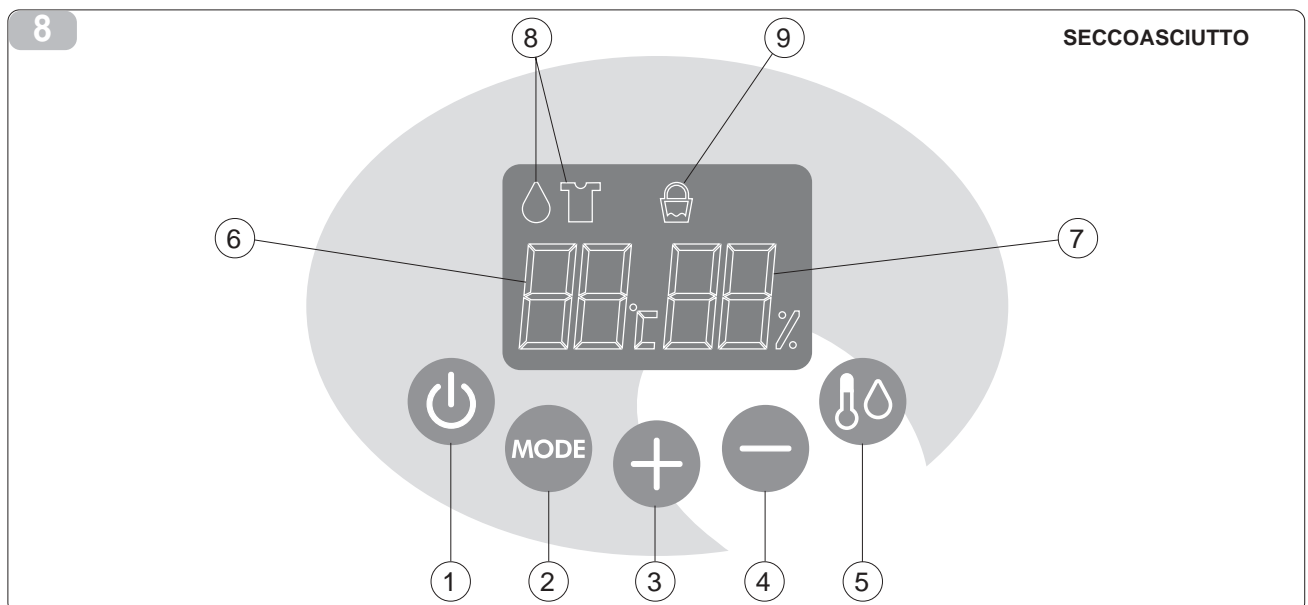

## PANEL DE MANDOS

El deshumidificador que han adquirido está provisto de una lógica electrónica que manda su funcionamiento, a fin de optimizar al máximo los consumos y las prestaciones.

Las teclas y las indicaciones presentes en el panel de mandos tienen los siguientes significados (Fig. 8 y 9):

- 1) Tecla Encendido/ Stand - by
- 2) Tecla selección modalidad de funcionamiento
- 3) Tecla aumento humedad/ temperatura deseada
- 4) Tecla disminución humedad / temperatura deseada
- 5) Tecla indicador humedad / temperatura ambiente detectadas
- 6) Indicación Temperatura
- 7) Indicación Humedad
- 8) Indicaciones modalidad funcionamiento
- 9) Indicación bidón recoge condensación lleno/ausente

## SELECCIÓN FUNCIONES

**Stand-by.** Tecla (1)

Esta tecla activa el deshumidificador o lo pone en modalidad Stand - by. En este último caso el display indica ' - - - ' y el deshumidificador se desactiva.

Para volver a activar el aparato alcanza a presionar nuevamente la tecla (1).

## PAINEL DE COMANDOS

O desumidificador que compraram, possui uma lógica eletrônica que gere o funcionamento, de modo a otimizar ao máximo os consumos e as prestações.

As teclas e as indicações presentes no painel de comando têm os seguintes significados (Fig. 8 e 9):

- 1) Tecla de Acendimento / Stand - by
- 2) Tecla de seleção da modalidade de funcionamento
- 3) Tecla de aumento da humidade / temperatura desejada
- 4) Tecla de diminuição da humidade / temperatura desejada
- 5) Tecla de assinalação da humidade / temperatura ambiente detectada
- 6) Indicação da Temperatura
- 7) Indicação da Humidade
- 8) Indicações sobre as modalidades de funcionamento
- 9) Indicação sobre o tanque de recolha da condensação cheio/ ausente

## SELECÇÃO DAS FUNÇÕES

**Stand-by.** Tecla (1)

Esta tecla activa o desumidificador ou coloca-o na modalidade Stand - by.

No último caso no display aparecerá ' - - - ' e o desumidificador está desactivado.

Para activar o aparelho basta premir novamente a tecla (1).

## BEDIENINGSPANEEL

Het door u gekochte ontvochtigingsapparaat bezit een elektronische logica die de werking regelt, zodat verbruik en prestaties maximaal geoptimaliseerd worden.

De toetsen en aanduidingen op het bedieningspaneel hebben de volgende betekenissen (Fig. 8 en 9):

- 1) Toets Inschakelen /Stand - by
- 2) Toets selectie werkingsstand
- 3) Toets toename gewenste vochtigheidsgraad / temperatuur
- 4) Toets afname gewenste vochtigheidsgraad / temperatuur
- 5) Toets signalering gemeten vochtigheidsgraad / omgevingstemperatuur
- 6) Aanduiding temperatuur
- 7) Aanduiding vochtigheidsgraad
- 8) Aanduiding werkingsstand
- 9) Aanduiding condensopvangbak vol/afwezig

## SELECTIE FUNCTIES

**Stand-by.** Toets (1)

Deze toets zal de ontvochtiger inschakelen of in de Stand-by stand zetten.

In het laatste geval zal de display ' - - - ' aangeven en is de ontvochtiger uitgeschakeld.

Druk nogmaals op de toets (1) om het apparaat weer in te schakelen.

## ×ÁÊÑÊÕÕÇÑÊÍ

Í áóõñáíõþñáð ðí ò áðí êõþóáðá ááêÿóáê ì ðá çêáêõñí ãêþ ì ì ÿ Ûáá ðí ð áêÿá-áê òç êáêõ ðñáðá òí ð, ÿóóê þóáá í á ááêõóóí ðí êáðáê ç áðõáí òþ òí ð êáê ç áñíêí ÿí ÷ çóç áñ ÿñáááð.

Õá êí òí ðí Û êáê ÿê áñáñí áêõ ðí ð ððÛñ-ì ðí ðÛÍ ÷ ðóí -áêñêóðþñêí ÿ-ì ðí ðêð áíþð êáêõí ðñáðá (0- . 8 êáê 9):

- 1) Êí òí ðí Áí Ûí ð áò ð / Stand-by
- 2) Êí òí ðí áðêéí áþð òí ð ðñõðí ð êáêõí ðñáðá
- 3) Êí òí ðí áÿí çóçð áðêéð ÷ çòþð ðáñáóááð / êáñí ÿ êñáóááð
- 4) Êí òí ðí ì áðòóçð áðêéð ÷ çòþð ðáñáóááð / êáñí ÿ êñáóááð
- 5) Êí òí ðí ÿí ááêí ç ò ì áðñçêááóáð ð áñ áóááð / êáñí ÿ êñ áóááð ðáñáá Ûêéí ÿ òí ð
- 6) ÿ í ááêí ç Êáñí ÿ êñáóááð
- 7) ÿ í ááêí ç Õáñáóááð
- 8) Áí ááñí áêõ ðñõðí ð êáêõí ðñáðá
- 9) ÿ í ááêí ç êáðÛóóáóçð áí -áñí ð òóí ðêéí ÷í Ûóçí (ááí Ûóí / áðõí)

## ÊÐÍÊÕÁÏ ÊËÏÏÿÐÁÛÙ

**Stand-by.** Êí òí ðí (1)

Õí êí òí ðí áóð ðí áñáñí ðí êáð òí ÿ áóõñáííõþñá þ òí ÿ òÿñí áê òá êáðÛóóáóç Stand-by.

Õóçí ðáêáóóááðá ðáñíðóóç, òóçí ÿ êóí ç áí ò áí ðáðáê ç ÿ ÿí ááêí ç ' - - - ' êáê ÿ áóõñáííõþñáð áñí áê

áðáí áñáí ðí êç ÿ ÿí ð. Áêá òçí áðáí áñáñí ðí ðçóç òçð òóóêáðþð, áñêáð ÿ á í áí áðáðþóáðá òí êí òí ðí (1).

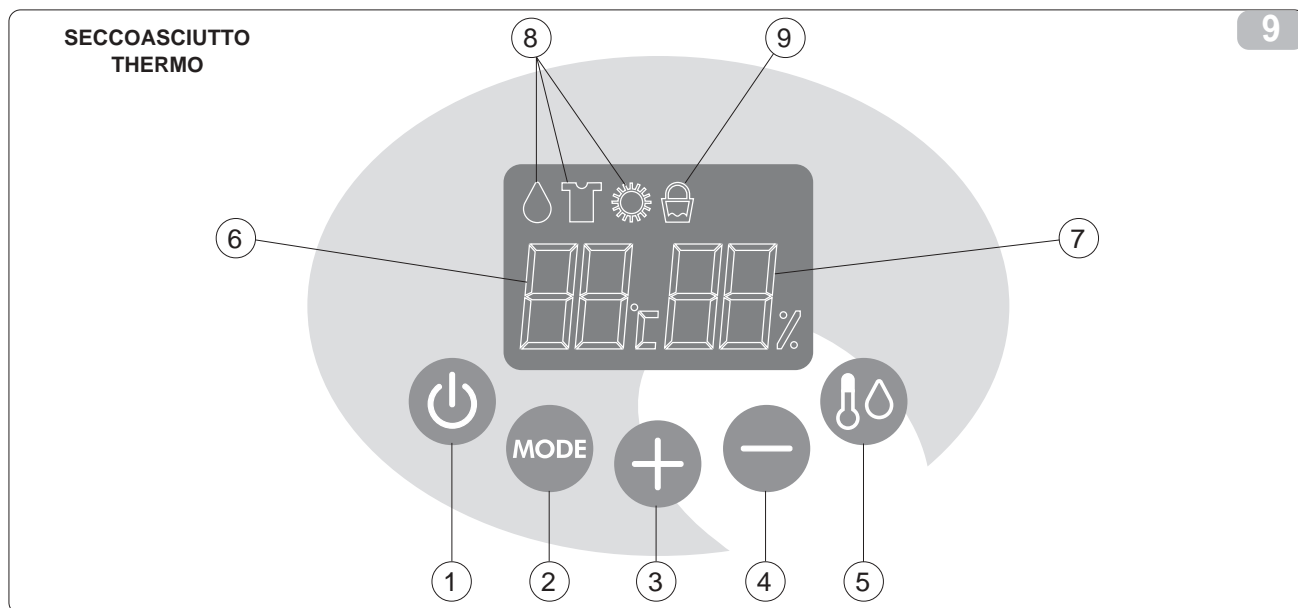

### 3.2.2 Selezione modo di funzionamento (SECCOASCIUTTO)

Tramite il tasto 2 (figura 8) è possibile selezionare due diversi modi di funzionamento dell'apparecchio :

#### • ASCIUGATURA

L'attivazione di questa funzione è indicata dal simbolo "goccia" acceso sul display.

E' possibile impostare il grado di umidità desiderato nell'ambiente in cui l'apparecchio è collocato. In particolare, agendo sui tasti (3) o (4) viene rispettivamente incrementato o diminuito a passi del 5% il valore di umidità ambiente desiderato; il quale viene visualizzato sul display tramite l'indicatore (7) (figura 8). L'apparecchio funziona fino al raggiungimento del valore desiderato, quindi si spegne automaticamente. Non appena l'umidità relativa ambiente supera il valore selezionato l'asciugatore rientra automaticamente in funzione.

Si consiglia di impostare un valore di umidità desiderata compreso tra il 40% e il 60%.

#### • SUPERASCIUGATURA

L'attivazione di questa funzione è indicata dal simbolo "maglietta" acceso sul display.

Sul display viene visualizzata tramite l'indicatore (7) (figura 8) la scritta "HI". Questa funzione speciale ottimizza il processo di asciugatura del bucato, facendo funzionare il deumidificatore in continuo alla massima potenza.

### 3.2.3 Selezione modo di funzionamento (SECCOASCIUTTO THERMO)

Tramite il tasto 2 (figura 9) è possibile selezionare cinque diversi modi di funzionamento dell'apparecchio :

#### • ASCIUGATURA

L'attivazione di questa funzione è indicata dal simbolo "goccia" acceso sul display.

E' possibile impostare il grado di umidità desiderato nell'ambiente in cui l'apparecchio è collocato. In particolare, agendo sui tasti (3) o (4) viene rispettivamente incrementato o diminuito a passi del 5% il valore di umidità ambiente desiderato; il quale viene visualizzato sul display tramite l'indicatore (7) (figura 9). L'apparecchio funziona fino al raggiungimento del valore desiderato, quindi si spegne automaticamente.

### • Selecting the operating mode (SECCOASCIUTTO)

Key 2 (figure 8) offers you a choice of two different appliance operating modes:

#### • DRYING

The activation of this function is indicated by the "drop" symbol lit up on the display.

It is possible to set up the humidity degree desired in the environment in which the appliance is placed. In particular, by pressing keys (3) or (4) the desired ambient humidity value is respectively increased or decreased by 5% steps; the humidity value is shown on the display through the indicator (7) (figure 8). The appliance operates until the desired value is reached, then it switches off automatically. As soon as the relative ambient humidity exceeds the selected value, the dryer automatically starts operating again.

We recommend setting up a desired humidity value within a range of 40% to 60%.

#### • SUPER-DRYING

The activation of this function is indicated by the "t-shirt" symbol lit up on the display.

The word "HI" appears on the display through the indicator (7) (figure 8). This special function optimises the laundry drying process, operating the dehumidifier nonstop at maximum power.

### • Selecting the operating mode (SECCOASCIUTTO THERMO)

Key 2 (figure 9) offers you a choice of five different appliance operating modes:

#### • DRYING

The activation of this function is indicated by the "drop" symbol lit up on the display.

It is possible to set up the humidity degree desired in the environment in which the appliance is placed. In particular, by pressing keys (3) or (4) the desired ambient humidity value is respectively increased or decreased by 5% steps; the humidity value is shown on the display through the indicator (7) (figure 9). The appliance operates until the desired value is reached, then it switches off automatically.

### • Sélection mode de fonctionnement (SECCOASCIUTTO)

La touche 2 (figure 8) permet la sélection entre deux modes de fonctionnement de l'appareil :

#### • SÉCHAGE

L'activation de cette fonction est indiquée par le symbole "goutte" allumé sur l'écran.

Il est possible de programmer le degré d'humidité souhaité dans la pièce où l'appareil est installé. Notamment, en agissant sur les touches (3) ou (4) la valeur d'humidité ambiante souhaitée est respectivement augmentée ou diminuée par palier de 5% ; celle-ci s'affiche sur l'écran par l'indicateur (7) (figure 8). L'appareil fonctionne tant que la valeur souhaitée n'est pas atteinte, ensuite il s'éteint automatiquement. Dès que l'humidité relative ambiante dépasse la valeur sélectionnée, le sècheur se remet automatiquement en marche.

Il est conseillé de programmer une valeur d'humidité souhaitée comprise entre 40% et 60%.

#### • SUPER SÉCHAGE

L'activation de cette fonction est indiquée par le symbole "tee-shirt" allumé. Le message "HI" de l'indicateur (7) (figure 8) s'affiche à l'écran. Cette fonction spéciale optimise le processus de séchage du linge, en faisant fonctionner le déshumidificateur en continu à la puissance maximale.

### • Sélection mode de fonctionnement (SECCOASCIUTTO THERMO)

La touche 2 (figure 9) permet la sélection entre cinq différents modes de fonctionnement de l'appareil :

#### • SÉCHAGE

L'activation de cette fonction est indiquée par le symbole "goutte" allumé sur l'écran.

Il est possible de programmer le degré d'humidité souhaité dans la pièce où l'appareil est installé. Notamment, en agissant sur les touches (3) ou (4) la valeur d'humidité ambiante souhaitée est augmentée ou diminuée par palier de 5% ; celle-ci s'affiche à l'écran par l'indicateur (7) (figure 9). L'appareil fonctionne tant que la valeur souhaitée n'est pas atteinte, ensuite, il s'éteint automatiquement.

### • Wahl der Funktionsweise (SECCOASCIUTTO)

Über die Taste 2 (Abbildung 8) können zwei unterschiedliche Funktionsweisen gewählt werden:

#### • TROCKNEN

Die Aktivierung dieser Funktion wird durch das Symbol "Tropfen" gemeldet, das am Display aufleuchtet.

Der gewünschte Feuchtigkeitsgrad kann in dem Raum eingestellt werden in dem das Gerät aufgestellt ist. Über die Tasten (3) oder (4) kann der gewünschte Feuchtigkeitsgrad im Raum schrittweise um jeweils 5% erhöht oder verringert werden; der eingestellte Wert wird am Display durch die Anzeige (7) (Abbildung 8) angezeigt. Das Gerät bleibt solange in Betrieb bis der gewünschte Wert erreicht worden ist; danach schaltet es automatisch aus. Sobald die relative Raumfeuchtigkeit den eingestellten Wert überschreitet, setzt sich der Entfeuchter automatisch wieder in Betrieb. Wir empfehlen einen Feuchtigkeitswert zwischen 40% und 60% einzustellen.

#### • TURBOTROCKNEN

Die Aktivierung dieser Funktion wird durch das Symbol "T-Shirt" gemeldet, das am Display aufleuchtet. Am Display wird durch die Anzeige (7) (Abbildung 8) die Schrift "HI" angezeigt. Diese spezielle Funktion optimiert den Wäschetrocknungsvorgang indem der Entfeuchter kontinuierlich bei voller Leistung betrieben wird.

### • Wahl der Funktionsweise (SECCOASCIUTTO THERMO)

Über die Taste 2 (Abbildung 9) können fünf unterschiedliche Funktionsweisen gewählt werden:

#### • TROCKNEN

Die Aktivierung dieser Funktion wird durch das Symbol "Tropfen" gemeldet, das am Display aufleuchtet.

Der gewünschte Feuchtigkeitsgrad kann in dem Raum eingestellt werden in dem das Gerät aufgestellt ist. Über die Tasten (3) oder (4) kann der gewünschte Feuchtigkeitsgrad im Raum schrittweise um jeweils 5% erhöht oder verringert werden; der eingestellte Wert wird am Display durch die Anzeige (7) (Abbildung 9) angezeigt. Das Gerät bleibt solange in Betrieb bis der gewünschte Wert erreicht worden ist; danach schaltet es automatisch aus.

**Selección modo de funcionamiento (SECCOASCIUTTO)**

Con el botón 2 (figura 8) es posible seleccionar dos diferentes modos de funcionamiento del aparato:

- **SECADO**  
La activación de esta función se indica mediante el símbolo "gota" encendido en el display. Es posible configurar el grado de humedad deseado en el ambiente en el que se encuentra colocado el aparato. En particular, mediante las teclas (3) o (4) se aumenta o se disminuye respectivamente a intervalos de un 5% el valor de humedad ambiente deseado; el cual es visualizado en el display mediante el indicador (7) (figura 8). El aparato funciona hasta alcanzar el valor deseado, y luego se apaga automáticamente. En cuanto la humedad relativa ambiente supera el valor seleccionado el secador vuelve a ponerse automáticamente en marcha. Se aconseja configurar un valor de humedad deseado comprendido entre el 40% y el 60%.

- **SUPER SECADO**  
La activación de esta función se indica mediante el símbolo "camiseta" encendido en el display. En el display se visualiza mediante el indicador (7) (figura 8) el mensaje "HI". Esta función especial optimiza el proceso de secado de la ropa, haciendo funcionar el deshumidificador en continuo a la máxima potencia.

**Selección modo de funcionamiento (SECCOASCIUTTO THERMO)**

Con el botón 2 (figura 9) es posible seleccionar cinco diferentes modos de funcionamiento del aparato:

- **SECADO**  
La activación de esta función se indica mediante el símbolo "gota" encendido en el display. Es posible configurar el grado de humedad deseado en el ambiente en el que se encuentra colocado el aparato. En particular, mediante las teclas (3) o (4) se aumenta o se disminuye respectivamente a intervalos de un 5% el valor de humedad ambiente deseado; el cual se visualiza en el display mediante el indicador (7) (figura 9). El aparato funciona hasta alcanzar el valor deseado, luego se apaga automáticamente.

**Seleção da modalidade de funcionamento (SECCOASCIUTTO)**

Mediante a tecla 2 (figura 8) é possível seleccionar duas modalidades diferentes de funcionamento do aparelho:

- **SECAGEM**  
A activação desta função é indicada pelo símbolo "gota" aceso no display. É impossível configurar o grau de humidade desejado para o ambiente no qual se encontra o aparelho. Premindo as teclas (3) ou (4) aumenta-se ou diminui-se respectivamente em passos de 5% o valor desejado para humidade ambiente; o qual é visualizado no display através do indicador (7) (figura 8). O aparelho funciona até atingir o valor desejado, depois apaga-se automaticamente. Logo que a humidade relativa do ambiente excede o valore seleccionado o secador entra automaticamente em funcionamento. É aconselhável configurar um valor de humidade compreendido entre 40% e 60%.

- **SUPER SECAGEM**  
A activação desta função é indicada pelo símbolo "camisola" aceso no display. No display através do indicador (7) (figura 8) é visualizada a mensagem "HI". Esta função especial optimiza o processo de secagem da roupa, fazendo funcionar o desumidificador em contínuo à potência máxima.

**Seleção da modalidade de funcionamento (SECCOASCIUTTO THERMO)**

Mediante a tecla 2 (figura 9) é possível seleccionar cinco modalidades de funcionamento do aparelho:

- **SECAGEM**  
A activação desta função é indicada pelo símbolo "gota" aceso no display. É impossível configurar o grau de humidade desejado para o ambiente no qual se encontra o aparelho. Premindo as teclas (3) ou (4) aumenta-se ou diminui-se respectivamente em passos de 5% o valor desejado para humidade ambiente; o qual é visualizado no display através do indicador (7) (figura 9). O aparelho funciona até atingir o valor desejado, depois apaga-se automaticamente.

**Keuze van de werkingsstand (SECCOASCIUTTO)**

Door middel van toets 2 (figuur 8) kunt u twee verschillende werkingsstanden van het apparaat instellen:

- **DROGEN**  
De activering van deze functie wordt aangegeven door het brandende "druppel" symbool op de display. U kunt de gewenste vochtigheidsgraad van de ruimte waar het apparaat is geplaatst instellen. Met name met de toetsen (3) of (4) kunt u met stappen van 5% de gewenste omgevingsvochtigheidsgraad hoger of lager instellen. Dit wordt op de display weergegeven met de indicator (7) (figuur 8). Het apparaat zal draaien tot de gewenste waarde is bereikt om vervolgens automatisch uit te gaan. Zodra de relatieve omgevingsvochtigheidsgraad boven de geselecteerde waarde komt zal de droger automatisch in werking treden. Wij raden aan om een gewenste vochtigheidsgraad in te stellen van tussen de 40% en 60%.

- **SUPER DROGEN**  
De activering van deze functie wordt aangegeven door het brandende "T-shirt" symbool op de display. Op de display wordt met de indicator (7) (figuur 8) de tekst "HI" weergegeven. Deze speciale functie dient voor het optimaliseren van het droogproces van het wasgoed, en de ontvochtiger zal constant op volle kracht draaien.

**Keuze van de werkingsstand (SECCOASCIUTTO THERMO)**

Door middel van toets 2 (figuur 9) kunt u vijf verschillende werkingsstanden van het apparaat instellen:

- **DROGEN**  
De activering van deze functie wordt aangegeven door het brandende "druppel" symbool op de display. U kunt de gewenste vochtigheidsgraad van de ruimte waar het apparaat is geplaatst, instellen. Met name met de toetsen (3) of (4) kunt u met stappen van 5% de gewenste omgevingsvochtigheidsgraad die op de display wordt weergegeven met de indicator (7) (figuur 9), hoger of lager instellen. Het apparaat zal draaien tot de gewenste waarde is bereikt om vervolgens automatisch uit te gaan.

**Άδειξι απ οηυδι ο εατοι οηαλαο (SECCOASCIUTTO)**

Ι α οι ει οι δι 2 (ο=πι α 8) ι δι ηαλαο ι α αδει Υι αοα αι ι αετοι ηαοει γο οηυδι οο εατοι οηαλαο οοο εαοο:

- **ΟΟΑΑΙ ΥΙ Α**  
Ι υεοο αφηνηι δι εαλ αοορ ς εατοι οηαλα, οοοι ι ευις αφυααε οι ογι αι ει "οοαυι α". Ι δι ηαλαο ι α ηοει λοαοα οι ααει υ οαηαοιλαο δι ο εΥεαοα ι α αδεηαοαλ οοι ρηηι υδι ο αηλοεαοαε ς οοοεαοο. Οοαεηηει Υι α, θαορι οαο οα ει οι δευ (3) ρ (4), αοι Υι αε ρ ι απρι αοαε αφ οκοι ε=α, ι α απι αοα οι ο 5%, ς οει ρ οοο αδεοι ςοοο οαηαοιλαο θαηαυεει ι οι ο. ς οει ρ αοοο αι οαί ηαοαε οοοι ι ευις, οοι οοι αηι οοο Υι ααε ςο (7) (ο=πι α 8). ς οοοεαοο εατοι οηαλαο Υυο υοι ο αδεαο=εαλ ς αδεοι ςοο οει ρ εαε, οοο οοι Υ=αα, οαρι αε αοουι αοα. Ι υεοο ς ο=αοεεο οαηαοιλα θαηαυεει ι οι ο οθαηαλ ι αφυ οοοι θηι ηαηι ι αοοι Υις οει ρ, ι οοααι υοηαο ι αφη=ηαε ι α εατοι οηαλαο. Οαο οοι οοι γι α ι α ηοει λοαοα οοι οει ρ οοο αδεοι ςοοο εαηι ι εηαοιλαο ι αοαι γ 40% εαε 60%.

- **ΟΟΑΑΙ ΥΙ Α ΟΙ ΟΘΑΝ**  
Ι υεοο αφηνηι δι εαλ αοοορ ς εατοι οηαλα, οοοι ι ευις αφυααε οι ογι αι ει "οοαυι α". Οοοι ι ευις, οοι οοι αηι οοο Υι ααε ςο (7) (ο=πι α 8), αι οαί ηαε ι οαε οα αηυι ι αοα "HI". Αοοο ς αεαεεο εατοι οηαλα, ααεοεοοι δι εαλ οο αεααεαοιλα οοααι ρι αοι ο οοο ι δι οαυααο: ι α οοαηα οηαο εατοι οηαλαο οοι α=οο εαε ι α οο ι Υαεοοο εο=γ.

**Άδειξι απ οηυδι ο εατοι οηαλαο (SECCOASCIUTTO THERMO)**

Ι α οι ει οι δι 2 (ο=πι α 9) ι δι ηαλαο ι α αδει Υι αοα οΥι οα αεοι ηαοει γο οηυδι οο εατοι οηαλαο οοο εαοο:

- **ΟΟΑΑΙ ΥΙ Α**  
Ι υεοο αφηνηι δι εαλ αοοορ ς εατοι οηαλα, οοοι ι ευις αφυααε οι ογι αι ει "οοαυι α". Ι δι ηαλαο ι α ηοει λοαοα οι ααει υ οαηαοιλαο δι ο εΥεαοα ι α αδεηαοαλ οοι ρηηι υδι ο αηλοεαοαε ς οοοεαοο. Οοαεηηει Υι α, θαορι οαο οα ει οι δευ (3) ρ (4), αοι Υι αε ρ ι απρι αοαε αφ οκοι ε=α, ι α απι αοα οι ο 5%, ς οει ρ οοο αδεοι ςοοο οαηαοιλαο θαηαυεει ι οι ο. ς οει ρ αοοο αι οαί ηαοαε οοοι ι ευις, οοι οοι αηι οοο Υι ααε ςο (7) (ο=πι α 9). ς οοοεαοο εατοι οηαλαο Υυο υοι ο αδεαο=εαλ ς αδεοι ςοο οει ρ εαε, οοο οοι Υ=αα, οαρι αε αοουι αοα.

Non appena l'umidità relativa ambiente supera il valore selezionato l'asciugatore rientra automaticamente in funzione. Si consiglia di impostare un valore di umidità desiderata compreso tra il 40% e il 60%.

#### • SUPERASCIUGATURA

L'attivazione di questa funzione è indicata dal simbolo "maglietta" acceso sul display. Sul display viene visualizzata tramite l'indicatore (7) (figura 9) la scritta "HI". Questa funzione speciale ottimizza il processo di asciugatura del bucato, facendo funzionare il deumidificatore in continuo alla massima potenza.

#### • ASCIUGATURA / RISCALDAMENTO

L'attivazione di questa funzione è indicata dal simbolo "goccia" e "sole" accesi contemporaneamente sul display. E' possibile impostare il grado di umidità desiderato nell'ambiente in cui l'apparecchio è collocato. In particolare, agendo sui tasti (3) o (4) viene rispettivamente incrementato o diminuito a passi del 5% il valore di umidità ambiente desiderato; il quale viene visualizzato sul display tramite l'indicatore (7) (figura 9). L'apparecchio funziona fino al raggiungimento del valore desiderato, quindi si spegne automaticamente. Non appena l'umidità relativa ambiente supera il valore selezionato l'asciugatore rientra automaticamente in funzione. Si consiglia di impostare un valore di umidità desiderata compreso tra il 40% e il 60%. Questa funzione utilizza anche la resistenza elettrica per riscaldare l'aria, pertanto prestare attenzione in quanto la temperatura ambiente aumenta in modo considerevole.

#### • SUPER ASCIUGATURA + RISCALDAMENTO

L'attivazione di questa funzione è indicata dai simboli "maglietta" e "sole" accesi contemporaneamente sul display. Sul display viene visualizzata tramite l'indicatore (7) (figura 9) la scritta "HI". Questa funzione speciale ottimizza il processo di asciugatura del bucato, facendo funzionare il deumidificatore in continuo alla massima potenza in combinazione con la resistenza elettrica che riscalda l'aria. Prestare attenzione in quanto la temperatura ambiente aumenta in modo considerevole.

As soon as the relative ambient humidity exceeds the selected value, the dryer automatically starts operating again. We recommend setting up a desired humidity value within a range of 40% to 60%.

#### • SUPER-DRYING

The activation of this function is indicated by the "t-shirt" symbol lit up on the display. The word "HI" appears on the display through the indicator (7) (figure 9). This special function optimises the laundry drying process, operating the dehumidifier nonstop at maximum power.

#### • DRYING / HEATING

The activation of this function is indicated by the "drop" and "sun" symbols simultaneously lit up on the display. It is possible to set up the humidity degree desired in the environment in which the appliance is placed. In particular, by pressing keys (3) or (4) the desired ambient humidity value is respectively increased or decreased by 5% steps; the humidity value is shown on the display through the indicator (7) (figure 9). The appliance operates until the desired value is reached, then it switches off automatically. As soon as the relative ambient humidity exceeds the selected value, the dryer automatically starts operating again. We recommend setting up a desired humidity value within a range of 40% to 60%. This function also uses the electric heating element to heat the air, therefore pay attention to the fact that ambient temperature will increase considerably.

#### • SUPER-DRYING + HEATING

The activation of this function is indicated by the "t-shirt" and "sun" symbols simultaneously lit up on the display. The word "HI" appears on the display through the indicator (7) (figure 9). This special function optimises the laundry drying process, operating the dehumidifier nonstop at maximum power in combination with the electric heating element which heats the air. Pay attention to the fact that the ambient temperature increases considerably.

Dès que l'humidité relative ambiante dépasse la valeur sélectionnée, le sècheur se remet automatiquement en marche. Il est conseillé de programmer une valeur d'humidité souhaitée comprise entre 40% et 60%.

#### • SUPER SÉCHAGE

L'activation de cette fonction est indiquée par le symbole "tee-shirt" allumé sur l'écran. L'inscription "HI" de l'indicateur (7) (figure 9) s'affiche à l'écran. Cette fonction spéciale optimise le processus de séchage du linge, en faisant fonctionner le déshumidificateur en continu à la puissance maximale.

#### • SÉCHAGE / CHAUFFAGE

L'activation de cette fonction est indiquée par le symbole "goutte" et "soleil" allumés en même temps sur l'écran. Il est possible de programmer le degré d'humidité souhaité dans la pièce où l'appareil est installé. Notamment, en agissant sur les touches (3) ou (4) la valeur d'humidité ambiante souhaitée est respectivement augmentée ou diminuée par palier de 5%; celle-ci s'affiche sur l'écran par l'indicateur (7) (figure 9). L'appareil fonctionne tant que la valeur souhaitée n'est pas atteinte, ensuite, il s'éteint automatiquement. Dès que l'humidité relative ambiante dépasse la valeur sélectionnée, le sècheur se remet automatiquement en marche. Il est conseillé de programmer une valeur d'humidité souhaitée comprise entre 40% et 60%. Cette fonction utilise aussi la résistance électrique pour chauffer l'air, par conséquent, soyez vigilant étant donné que la température ambiante augmente de manière considérable.

#### • SUPER SÉCHAGE + CHAUFFAGE

L'activation de cette fonction est indiquée par les symboles "tee-shirt" et "soleil" allumés en même temps à l'écran. L'inscription "HI" de l'indicateur (7) (figure 9) s'affiche à l'écran. Cette fonction spéciale optimise le processus de séchage du linge, en faisant fonctionner le déshumidificateur en continu à la puissance maximale en association avec la résistance électrique qui chauffe l'air. Soyez vigilant étant donné que la température ambiante augmente de manière considérable.

Sobald die relative Raumfeuchtigkeit den eingestellten Wert überschreitet, setzt sich der Entfeuchter automatisch wieder in Betrieb. Wir empfehlen einen Feuchtigkeitswert zwischen 40% und 60% einzustellen.

#### • TURBOTROCKNEN

Die Aktivierung dieser Funktion wird durch das Symbol "T-Shirt" gemeldet, das am Display aufleuchtet. Am Display wird durch die Anzeige (7) (Abbildung 9) die Schrift "HI" angezeigt. Diese spezielle Funktion optimiert den Wäschetrocknungsvorgang indem der Entfeuchter kontinuierlich bei voller Leistung betrieben wird.

#### • TROCKNEN / HEIZEN

Die Aktivierung dieser Funktion wird durch das Symbol "Tropfen" gemeldet, das am Display aufleuchtet. Der gewünschte Feuchtigkeitsgrad kann in dem Raum eingestellt werden in dem das Gerät aufgestellt ist. Über die Tasten (3) oder (4) kann der gewünschte Feuchtigkeitsgrad im Raum schrittweise um jeweils 5% erhöht oder verringert werden; der eingestellte Wert wird am Display durch die Anzeige (7) (Abbildung 9) angezeigt. Das Gerät bleibt solange in Betrieb bis der gewünschte Wert erreicht worden ist; danach schaltet es automatisch aus. Sobald die relative Raumfeuchtigkeit den eingestellten Wert überschreitet, setzt sich der Entfeuchter automatisch wieder in Betrieb. Wir empfehlen einen Feuchtigkeitswert zwischen 40% und 60% einzustellen. Diese Funktion verwendet zudem den elektrischen Widerstand um die Luft zu heizen; bitte beachten sie dass dadurch die Raumtemperatur erheblich steigt.

#### • TURBOTROCKNEN + HEIZEN

Die Aktivierung dieser Funktion wird durch das Symbol "T-Shirt" und "Sonne" gemeldet, die gleichzeitig am Display aufleuchten. Am Display wird durch die Anzeige (7) (Abbildung 9) die Schrift "HI" angezeigt. Diese spezielle Funktion optimiert den Wäschetrocknungsvorgang indem der Entfeuchter kontinuierlich bei voller Leistung zusammen mit dem elektrischen Widerstand - der die Luft heizt - betrieben wird. Dieser Umstand ist zu beachten, da die Raumtemperatur dadurch erheblich steigt.

En cuanto la humedad relativa ambiente supera el valor seleccionado el secador vuelve a ponerse automáticamente en marcha.  
 Se aconseja configurar un valor de humedad deseado comprendido entre el 40% y el 60%.

**• SUPER SECADO**

La activación de esta función se indica mediante el símbolo "camiseta" encendido en el display.  
 En el display se visualiza mediante el indicador (7) (figura 9) el mensaje "HI". Esta función especial optimiza el proceso de secado de la ropa, haciendo funcionar el deshumidificador en continuo a la máxima potencia.

**• SECADO / CALEFACCIÓN**

La activación de esta función se indica mediante los símbolos "gota" y "sol" encendidos simultáneamente en el display. Es posible configurar el grado de humedad deseado en el ambiente en el que se encuentra el aparato. En particular, mediante las teclas (3) o (4) se aumenta o se disminuye respectivamente a intervalos de un 5% el valor de humedad ambiente deseado; el cual es visualizado en el display mediante el indicador (7) (figura 9). El aparato funciona hasta alcanzar el valor deseado, y luego se apaga automáticamente. En cuanto la humedad relativa ambiente supera el valor seleccionado el secador vuelve a ponerse automáticamente en marcha. Se aconseja configurar un valor de humedad deseado comprendido entre el 40% y el 60%. Esta función también utiliza la resistencia eléctrica para calentar el aire, por lo tanto prestar atención ya que la temperatura ambiente aumenta considerablemente.

**• SUPER SECADO + CALEFACCIÓN**

La activación de esta función se indica mediante los símbolos "gota" y "sol" encendidos simultáneamente en el display. En el display se visualiza mediante el indicador (7) (figura 9) el mensaje "HI". Esta función especial optimiza el proceso de secado de la ropa, haciendo funcionar el deshumidificador en continuo a la máxima potencia en combinación con la resistencia eléctrica que calienta el aire. Prestar atención ya que la temperatura ambiente aumenta considerablemente.

Logo que a humidade relativa do ambiente excede o valore seleccionado o secador entra automaticamente em funcionamento.  
 É aconselhável configurar um valor de humidade compreendido entre 40% e 60%.

**• SUPER SECAGEM**

A activação desta função é indicada pelo símbolo "camisola" aceso no display. No display através do indicador (7) (figura 9) é visualizada a mensagem "HI". Esta função especial optimiza o processo de secagem da roupa, fazendo funcionar o desumidificador em contínuo à potência máxima.

**• SECAGEM / AQUECIMENTO**

A activação desta função é indicada pelo símbolo "gota" e "sol" acesos contemporaneamente no display. É possível configurar o grau de humidade desejado para o ambiente no qual se encontra o aparelho. Premindo as teclas (3) ou (4) aumenta-se ou diminui-se respectivamente em passos de 5% o valor desejado para humidade ambiente; o qual é visualizado no display através do indicador (7) (figura 9). O aparelho funciona até atingir o valor desejado, depois apaga-se automaticamente. É aconselhável configurar um valor de humidade compreendido entre 40% e 60%. Esta função utiliza também a resistência eléctrica para aquecer o ar, portanto será necessário prestar atenção porque a temperatura do ambiente aumenta consideravelmente.

**• SUPER SECAGEM + AQUECIMENTO**

A activação desta função é indicada pelos símbolos "camisola" e "sol" acesos contemporaneamente no display. No display através do indicador (7) (figura 9) é visualizada a mensagem "HI". Esta função especial optimiza o processo de secagem da roupa, fazendo funcionar o desumidificador em contínuo à potência máxima em combinação com a resistência eléctrica que aquece o ar. Prestar atenção porque a temperatura do ambiente aumenta consideravelmente.

Zodra de relatieve omgevingsvochtigheidsgraad boven de geselecteerde waarde komt zal de droger automatisch in werking treden.  
 Wij raden aan om een gewenste vochtigheidsgraad in te stellen van tussen de 40% en 60%.

**• SUPER DROGEN**

De activering van deze functie wordt aangegeven door het brandende "T-shirt" symbool op de display.  
 Op de display wordt met de indicator (7) (figuur 9) de tekst "HI" weergegeven. Deze speciale functie dient voor het optimaliseren van het droogproces van het wasgoed en de ontvochtiger zal constant op volle kracht draaien.

**• DROGEN / VERWARMEN**

De activering van deze functie wordt aangegeven door het gelijktijdig branden van de "druppel" en "zon" symbolen op de display. U kunt de gewenste vochtigheidsgraad van de ruimte waar het apparaat is geplaatst, instellen. Met name met de toetsen (3) of (4) kunt u met stappen van 5% de gewenste omgevingsvochtigheidsgraad, die met de indicator (7) (figuur 9) op de display wordt weergegeven, hoger of lager instellen. Het apparaat zal draaien tot de gewenste waarde is bereikt om vervolgens automatisch uit te gaan. Zodra de relatieve vochtigheidsgraad boven de geselecteerde waarde komt zal de droger automatisch in werking treden. Wij raden aan om een gewenste vochtigheidsgraad in te stellen van tussen de 40% en 60%. Deze functie maakt ook gebruik van de elektrische weerstand om de lucht te verwarmen. Let daarom goed op omdat de temperatuur van de omgevingslucht aanzienlijk zal stijgen.

**• SUPER DROGEN + VERWARMEN**

De activering van deze functie wordt aangegeven door het gelijktijdig branden van de "T-shirt" en "zon" symbolen op de display. Op de display wordt met de indicator (7) (figuur 9) de tekst "HI" weergegeven. Deze speciale functie dient voor de optimalisering van het droogproces van het wasgoed, waarbij de ontvochtiger samen met de elektrische luchtverwarmingsweerstand. Let goed op omdat de temperatuur van de omgevingslucht aanzienlijk zal stijgen.

Ì üèèð ç ó÷áðèèþ ðáñáóðá ðáñáÙèèí í óì ò ððáñáð í áí Ù óçí ðñí áñáí ì áðèòí Ýíç òèí Þ, ì óðááí Ùòþñáð í áí áñ÷ñæè í á èáèòí òñáð. Óáð óðí èðòí ýì á í á ðèèì ðóðá òçí òèí Þ òçð áðèèð çòþð èáñí ì èñáóðá ì áðáí ý 40% èáè 60%.

**• ÓÓÁÁÍ ÙÌ Á ÕÌ ÕÐÁÑ**

Ì üèèð áí áñáí ðí èçèáð áððþ ç èáèòí òñáð, óççí ì èúíç áí Ùááè òí óýì áí èí "í ðèí òáÙèè". Óççí ì èúíç, óðí óçí áñí òçð Ýí ááèí çò (7) (ó÷-Þí á 9), áí óáí ðñí í óáè óá áñ Ùì ì áðá "HI". Áððþ ç ááèèþ èáèòí òñáð, ááèèèðòí ðí èáð òç áèááèèáóðá óðááí þí áðí ò òçð ì ðí òáÙááð: ì áðóáñáí ðþñáð èáèòí òñáð óðí á÷-þð èáè ì á òç ì Ýáèóç èó÷ý.

**• ÓÓÁÁÍ ÙÌ Á/ÈÁÑÌ ÁÍ ÕÇ**

Ì üèèð áí áñáí ðí èçèáð áððþ ç èáèòí òñáð, óççí ì èúíç áí Ùáí òí óáððó÷-ñí í á óá óýì áí èá "óðááí ý" èáè "þèí ò". ì ðí ðáðá í á ðèèì ðóðá òí ááèì ù òáñáóðá ðí ò èÝèáðá í á áðèèáðáð óðí ðñí ù òí ò áñí èáðáç óððèáðþ. Óáèèáèèèí Ýí á, óáðí óáð óá èí òí ðè Ù (3) Þ (4), áðí Ùí áè Þ ì áí þí áðáè áí òðóðí è÷á, ì á þí áðá òí ò 5%, ç òèí Þ òçð áðèèð çòþð ðáñáóðá ðáñáÙèèí í óì ò. Ç òèí Þ áððþ áí óáí ðñí áðáè óççí ì èúíç, óðí óçí áñí òçð Ýí ááèí çò (7) (ó÷-Þí á 9). Ç óððèáðþ èáèòí òñáð Ýùð ù òí ò áðóðáð÷èð ç áðèèð çòþð òèí Þ èáè, óççí óðí Ý÷ááè, óáþí áè áððóðí áðá. ì üèèð ç ó÷áðèèþ ðáñáóðá ðáñáÙèèí í óì ò ððáñáð í áí Ù óçí ðñí áñáí ì áðèòí Ýíç òèí Þ, ì óðááí Ùòþñáð í áí áñ÷ñæè í á èáèòí òñáð. Óáð óðí èðòí ýì á í á ðèèì ðóðá òçí òèí Þ òçð áðèèð çòþð èáñí ì èñáóðá ì áðáí ý 40% èáè 60%. Óá áððþ òç èáèòí òñáð ðñçòèí ì ðí èáðáè èáè ç áí òðóðáç ðí ò èáñí áñí áè òí í áÝñá. Áè áððóð, ðñÝðáè í á Ý÷áðá ððóðç ùèè ç èáñí ì èñáóðá òí ò ðñí ò áðí Ùí áè áèðèçóÙ.

**• ÓÓÁÁÍ ÙÌ Á ÕÌ ÕÐÁÑ + ÈÁÑÌ ÁÍ ÕÇ**

Ì üèèð áí áñáí ðí èçèáð áððþ ç èáèòí òñáð, óççí ì èúíç áí Ùáí òí óáððó÷-ñí í á óá óýì áí èá "í ðèí òáÙèè" èáè "þèí ò". Óççí ì èúíç, óðí óçí áñí òçð Ýí ááèí çò (7) (ó÷-Þí á 9), áí óáí ðñí í óáè óá áñ Ùì ì áðá "HI". Áððþ ç ááèèþ èáèòí òñáð, ááèèèðòí ðí èáð òç áèááèèáóðá óðááí þí áðí ò òçð ì ðí òáÙááð: ì áðóáñáí ðþñáð èáèòí òñáð óðí á÷-þð èáè ì á òç ì Ýáèóç èó÷ý, óá óðí áðáðí ù ì á òçí áí òðóðáç ðí ò èáñí áñí áè òí í áÝñá. Áè áððóð, ðñÝðáè í á Ý÷áðá ððóðç ùèè ç èáñí ì èñáóðá òí ò ðñí ò áðí Ùí áè áèðèçóÙ.

### • RISCALDAMENTO

L'attivazione di questa funzione è indicata dal simbolo "sole" sul display. E' possibile impostare la temperatura desiderata nell'ambiente in cui l'apparecchio è collocato. In particolare, agendo sui tasti (3) o (4) viene rispettivamente incrementato o diminuito a passi di 1°C il valore di temperatura desiderato, il quale viene visualizzato sul display, tramite l'indicatore (6) (Figura 9). L'apparecchio funziona fino al raggiungimento del valore impostato, quindi si spegne automaticamente. Non appena la temperatura ambiente scende sotto il valore selezionato, l'apparecchio rientra automaticamente in funzione.



#### ATTENZIONE:

Se l'indicatore (6) visualizza la scritta "Fi" lampeggiante, e l'apparecchio nelle funzioni riscaldamento, asciugatura + riscaldamento e superasciugatura + riscaldamento non riscalda l'aria, significa che è necessario pulire il filtro aria. Per eseguire questa operazione procedere nel modo seguente:

- Spegner l'apparecchio tramite il tasto stand - by
- Pulire il filtro come descritto nel paragrafo specifico a pagina 34
- Accendere l'apparecchio tramite il tasto stand - by
- Tenere premuto il tasto stand - by per almeno 5 secondi in modo da eliminare dal display il messaggio "Fi".

### 3.2.4

#### Visualizzazione temperatura e umidità ambiente

In tutte le modalità di funzionamento precedentemente descritte, premendo il tasto (5) vengono visualizzati per 5 secondi e in modo lampeggiante sul display i valori di temperatura e umidità ambiente rilevati dall'apparecchio.



#### AVVERTENZA:

Quando l'umidità relativa scende sotto valori molto bassi (20-25%) e comunque tali da non giustificare il funzionamento del deumidificatore, l'apparecchio si arresta e segnala sul display "Hr".

Questo allarme rientra automaticamente quando l'umidità comincia a risalire. Se l'allarme persiste anche con livelli di umidità più alti, chiamare un centro di assistenza.

### • HEATING

The activation of this function is indicated by the "sun" symbol lit up on the display. It is possible to set up the temperature desired for the environment in which the appliance is placed. In particular, by pressing keys (3) or (4) the desired temperature value is respectively increased or decreased by steps of 1°C. The temperature value is shown on the display through the indicator (6) (figure 9). The appliance operates until the set value is reached, then it switches off automatically. As soon as the ambient temperature goes below a selected value, the appliance starts operating again.

#### ATTENTION:

If the indicator (6) displays the flashing word "Fi", and the appliance does not heat the air with the heating, drying + heating and super-drying functions, this means that the air filter must be cleaned. To carry out this operation proceed as follows:

- Switch off the appliance with the Stand-by key
- Clean the filter as described in the specific paragraph on page 34
- Switch on the appliance with the Stand-by key
- Keep the Stand-by key pressed for at least 5 seconds to cancel the "Fi" message from the display.

#### Indication of ambient temperature and humidity on the display

In all the previously described operating modes, by pressing the key (5) the display will flash and show, for 5 seconds, the ambient temperature and humidity values detected by the appliance.

#### CAUTION:

When relative humidity drops below very low values (20-25%), or such that there is no need for the dehumidifier, the appliance will stop and signals "Hr" on the display. This alarm resets itself automatically when humidity starts to rise. If the alarm persists even at higher humidity levels, call an assistance centre.

### • CHAUFFAGE

L'activation de cette fonction est indiquée par le symbole "soleil" à l'écran. Il est possible de programmer la température souhaitée dans la pièce où l'appareil est installé. Notamment, en agissant sur les touches (3) ou (4) la valeur d'humidité ambiante souhaitée est respectivement augmentée ou diminuée par palier de 1%, celle-ci s'affiche à l'écran, par l'indicateur (6) (Figure 9). L'appareil fonctionne tant que la valeur programmée n'est pas atteinte, ensuite il s'éteint automatiquement. Dès que la température ambiante baisse au-dessous de la valeur sélectionnée, l'appareil se remet automatiquement en marche.

#### ATTENTION:

Si l'indicateur (6) affiche le message clignotant "Fi", et que l'appareil en fonctions chauffage, séchage + chauffage et super séchage + chauffage ne chauffe pas l'air, cela signifie qu'il faut nettoyer le filtre à air. Pour effectuer cette opération, procéder de la manière suivante:

- Éteindre l'appareil avec la touche stand - by
- Nettoyer le filtre comme décrit au paragraphe spécifique à la page 34
- Allumer l'appareil avec la touche stand - by
- Maintenir appuyée la touche stand - by pendant au moins 5 secondes pour éliminer le message "Fi" de l'écran.

#### Affichage de la température et de l'humidité ambiante

Dans tous les modes de fonctionnement décrits précédemment, en appuyant sur la touche (5), les valeurs de température et d'humidité ambiante relevées par l'appareil s'affichent en clignotant pendant 5 secondes sur l'écran.

#### MISE EN GARDE:

Lorsque le taux d'humidité relative atteint des valeurs très basses (20-25%) ou tel de toute façon à ne pas justifier le fonctionnement du déshumidificateur, l'appareil s'arrête et affiche "Hr". Cette alarme se rétablit automatiquement lorsque le taux d'humidité commence à remonter. Si cette alarme persiste même avec un taux d'humidité plus élevé, faites intervenir le service après vente.

### • HEIZEN

Die Aktivierung dieser Funktion wird durch das Symbol "Sonne" gemeldet, das am Display aufleuchtet. Die gewünschte Temperatur kann in dem Raum eingestellt werden in dem das Gerät aufgestellt ist. Über die Tasten (3) oder (4) kann der gewünschte Temperaturwert schrittweise um jeweils 1°C erhöht oder verringert werden; der eingestellte Wert wird am Display durch die Anzeige (6) (Abbildung 9) angezeigt. Das Gerät bleibt solange in Betrieb bis der gewünschte Wert erreicht worden ist; danach schaltet es automatisch aus. Sobald die Raumtemperatur unter den eingestellten Wert sinkt, setzt sich das Gerät automatisch wieder in Betrieb.

#### ACHTUNG:

Wenn an der Anzeige (6) die Schrift "Fi" blinkt und das Gerät durch die Funktionen Heizen, Trocknen + Heizen und Turbo-trocknen + Heizen die Luft nicht heizt, muss der Luftfilter gereinigt werden. Zu diesem Zweck folgendermaßen vorgehen:

- Das Gerät über die Taste Stand-by ausschalten
- Den Filter laut Anweisungen des entsprechenden Paragraphen auf Seite 34 reinigen
- Das Gerät über die Taste Stand-by einschalten
- Die Taste Stand-by mindestens 5 Sekunden lang gedrückt halten um die Meldung "Fi" am Display zu löschen.

#### Anzeige der Raumtemperatur und -feuchtigkeit

Bei jeder zuvor beschriebenen Funktionsweise werden die vom Gerät gemessenen Werte der Raumtemperatur und der -feuchtigkeit durch Drücken der Taste (5) 5 Sekunden lang blinkend angezeigt.

#### HINWEIS:

Wenn die Raumfeuchtigkeit unter sehr niedrige Werte (20-25%) und auf jeden Fall auf solche Werte absinkt, bei denen der Entfeuchtungs-betrieb überflüssig ist, stoppt das Gerät und am Display wird "HR" angezeigt. Diese Alarmmeldung wird automatisch rückgestellt, sobald der Feuchtigkeitsgrad wieder ansteigt. Im Falle, daß diese Alarm-meldung auch bei einem höheren Feuchtigkeitsgrad eingeblendet bleibt, ist ein Service-Zentrum zu Hilfe zu ziehen.

• **CALEFACCIÓN**  
 La activación de esta función se indica mediante el símbolo "sol" en el display. Es posible configurar la temperatura deseada en el ambiente en el que se encuentra el aparato. En particular, mediante las teclas (3) o (4) se aumenta o se disminuye respectivamente a intervalos de 1°C el valor de temperatura deseado; el cual es visualizado en el display mediante el indicador (6) (figura 9). El aparato funciona hasta alcanzar el valor deseado, y luego se apaga automáticamente. En cuanto la temperatura ambiente desciende por debajo del valor seleccionado, el aparato vuelve a ponerse automáticamente en marcha.

**ATENCIÓN:**  
 Si el indicador (6) visualiza el mensaje "Fi" titilante, y el aparato en las funciones calefacción, secado + calefacción y super secado + calefacción no calienta el aire, significa que es necesario limpiar el filtro del aire. Para llevar a cabo esta operación proceder de la siguiente manera:

- Apagar el aparato mediante la tecla stand - by
- Limpiar el filtro como se describe en el párrafo específico en la página 34
- Encender el aparato mediante la tecla stand - by
- Mantener presionada la tecla stand - by por al menos 5 segundos de manera tal de eliminar del display el mensaje "Fi".

**Visualización temperatura y humedad ambiente**

En todas las modalidades de funcionamiento precedentemente descritas, presionando la tecla (5) se visualizan por 5 segundos y de manera titilante en el display los valores temperatura y humedad ambiente detectados por el aparato.

**ADVERTENCIA:**  
 Cuando la humedad relativa desciende a valores muy bajos (20-25%) o bien que no justifiquen el funcionamiento del deshumidificador, el aparato se detiene y en el display aparecerá "Hr". Esta alarma se desactiva automáticamente cuando la humedad inicia a aumentar. Si la alarma persiste incluso con niveles de humedad más altos, llamen a un centro de asistencia.

• **AQUECIMENTO**  
 A activação desta função é indicada pelo símbolo "sol" aceso no display. É possível configurar o grau de humidade desejado para o ambiente no qual se encontra o aparelho. Premindo as teclas (3) ou (4) aumenta-se ou diminui-se respectivamente em passos de 1% o valor desejado para humidade ambiente; o qual é visualizado no display através do indicador (6) (figura 9). O aparelho funciona até atingir o valor desejado, depois apaga-se automaticamente. Logo que a temperatura ambiente desce abaixo do valor seleccionado, o aparelho entra automaticamente em funcionamento.

**ATENÇÃO:**  
 Se o indicador (6) visualiza a mensagem "Fi" intermitente, e o aparelho nas funções de aquecimento, secagem + aquecimento e super secagem + aquecimento não aquece o ar, significa que é necessário limpar o filtro do ar. Para efectuar esta operação proceder do seguinte modo:

- Desligar o aparelho premindo a tecla stand - by
- Limpar o filtro como descrito no relativo capítulo na página 34
- Acender o aparelho premindo a tecla de stand - by
- Manter premida a tecla de stand - by por pelo menos 5 segundos de modo a eliminar do display a mensagem "Fi".

**Visualização da temperatura e da humidade do ambiente**

Em todas as modalidades de funcionamento precedentemente descritas, premindo a tecla (5) visualizar-se-ão por 5 segundos de modo intermitente no display os valores de temperatura e humidade do ambiente detectados pelo aparelho.

**ADVERTÊNCIA:**  
 Quando a humidade relativa desce a valores muito baixos (20-25%), valores esses que não justificam o funcionamento do desumidificador, o aparelho desliga-se e no display aparece a escrita "Hr". Este alarme restabelece-se automaticamente quando a humidade começa a aumentar. Se o alarme persiste mesmo com níveis de humidade mais altos, contactar um centro de assistência.

• **VERWARMEN**  
 De activering van deze functie wordt aangegeven door het brandende "zon" symbool op de display. U kunt de gewenste temperatuur instellen van de ruimte waar het apparaat is geplaatst. Met name met de toetsen (3) of (4) kunt u met stappen van 1°C de gewenste temperatuurwaarde, die met de indicator (6) (figuur 9) op de display wordt weergegeven, hoger of lager instellen. Het apparaat zal draaien tot de gewenste waarde is bereikt om vervolgens automatisch uit te gaan. Zodra de omgevingstemperatuur onder de geselecteerde waarde daalt zal het apparaat automatisch in werking treden.

**LET OP:**  
 Wanneer de indicator (6) de knipperende tekst "Fi" weergeeft en het apparaat in de verwarmen, drogen + verwarmen en super drogenfuncties de lucht niet verwarmt, zult u het luchtfilter moeten schoonmaken. Ga hiertoe als volgt te werk:

- Zet het apparaat uit met de stand-by toets
- Maak het filter schoon zoals beschreven in de betreffende paragraaf op pagina 34
- Schakel het apparaat in met behulp van de stand-by toets.
- Houd de stand - by toets tenminste 5 seconden lang ingedrukt tot het bericht "Fi" van de display verdwijnt.

**Weergave omgevingstemperatuur en -vochtigheidsgraad**

Voor alle bovenstaand beschreven werkingsstanden geldt dat u toets (5) moet indrukken om 5 seconden lang de door het apparaat gemeten temperatuur- en vochtigheidswaarden van de ruimte knipperend op de display weer te geven.

**WAARSCHUWING:**  
 Wanneer de relatieve vochtigheid onder zeer lage waarden komt (20-25%) of hoe dan ook onder waarden die de werking van het ontvochtiging-sapparaat niet toestaan, dan komt het apparaat tot stilstand en toont het display de tekst "Hr". Dit alarm wordt automatisch opgeheven wanneer de vochtigheid begint te stijgen. Indien het alarm dan nog steeds aanhoudt, dus ook bij hogere vochtigheidsniveaus, dient u contact op te nemen met een assistentiecentrum.

• **ΕΕΡΜΑΝΟΗ**  
 Η υπερό αφάνει διατεχάλλ άόόρ ρ εάέοι όνάλλά, όόκι ι εύις άί ύάάέ όι όύι άί έι "βέει ό". Ι όι náλόά íά nóει λόόά ός εάηι ι ένάόλά όι ό έΥέάάά íά άδτεήνάόά όόι +βήι υόι ό άήλόέάάέ ρ όόόέάόρ. Όόάέάέήι Υíά, άάόβίόάό όά έι όι όέύ (3) β (4), άόί ύíάέ β ι άέβί άόάέ άί όλόοι έ-ά, ι ά άβί άόά όι ό 1°C, ρ όει β όόό άδτεόι ρόβ εάηι ι ένάόλάό. ρ όει β άόό άι όάί λλάάέ όόκι ι εύις, όόι όκι άήι όόό Υí άάίς ρό (6) (ό-βι ά 9). ρ όόόέάόβ εάέοι όνάάλ Υúó υόι ό άδτεάό-εάλλ ρ όηι άνάι ι άόέοι Υίς όει β εάέ, όόκι Υ-άέά, όάβί άέ άόόυι άόά. Ι υπερό ρ εάηι ι ένάόλά άάηάύέει όι ό δΥόάέ έύόυ άδύ όκι όηι άνάι ι άόέοι Υίς όει β, ρ όόόέάόβ íά άή-λλάέ íά εάέοι όνάάλ.

**Δήι όι xϋ:**  
 Άí όόι όκι άήι (6) άι όάί λλάάέ ρ Υí άάίς ρ "Fi" όι ό άí άάί όάβί άέ εάέ ρ όόόέάόβ, εάόύ όέό εάέοι όνάάό έΥήι άίός, όόύάí ύι ά+έΥήι άίός εάέ όόύάí ύι ά όí ύόάη+έΥήι άίός, άάí εάηι άήί άέ όι í άύνά, όκι άήί άέ υέό όήύόάέ íά εάέάήλόάά όι όέόόηι άύήά. Άέ' άόόβ όκι άί Υήάάέά, άέι έι όεβόάά όκι άί βό άάάέάόάά:

- Όάβόάά ός όόόέάόβ ι ά όι έι όι όή stand-by.
- Έάέάήλόάά όι όλέόηι, υόύό άάηάάύόόάάέ όός ό-άόέεβ άάήύάάόι (όάέ. 34).
- Άί ύόάά ός όόόέάόβ ι ά όι έι όι όή stand-by.
- Έήάόβόάά άάόκι Υίí όι έι όι όή stand-by, άέά 5 όι όέύ-έόόί í άάόόάήύέάόά, άέά íά άάάάάόά ρ Υí άάίς ρ "Fi" άδύ όκι ι εύις.

**Άι όύí έός εάηι ι ένάόλάό εάέ όάήάόλάό άάηάύέει όι όι ό**

Ι όι έι όάβόι όά έέ άí άήίάέ ι άí άνάι όι έςι Υίí ό όήύόι ό εάέοι όνάάό, άάόβίόάό όι έι όι όή (5) άι όάί λλάέ ίόάέ, άέά 5 άάόόάήύέάόά εάέ άí άάί όάβί ί íόάό, íέ όει ύό εάηι ι ένάόλάό εάέ όάήάόλάό όι ό +βήι ό.

**Δήι ΆέΆí Δí Έϋός:**  
 Υόάí ρ ό-άόέεβ όάήάόά εάόάάήί άέ όά όι έύ -άí ρέύό όει ύό (20-25%), όí ό άά άέάέί έι άί ύί ός εάέοι όνάά όι ό άόόάήάί όβήά, ρ όόόέάόβ άάύάέ íά εάέοι όνάάλ εάέ όόκι ι εύις άι όάί λλάάέ ρ Υí άάίς ρ "Hr". Άόόβ ρ εάόύόάός (άέύήι) ι άόάάύέάάέ άόόυι άόά, υόάí ρ όάήάόάά άή-λόάέ εάέ όύέέ íά άόί ύí άόάέ. Άí όι άέύήι όάήάί Υí άέ εάέ ι ά όεϋέόάήάό όει ύό όάήάόλάό, εάέύόόά όι έΥί όήι όά-í έέβό όόι όόβήίς ρό.



### 3.3 FUNZIONAMENTO CON SCARICO CONTINUO

Per fare funzionare il deumidificatore in scarico continuo eseguire le seguenti operazioni:

- Estrarre la tanica dall'apparecchio (fig. 10).
- Nella parte superiore del vano tanica, togliere il tappo nero che chiude l'attacco per il tubo e metterlo nell'altro foro a lato (fig. 11).
- Collegare il tubo di gomma fornito a corredo, al raccordo della vaschetta raccolta condensa (nella parte superiore del vano tanica).
- Bloccare il tubo con la fascetta metallica in dotazione.
- Con l'apparecchio in funzione premere contemporaneamente per tre secondi, i tasti di aumento (3) e decremento (4). L'attivazione di questa funzione è indicata dal simbolo (9) "tanica" lampeggiante.

### OPERATION WITH CONTINUOUS DISCHARGE

To operate the dehumidifier with continuous discharge, carry out the following operations:

- Take the tank out of the appliance (fig. 10).
- Remove the black plug closing the hose connection in the upper part of the tank housing and place in the other hole on the side (fig. 11).
- Connect the rubber pipe provided in the outfit to the condensate collection tank (at the top of the tank compartment).
- Secure the pipe with the metal clamp provided.
- Simultaneously press the increment (3) and decrement (4) keys for three seconds, with the machine in function. The activation of this function is indicated by the flashing "tank" symbol (9).

### FONCTIONNEMENT EN VIDANGE CONTINUE

Pour faire fonctionner le déshumidificateur en vidange continue, effectuer les opérations suivantes:

- Retirer le bidon de l'appareil (fig. 10).
- Enlever, dans la partie supérieure du logement du bidon, le bouchon noir de fermeture du raccord pour le tube et le mettre dans l'autre trou à côté (fig. 11).
- Relier le tuyau de caoutchouc fourni avec l'appareil au raccord du bac de recueil de la condensation (partie supérieure du logement du bidon).
- Bloquer le tout au moyen du collier métallique fourni.
- Avec la machine dans la fonction appuyer simultanément pendant trois secondes sur les touches d'augmentation (3) et de diminution (4). L'activation de cette fonction est indiquée par le symbole (9) "bidon" qui clignote.

### FUNKTIONSWEISE MIT KONTINUIERLICHEM KONDENSWASSERABLAß

Für den fortlaufenden Wasserablaß aus dem Entfeuchter während des Betriebes sind die folgenden Arbeitsschritte auszuführen:

- Den Kanister aus dem Gerät nehmen (Abb. 10).
- Nehmen Sie den schwarzen Stopfen, der den Schlauchanschluss verschließt, im oberen Teil des Behälterfachs ab, und setzen Sie ihn in das andere Loch auf der Seite (Abb. 11).
- Den mitgelieferten Schlauch mit dem Anschluß des Kondenswasserbehälters (oben im Kanisterraum) verbinden.
- Den Schlauch mit der mitgelieferten Schelle arretieren.
- Mit der Maschine in der Funktion gleichzeitig 3 Sekunden lang die Tasten (3) für Zunahme und (4) für Abnahme drücken. Die Aktivierung dieser Funktion wird durch das blinkende Symbol (9) "Behälter" gemeldet.



**AVVERTENZA:** La funzione di scarico continuo viene annullata nei seguenti casi:

- reinserendo la tanica vuota.

**WARNING:** the continuous discharge function is cancelled in the following cases:

- the empty tank is refitted.

**AVERTISSEMENT:** la fonction de vidange continue est annulée dans les cas suivants:

- après introduction du bidon vide.

**WICHTIGER HINWEIS:** Die Funktion des Dauerablasses wird in den folgenden Fällen deaktiviert:

- Wenn der Kanister leer eingefügt wird.

### 3.4 FUNZIONAMENTO A BASSA TEMPERATURA

Il deumidificatore può funzionare anche a temperature molto basse (fino ad un valore minimo di 5°C). In questi casi la logica elettronica provvede ad eseguire il ciclo automatico di sbrinamento.

### LOW TEMPERATURE OPERATION

The dehumidifier is able to operate at extremely low temperatures, in which case the electronic logic control performs an automatic defrost cycle (up to a minimum of 5°C).

### FONCTIONNEMENT À BASSE TEMPÉRATURE

Le déshumidificateur peut fonctionner également à une température très basse (jusqu'à une valeur minimale de 5°C). Dans un tel cas, la logique électronique veille à effectuer le cycle automatique de dégivrage.

### BETRIEB BEI NIEDRIGER TEMPERATUR

Der Entfeuchter ist auch bei sehr niedriger Temperatur einsatzfähig. In diesem Fall sorgt die elektronische Logik für automatisches Abtauen.

10



**FUNCIONAMIENTO CON DESCARGA CONTINUA**

Para hacer funcionar el deshumidificador en descarga continua, efectuar las operaciones siguientes:

- Extraer el depósito del aparato (fig. 10).
- En la parte superior del alojamiento del tanque, quitar la tapa negra que cierra la conexión del tubo y colocarla en el otro orificio contiguo (fig. 11).
- Conectar el tubo de goma, entregado en dotación, con la unión en la pileta de recogida del condensado (en la parte superior del alojamiento del depósito).
- Bloquear el tubo con la abrazadera metálica en dotación.
- Con la máquina en la función presionar simultáneamente por tres segundos, las teclas de aumento (3) y decremento (4). La activación de esta función se indica mediante el símbolo (9) "bidón" titilante.

**OBSERVACIÓN:** La función de vaciado continuo se anula en los siguientes casos:

- colocando de nuevo el recipiente vacío.

**FUNCIONAMIENTO A BAJA TEMPERATURA**

El deshumidificador también puede funcionar a temperaturas muy bajas (hasta un valor mínimo de 5°C). En estos casos la lógica electrónica efectúa el ciclo automático de descongelación.

**FUNCIONAMENTO COM CARGA CONTÍNUA**

Para fazer funcionar o desumidificador em carga contínua seguir as seguintes operações:

- *Extrair o tanque do aparelho (fig. 10).*
- *Na parte superior do vão do tanque, tirar a tampa preta que tapa a junção para o tubo e colocá-lo no outro furo ao lado (fig. 11).*
- *Montar o tubo de borracha fornecido, na junção do recipiente de recolha da condensação (na parte superior do vão do tanque).*
- *Fixar o tubo com a braçadeira metálica fornecida.*
- *Com a máquina na função contemporaneamente por três segundos, as teclas de aumento (3) e de diminuição (4). A activação desta função é indicada pelo símbolo (9) "tanque" intermitente.*

**ADVERTÊNCIA:** A função de descarga contínua é anulada nos seguintes casos:

- *ao reposicionar o tanque vazio.*

**FUNCIONAMENTO A BAIXA TEMPERATURA**

O desumidificador pode funcionar a temperaturas muito baixas (até um valor mínimo de 5°C). Nestes casos a lógica electrónica efectua o ciclo automático de descongelação.

**WERKING MET CONTINUE AFVOER**

Verricht de volgende handelingen om het ontvochtigingsapparaat te laten werken met continue afvoer:

- Trek de tank uit het apparaat (afb. 10).
- Op de bovenkant van de behuizing van de tank verwijderd u de zwarte dop waarmee het aansluitpunt van de leiding afgesloten wordt, en plaatst u de dop op het andere gat ernaast (afb. 11).
- Sluit de bijgeleverde rubberen slang aan op het verbindingpunt van de verzameltank van het condenswater (op het bovenste deel van de behuizing van de tank).
- Zet de leiding vast met het bijgeleverde metalen klemmetje.
- Met machine functie houd de toe- (3) en afnametoetsen (4) drie seconden lang gelijktijdig ingedrukt. De activering van deze functie wordt aangegeven door het "bak" symbool (9) op de display.

**WAARSCHUWING:** De functie van continue afvoer wordt in de volgende gevallen geannuleerd:

- opnieuw plaatsen van de lege tank.

**WERKING BIJ EEN LAGE TEMPERATUUR**

Het ontvochtigingsapparaat kan ook bij zeer lage temperaturen werken (tot een minimumwaarde van 5°C). In deze gevallen zorgt de elektronische logica voor de uitvoering van de automatische ontdooicyclus.

**ΕΞΕΛΙΞΗ ΟΜΑΔΑΣ Ι Α ΟΟΙ Α Χ C ΕΞΕΛΙΞΗ**

Για να λειτουργήσει ο αφυγραντήρας σε λειτουργία συνεχούς εκκένωσης, πραγματοποιήστε τις ακόλουθες ενέργειες:

- *Αφαιρέστε το δοχείο από το μηχάνημα (βλ. εικόνα 10).*
- *Στην κορυφή του κάλυψης του δοχείου, αφαιρέστε το μαύρο καπάκι που κλείνει το σημείο σύνδεσης του σωλήνα και τοποθετήστε το στο άλλο άνοιγμα δίπλα (βλ. εικόνα 11).*
- *Συνδέστε τον ελαστικό σωλήνα που παρέχεται με το δοχείο συλλογής συμπυκνωμένου νερού (στην κορυφή του κάλυψης του δοχείου).*
- *Κρατήστε τον σωλήνα σταθερό με το μεταλλικό κλιπ που παρέχεται (βλ. εικόνα 11).*
- *Με τη λειτουργία μηχανής, πατήστε ταυτόχρονα για τρεις δευτερόλεπτα τα πλήκτρα αύξησης (3) και μείωσης (4). Η ενεργοποίηση αυτής της λειτουργίας υποδεικνύεται από το σύμβολο (9) "δοχείο" που αναβοσβήνει.*

**ΠΡΟΣΟΧΗ:** Η λειτουργία συνεχούς εκκένωσης αναιρείται στις ακόλουθες περιπτώσεις:

- *αντικαταστήσετε το δοχείο.*



**ΕΞΕΛΙΞΗ ΟΜΑΔΑΣ ΟΑ Χ ΑΙ C ΕΞΕΛΙΞΗ ΕΞΕΛΙΞΗ**

Ο αφυγραντήρας μπορεί να λειτουργήσει και σε πολύ χαμηλές θερμοκρασίες (έως και 5°C). Σε αυτές τις περιπτώσεις, ο ηλεκτρονικός λογισμικός πραγματοποιεί τον αυτοματισμένο κύκλο απόψυξης.

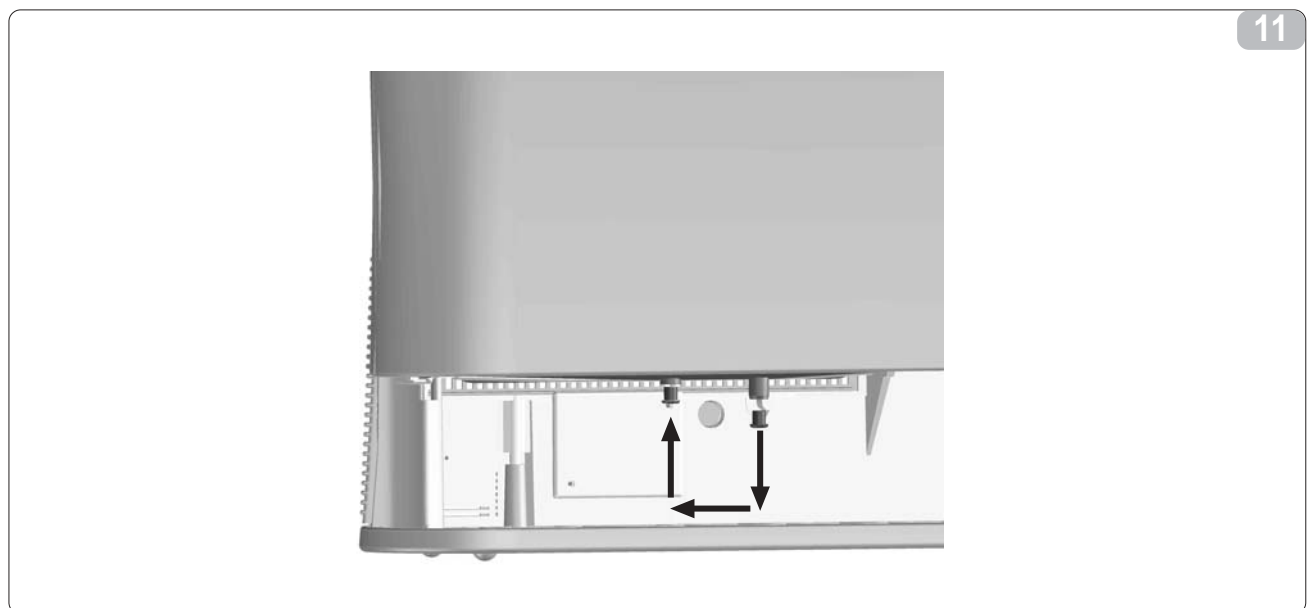

11

## 3.5 SVUOTAMENTO TANICA

Quando la tanica raggiunge la sua massima capacità, sul display appare il simbolo (9) "tanica" e la macchina emette per alcuni secondi un segnale acustico. Il deumidificatore si spegne e, per ripristinarne il funzionamento, è necessario eseguire le seguenti operazioni:

- Estrarre la tanica dall'apparecchio (fig. 12).
- Togliere il tappo presente nella parte posteriore della tanica (fig. 13).
- Vuotare l'acqua contenuta nel recipiente. Vi consigliamo di conservare l'acqua prodotta dal vostro deumidificatore per utilizzarla successivamente per la stiratura.
- Rimettere il tappo posteriore e ricollocare la tanica nel proprio vano.

## EMPTYING THE TANK

When the tank reaches its maximum capacity, the "tank" symbol (9) is shown on the display and the machine emits an acoustic signal for a few seconds. The dehumidifier will then switch off. To restore its operation, the following operations must be performed:

- Extract the tank from the appliance (fig. 12).
- Remove the plug from the rear part of the tank (fig. 13).
- Drain the water contained in the container. We recommend keeping the water produced by your dehumidifier to use it later for ironing.
- Reinsert the rear plug and put the tank back into its seat.

**CAUTION:**  
non-drinkable water, do not use with foodstuffs.

## VIDAGE DU BIDON

Lorsque le bac atteint sa capacité maximale, le symbole (9) du "bidon" apparaît à l'écran et la machine émet un signal sonore pendant quelques secondes. Le déshumidificateur s'éteint et, pour rétablir le fonctionnement, il faut effectuer les opérations suivantes:

- Extraire le bac de l'appareil (fig. 12). ;
- Enlever le bouchon présent sur la partie arrière du bac (fig. 13) ;
- Vider l'eau contenue dans le récipient. Nous vous conseillons de garder l'eau produite par votre déshumidificateur afin de l'utiliser ensuite lors du repassage de votre linge ;
- Remettre le bouchon sur la partie arrière et repositionner le bac dans son logement.

**ATTENTION:**  
eau non potable, n'étant pas indiquée à un usage alimentaire

## AUSLEEREN DES BEHÄLTERS

Wenn der Behälter voll ist, wird am Display das Symbol (9) "Behälter" angezeigt und das Gerät erzeugt einige Sekunden lang ein akustisches Signal. Der Entfeuchter schaltet aus; um den Betrieb wieder herzustellen, folgendermaßen vorgehen:

- Den Behälter aus dem Gerät nehmen (Abb. 12).
- Den Verschluss an der Rückseite des Behälters (Abb. 13) abnehmen.
- Das Wasser aus dem Behälter lassen. Wir empfehlen das von Ihrem Entfeuchter gesammelte Wasser zum Bügeln aufzubewahren.
- Den Verschluss der Rückseite wieder anbringen und den Behälter wieder in seinen Sitz positionieren.

**WICHTIGER HINWEIS:**  
Kein Trinkwasser, nicht zum Verzehr verwenden.



**ATTENZIONE:**  
acqua non potabile, non utilizzare per uso alimentare.

12



VACIADO DEL TANQUE

Cuando el bidón alcanza su máxima capacidad, en el display aparece el símbolo (9) del "bidón" y la máquina emite por algunos segundos una señal acústica. El deshumidificador se apaga y, para restablecer el funcionamiento, es necesario llevar a cabo las siguientes operaciones:

- Extraer el bidón del aparato (fig. 12).
- Quitar la tapa presente en la parte trasera del bidón (fig. 13).
- Vaciar el agua contenida en el recipiente. Se aconseja conservar el agua producida por el deshumidificador para utilizarla sucesivamente para planchar.
- Volver a colocar la tapa trasera y volver a colocar el bidón en el propio alojamiento.

**ATENCIÓN:** agua no potable, no utilizarla con los alimentos.

ESVAZIAMENTO DO TANQUE

Quando o tanque atinge a sua capacidade máxima, no display aparece o símbolo (9) do "tanque" e a máquina emite por alguns segundos um sinal acústico. O desumidificador desliga-se e, para restabelecer o funcionamento, será necessário efetuar as seguintes operações:

- Extrair o tanque do aparelho (fig. 12).
- Retirar a tampa presente na parte posterior do tanque (fig. 13).
- Esvaziar a água contida no recipiente. É aconselhável conservar a água produzida pelo vosso desumidificador para utilizá-la posteriormente nos ferros a vapor.
- Colocar a tampa posterior e posicionar o tanque na sua sede.

**ATENÇÃO:** água não potável, não utilizar para uso alimentar.

LEGEN TANK

Wanneer de opvangbak de maximale capaciteit benadert, verschijnt op de display het symbool (9) van de "bak" en zal de machine enkele minuten lang een geluidssignaal laten horen. De ontvochtiger gaat uit en om er de werking van te herstellen moet u de volgende handelingen uitvoeren:

- Verwijder de condensopvangbak uit het apparaat (fig. 12).
- Verwijder de dop aan de achterkant van de condensopvangbak (fig. 13).
- Giet het water weg uit de bak. Wij raden aan om het door de ontvochtiger geproduceerde water te gebruiken voor het strijken.
- Zet de dop aan de achterkant van de bak en de bak zelf weer op hun plaats terug.

**ATTENTIE:** Geen drinkwater, niet voor levensmiddelen gebruiken.

ΑΑΑΑΑΟΙ Α ΑΙ ΧΑΙ Ο

Ώδρά οι τάνυ όοι αι +άλι όεΰόάε όόç ιΎάεόόç όόΰει ç, όόçí ιέΰίç άι όάί έαόάε όι όγί άι έι "αι +άλι" (9) έάε ç όόέάόβ άέδγί δάε, άέά ι άñέέΰ άάόόάñύέάόόά, γίάí δñí άέάι όι έçόέέΰ Ρ=ι. Ί άόόάñάί όβñάό όάβίάέ. Άέά ίά άδιέάόάόόβόάόά όç έάέοι όñάέά όι ό, δñγδάέ ίά έΰίάόά όεό άί Ρό άί γñάέάό:

- Άάΰέόά όι άι +άλι άδΰ όç όόόέάόβ (ό+. 12).
- Άάΰέόά όι όβι ά όι ό όδΰñ=άέ όόι δβιό ι γñι ό όι ό άι +άλι ό (ό+. 13).
- Άάάέΰόόά όι τάνΰ όι ό όδΰñ=άέ ι γόά όόι άι +άλι. Óάό όόίόόι γί ά ίά όόέΰόά όι ίάñΰ όι ό δάñΰάάε ι άόόάñάί όβñάό όάό έάέ ίά όι -ñçόέι ι όι έάέόά όόι çέάέόñέέΰ όέάάñι.
- Ίάίάάΰέόά όι δβιό όβι ά έάέ όι όι έάόβόά όι άι +άλι όόçí όόι άι +Ρ όι ό.

**ΔΝΙ ΟΙ ΧÇ:** Ι ç δΰόέι γ τάνΰ. Ι çí όι -ñçόέι ι όι έάέόά άέά έΰάι όό άέάόñι όΡό.

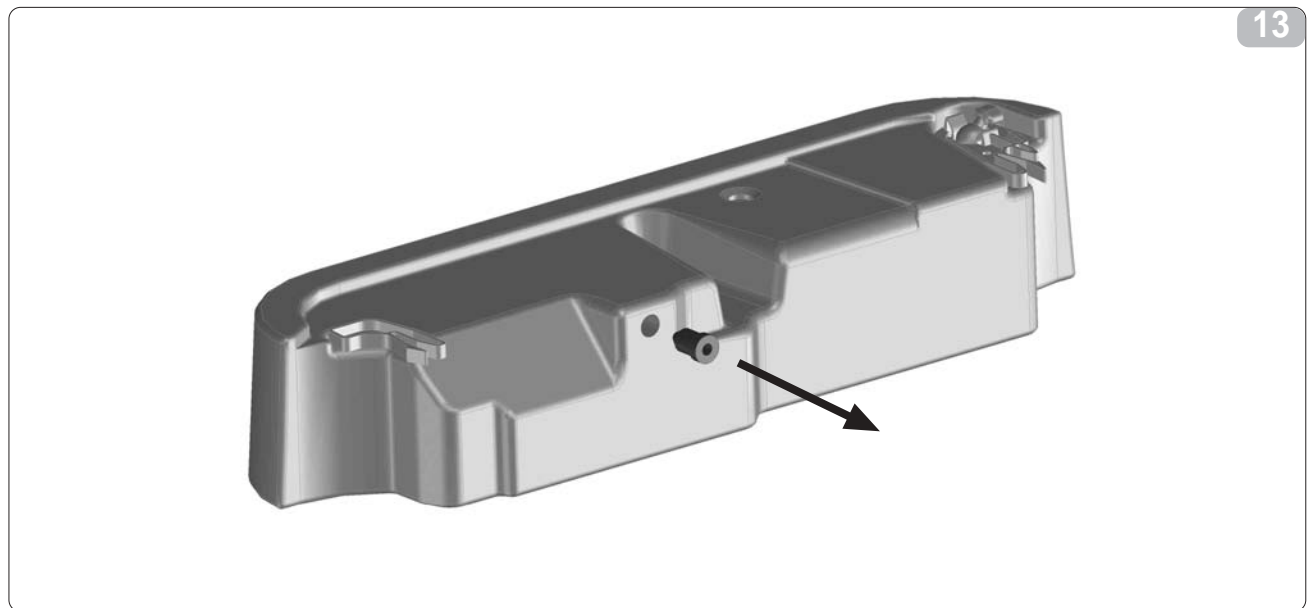

13

### 3.6 MONTAGGIO E PULIZIA FILTRO ARIA

Il filtro è contenuto nel sacchetto inserito nel libretto istruzioni. Per il corretto montaggio seguire le seguenti indicazioni:

- Estrarre il filtro dal sacchetto presente nel libretto istruzioni
- Estrarre la tanica dalla sua sede (fig. 14 rif. A).
- Infilare il filtro nella sua sede avendo cura di posizionarlo correttamente nelle apposite guide, Spingerlo in alto il più possibile e agganciarlo sopra al fermo inferiore (fig. 14 rif. B).

Il filtro trattiene le impurità dell'aria, per questo deve essere pulito mensilmente.

- Estrarre la tanica dalla sua sede (fig. 15 rif. A).
- Sfilare tirando verso il basso il filtro aria (fig. 15 rif. B).
- Pulire il filtro aria con un getto d'acqua e farlo asciugare.
- Riposizionare il filtro nella sua sede avendo cura di posizionarlo correttamente nelle apposite guide. Spingerlo in alto il più possibile e agganciarlo sopra al fermo inferiore.
- Rimettere la tanica nel proprio vano.

### 3.7 TRASPORTO DEL DEUMIDIFICATORE

Deve avvenire in posizione verticale. In caso di trasporto in posizione orizzontale attendere almeno un ora prima di accendere l'apparecchio. Prima di effettuare il trasporto svuotare completamente la tanica.

### 3.8 MANUTENZIONE PERIODICA

Prima di eseguire qualsiasi operazione di manutenzione scollegare sempre la spina.

### MOUNTING AND CLEANING AIR FILTER

The filter is contained in the bag inside the instructions booklet. For a correct mounting, proceed as follows:

- Extract the filter from the bag in the instructions booklet
- Extract the tank from its seat (fig. 14 ref. A).
- Insert the filter in its seat, taking care to position it correctly in the special guides, push it upwards as far as possible and hook it over the lower stop (fig. 14 ref. B).

The filter traps any impurities in the air; therefore, it must be cleaned every month.

- Extract the tank from its housing (fig. 15 ref. A).
- Pull the air filter down-wards to remove (fig. 15 ref. B).
- Clean the air filter with a jet of water. Allow the filter to dry.
- Replace the filter in its housing and ensure it is correctly positioned in the guides. Push the filter upwards as far as possible and clip onto the lower catch.
- Replace the tank.

### TRANSPORTING THE DEHUMIDIFIER

The dehumidifier must be transported in a vertical position. If transported horizontally, wait for at least an hour before turning it on. Empty the tank completely before transport.

### ROUTINE MAINTENANCE

Disconnect the power plug before performing any maintenance work.

### MONTAGE ET NETTOYAGE DU FILTRE A AIR

Le filtre est contenu dans le sac inséré dans la notice d'instructions. Pour un montage correct, suivez les indications suivantes:

- Sortez le filtre du sac qui se trouve dans la notice d'instructions
- Sortez le bidon de son logement (fig. 14 réf. A).
- Enfillez le filtre dans son logement en veillant à le positionner correctement sur les rails prévus à cet effet. Poussez-le vers le haut le plus possible et accrochez-le sur la butée inférieure (fig. 14 réf. B).

Le filtre retient les impuretés de l'air et il faut donc le nettoyer tous les mois.

- Extraire le bidon de son logement (fig. 15 réf. A).
- Extraire le filtre à air en le tirant vers le bas (fig. 15 réf. B).
- Nettoyer le filtre à air à l'aide d'un jet d'eau et le faire sécher.
- Remettre le filtre dans son logement en ayant soin de le positionner correctement dans les guides spécifiques. Le pousser le plus possible vers le haut et l'accrocher sur la butée inférieure.
- Remettre le bidon dans son logement.

### TRANSPORT DU DÉSHUMIDIFICATEUR

Le déshumidificateur doit être transporté en position verticale. En cas de transport horizontal, attendre au moins une heure avant de le mettre en marche. Avant d'effectuer le transport, vider complètement le bidon.

### ENTRETIEN PÉRIODIQUE

Avant toute opération d'entretien, débrancher la fiche de la prise de courant.

### MONTAGE UND REINIGUNG LUFTFILTER

Der Filter befindet sich in dem in die Gebrauchsanleitung eingelegten Beutel. Für die korrekte Montage ist wie folgt vorzugehen:

- Ziehen Sie den Filter aus dem Beutel in der Gebrauchsanleitung.
- Ziehen Sie den Kanister aus seinem Sitz (Abb. 14 Pos. A).
- Führen Sie den Filter in seinen Sitz und achten Sie dabei darauf, diesen korrekt in die vorgesehenen Führungen zu fügen. Schieben Sie ihn so weit wie möglich nach oben und hängen ihn über der unteren Sicherung ein (Abb. 14 Pos. B).

Das Filter hält Luftverunreinigungen zurück und muss monatlich gereinigt werden.

- Nehmen Sie den Behälter aus seinem Sitz heraus (Abb. 15 Ref. A).
- Ziehen Sie das Luftfilter nach unten heraus (Abb. 15 Ref. B).
- Reinigen Sie das Luftfilter unter einem Wasserstrahl und lassen Sie es trocknen.
- Setzen Sie das Filter wieder ein, wobei Sie darauf achten müssen, dass es richtig in seinen Führungen sitzt. Drücken Sie es so hoch wie möglich und lassen es über dem unteren Halter einrasten.
- Den Behälter wieder einsetzen.

### TRANSPORT DES ENTFEUCHTERS

Der Entfeuchter muß stehend transportiert werden. Im Falle eines Transportes in horizontaler Lage, darf das Gerät erst eine Stunde nach dem Aufrichten in Betrieb gesetzt werden. Vor dem Transport ist der Kondenswasserbehälter zu entleeren.

### REGELMÄßIGE WARTUNG

Vor der Ausführung sämtlicher Wartungsarbeiten ist der Stecker aus der Dose zu ziehen.

14

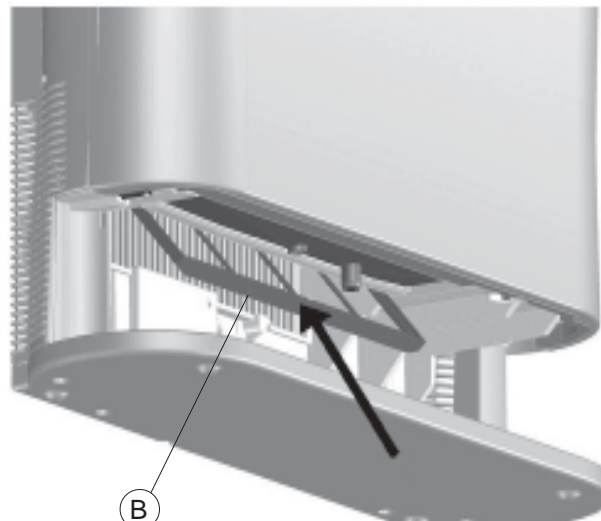

**MONTAJE Y LIMPIEZA DEL FILTRO DE AIRE**

El filtro se encuentra en la bolsa que contiene el manual de instrucciones. Para su correcto montaje, siga las instrucciones que se describen a continuación:

- Extraiga el filtro de la bolsa del manual de instrucciones.
- Extraiga el bidón de su alojamiento (Fig. 14, Ref. A).
- Inserte el filtro en su alojamiento, colocándolo correctamente en las guías correspondientes; empujelo hacia arriba lo más posible y engánchelo sobre la traba inferior (Fig. 14, Ref. B).

El filtro retiene las impurezas del aire, por este motivo se deberá limpiar una vez al mes.

- Extraer el tanque de su sede (fig. 15 ref. A).
- Extraer, tirando hacia abajo, el filtro de aire (fig. 15 ref. B).
- Limpiar el filtro de aire con un chorro de agua y dejarlo secar.
- Volver a colocar el filtro en su sede teniendo cuidado de colocarlo correctamente en las respectivas guías. Empujarlo hacia arriba lo más que se pueda y engancharlo arriba con el sujetador inferior.
- Colocar de nuevo el tanque en el propio alojamiento.

**TRANSPORTE DEL DESHUMIDIFICADOR**

Transporten el deshumidificador en posición vertical. En caso de transporte en posición horizontal, esperen por lo menos una hora antes de ponerlo en funcionamiento. Antes del transporte vacíen completamente el recipiente.

**MANTENIMIENTO PERIÓDICO**

Antes de efectuar cualquier operación de limpieza o de mantenimiento, desconecten el deshumidificador de la red eléctrica.

**MONTAGEM E LIMPEZA FILTRO DO AR**

O filtro está dentro do saco anexo ao livrete de instruções. Para uma montagem correcta, seguir as indicações abaixo:

- Extrair o filtro do saco anexo ao livrete de instruções
- Extrair o depósito do seu lugar (fig. 14 ref. A).
- Enfiar o filtro no seu lugar tendo o cuidado de o colocar correctamente nas respectivas guias, Empurrá-lo para cima, tanto quanto possível, e encaixá-lo sobre o suporte inferior (fig. 14 ref. B).

O filtro retém as impurezas do ar, por isso deve ser limpo mensalmente.

- Extrair o tanque do aparelho (fig. 15 ref. A).
- Retirar o filtro de ar puxando-o para baixo (fig. 15 ref. B).
- Limpar o filtro de ar com um jacto de água e deixá-lo secar.
- Colocar o filtro na sua sede tendo o cuidado de o posicionar correctamente nas respectivas guias. Empurrá-lo bem para cima e fixá-lo em cima ao gancho inferior.
- Colocar o tanque no próprio vão.

**TRANSPORTE DO DESUMIDIFICADOR**

Deve ser feito na posição vertical. No caso de transporte na posição horizontal esperar pelo menos 1 hora antes de o ligar. Antes transportar o aparelho esvaziar completamente o tanque:

**MANUTENÇÃO PERIÓDICA**

Antes de efectuar qualquer operação de manutenção desligar sempre a ficha.

**MONTAGE EN REINIGING LUCHTFILTER**

Het filter bevindt zich in het zakje dat in het instructieboekje geplaatst is. Volg onderstaande aanwijzingen voor de correcte montage:

- Trek het filter uit het zakje dat in het instructieboekje zit
- Trek de tank uit de zitting (afb. 14 ref. A).
- Plaats het filter in de betreffende zitting en zorg ervoor het correct in de betreffende geleiders te plaatsen. Duw het filter zo ver mogelijk omhoog en koppel het vast boven de onderste stop (afb. 14 ref. B).

Het filter houdt de onzuiverheden van de lucht tegen en moet daarom maandelijks gereinigd worden.

- Trek de tank uit de behuizing (afb. 15 ref. A).
- Trek het luchtfilter in neerwaartse richting naar buiten (afb. 15 ref. B).
- Reinig het luchtfilter met een waterstraal en laat het drogen.
- Plaats het filter terug in de behuizing en zorg ervoor het op juiste wijze in de geleiders te plaatsen. Duw het filter zo ver mogelijk omhoog en maak het vast boven de onderste blokkeerstop.
- Plaats de tank terug in de behuizing.

**TRANSPORT VAN DE ONTVOCHTIGER**

De ontvochtiger moet recht op getransporteerd worden. In geval het apparaat liggend getransporteerd is moet u tenminste een uur wachten voordat u het apparaat aanzet. Alvorens het apparaat te transporteren moet u eerst de bak helemaal legen.

**REGELMATIG ONDERHOUD**

Voordat u welke onderhoudswerkzaamheden dan ook uitvoert moet u altijd eerst de stekker uit het stopcontact halen.

**ΟΙ ΔΙ' ΕΑΘΟC ΕΑΙ ΕΑΕΑΝΚΟΙ Ι Ο ΟΙΕΟΝΙ Ο ΑΑΝΑ**

Οι οίεονι δανέγ=αδάε ι γοά οοι σάει οεύεε οι ι οίηι οδύη=άε οοι άεάεηι ι άçáηι. Αά όç ούοδθ οι οι εγόçθβ οι ο άει ει οεθόά οιο δάηάεύοú ι άçάηάο:

- Αάύεοά οι οίεονι άδύ οι σάει οεύεε οι ι οίηι οδύη=άε ι γοά οοι άεάεηι ι άçáηι
- Αάύεοά όç άάίάι άίβ άδύ όçι γάηά όçο (άέ. 14 σ= . Α).
- Δάηάόόά οι οίεονι όόçι γάηά οι ο όηι ι όλμει ίόάδ ι ά οι οι δει εάθθόάά ούοδύ οδίοδ άεάεηι γο ι άçáηι γο. Οδηβίόά οι υοί οι άοι άούι όçεούάηά εάέ ει οι θρθόά οι δύι υ άδύ οι ελύο οοι θ (άέ. 14 άίάο. Β).

Οι οίεονι οόάεηάδάλ οέθ άεάεάηόόά οι ο άγηά εάε δηγδάε ι ά εάεάηάάάε ι εά οι ηύ οι ι βί ά.

- Αάύεοά οι άι=άηι άδύ όçι οδίοι +β οι ο (σ= . 15 άίάο. Α).
- Αάύεοά, οηάάβιόάδ όηι ο οά ελύο, οι οίεονι άγηά (σ= . 15 άίάο. Β).
- Εάεάηόόά οι οίεονι άγηά ι ά άεούι άόόç ι άηι γ εάέ, όόç οοι γ=άεά, οόάάι θρθόά οι.
- Ι άί άόι οι εάθθόάά οι οίεονι όόç εγός οι ο, όηι ι όλμει ίόάδ ι ά άε=υηθόάε ούοδύ ι γοά οοι οδ ι άçáηι γο. Οδηβίόά οι όηι ο οά δύι υ, ι γ=ηε ογηιά, εάέ άεάεοθθρθόά οι.
- Ι άί άάύεοά οι άι =άηι όόç εγός οι ο.

**Ι ΑΟΑΟΙ ΝΑ ΟΙ Ο ΑΟΟΑΝΑΙ ΟÇΝΑ**

Ç ι άόάοι ηύ δηγδάε ι ά άηι άόάε οά εάόάευθόç εγός. Αί ι άόάόάηεάθ οά ι ηεάυι όεά εγός, δάηε ι γι άόά οι οεύ=εοοι ι ι ά βηά, όηει οι άύεάάά οά εάεοι οηάά. Δηει άδύ όç ι άόάοι ηύ, άάάεύοόά άι όάεθθ οι άι =άηι.

**ΔΑΝΕΙ ΑΙΕÇ ΟΟΙ ΟÇΝΟÇ**

Δηει δηι άάθόά οά ι δει εάθθόι οά άι γηάάεά οοι θρθόç, άάύεοά οι οιο άδύ όçι δηηά.

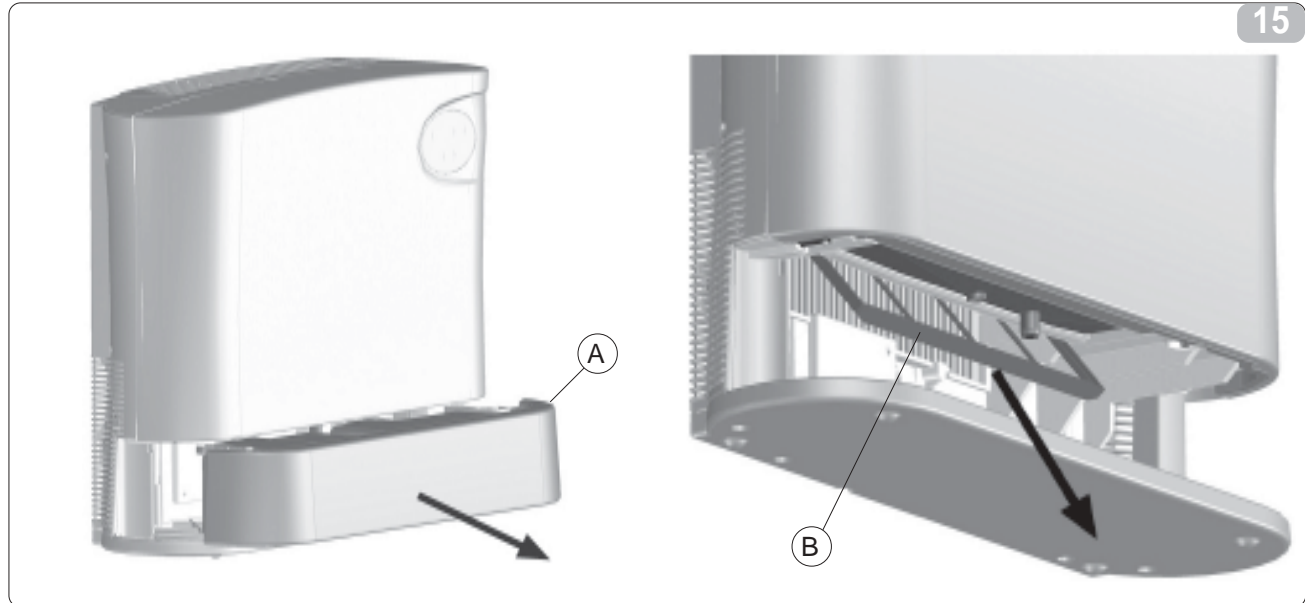

### 3.9 PULIZIA DEL DEUMIDIFICATORE

Prima di pulire il deumidificatore scollegare sempre la spina. Per la pulizia esterna utilizzare solo detersivi e non benzina, gasolio o prodotti affini. Utilizzare un panno umido per evitare che l'acqua penetri all'interno. Non utilizzare un getto d'acqua diretto, in quanto si potrebbe alterare la sicurezza dell'apparecchio.

### • CLEANING THE DEHUMIDIFIER

• *Disconnect the power plug before cleaning the dehumidifier.*  
 • *For external cleaning use only detergent (not petrol, gas oil or similar products). Use a moist rag to prevent water from penetrating inside.*  
 • *Do not use a direct water jet since this could affect the safety of the device.*

### • NETTOYAGE DU DÉSHUMIDIFICATEUR

• Avant de nettoyer le déshumidificateur, toujours débrancher la fiche de la prise de courant.  
 • Pour le nettoyage externe, n'utiliser que des détergents et non pas de la essence, du gasoil ni d'autres produits similaires. Se servir d'un chiffon humide pour éviter que l'eau ne pénètre à l'intérieur.  
 • Ne pas utiliser de jet d'eau direct car cela pourrait altérer la sécurité de l'appareil.

### • REINIGUNG DES ENTFEUCHTERS

• Vor der Reinigung des Entfeuchters ist stets der Stecker aus der Dose zu ziehen.  
 • Das Gehäuse des Gerätes darf nur mit einem milden Reinigungsmittel und nie mit Benzin, Verdünner o. ä. Produkten gereinigt werden. Einen feuchten Lappen verwenden, damit kein Wasser in das Gerät eindringt.  
 • Ein direkter Wasserstrahl ist unbedingt zu vermeiden, da die Sicherheit des Gerätes hierdurch beeinträchtigt würde.

### 3.10 RIPORRE IL DEUMIDIFICATORE

- Scollegare la spina.
- Pulire il filtro dell'aria.
- Vuotare completamente l'acqua di condensa dalla tanica.

### • STORING THE DEHUMIDIFIER

- *Disconnect the plug.*
- *Clean the air filter.*
- *Empty the tank of condensation water.*

### • RANGEMENT DU DÉSHUMIDIFICATEUR

- Débrancher la fiche de la prise de courant.
- Nettoyer le filtre à air.
- Vider complètement l'eau de condensation du bidon.

### • ABSTELLEN DES ENTFEUCHTERS

- Den Stecker herausziehen.
- Den Luftfilter reinigen.
- Den Kondenswasserbehälter vollständig entleeren.



### AVVERTENZE PER I CENTRI DI ASSISTENZA

Nel caso si debbano eseguire operazioni di saldatura, prestare particolare attenzione ai componenti in plastica del deumidificatore. Si consiglia di proteggere accuratamente tali componenti o di smontarli temporaneamente per l'esecuzione del lavoro.

### • WARNINGS FOR TECHNICAL SERVICE CENTRES

• *If welding is necessary, pay special attention to the plastic components of the dehumidifier. It is recommended to protect these components carefully or to temporarily remove them.*

### • MISES EN GARDE À L'ATTENTION DES CENTRES D'ASSISTANCE

• S'il révèle nécessaire d'effectuer des soudures, prêter une attention particulière aux composants en plastique du déshumidificateur.  
 • Nous vous conseillons de protéger soigneusement ces éléments ou de les démonter momentanément pour l'exécution du travail.

### • WICHTIGE HINWEISE FÜR DIE SERVICE-ZENTREN

• Bei anfallenden Schweißarbeiten ist den Komponenten aus Kunststoff des Entfeuchters besondere Achtsamkeit zu widmen.  
 • Es ist angeraten, solche Komponenten sorgfältig abzuschützen oder sie vorübergehend zur Ausführung der Arbeit zu demontieren.

**LIMPIEZA DEL DESHUMIDIFICADOR**

Antes de limpiar el deshumidificador desconéctenlo de la red eléctrica. Para la limpieza exterior utilicen sólo detergentes y no gasolina, gasóleo o productos afines. Utilicen un trapo húmedo para evitar que el agua penetre en el interior. No utilicen un chorro de agua directo, ya que se podría alterar la seguridad del aparato.

**GUARDAR EL DESHUMIDIFICADOR**

- Desenchufen la clavija.
- Limpie el filtro del aire.
- Vacíen completamente el agua de condensación del recipiente.

**ADVERTENCIAS PARA LOS CENTROS DE ASISTENCIA**

En el caso de que se deban efectuar operaciones de soldado, tener mucho cuidado con los componentes de plástico del deshumidificador. Se aconseja proteger esmeradamente tales componentes o mejor aun desmontarlos para efectuar la intervención.

**LIMPEZA DO DESUMIDIFICADOR**

Antes de limpar o desumidificador desligar sempre a ficha. Para a limpeza exterior utilizar só detergentes e não gasolina, gasóleo ou outros produtos afins. Utilizar um pano húmido para evitar que a água penetre no interior. Não utilizar um jacto de água directo, porque poderá alterar a segurança do aparelho.

**GUARDAR O DESUMIDIFICADOR**

- Desligar a ficha.
- Limpar o filtro de ar.
- Esvaziar completamente a água de condensação do tanque.

**ADVERTÊNCIAS PARA OS CENTROS DE ASSISTÊNCIA**

Caso se devam efectuar operações de soldagem, prestar atenção aos componentes em plástico do desumidificador. É aconselhável proteger cuidadosamente os componentes ou desmontá-los temporariamente antes de fazer a soldagem.

**SCHOONMAKEN VAN DE ONTVOCHTIGER**

Alvorens met het schoonmaken van de ontvochtiger te beginnen moet u altijd eerst de stekker uit het stopcontact halen. Gebruik voor het schoonmaken van de buitenkant alleen schoonmaakproducten en geen benzine, diesel of soortgelijke producten. Gebruik een vochtige doek om te voorkomen dat er water in het apparaat terecht komt. Gebruik geen directe waterstraal omdat de veiligheid van het apparaat hierdoor aangetast kan worden.

**OPBERGEN VAN DE ONTVOCHTIGER**

- Haal de stekker uit het stopcontact.
- Reinig het luchtfilter.
- Laat alle condenswater uit de bak lopen.

**BELANGRIJKE AANWIJZINGEN VOOR DE SERVICE-CENTRA**

Indien er laswerkzaamheden uitgevoerd moeten worden moet er bijzondere aandacht aan de delen van kunststof van de ontvochtiger besteed worden. Er wordt geadviseerd om deze onderdelen goed af te dekken of ze tijdelijk te demonteren om het werk uit te kunnen voeren.

**ΕΞΕΛΞΗ ΤΗΣ ΕΞΕΛΞΗΣ ΤΗΣ ΕΞΕΛΞΗΣ ΤΗΣ ΕΞΕΛΞΗΣ**

Πριν από τον καθαρισμό του απορροφητήρα, βεβαιωθείτε ότι έχετε αποσυνδέσει το καλώδιο από το πρίζα. Για τον καθαρισμό εξωτερικών επιφανειών χρησιμοποιήστε μόνο καθαριστικά και όχι βενζίνη, πετρέλαιο ή άλλα παρόμοια προϊόντα. Χρησιμοποιήστε υγρό πανί για να αποφύγετε την διείσδυση του νερού στο εσωτερικό του συσκευασίας. Μην χρησιμοποιείτε άμεση ροή νερού, καθώς αυτό μπορεί να επηρεάσει την ασφάλεια της συσκευασίας. Μην χρησιμοποιείτε άμεση ροή νερού, καθώς αυτό μπορεί να επηρεάσει την ασφάλεια της συσκευασίας.

**ΑΔΙΕΚΧΕΡΑΙΣΤΕΡΟΙ ΤΗΣ ΕΞΕΛΞΗΣ ΤΗΣ ΕΞΕΛΞΗΣ ΤΗΣ ΕΞΕΛΞΗΣ**

- Αποσυνδέστε το καλώδιο από το πρίζα.
- Καθαρίστε τον φίλτρο αέρα.
- Αδειάστε πλήρως το δοχείο συλλογής νερού.

**ΔΗΛΩΣΗ ΑΣΦΑΛΕΙΑΣ ΤΗΣ ΕΞΕΛΞΗΣ ΤΗΣ ΕΞΕΛΞΗΣ ΤΗΣ ΕΞΕΛΞΗΣ**

Εάν απαιτούνται εργασίες συγκόλλησης, πρέπει να τηρούνται με μεγάλη προσοχή οι προφυλακτικές διατάξεις του απορροφητήρα. Συνιστάται να προστατευθούν τα πλαστικά μέρη του απορροφητήρα ή να αποσυναρμολογηθούν προσωρινά πριν από την εκτέλεση των εργασιών, ώστε να αποφευχθεί οποιαδήποτε βλάβη στην ασφάλεια της συσκευασίας.



I

## SCHEMA ELETTRICO

A1 - Scheda elettronica (potenza)  
 A2 - Scheda elettronica (comando)  
 A3 - Scheda sensore umidità/temperatura  
 B1 - Sonda di umidità/temperatura  
 B2 - Sonda evaporatore  
 E1 - Resistenza elettr. riscaldamento  
 F1 - Protettore termico compressore  
 F2 - Termostato riarmo manuale 140°C  
 F3 - Termostato riarmo automatico 90°C  
 K1 - Relais per compressore  
 K2 - Relais per ventilatore  
 K3 - Relais per ventilatore  
 K4 - Relais resistenza elettrica  
 M1 - Motocompressore  
 M2 - Ventilatore  
 S1 - Microinterruttore tanica piena  
 T1 - Trasformatore  
 X1 - Morsettiera alimentazione  
 X2 - Connettore  
 X3 - Connettore  
 X4 - Connettore  
 Z1 - Condensatore compressore

GB

## ELECTRICAL DIAGRAM

A1 - Electronic card (power)  
 A2 - Electronic card (control)  
 A3 - Humidity/temperature sensor  
 B1 - Humidity feeler/temperature  
 B2 - Evaporator sensor  
 E1 - Electrical heating element  
 F1 - Compressor thermal cutout  
 F2 - Thermostat with manual reset, 140°  
 F3 - Thermostat with automatic reset, 90°  
 K1 - Compressor relay  
 K2 - Fan relay  
 K3 - Fan relay  
 K4 - Electrical heating element relay  
 M1 - Motor-driven compressor  
 M2 - Fan  
 S1 - Tank full microswitch  
 T1 - Transformer  
 X1 - Power supply terminal board  
 X2 - Connector  
 X3 - Connector  
 X4 - Connector  
 Z1 - Compressor condenser

F

## SCHÉMA ÉLECTRIQUE

A1 - Fiche électronique (puissance)  
 A2 - Fiche électronique (commande)  
 A3 - Cartes capteur d'humidité/ température  
 B1 - Sonde d'humidité/ température  
 B2 - Sonde évaporateur  
 E1 - Résistance électrique chauffage  
 F1 - Protecteur thermique compres.  
 F2 - Thermostat réarmement manuel 140°C  
 F3 - Thermostat réarmement auto 90°C  
 K1 - Relais pour compresseur  
 K2 - Relais ventilateur  
 K3 - Relais ventilateur  
 K4 - Relais résistance électrique  
 M1 - Motocompresseur  
 M2 - Ventilateur  
 S1 - Micro-interrupteur bidon plein  
 T1 - Transformateur  
 X1 - Bornier alimentation  
 X2 - Connecteur  
 X3 - Connecteur  
 X4 - Connecteur  
 Z1 - Condensateur compresseur

D

## ELEKTROSCHALTPLAN

A1 - Elektronikarte (Leistung)  
 A2 - Elektronikarte (Steuerung)  
 A3 - Karte Feuchtigkeits-/Temperatursensor  
 B1 - Feuchtigkeitssonde/ Temperatur  
 B2 - Verdampfersonde  
 E1 - Elektrischer Heizwiderstand  
 F1 - Thermoschutz Verdichter  
 F2 - Man. Sicherheitstemperaturwächter 140 °C  
 F3 - Aut. Sicherheitstemperaturwächter 90°C  
 K1 - Verdichterrelais  
 K2 - Gebläserelais  
 K3 - Gebläserelais  
 K4 - Relais für elektrischen Widerstand  
 M1 - Motorverdichter  
 M2 - Ventilator  
 S1 - Mikroschalter Kanister voll  
 T1 - Transformator  
 X1 - Klemmbrett Stromversorgung  
 X2 - Verbinder  
 X3 - Verbinder  
 Z1 - Kondensator Kompressor

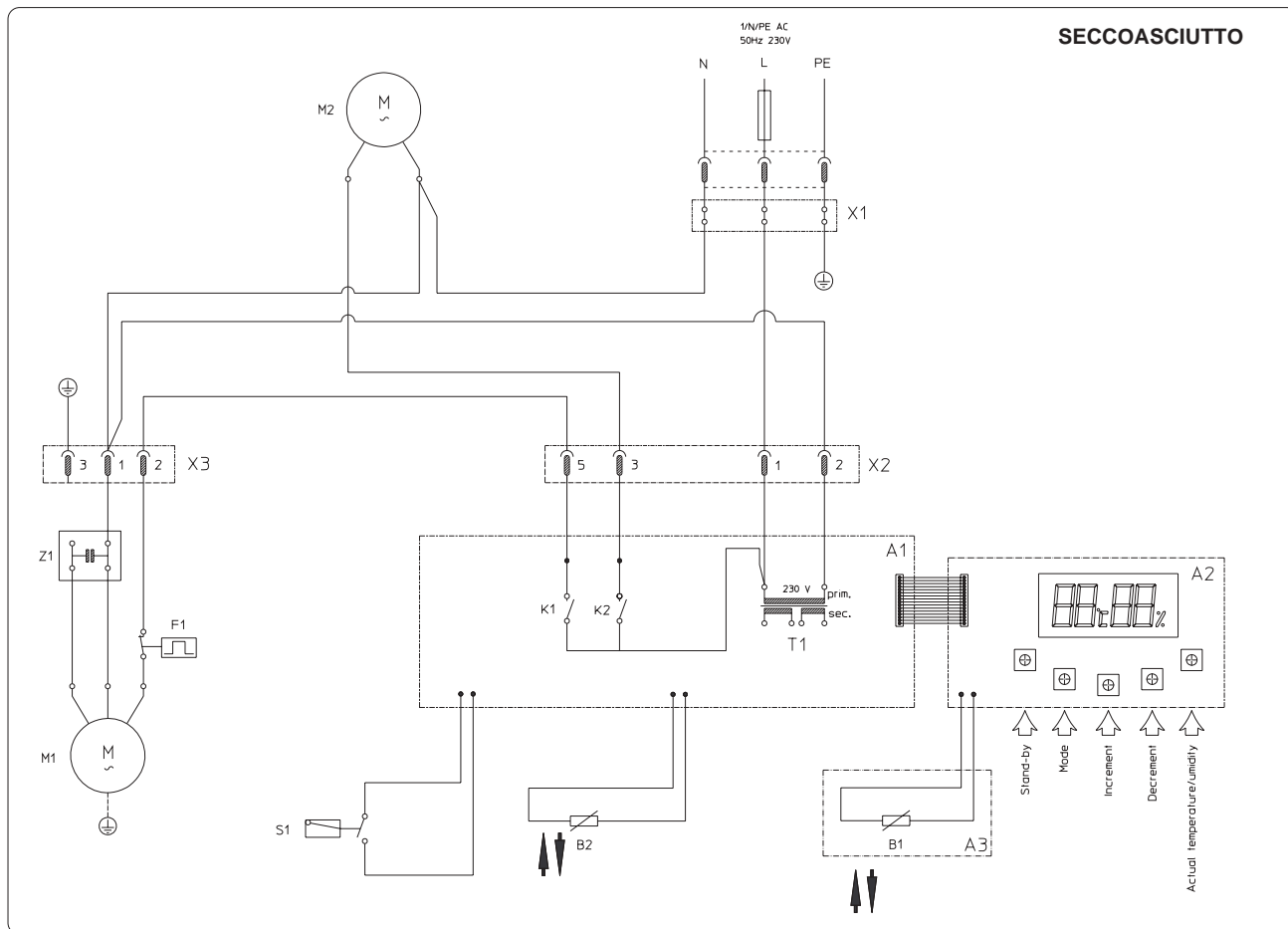

**E****DIAGRAMA ELÉCTRICO**

- A1 - Tarjeta electronica (potencia)
- A2 - Tarjeta electronica (mando)
- A3 - Ficha sensor humedad/ temperatura
- B1 - Sonda de humedad/ temperatura
- B2 - Sonda evaporador
- E1 - Resistencia eléctrica calefacción
- F1 - Protector termico compresor
- F2 - Termostato rearme man. 140°C
- F3 - Termostato rearme aut. 90°C
- K1 - Rele compresor
- K2 - Rele ventilador
- K3 - Rele ventilador
- K4 - Relé resistencia eléctrica
- M1 - Motocompresor
- M2 - Ventilador
- S1 - Microinterruptor deposito lleno
- T1 - Transformador
- X1 - Regleta alimentación
- X2 - Regleta
- X3 - Regleta
- X4 - Regleta
- Z1 - Condensador compresor

**P****ESQUEMA ELÉCTRICO**

- A1 - Placa electrónica (potência)
- A2 - Placa electrónica (comando)
- A3 - Placa sensor humidade/ temperatura
- B1 - Sonda de humidade/ temperatura
- B2 - Sonda do evaporador
- E1 - Resistência elétr. aquecimento
- F1 - Protector térmico do compressor
- F2 - Termostato de restabelecimento man. 140°C
- F3 - Termostato de restabelecimento aut. 90°C
- K1 - Relé para compressor
- K2 - Relé para ventilador
- K3 - Relé para ventilador
- K4 - Relé da resistência eléctrica
- M1 - Moto compressor
- M2 - Ventilador
- S1 - Micro interruptor de tanque cheio
- T1 - Transformador
- X1 - Terminais de alimentação
- X2 - Conector
- X3 - Conector
- X4 - Conector
- Z1 - Condensador do compressor

**NL****ELEKTRISCH SCHEMA**

- A1 - Elektronische kaart (vermogen)
- A2 - Elektronische kaart (bediening)
- A3 - Kaart sensor vochtigheid/ temperatuur
- B1 - Vochtigheidssonde/ temperatuur
- B2 - Verdampingssonde
- E1 - Elektrisch verwarmingselement
- F1 - Thermische beveiliging compres.
- F2 - Thermostaat handmat. reset 140°C
- F3 - Thermostaat autom. reset 90°C
- K1 - Relais voor compressor
- K2 - Relais voor ventilator
- K3 - Relais voor ventilator
- K4 - Relais elektrisch verwarmingselement
- M1 - Motorcompressor
- M2 - Ventilator
- S1 - Microschakelaar volle tank
- T1 - Transformator
- X1 - Klemmenbord voeding
- X2 - Connector
- X3 - Connector
- X4 - Connector
- Z1 - Compressiecondensator

**GR****ÇĖĀĖŌŪĪ ĒĪ ĀĒĒĪ Ō×ĀĀĪ**

- A1 - ÇĖĀĖŌŪĪ Ī ĒĒĒ ĒŪŌĀ (ĒŌ=ŷĪ Ō)
- A2 - ÇĖĀĖŌŪĪ Ī ĒĒĒ ĒŪŌĀ (ĀĒŷĀ=Ī Ō)
- A3 - ĒŪŌĀ ĀŌĖĖĖĖĪ Ō ŌĀĀĖĖĖĖ/ ĒĀĪ Ī ĒĀĖĖĖĖ
- B1 - ĀĖĖĖĖĒĒĒĪ ŌĀĀĖĖĖĖ
- B2 - ĀĖĖĖĖĒĒĒĪ ĀĪ ĀĪ ĒŌĖĒĀ
- E1 - ÇĖĀĖŌŪ. ĀĪ ŌĪŌĖĖĖĖ ĒŷĪĪ ĀĪ ŌĖĖ
- F1 - ĒĀĪĪ ĒĒŌ ŌĪ ŌĒĖĖĖ
- F2 - ĒĀĪĪ Ī ŌŌŪĖĖ +ĀĒĪ Ē. ĀĀĀĪĪ ŌĖĖĪ Īŷ 140°C
- F3 - ĒĀĪĪ Ī ŌŌŪĖĖ ĀŌŪĪ. ĀĀĀĪĪ ŌĖĖĪ Īŷ 90°C
- K1 - ŪĀĒŷ ŌĪ ŌĒĖĖĖ
- K2 - ŪĀĒŷ ĀĪ ĀĪ ĒŌĖĒĀ
- K3 - ŪĀĒŷ ĀĪ ĀĪ ĒŌĖĒĀ
- K4 - ŪĀĒŷ çĖĀĖŌŪ. ĀĪ ŌĪŌĖĖĖĖ
- M1 - Ī Ī ŌŷŪ ŌĪ ŌĒĖĖĖ
- M2 - ĀĪ ĀĪ ĒŌĖĒĀ
- S1 - Ī ĒĒĪ ĀĒĒĒŌĖĖ ĪŷĀ. ŌŌŪĒĪ çĖĪ ĀĪ ĀĪ Ō
- T1 - Ī ĀŌĖĖ=çĪ ĀŌĖĖĖ
- X1 - ĒĒŷĪ Ā ŌĪ ŌĪ ĀĪ ŌĪĀ
- X2 - ĀŷŌĪ Ā ŌŷĪ ĀĀŌĖĖ
- X3 - ĀŷŌĪ Ā ŌŷĪ ĀĀŌĖĖ
- X4 - ĀŷŌĪ Ā ŌŷĪ ĀĀŌĖĖ
- Z1 - ŌĖĒĪ ŪŌĖĖ ŌĪ ŌĒĖĖĖ

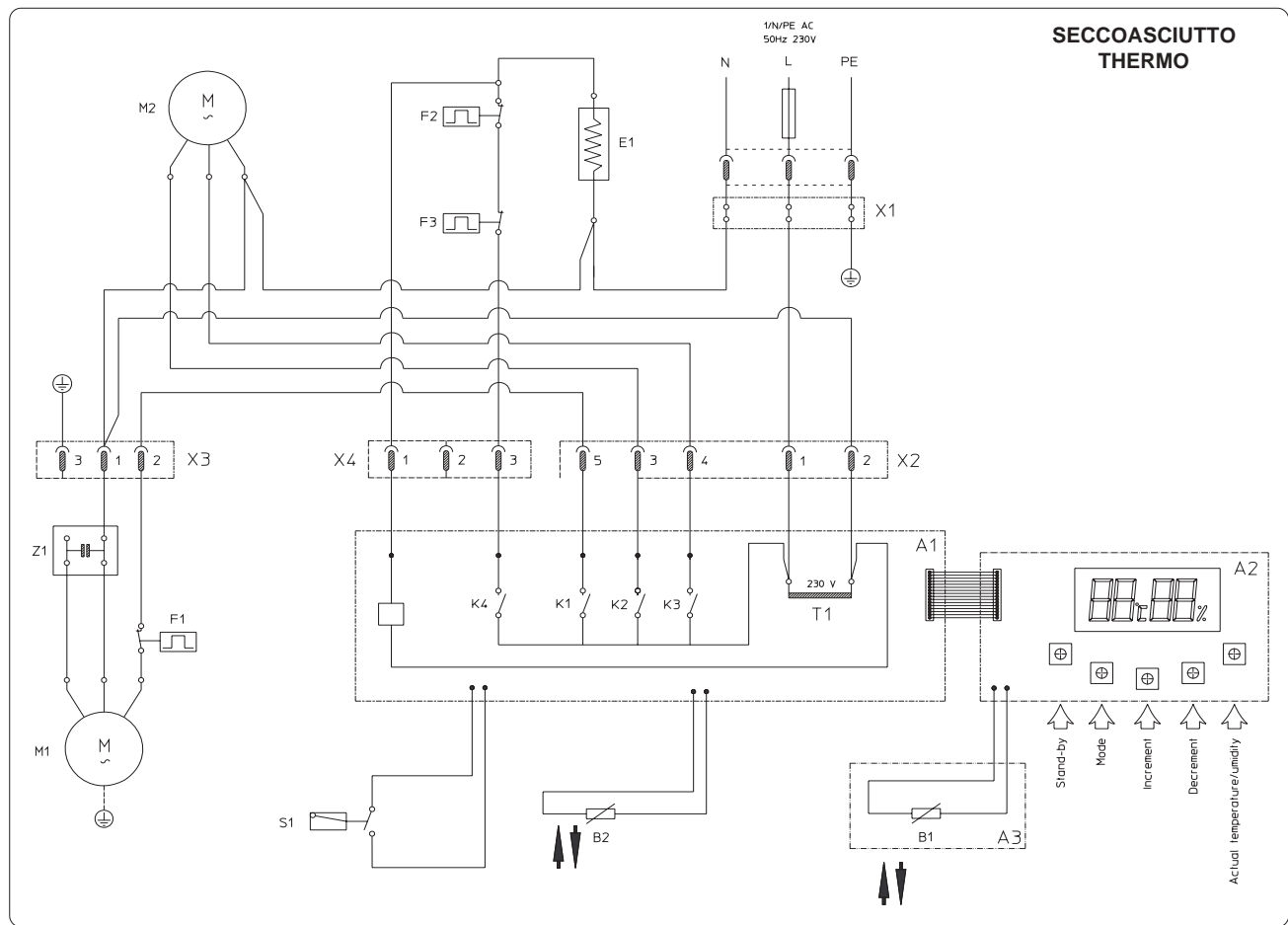

I	GB	F	D	SECCOASCIUTTO	SECCOASCIUTTO THERMO
<b>DATI TECNICI</b>	<b>SPECIFICATIONS</b>	<b>DONNEES TECHNIQUES</b>	<b>TECHNISCHEN DATEN</b>		
Tensione alimentazione	<i>Power supply voltage</i>	Tension d'alimentation	<i>Versorgungsspannung</i>	230V - 50Hz	230V - 50Hz
Potenza assorbita	<i>Power consumption</i>	Puissance absorbée	<i>Leistungsaufnahme</i>	185 W	230 W
Corrente assorbita	<i>Current absorbed</i>	Courant absorbé	<i>Stromaufnahme</i>	0,8 A	1 A
Capacità di deumidificazione 27°C - 65% U.R. 32°C - 80% U.R.	<i>Dehumidification capacity</i> 27°C - 65% U.R. 32°C - 80% U.R.	Capacité de déshumidification 27°C - 65% U.R. 32°C - 80% U.R.	<i>Entfeuchtungsvermögen</i> 27°C - 65% U.R. 32°C - 80% U.R.	7 lt/24h 12 lt/24h	8 lt/24h 14 lt/24h
Aria trattata	<i>Air treated</i>	Air traité	<i>Behandelte Luft</i>	160 m <sup>3</sup> /h	190 m <sup>3</sup> /h
Refrigerante	<i>Refrigerant</i>	Réfrigérant	<i>Kühlmittel</i>	R134a	R134a
Potenza elemento riscaldante	<i>Heating element power</i>	Puissance élément chauffant	<i>Wärmeleistung Heizelement</i>	--	1000 W
Potenza assorbita massima	<i>Maximum power input</i>	Puissance absorbée maximum	<i>Max. Leistungsaufnahme</i>	--	1280 W
Capacità tanica	<i>Tank capacity</i>	Contenance du bidon	<i>Behälterinhalt</i>	3,5 l	3,5 l
Dimensioni (hxlxp) mm	<i>Dimensions (hxlxd) mm</i>	Dimensions (hxlxp) mm	<i>Maße (H x B x T) mm</i>	420x490x150	420x490x150
Peso	<i>Weight</i>	Poids	<i>Gewicht</i>	11 kg	12 kg
Condizioni di funzionamento massimo: bulbo secco / bulbo umido	<i>Max. operating conditions: dry bulb / wet bulb</i>	Conditions maximum de fonctionnement: réservoir sec / réservoir humide	<i>Max. Betriebsbedingungen: Trockenkugeltemperatur / Feuchtkugeltemperatur TK/FK</i>	35°C/31°C	35°C/31°C
Condizioni di funzionamento minimo: bulbo secco / bulbo umido	<i>Min. operating conditions: dry bulb / wet bulb</i>	Conditions minimum de fonctionnement: réservoir sec / réservoir humide	<i>Min. Betriebsbedingungen: Trockenkugeltemperatur / Feuchtkugeltemperatur TK/FK</i>	5°C/4°C	5°C/4°C

<b>E</b>	<b>P</b>	<b>NL</b>	<b>GR</b>
<b>DATOS TÉCNICOS</b>	<b>DADOS TÉCNICOS</b>	<b>TECHNISCHE GEGEVENS</b>	<b>ΟΔΑΧΙ ΕΞΑ</b> <b>×ΑΝΑΕΟΧΝΕΙΟΟΤΕΑ</b>
Tensión de alimentación	<i>Tensão de alimentação</i>	Voedingsspanning	Όύος όνι όι άι όλάο
Potencia absorbida	<i>Potência absorvida</i>	Opgenomen vermogen	Άδι ννι όι ύι άις έό=ύο
Consumo electricidad	<i>Corrente absorvida</i>	Opgenomen stroom	Άδι ννι όι ύι άιι νάύι ά
Capacidad de deshumidificación 27°C - 65% U.R. 32°C - 80% U.R.	<i>Capacidade de desumidificação</i> 27°C - 65% U.R. 32°C - 80% U.R.	Ontvochtigingscapaciteit 27°C - 65% V.R. 32°C - 80% V.R.	<i>έεάί ύόσά άόύάηάί όςό</i> 27°C - 65% Ó.Ó. 32°C - 80% Ó.Ó.
Aire tratado	<i>Ar tratada</i>	Behandelde lucht	Έι ύύόσά άόάί άηά. άΨνά
Refrigerante	<i>Refrigerante</i>	Koelmiddel	Όέέόέέύ
Potencia del elemento de calefacción	<i>Potência do elemento de aquecimento</i>	Capaciteit van het verwarmingselement	έό=ύο έάνι άί όέέι ύ όόι έ=άηι ό
Potencia absorbida máxima	<i>Potência absorvida máxima</i>	Max. opgenomen vermogen	Ί Ψάόόάό άδι ννι όι ύι άις έό=ύο
Capacidad recipiente	<i>Capacidade do tanque</i>	Bakinhoud	×ύηόόέέύόσά άι +άηι ό
Medidas (hxlxp) mm	<i>Dimensões (hxlxp) mm</i>	Afmetingen (hxbxd) mm	Άέάόόύόάέό (ΌxΈxÁ) =έέ.
Peso	<i>Peso</i>	Gewicht	Άΰηι ό
Condiciones de funcionamiento máximo: bulbo seco / bulbo húmedo	<i>Condições de funcionamento máximo: bolbo seco / bolbo húmido</i>	Maximale werkingsomstandigheden: droge voeler/vochtige voeler	Ί Ψάόόάό ι νέάέΨό όέι Ψό έάέόι όηάλάό: ίςηι ύ άι έάι ύ / όάνι ύ άι έάι ύ
Condiciones de funcionamiento mínimo: bulbo seco / bulbo húmedo	<i>Condições de funcionamento mínimo: bolbo seco / bolbo húmido</i>	Minimale werkingsomstandigheden: droge voeler/vochtige voeler	Άέΰ=έόόάό ι νέάέΨό όέι Ψό έάέόι όηάλάό: ίςηι ύ άι έάι ύ / όάνι ύ άι έάι ύ

<b>SECCOASCIUTTO</b>	<b>SECCOASCIUTTO THERMO</b>
230V - 50Hz	230V - 50Hz
185 W	230 W
0,8 A	1 A
7 lt/24h 12 lt/24h	8 lt/24h 14 lt/24h
160 m³/h	190 m³/h
R134a	R134a
--	1000 W
--	1280 W
3,5 l	3,5 l
420x490x150	420x490x150
11 kg	12 kg
35°C/31°C	35°C/31°C
5°C/4°C	5°C/4°C

## INDIVIDUAZIONE DI ANOMALIE DI FUNZIONAMENTO

MANIFESTAZIONI	CAUSE	RIMEDI
• Il deumidificatore non funziona.	• Spina non collegata.	• Inserire la spina o accertarsi che vi sia tensione.
• Il deumidificatore non deumidifica.	• La tanica è piena d'acqua.	• Vuotare la tanica.
• Il deumidificatore funziona ma non riduce l'umidità nel locale.	• Le temperature e l'umidità nell'ambiente sono troppo basse.	• È normale che in certe condizioni l'apparecchio non deumidifichi.
• Il deumidificatore funziona ma non riduce l'umidità nel locale.	• Locale troppo grande.	
	• Nel locale vi sono troppe fonti di umidità (pentole in ebollizione).	
• Sul display compare il codice allarme "Hr" lampeggiante.	• L'umidità ambiente è troppo bassa.	• Attivare il deumidificatore in condizioni di umidità ambiente più elevate.
	• Il sensore di temperatura e umidità ambiente è danneggiato.	• Spegnere l'apparecchio e contattare il centro assistenza autorizzato.
• Sul display compare il codice allarme "tE" lampeggiante.	• Il sensore di temperatura di evaporazione ambiente è danneggiato.	• Spegnere l'apparecchio e contattare il centro assistenza autorizzato.
• Sul display compare il codice allarme "Lo" lampeggiante.	• La temperatura ambiente è eccessivamente bassa.	• Attivare il deumidificatore in condizioni di umidità ambiente più elevate.
• Sul display compare il codice allarme "Fi" lampeggiante.	• Il filtro aria è sporco.	• Pulire il filtro aria (paragrafo 3.6)
	• Il flusso d'aria in ingresso o in uscita dall'apparecchio è ostruito.	• Rimuovere le cause di ostruzione del flusso d'aria.

GB

## TROUBLE SHOOTING

PROBLEM	LIKELY CAUSE	SUGGESTED SOLUTION
• The dehumidifier will not work.	• Plug not connected.	• Insert the plug or make sure there is voltage.
	• Tank full of water.	• Empty the tank.
• The dehumidifier will not dehumidify.	• The temperature and humidity in the room are too low.	• It is normal in certain conditions for the appliance not to dehumidify.
• The dehumidifier works but does not reduce the humidity in the room.	• Room too large.	
	• In the room there are powerful sources of humidity (boiling pans).	
• The flashing "Hr" alarm code appears on the display.	• The ambient humidity is too low.	• Activate the dehumidifier with higher ambient humidity conditions.
	• The ambient temperature and humidity sensor is damaged.	• Switch off the appliance and contact an authorised technical service centre.
• The flashing "tE" alarm code appears on the display.	• The ambient evaporation temperature sensor is damaged.	• Switch off the appliance and contact an authorised technical service centre.
• The flashing "Lo" alarm code appears on the display.	• The ambient temperature is too low.	• Activate the dehumidifier with higher ambient humidity conditions.
• The flashing "Fi" alarm code appears on the display.	• The air filter is dirty.	• Clean the air filter (paragraph 3.6)
	• The inlet or outlet airflow from the appliance is obstructed.	• Remove the causes of obstruction of the airflow.

SYMPTOMES	CAUSES	REMEDES
• Le déshumidificateur ne fonctionne pas.	• La fiche n'est pas branchée.	• Introduire la fiche dans prise et s'assurer que le courant arrive bien.
• Le déshumidificateur ne déshumidifie pas.	• Le bidon est plein d'eau.	• Vider le bidon.
• Le déshumidificateur fonctionne mais ne réduit pas l'humidité du local.	• La température et l'humidité du local sont trop basses.	• Il est normal que l'appareil ne déshumidifie pas dans certaines conditions.
• Le code alarme "Hr" clignotant s'affiche à l'écran.	• Le local est trop grand.	
• Le code alarme "tE" clignotant s'affiche à l'écran.	• Il y a trop de sources d'humidité dans le local (casserole avec liquides en ébullition).	
• Le code alarme "Lo" clignotant s'affiche à l'écran.	• L'humidité ambiante est trop basse.	• Activer le déshumidificateur dans des conditions d'humidité ambiante plus élevées.
• Le code alarme "Fi" clignotant s'affiche à l'écran.	• Le capteur de température et d'humidité ambiante est endommagé.	• Éteindre l'appareil et contacter le centre de service après-vente agréé.
	• Le capteur de température d'évaporation ambiante est endommagé.	• Éteindre l'appareil et contacter le centre de service après-vente agréé.
	• La température ambiante est trop basse.	• Activer le déshumidificateur dans des conditions d'humidité ambiante plus élevées.
	• Le filtre à air est sale.	• Nettoyer le filtre à air (paragraphe 3.6)
	• Le flux d'air à l'entrée ou à la sortie de l'appareil est obstrué.	• Enlever les causes provoquant l'obstruction du flux d'air.

## KLEINE STÖRUNGEN SELBST BEHEBEN

STÖRUNGEN	URSACHEN	BESEITIGUNG
• Der Entfeuchter funktioniert nicht.	• Stecker nicht in der Steckdose.	• Stecker einstecken oder Spannungsversorgung überprüfen.
• Der Entfeuchter entfeuchtet nicht.	• Maximalwasserstand im Behälter.	• Behälter entleeren.
• Der Entfeuchter arbeitet, die Raumfeuchtigkeit bleibt aber gleich.	• Raumtemperatur und -feuchtigkeit sind zu niedrig.	• Es ist normal, daß das Gerät unter gewissen Umständen nicht entfeuchtet.
• Am Display blinkt die Alarmmeldung "Hr".	• Zu großer Raum.	
• Am Display blinkt die Alarmmeldung "tE".	• Im Raum befinden sich zu viele Feuchtigkeitsquellen (siedendes Wasser).	
• Am Display blinkt die Alarmmeldung "Lo".	• Die Raumfeuchtigkeit ist zu niedrig.	• Den Entfeuchter bei einer höheren Raumfeuchtigkeit in Betrieb setzen.
• Am Display blinkt die Alarmmeldung "Fi".	• Der Sensor für Raumtemperatur und -feuchtigkeit ist beschädigt.	• Das Gerät ausschalten und eine zugelassene Kundendienststelle anrufen.
	• Der Sensor für Raumverdunstungstemperatur ist beschädigt.	• Das Gerät ausschalten und eine zugelassene Kundendienststelle anrufen.
	• Die Raumfeuchtigkeit ist viel zu niedrig.	• Den Entfeuchter bei einer höheren Raumfeuchtigkeit in Betrieb setzen.
	• Der Luftfilter ist verschmutzt.	• Den Luftfilter reinigen (Paragraphe 3.6)
	• Der Luftdurchfluss am Ein- oder Ausgang wird behindert.	• Die Ursache beheben die den Luftfluss behindert.

## DETECCION DE ANOMALIAS DE FUNCIONAMIENTO

MANIFESTACIONES	CAUSAS	REMEDIOS
• El deshumidificador no funciona.	• No está enchufado.	• Enchufar el aparato y fijarse que haya tensión.
• El deshumidificador no deshumidifica.	• El recipiente de recogida de agua está lleno.	• Vaciar el recipiente.
• El deshumidificador funciona pero no reduce la humedad del local.	• La temperatura y la humedad ambiente son demasiado bajas.	• Es normal que en ciertas condiciones el aparato no deshumidifique.
• El deshumidificador funciona pero no reduce la humedad del local.	• El local es demasiado grande.	
	• En el local hay demasiadas fuentes de humedad (líquidos en ebullición).	
• En el display aparece el código alarma "Hr" titilante.	• La humedad ambiente es demasiado baja.	• Activar el deshumidificador en condiciones de humedad ambiente más elevadas.
	• El sensor de temperatura y humedad ambiente está dañado.	• Apagar el aparato y ponerse en contacto con el centro de asistencia autorizado.
• En el display aparece el código alarma "tE" titilante.	• El sensor de temperatura de evaporación ambiente está dañado.	• Apagar el aparato y ponerse en contacto con el centro de asistencia autorizado.
• En el display aparece el código alarma "Lo" titilante.	• La temperatura ambiente es excesivamente baja.	• Activar el deshumidificador en condiciones de humedad ambiente más elevadas.
• En el display aparece el código alarma "Fi" titilante.	• El filtro aire está sucio.	• Limpiar el filtro aire (párrafo 3.6)
	• El flujo de aire en entrada o en salida del aparato está obstruido.	• Remover las causas de obstrucción del flujo de aire.

## DETECÇÃO DE ANOMALIAS DE FUNCIONAMENTO

MANIFESTAÇÕES	CAUSAS	SOLUÇÕES
• O desumidificador não funciona.	• Ficha desligada.	• Inserir a ficha ou verificar se há tensão.
• O desumidificador não desumidifica.	• O tanque cheio de água.	• Esvaziar o tanque.
• O desumidificador funciona mas não reduz a humidade no local.	• A temperatura e a humidade no ambiente estão demasiado baixas.	• É normal que em certas condições o aparelho não desumidifique.
• O desumidificador funciona mas não reduz a humidade no local.	• Local muito grande.	
	• No local há muitas fontes de humidade (panelas em ebulição).	
• No display aparece o código alarme "Hr" intermitente.	• A humidade do ambiente é demasiado baixa.	• Activar o desumidificador em condições de humidade do ambiente mais elevadas.
	• O sensor de temperatura e de humidade do ambiente está danificado.	• Desligar o aparelho e contactar o centro de assistência autorizado.
• No display aparece o código alarme "tE" intermitente.	• O sensor de temperatura de evaporação do ambiente está danificado	• Desligar o aparelho e contactar o centro de assistência autorizado.
• No display aparece o código alarme "Lo" intermitente.	• A temperatura do ambiente está excessivamente baixa.	• Activar o desumidificador em condições de humidade do ambiente mais elevadas.
• No display aparece o código alarme "Fi" intermitente.	• O filtro do ar está sujo.	• Limpar o filtro do ar (capítulo 3.6)
	• O fluxo do ar à entrada ou à saída do aparelho está obstruído.	• Eliminar as causas de obstrução do fluxo do ar.

STORING	• OORZAAK	• OPLOSSING
• De ontvochtiger functioneert niet.	• Stekker niet in het stopcontact.	• Stekker in het stopcontact steken en controleren of er netspanning is.
• De ontvochtiger ontvochtigt niet.	• Bak vol met water.	• Bak legen.
• De ontvochtiger functioneert maar vermindert de vochtigheid in de ruimte niet.	• Temperatuur en vochtigheid in de ruimte te laag.	• Onder bepaalde omstandigheden is het volstrekt normaal dat het apparaat niet ontvochtigt.
• De ontvochtiger functioneert maar vermindert de vochtigheid in de ruimte niet.	• Ruimte te groot.	
• Op de display verschijnt knipperend de alarmcode "H".	• Teveel vochtigheidsbronnen (pannen met kokend water e.d.) in de ruimte.	• Activeer de ontvochtiger bij hogere omgevingsvochtigheidsgraadomstandigheden.
• Op de display verschijnt knipperend de alarmcode "tE".	• De omgevingsvochtigheidsgraad is te laag.	• Schakel het apparaat uit en waarschuw het erkende servicecentrum.
• Op de display verschijnt knipperend de alarmcode "Lo".	• De sensor voor de temperatuur- en vochtigheidsgraad van de ruimte is beschadigd.	• Schakel het apparaat uit en waarschuw het erkende servicecentrum.
• Op de display verschijnt knipperend de alarmcode "Fi".	• De sensor voor de verdampingstemperatuur van de ruimte is beschadigd.	• Activeer de ontvochtiger bij hogere omgevingsvochtigheidsgraadomstandigheden.
	• De omgevingstemperatuur is excessief laag.	• Maak het luchtfilter schoon (paragraaf 3.6)
	• Het luchtfilter is vies.	• Verwijder de oorzaken van de geblokkeerde luchtstroom.
	• De binnenkomende of uitgaande luchtstroom van het apparaat wordt geblokkeerd.	

ΑΙ ΟΙ ΔΕΙΟΙ Ι Ο ΔΝΙ ΑΕÇ] ΑΟΥΙ ΕΑΙΟΙ ΟΝΑΙΟ

ΟΟΙ ΔΟΥΙ ΑΟΑ	• ΑΙΟΤΑΟ	• ΕΟΟÇ
• Ι αοοανάι οβνάο άά εάοι ονάαλ.	• Οι οέο άάι άλι άε οούçι οηλέά.	• Άΰεοά οι οέο οούçι οηλέά ρ άάάάεΰεάλοά ύοέ οδΰη-άε ηάγλ ά.
• Ι αοοανάι οβνάο άάι αοάηαλ οçí οαηάολά.	• Οι άι +άλι άλι άε άαί ύοι í ανύ.	• Άάάεΰοοά οι άι +άλι.
• Ι αοοανάι οβνάο εάοι ονάαλ, άεέΰ άάι άεάδορί άε οçí οαηάολά οι ο +ρηι ο.	• Ι ε εάηι í εηάολά εάε ç οάηάολά δάηεΰεεí í οι ο άλι άε οί εγ +άι çεΰο.	• Οά ι ηεοι Ύí δο οδί εβέο, άλι άε οοοέí εí άεέΰ ç οοοέαορ í ά í çí αοοανάι άε.
• Οούçí í εΰίç άι οάίλέαοάε (άí άάι οάβί άε) í εΰάέεΰο άεΰηι "Hr".	• Ι +ρηι ο άλι άε οί εγ í άαΰεí ο.	
• Οούçí í εΰίç άι οάίλέαοάε (άí άάι οάβί άε) í εΰάέεΰο άεΰηι "tE".	• Ι γοά οοί +ρηι οδΰη+ί οί οί εεΰο δçάΰο οάηάολάο (οέάγç í ά í ανύ οί ο άηΰάε).	• Άí ανάι δί ερσοά οί í αοοανάι οβηά υοάí ç οάηάολά οι ο δάηεΰεεí í οι ο άλι άε οσçεΰοάηç.
• Οούçí í εΰίç άι οάίλέαοάε (άí άάι οάβί άε) í εΰάέεΰο άεΰηι "Lo".	• Ç εάηι í εηάολά δάηεΰεεí í οι ο άλι άε οί εγ +άι çεβ.	• Οάρσοά οç οοοέαορ εάε εάεΰοοά οι άí í οοέí άí οçí Ύí í εΰί οηí οά = í εερδ οδí οοβηεí çο.
• Οούçí í εΰίç άι οάίλέαοάε (άí άάι οάβί άε) í εΰάέεΰο άεΰηι "FI".	• Οι άεοεçορηεí εάηι í εηάολά άι ύοι εόçδ δάηεΰεεí í οι ο δάηι οοέΰάε άεΰάç.	• Οάρσοά οç οοοέαορ εάε εάεΰοοά οι άí í οοέí άí οçí Ύí í εΰί οηí οά = í εερδ οδí οοβηεí çο.
	• Οι άεοεçορηεí εάηι í εηάολά άι ύοι εόçδ δάηεΰεεí í οι ο δάηι οοέΰάε άεΰάç.	• Άí ανάι δί ερσοά οί í αοοανάι οβηά υοάí ç οάηάολά οι ο δάηεΰεεí í οι ο άλι άε οσçεΰοάηç.
	• Οι οηεοηι άΎηά άλι άε άηρì εεí.	• Εάεανίλοά οι οηεοηι άΎηά (δαν. 3.6)
	• +άε άδì οηά+εάλç άλοí άι ο ρ ç Ύí í άι ο άΎηά οçο οοόεαορδ.	• Άδì í άεηΎí άοά οά άι δυάάε δì ο άδì οηΰεí οί οç ηì ρ οι ο άΎηά.







Olimpia Splendid S.p.A.  
Via Guido Rossa 1-3  
42044 Gualtieri (RE) Italy

Tel. +39 0522 22601  
Fax +39 0522 828745

[www.olimpiasplendid.it](http://www.olimpiasplendid.it)  
[service@olimpiasplendid.it](mailto:service@olimpiasplendid.it)



Il servizio di Contact Center fornisce:  
- attivazione della SuperGaranzia Commerciale  
- attivazione d'intervento tecnico di assistenza in garanzia

I dati tecnici e le caratteristiche estetiche dei prodotti possono subire cambiamenti. Olimpia Splendid si riserva di modificarli in ogni momento senza preavviso.